

SCI-CONF.COM.UA

**MODERN PROBLEMS OF
SCIENCE, EDUCATION
AND SOCIETY**



**PROCEEDINGS OF IV INTERNATIONAL
SCIENTIFIC AND PRACTICAL CONFERENCE
JUNE 19-21, 2023**

**KYIV
2023**

MODERN PROBLEMS OF SCIENCE, EDUCATION AND SOCIETY

Proceedings of IV International Scientific and Practical Conference

Kyiv, Ukraine

19-21 June 2023

Kyiv, Ukraine

2023

UDC 001.1

The 4th International scientific and practical conference “Modern problems of science, education and society” (June 19-21, 2023) SPC “Sci-conf.com.ua”, Kyiv, Ukraine. 2023. 1281 p.

ISBN 978-966-8219-87-0

The recommended citation for this publication is:

Ivanov I. Analysis of the phauistic composition of Ukraine // Modern problems of science, education and society. Proceedings of the 4th International scientific and practical conference. SPC “Sci-conf.com.ua”. Kyiv, Ukraine. 2023. Pp. 21-27. URL: <https://sci-conf.com.ua/iv-mizhnarodna-naukovo-praktichna-konferentsiya-modern-problems-of-science-education-and-society-19-21-06-2023-kiyiv-ukrayina-arhiv/>.

Editor

Komarytskyy M.L.

Ph.D. in Economics, Associate Professor

Collection of scientific articles published is the scientific and practical publication, which contains scientific articles of students, graduate students, Candidates and Doctors of Sciences, research workers and practitioners from Europe, Ukraine and from neighbouring countries and beyond. The articles contain the study, reflecting the processes and changes in the structure of modern science. The collection of scientific articles is for students, postgraduate students, doctoral candidates, teachers, researchers, practitioners and people interested in the trends of modern science development.

e-mail: kyiv@sci-conf.com.ua

homepage: <https://sci-conf.com.ua>

©2023 Scientific Publishing Center “Sci-conf.com.ua” ®

©2023 Authors of the articles

TABLE OF CONTENTS

AGRICULTURAL SCIENCES

1. *Гуцаленко У. Ю., Баданіна В. А.* 24
ПРОЄКТНІ КОМПОЗИЦІЇ "РОТ-ЕТ-FLEUR" В КОКЕДАМІ
2. *Йолкіна Л. В.* 30
НОВІТНІ ПРИЙОМИ НАСІННЄВОГО ВИРОЩУВАННЯ РОСЛИН
3. *Попова О. П., Кулик М. І.* 37
ВИВЧЕННЯ СОРТИМЕНТУ СОРГО ЦУКРОВОГО ЗА БІОМЕТРИЧНИМИ ПОКАЗНИКАМИ ТА ВРОЖАЙНІСТЮ БІОМАСИ

VETERINARY SCIENCES

4. *Гонтарь А. М., Северин Р. В., Кутько Є. І., Лактіонова Є. А.* 42
ЕПІЗООТОЛОГІЧНИЙ МОНИТОРИНГ РЕПРОДУКТИВНО-РЕСПІРАТОРНОГО СИНДРОМУ СВИНЕЙ

BIOLOGICAL SCIENCES

5. *Апончук Л. С.* 46
КОРЕЛЯЦІЙНИЙ АНАЛІЗ ПОКАЗНИКІВ МОЗКОВОЇ ГЕМОДИНАМІКИ У ЖІНОК, ЯКІ ПАЛЯТЬ
6. *Ділігул А. С., Бабак К. І.* 49
ПРИЧИНИ ТА ЗАГРОЗИ ЗМЕНШЕННЯ МОРСЬКОЇ ФАУНИ
7. *Лялюк-Вітер Г. Д., Овсянецька Д.* 52
ДО ПИТАННЯ ВИВЧЕННЯ ПРИРОДНО-ЗАПОВІДНИХ ОБ'ЄКТІВ І ТЕРИТОРІЙ ІВАНО-ФРАНКІВСЬКОЇ ОБЛАСТІ
8. *Малицький В. К.* 56
ВИРОБНИЦТВО БІОГАЗУ ІЗ ПРОМИСЛОВИХ СТІЧНИХ ВОД
9. *Сак А. Є., Антінова Р. В.* 60
ЗМІНА СТАТЕВОЇ ПОВЕДІНКИ САМЦІВ ЩУРІВ ПРИ ХРОНІЧНОМУ СПОЖИВАННІ ХАРЧОВИХ ЖИРІВ

MEDICAL SCIENCES

10. *Bulynina O. D., Bulynin V. A.* 63
MOLDING THE COMMUNICATION CULTURE OF FUTURE TEACHERS AT THE INSTITUTION OF HIGHER EDUCATION
11. *Makhlynets N., Pavlyshyn M., Zinovii Ozhogan* 67
COMPLEX TREATMENT OF PATIENTS WITH DISORDERS OF THE ARCHTECTONICS OF THE VESTIBULE OF THE MOUTH
12. *Malko Ya. M., Rudnikov Ye. G., Serdakovskyi V. S.* 71
DEVELOPMENT OF THE MOBILE APPLICATION "HEALTH DIARY"

13.	<i>Mumdzhian A. K., Yanitska L. V., Osinska L. F.</i>	74
	THE ROLE OF GENETIC MECHANISMS IN THE FORMATION AND RECOGNITION OF EMOTIONS	
14.	<i>Serheta I. V.</i>	77
	MODERN APPROACHES TO COMPREHENSIVE ASSESSMENT OF THE LEVEL OF PSYCHOPHYSIOLOGICAL ADAPTATION OF STUDENTS	
15.	<i>Акентьєв С. О.</i>	80
	РАННЯ ПЛАЗМОСОРБЦІЯ ПРИ ЛІКУВАННІ НИРКОВО-ПЕЧІНКОВОЇ НЕДОСТАТНОСТІ	
16.	<i>Барицький Д. С.</i>	84
	ЕФЕКТИВНІСТЬ ТА ПОТЕНЦІЙНІ РИЗИКИ ВИКОРИСТАННЯ АЛЮМІНІЮ У ВАКЦИНАХ	
17.	<i>Гермак В. М., Соловей В. М.</i>	91
	РОЗВИТОК У ГАЛУЗІ ЕКСТРАКОРПОРАЛЬНОГО ЗАПЛІДНЕННЯ: ОГЛЯД ЛІТЕРАТУРИ	
18.	<i>Горманюк Т. І., Климович Д. С., Бобицька Т. В., Рудан І. В.</i>	94
	КАРДІАЛЬНІ ПРОЯВИ ХВОРОБИ ЛАЙМА. ДІАГНОСТИКА ТА ЛІКУВАННЯ ЛАЙМ-БОРЕЛІОЗУ	
19.	<i>Дзевульська І. В., Маліков О. В., Ковальчук О. І.</i>	100
	ЗВ'ЯЗОК АНАТОМІЇ ЛЮДИНИ ІЗ СУМІЖНИМИ ДИСЦИПЛІНАМИ В МЕДИЧНИХ УНІВЕРСИТЕТАХ	
20.	<i>Коваль В. Ю., Ширяєва Л. Г., Ячменьова Е. С., Данько Ю. С., Димніч Л. Ю., Васянович Д. А., Ващенко В. В., Коновченко Д. Є., Єфаніна В. Є., Шаповал Р. О.</i>	104
	ВПЛИВ НАВЧАННЯ АНАТОМІЇ ВІРТУАЛЬНОЇ РЕАЛЬНОСТІ НА РОЗВИТОК КОМПЕТЕНЦІЇ УЛЬТРАЗВУКУ	
21.	<i>Мартинов П. А., Соловей В. М.</i>	107
	РАННЯ ДІАГНОСТИКА БЕЗПЛІДНОСТІ	
22.	<i>Мещерякова І. П., Синиця П. Т.</i>	110
	КЛІНІЧНІ ОЗНАКИ ТА ДІАГНОСТИКА КОРОСТИ	
23.	<i>Монастирська Н. Я., Гнатюк М. С., Нестерук С. О., Татарчук Л. В.</i>	113
	ОСОБЛИВОСТІ СТРУКТУРНОЇ ПЕРЕБУДОВИ ВЕНОЗНИХ СУДИН ГЕМОМІКРОЦИРКУЛЯТОРНОГО РУСЛА ПЕРЕДМІХУРОВОЇ ЗАЛОЗИ ПРИ ТРИВАЛІЙ ЕТАНОЛОВІЙ ІНТОКСИКАЦІЇ	
24.	<i>Свірідов М. М., Кушак К. М.</i>	117
	НАЙБІЛЬШ ОПТИМАЛЬНІ ЗАХОДИ ДІАГНОСТИКИ ТА ЛІКУВАННЯ ЕНДОТЕЛІАЛЬНО-ЕПІТЕЛІАЛНИХ ДИСТРОФІЙ РОГІВКИ (ДИСТРОФІЙ ФУКСА)	
25.	<i>Смірнова І. В., Кокарь О. О.</i>	120
	ДОСВІД ДИСТАНЦІЙНОГО НАВЧАННЯ НА КАФЕДРІ ТЕРАПЕВТИЧНОЇ, ОРТОПЕДИЧНОЇ ТА ДИТЯЧОЇ СТОМАТОЛОГІЇ	

26. **Соколов В. М., Долгушин О. А.** 123
ПРОМЕНЕВА ДІАГНОСТИКА УРАЖЕНЬ НАДНИРКОВИХ ЗАЛОЗ
27. **Стрижак Н. В., Шаповалова А. С., Шекера І. А., Лашин І. І.** 130
ПАТОГЕНЕЗ ТРОПІЧНОЇ МАЛЯРІЇ
28. **Тимофіїв Д. В., Ганчева О. В.** 133
МЕТОДИ ДОСЛІДЖЕННЯ КОГНІТИВНИХ РОЗЛАДІВ У ЩУРІВ: ОГЛЯД ТА АНАЛІЗ
29. **Чумаченко Л. В., Мещерякова І. П.** 138
КЛІНІЧНІ ОСОБЛИВОСТІ ТА ДІАГНОСТИКА ПЕДИКУЛЬОЗУ

PHARMACEUTICAL SCIENCES

30. **Зарічкова М. В., Толочко В. М., Артюх Т. О.** 140
ОСОБЛИВОСТІ ФОРМУВАННЯ КАДРОВОГО ЗАБЕЗПЕЧЕННЯ СПЕЦІАЛІСТАМИ ФАРМАЦІЇ В АПТЕЧНИХ ЗАКЛАДАХ
31. **Круглов Є. М., Борщевський Г. І., Ярних Т. Г.** 143
ОПТИМІЗАЦІЯ ТЕХНОЛОГІЇ ВИГОТОВЛЕННЯ СТАБІЛЬНОЇ ЛІПОСОМАЛЬНОЇ ФОРМИ ЗА ДОПОМОГОЮ ПРИСКОРЕНОГО ДИСПЕРСІЙНОГО АНАЛІЗУ АНАЛІТИЧНИМ ЦЕНТРИФУГУВАННЯМ

CHEMICAL SCIENCES

32. **Котюк Т. В., Арутюнян К. С.** 147
ХІМІЧНІ МЕТОДИ ДОСЛІДЖЕНЬ РОСЛИННОЇ СИРОВИНИ ПІД ВПЛИВОМ ТЕПЛОВИХ МЕТОДІВ ОБРОБКИ
33. **Ткач В. В., Ротар Д. М., Іксариця В. В., Кушнір М. В.** 151
ІНТЕГРОВАНІ ХІМІКО-МАТЕМАТИЧНІ ЗАДАЧІ НА ТЕМУ «АРЕНИ»
34. **Шевцова О. О.** 155
ДОСЛІДЖЕННЯ КИНЕТИКИ ОКИСЛЕННЯ ХІМІЧНИХ АГЕНТІВ ПЕРОКСИКИСЛОТАМИ В ДЕЯКИХ РОЗЧИННИКАХ

TECHNICAL SCIENCES

35. **Ащепкова Н. С., Чернишов Б. Д.** 158
СИСТЕМА КЕРУВАННЯ АВТОМАТИЗОВАНОЇ ДІЛЬНИЦІ СВЕРДЛЕННЯ
36. **Безслъозний О. І., Николук О. М.** 162
ПРОЕКТУВАННЯ ІНТЕРФЕЙСУ ІНФОРМАЦІЙНОЇ СИСТЕМИ РОЗПОДІЛУ ТА КОНТРОЛЮ ЗАДАЧ
37. **Борисик В. Т., Буяло Д. О., Ліхоузова Т. А.** 167
АНАЛІЗ ОЦІНОК ЗНО/НМТ ВСТУПНИКІВ У КПІ
38. **Бутов Д. Р., Ліхоузова Т. А.** 178
ПРОГНОЗУВАННЯ УСПІШНОСТІ СТАРТАПУ

39. *Дерега О. О., Водяницький І. О.* 183
ВДОСКОНАЛЕННЯ КОНСТРУКЦІЇ ВЕРТИКАЛЬНОГО
НОЖОВОГО МЛИНА
40. *Дрейс Ю. О., Коломієць В. Ю.* 188
РЕАЛІЗАЦІЯ WEB-ОРІЄНТОВАНИЙ ЗАСТОСУНОК ДЛЯ
ПЕРЕКЛАДУ СЛІВ ІНОЗЕМНОЇ МОВИ
41. *Глуховеря М. Р., Младецький І. К.* 192
МЕТОДИКА ВИЗНАЧЕННЯ ВИТРАТИ РЕАГЕНТУ-ЗБИРАЧА
ПРИ ФЛОТАЦІЇ
42. *Ищенко А. О., Носовська О. В., Рассохін Д. О., Кравченко В. М.* 196
ДОСЛІДЖЕННЯ ЗАХИСНИХ МАТЕРІАЛІВ НАСОСІВ
ГІРНИЧО-ЗБАГАЧУВАЛЬНИХ КОМБІНАТІВ
43. *Ищенко К. С., Логвина Л. О., Ніколенко Є. В., Соловійова Т. М.* 201
ДОСЛІДЖЕННЯ ХАРАКТЕРУ РУЙНУВАННЯ ПОРОДНОГО
МАСИВУ ТА ПРОЦЕСИ ГАЗОВИДІЛЕННЯ ПРИ
ВИКОРИСТАННІ ЕМУЛЬСІЙНИХ ВИБУХОВИХ РЕЧОВИН
44. *Коняєв Д. С., Кузнєцов Ю. О.* 209
ІНФОРМАЦІЙНА СИСТЕМА ДЛЯ АНАЛІЗУ ДИНАМІКИ
ПОШИРЕННЯ COVID19-ІНФЕКЦІЇ ЗА ДАНИМИ САЙТІВ
КРАЇН СВІТУ
45. *Крячко К. В., Аллахвердієва Гюльшан Юніс кизи, Азізов Алакбар* 215
Акіф огли
РОЗРАХУНОК ІНФРАСТРУКТУРИ ВАНТАЖНИХ СТАНЦІЙ
ЗАГАЛЬНОГО КОРИСТУВАННЯ
46. *Крячко К. В., Шрамко А. М., Коврига В. В.* 220
УДОСКОНАЛЕННЯ РОБОТИ ПАСАЖИРСЬКИХ СТАНЦІЙ НА
ОСНОВІ ПОКРАЩЕННЯ РОБОТИ ПАСАЖИРСЬКИХ
КОМПЛЕКСІВ
47. *Лужецький Є. О., Фечан А. В.* 223
МЕТОДИ ТА ПРОГРАМНІ ЗАСОБИ ДЛЯ РОЗВИТКУ
МУЗИЧНОГО СЛУХУ
48. *Лялюк-Вітер Г. Д., Благий В.* 228
ЩОДО ВИВЧЕННЯ НАВЧАЛЬНОЇ ДИСЦИПЛІНИ «ОХОРОНА
ПРАЦІ В ГАЛУЗІ»
49. *Маєвський О. В., Грицюта Р. А.* 232
РЕАЛІЗАЦІЯ WEB-ЗАСТОСУНОК ДЛЯ ПІДТРИМКИ ЗБУТОВОЇ
ДІЯЛЬНОСТІ
50. *Мельник В. М., Козак Ф. В.* 236
ПІДВИЩЕННЯ РІВНЯ ЕКОЛОГІЧНОЇ БЕЗПЕКИ
ТРАНСПОРТНИХ ПОТОКІВ У М. ІВАНО-ФРАНКІВСЬКУ
51. *Мойсеєнко О. В.* 242
ЗАСТОСУВАННЯ ТЕХНОЛОГІЇ ДОДАТКОВОЇ РЕАЛЬНОСТІ У
СФЕРІ INDOOR – НАВІГАЦІЇ

52.	Панченко Р. В. ВСТАНОВЛЕННЯ ТИПУ ВІДОКРЕМЛЕНИХ ФРАГМЕНТІВ ПЛАСТИКУ В ХОДІ ОГЛЯДУ МІСЦЯ ПОДІЇ	249
53.	Петров В. М., Жданов О. О., Мацей Р. О. ПРИСТОСУВАННЯ ДЛЯ ПЕРЕВАНТАЖЕННЯ КОНТЕЙНЕРІВ	257
54.	Петров Г. Р. МОДЕЛЮВАННЯ БІЗНЕС-ПРОЦЕСІВ АНАЛІЗУ РИЗИКІВ ПІДПРИЄМСТВА	264
55.	Погребняк Л. М. АНАЛІЗ МЕТОДІВ ЛІНІЙНОГО ПОПЕРЕДНЬОГО КОДУВАННЯ СИСТЕМИ МІМО-OFDM В УМОВАХ ЧАСТОТНО-СЕЛЕКТИВНИХ ЗАВАД	267
56.	Рибчак З. Л., Гайдучок М. Ю., Керницька А. А., Купріненко О. О. СТВОРЕННЯ ІНФОРМАЦІЙНОЇ СИСТЕМИ ОБЛІКУ СЛУЖБОВЦІВ В ОРГАНІЗАЦІЯХ	270
57.	Романюк О. Н., Шмирко Є. П., Захарчук М. Д., Ціхановська О. М. ВИКОРИСТАННЯ ВІРТУАЛЬНОЇ РЕАЛЬНОСТІ В КОМП'ЮТЕРНІЙ ГРАФІЦІ	277
58.	Романюк О. Н., Бабійчук І. С., Захарчук М. Д., Шевчук Р. П. ОСОБЛИВОСТІ БАЗОВИХ АЛГОРИТМІВ РЕНДЕРИНГУ	281
59.	Тимошенко Д. О. ОСОБЛИВОСТІ ТА ПЕРЕВАГИ ВИКОРИСТАННЯ ПЛАТФОРМИ WINDOWS AZURE	286
60.	Халітова Л. А., Байталюк А. В., Осніщева Є. В. СКЛО ДЛЯ ІМІТАЦІЇ ДОРОГОЦІННИХ КАМЕНІВ	289
61.	Химич А. М., Ліхоузова Т. А. МЕТОДИ МАШИННОГО НАВЧАННЯ В ЗАДАЧІ КЛАСИФІКАЦІЇ ЗІРОК ЗА ЇХ СПОСТЕРЕЖУВАНИМИ ПАРАМЕТРАМИ	292
62.	Ядрова М. В., Новак І. С. МОЖЛИВОСТІ ТА ПРОБЛЕМИ ВИКОРИСТАННЯ СУЧАСНИХ СТЕКІВ ІНФОРМАЦІЙНИХ ТЕХНОЛОГІЙ В РОЗРОБЦІ ВЕЛИКИХ WEB-СИСТЕМ ЕЛЕКТРОННОЇ КОМЕРЦІЇ B2C	301
63.	Ялова А. М., Крадажен С. О., Болсун В. ПОКРАЩЕННЯ РОБОТИ ЗОЛОУЛОВЛЮВАЛЬНОЇ СИСТЕМИ НА ТЕС	308
GEOLOGICAL AND MINERALOGICAL SCIENCES		
64.	Yakymchuk M. A., Korchagin I. M. APPLICATION OF DIRECT-PROSPECTING METHODS FOR THE TYPES OF VOLCANIC STRUCTURES DETERMINATION WITHIN THE NADIR CRATER ON WEST AFRICA OFFSHORE	314

65. *Yakymchuk M. A., Korchagin I. M.* 324
PROSPECTS OF HYDROCARBONS AND HYDROGEN DEPOSITS
DISCOVERY IN SOUTHERN KAZAKHSTAN BY THE RESULTS
OF MOBILE DIRECT-PROSPECTING METHODS APPLICATION

66. *Коваль Я. М., Федак І. О.* 333
ОЦІНКА ДОСТОВІРНОСТІ ВИЗНАЧЕННЯ КОЕФІЦІЄНТА
ПОРИСТОСТІ ПОРІД-КОЛЕКТОРІВ ЗА РЕЗУЛЬТАТАМИ ГДС

ARCHITECTURE

67. *Lysko B., Kordyak V.* 338
EFFECT OF MEASUREMENT DURATION ON THE ACCURACY
OF RTN MEASUREMENTS

68. *Кривенко О. В., Авдєєва Н. Ю., Яценко О. Ф.* 343
ЛАЗЕРНЕ СКАНУВАННЯ ЯК ВИРІШЕННЯ ПРОБЛЕМИ
ЗБЕРЕЖЕННЯ ПАМ'ЯТОК АРХІТЕКТУРНОЇ СПАДЩИНИ
УКРАЇНИ

PEDAGOGICAL SCIENCES

69. *Drob N., Trofymova M.* 347
MODERN TRENDS IN PROFESSIONALLY ORIENTED FOREIGN
LANGUAGE TRAINING OF CADETS

70. *Бачинська Н. Я.* 351
ОСОБЛИВОСТІ НАВЧАННЯ ГОВОРІННЯ КУРСАНТІВ ВВНЗ ТА
ВІЙСЬКОВОСЛУЖБОВЦІВ

71. *Вирста Я. Я., Кошель В. М.* 354
РОЗВИТОК ФАХОВИХ КОМПЕТЕНТНОСТЕЙ СТУДЕНТІВ
ЗАВДЯКИ ШАШКАМ

72. *Волков Ю. М.* 361
ПРОБЛЕМАТИКА УДОСКОНАЛЕННЯ СЛУЖБОВО-БОЙОВОЇ
ДІЯЛЬНОСТІ СИЛ БЕЗПЕКИ І ОБОРОНИ УКРАЇНИ

73. *Галатюк Ю. М., Єрус О. В.* 364
ФОРМУВАННЯ МЕТОДОЛОГІЧНОЇ КОМПЕТЕНТНОСТІ УЧНІВ
У ПРОЦЕСІ ПІЗНАВАЛЬНОЇ ДІЯЛЬНОСТІ З ФІЗИКИ В
СУЧАСНІЙ ШКОЛІ

74. *Жулковський В. В.* 370
МІСЦЕ ТА РОЛЬ СТУДЕНТСЬКОЇ ОРГАНІЗАЦІЇ «ОБНОВА» У
СИСТЕМІ НАЦІОНАЛЬНО-ПАТРІОТИЧНОГО ВИХОВАННЯ
МОЛОДІ В ЗАХІДНІЙ УКРАЇНСЬКІЙ ДІАСПОРІ

75. *Ковальова С. О., Петровська В. В.* 375
МОДЕРНІЗАЦІЯ ХІМІЧНОЇ ОСВІТИ В УМОВАХ
ДИСТАНЦІЙНОГО НАВЧАННЯ

76. *Левенець Н. В.* 381
ПІДВИЩЕННЯ РІВНЯ ПРОФЕСІЙНОЇ КОМПЕТЕНЦІЇ
ПЕДАГОГА ЗАСОБАМИ УПРОВАДЖЕННЯ СУЧАСНИХ
ІННОВАЦІЙНИХ ТЕХНОЛОГІЙ

77.	Лук'яник Л. В. ЗАСТОСУВАННЯ МУЛЬТИМЕДІЙНИХ ІГОР У СТРУКТУРІ УРОКУ УКРАЇНСЬКОЇ МОВИ	385
78.	Лушпай Т. І., Потинга Л. І. ФОРМУВАННЯ ОСНОВ ПАТРІОТИЧНОГО ВИХОВАННЯ У ДОШКІЛЬНИКІВ (КІНЕЦЬ ХІХ-ХХІ СТОЛІТТЯ)	392
79.	Лушпай Т. І., Шапіренко О. ТЕОРЕТИКО-МЕТОДИЧНІ ЗАСАДИ ФОРМУВАННЯ ПРОФЕСІЙНО-ПЕДАГОГІЧНОЇ КУЛЬТУРИ В МАЙБУТНІХ ФАХІВЦІВ ДОШКІЛЬНОЇ ОСВІТИ В УМОВАХ ЗВО	395
80.	Марков Р. А. ЩОДО ВДОСКОНАЛЕННЯ ЗАНЯТЬ З ФІЗИЧНОЇ ПІДГОТОВКИ ФАХІВЦІВ ПРАВООХОРОННОЇ ДІЯЛЬНОСТІ	399
81.	Мишковська Х. М. КОМПЛЕКСНІ ЗАВДАННЯ З ІНФОРМАЦІЙНИХ ТЕХНОЛОГІЙ ЯК ФОРМА ОРГАНІЗАЦІЇ STEM-ОСВІТИ	405
82.	Орищин Т. М. ДИСТАНЦІЙНА ОСВІТА ЯК ІНСТРУМЕНТ ФОРМУВАННЯ ЯКІСНОГО ОСВІТНЬОГО ПРОСТОРУ	411
83.	Пінчук Л. М. ВИКОРИСТАННЯ ОСВІТНЬОЇ ТЕХНОЛОГІЇ PROBLEM-BASED LEARNING У ПРОЦЕСІ ФОРМУВАННЯ ІНШОМОВНОЇ КОМПЕТЕНТНОСТІ СТУДЕНТІВ	417
84.	Попадич О. О., Лях І. М., Кут В. І. ФОРМУВАННЯ В МАЙБУТНІХ КОМП'ЮТЕРНИКІВ ЗНАНЬ ПРО ОХОРОНУ ІНТЕЛЕКТУАЛЬНОЇ ВЛАСНОСТІ ТА АВТОРСЬКОГО ПРАВА	421
85.	Рябовол Г. С. ТРАНСФОРМАЦІЯ ОСВІТИ ЗА ДОПОМОГОЮ ІНТЕРНЕТУ	427
86.	Свиридюк А. П., Свиридюк К. П. ІННОВАЦІЙНІ ТЕХНОЛОГІЇ ЯК ЗАСІБ ПІДВИЩЕННЯ ЕФЕКТИВНОСТІ ВИКЛАДАННЯ ХІМІЇ У ЗАКЛАДАХ ЗАГАЛЬНОЇ СЕРЕДНЬОЇ ОСВІТИ	429
87.	Сидоренко Т. В., Сидоренко А. І. ДІДЖИТАЛІЗАЦІЯ НАВЧАЛЬНОГО ПРОЦЕСУ В ЗВО	432
88.	Соплюк А. П., Резворович К. Р. АКТУАЛЬНІ ПИТАННЯ ПРАВА ВЛАСНОСТІ НА МАЙНО НАБУТЕ ПІД ЧАС ШЛЮБУ	437
89.	Тариба Д. П. ОСОБЛИВОСТІ ДИСТАНЦІЙНОГО НАВЧАННЯ У СЕРЕДНІЙ ШКОЛІ	441
90.	Тітунова В. В., Прокопенко І. К., Татаренко І. В., Остапець Н. В. РОЛЬ ВИВЧЕННЯ ВІМ-ТЕХНОЛОГІЙ У КОЛЕДЖІ: НОВІ МОЖЛИВОСТІ РОЗВИТКУ БУДІВЕЛЬНОЇ ГАЛУЗІ	445

91. **Цинкалюк Н. О.** 450
РОЗВИТОК КРИТИЧНОГО МИСЛЕННЯ У СТУДЕНТІВ ШЛЯХОМ ВИКОРИСТАННЯ ІНТЕРАКТИВНИХ МЕТОДІВ НАВЧАННЯ
92. **Цинкалюк Н. О.** 455
ПРОЄКТНА ДІЯЛЬНІСТЬ В ПОЧАТКОВІЙ ШКОЛІ
93. **Чайковська К. Д., Яцинік А. В.** 458
ЗМІСТ РОБОТИ З ФОРМУВАННЯ НАВИЧОК ЧИТАННЯ У ДІТЕЙ МОЛОДШОГО ШКІЛЬНОГО ВІКУ
94. **Часнікова О. В.** 462
МЕТОДИЧНІ ПІДХОДИ ДО ІНТЕГРАЦІЇ ЗМІСТУ НАВЧАННЯ ГЕОГРАФІЇ ТА ЕКОНОМІКИ В ГІМНАЗІЇ ТА ЛІЦЕЇ
95. **Чекалін І. С., Черниш В. В.** 465
ПРОБЛЕМАТИКА СУЧАСНОГО ПІДХОДУ ДО ВИКЛАДАННЯ СТИЛІСТИКИ ПРИ НАВЧАННІ КИТАЙСЬКОЇ МОВИ
96. **Чекалін І. С., Черниш В. В.** 467
УРАХУВАННЯ СТИЛІСТИЧНОЇ РІЗНОСТІ УКРАЇНСЬКОЇ ТА КИТАЙСЬКОЇ МОВИ У ПРОЦЕСІ ФОРМУВАННЯ В МАЙБУТНІХ ФІЛОЛОГІВ СУЧАСНОЇ КИТАЙСЬКОМОВНОЇ СТИЛІСТИЧНОЇ КОМПЕТЕНТНОСТІ
97. **Чубань Т. В., Кардаш Л. В.** 469
ВИВЧЕННЯ ПІДРЯДНИХ СЛОВОСПОЛУЧЕНЬ У ПЕДАГОГІЧНИХ ЗАКЛАДАХ ВИЩОЇ ОСВІТИ
98. **Чуланова Г. В., Смолянінова В. А.** 476
ПОПЕРЕДЖЕННЯ ПОМИЛОК В УСНОМУ МОВЛЕННІ НА ЗАНЯТТЯХ З ІНОЗЕМНОЇ МОВИ
99. **Штельмах Г. Б., Поліщук О. Б.** 479
ФОРМУВАННЯ ПРЕДМЕТНИХ КОМПЕТЕНТНОСТЕЙ МАЙБУТНІХ ВЧИТЕЛІВ ІНОЗЕМНИХ МОВ ЯК ВЗАЄМОДІЯ «ВИКЛАДАЧ- СТУДЕНТ- ВЧИТЕЛЬ»
100. **Яцюта М. С.** 485
ТЕЛЕБАЧЕННЯ ЯК СУЧАСНИЙ ІНСТРУМЕНТ ОСВІТНЬОГО ПРОЦЕСУ

PSYCHOLOGICAL SCIENCES

101. **Shevchenko T.** 488
THE SPECIFICS OF THE FORMATION OF LEARNING SKILLS IN STUDENTS WITH FRAGMENTED THINKING
102. **Авдакова І.** 493
ОСОБЛИВОСТІ ПСИХОКОРЕКЦІЙНОЇ РОБОТИ З ПОПЕРЕДЖЕННЯ КІБЕРЗАЛЕЖНОСТІ У ПІДЛІТКІВ
103. **Вітко Я. Ю.** 500
ПСИХОЛОГІЧНІ ОСОБЛИВОСТІ ТРАКТУВАННЯ ПОНЯТТЯ СПІВЗАЛЕЖНОЇ ОСОБИСТОСТІ

104.	<i>Гайворонська М.</i> ХАРАКТЕР СТРЕСОСТІЙКОСТІ ОСОБИСТОСТІ	506
105.	<i>Грабовець К.</i> КЛАСИФІКАЦІЯ ОРГАНІЗАЦІЙНИХ КОНФЛІКТІВ	512
106.	<i>Єфімова А. Г.</i> ВНУТРІШНЬООСОБИСТІСНІ ЧИННИКИ СОЦІАЛЬНО- ПСИХОЛОГІЧНОЇ АДАПТАЦІЇ УКРАЇНЦІВ ДО ВИМУШЕНОЇ МІГРАЦІЇ У США	518
107.	<i>Зінченко Л.</i> ЗАГАЛЬНА ХАРАКТЕРИСТИКА МЕТОДІВ ПСИХОКОРЕКЦІЇ ЯК МЕТОДІВ ПСИХОЛОГІЧНОГО ВПЛИВУ	522
108.	<i>Каніфольський І. Б., Кравченко В. Ю.</i> ЕТИКО-ОРГАНІЗАЦІЙНІ ЗАСАДИ ТЕРАПІЇ УСВІДОМЛЕННЯМ	528
109.	<i>Литовченко К.</i> ЗАГАЛЬНІ ПРИНЦИПИ УПРАВЛІННЯ В КРИЗОВИХ СИТУАЦІЯХ	532
110.	<i>Лосєв О.</i> ПСИХОЛОГІЯ ЕКСТРЕМАЛЬНИХ СИТУАЦІЙ	539
111.	<i>Ляшко А. О.</i> СОЦІАЛЬНИЙ ТА ЕМОЦІЙНИЙ ІНТЕЛЕКТ В ЛІДЕРСТВІ ТА УПРАВЛІННІ ЛЮДСЬКИМИ РЕСУРСАМИ	544
112.	<i>Ляшко А. О.</i> РОЛЬ ПСИХОЛОГІЧНОЇ ПІДТРИМКИ ТА ІНТЕРВЕНЦІЙ У ПОКРАЩЕННІ ПСИХОЛОГІЧНОГО БЛАГОПОЛУЧЧЯ ТА ЯКОСТІ ЖИТТЯ СТАРШИХ ЛЮДЕЙ	549
113.	<i>Михаліна О.</i> ВИГОРАННЯ НА РОБОЧОМУ МІСЦІ: ПСИХОЛОГІЧНІ АСПЕКТИ	557
114.	<i>Міліщук С. О., Паламар Н. С.</i> ЗНАЧЕННЯ РОЛЬОВОЇ ГРИ В ПСИХІЧНОМУ РОЗВИТКУ ДІТЕЙ ДОШКІЛЬНОГО ВІКУ	564
115.	<i>Павлюк Т.</i> СІМЕЙНА ПСИХОЛОГІЯ В АСПЕКТІ БАТЬКІВСТВА	568
116.	<i>Партико А. З.</i> ПІДХОДИ ДО МОДЕЛЮВАННЯ СТРУКТУРИ ТА ДИНАМІКИ ОРГАНІЗАЦІЙНОЇ ІДЕНТИЧНОСТІ ОСОБИСТОСТІ	572
117.	<i>Петрова О.</i> САМООЦІНКА В СТРУКТУРІ ЦІЛІСНОЇ ОСОБИСТОСТІ	576
118.	<i>Пріснякова Л., Максименко Д.</i> ПРОБЛЕМА ПСИХОЛОГІЧНОЇ ГОТОВНОСТІ МОЛОДІ ДО ПОДРУЖНЬОГО ЖИТТЯ	581
119.	<i>Скляренко О.</i> ПСИХОЛОГІЧНІ ОСОБЛИВОСТІ ОСОБИСТОСТІ, СХИЛЬНОЇ ДО АДИКТИВНОЇ ПОВЕДІНКИ	585

120. *Терещенко Ю. С.* 592
ОСОБЛИВОСТІ СПІВЗАЛЕЖНИХ ВІДНОСИН
121. *Шевченко Ю. В.* 596
СОЦІАЛЬНО-ПСИХОЛОГІЧНА ІНТЕГРАЦІЯ УЧНІВ ІЗ
СИНДРОМОМ ДАУНА
122. *Шинкаренко І. О., Наліжний В. В.* 601
ПСИХОЛОГІЧНІ ЗАСАДИ ОГЛЯДУ МІСЦЯ СКОЄННЯ
ЗЛОЧИНУ

SOCIOLOGICAL SCIENCES

123. *Горіна В. І., Ядловська О. С.* 604
СЕРЕДНІЙ КЛАС ЯК СУБ'ЄКТ СОЦІАЛЬНО-ПОЛІТИЧНИХ
ПРОЦЕСІВ В УМОВАХ ПОБУДОВИ ГРОМАДЯНСЬКОГО
СУСПІЛЬСТВА В УКРАЇНІ
124. *Грищенко О. О., Ядловська О. С.* 608
ВИДИ НЕФОРМАЛЬНИХ ГРУП СЕРЕД МОЛОДІ
125. *Червякова К. Д., Ядловська О. С.* 612
СІМ'Я ЯК СОЦІАЛЬНИЙ ІНСТИТУТ

ART

126. *Вітрив В. В.* 616
РОБОТА З НЕПРОФЕСІЙНИМИ АКТОРАМИ У ФІЛЬМАХ
ВАЛЕНТИНА ВАСЯНОВИЧА, ЯК СПОСІБ ФІКСАЦІЇ
АКТУАЛЬНОЇ СОЦІАЛЬНОЇ ПРОБЛЕМАТИКИ
127. *Ілечко М. П.* 620
КАТЕГОРІАЛЬНІ ПЕРЕДУМОВИ ВИВЧЕННЯ МУЗИЧНОГО
МИСЛЕННЯ ЯК ЗАСАД ФЕНОМЕНА СЮЇТНОСТІ
128. *Корсунський В. О., Турченко Ю. М.* 626
СТИЛЬОВА ПАНОРАМИ УКРАЇНСЬКОГО МИСТЕЦТВА
129. *Костюк Н.* 631
БАНДУРНЕ ТА ХОРОВЕ МИСТЕЦТВО В УКРАЇНСЬКОМУ
ЕМІГРАЦІЙНОМУ ПРОСТОРІ КРАЇН – ЄВРОПИ, АВСТРАЛІЇ,
АРГЕНТИНИ ТА СПОЛУЧЕНИХ ШТАТІВ АМЕРИКИ

HISTORICAL SCIENCES

130. *Золотарьов В. С.* 641
ВЗАЄМОВІДНОСИНИ КИЇВСЬКОГО КОМІТЕТУ ПАРТІЇ
КАДЕТІВ ТА ЦК ПНС З НАЦІОНАЛЬНОГО ПИТАННЯ
НАПЕРЕДОДНІ ПЕРШОЇ СВІТОВОЇ ВІЙНИ
131. *Соколова Н. Д., Попова О. Б.* 647
ГЕНЕРАЛ-ГУБЕРНАТОР Д. БІБІКОВ І УНІВЕРСИТЕТ
СВ. ВОЛОДИМИРА (ЗА СПОГАДАМИ СТУДЕНТІВ
УНІВЕРСИТЕТУ)

CULTUROLOGY

132. *Kulchytska O., Abuzova M.* 651
PECULIARITIES OF THE ORGANIZATION OF CULTURAL
HERITAGE INSTITUTIONS IN GREAT BRITAIN – AN INSIGHT
FOR THE UKRAINIAN PERSPECTIVE
133. *Rahmanova Aytan Tofiq* 655
ECOLOGICAL LITERACY AND CULTURE: THE ROLE OF
LIBRARIES IN ADDRESSING CONTEMPORARY CHALLENGES
IN HUMAN-ENVIRONMENT RELATIONS
134. *Василець І. Л.* 663
ПЕТЛЯ ЧАСУ ЯК ВИД НЕЛІНІЙНОЇ СТРУКТУРИ У ФІЛЬМІ
“ДЕНЬ БАБАКА” (1993 Р., РЕЖ. ГАРОЛЬД РАМІС)
135. *Дарованець К. І.* 668
ВПЛИВ ЦИФРОВОГО КОНТЕНТУ НА ГРОМАДСЬКУ ДУМКУ
136. *Полешук Р. А.* 672
ДО КУЛЬТОРОЛОГІЧНОГО РОЗУМІННЯ ІДЕОЛОГІЇ ТА
ЕЗОТЕРИКИ В ТВОРЧОСТІ О. ДОВЖЕНКА

LITERATURE

137. *Атаманчук К. М.* 680
МАЛА ПРОЗА ВАСИЛЯ СТЕФАНІКА КРІЗЬ ПРИЗМУ
ЕКСПРЕСІОНІЗМУ
138. *Кобзей Н. В.* 686
ЖАНР АНТИУТОПІЇ У ТВОРЧОСТІ В. ВИННИЧЕНКА

PHILOLOGICAL SCIENCES

139. *Бондар С. О.* 691
АУДІОЛІНГВАЛЬНИЙ МЕТОД НАВЧАННЯ ІНОЗЕМНОЇ МОВИ
В ПРОФІЛЬНІЙ ШКОЛІ В УМОВАХ ЦИФРОВОЇ
ТРАНСФОРМАЦІЇ ОСВІТНЬОГО ПРОЦЕСУ
140. *Дмитрієва В. В.* 697
ГЕРОЙ ПОСТКОЛОНІАЛЬНОГО РОМАНУ ФРАНКОФОННОГО
ПИСЬМЕННИКА ЯСМІНИ ХАДРА «ТЕРАКТ»
141. *Карпенко М. Ю., Долженко К. В.* 701
ЛІНГВАЛЬНІ ОСОБЛИВОСТІ ВИКОРИСТАННЯ
МАНІПУЛЯЦІЙ В РЕЛІГІЙНИХ СЕКТАХ
142. *Ковальчук О. Я., Чигура Н. М.* 708
ЗАСОБИ ВИРАЖЕННЯ УМОВНОГО СПОСОБУ В СУЧАСНИХ
АНГЛІЙСЬКІЙ ТА УКРАЇНСЬКІЙ МОВАХ НА МАТЕРІАЛІ
ДЕТЕКТИВНИХ РОМАНІВ А. КРІСТІ «MURDER ON THE
ORIENT EXPRESS» ТА Б. КОЛОМІЙЧУКА «ВІЗИТ ДОКТОРА
ФРОЙДА»
143. *Лещенко Г. В., Грон Ю. Г.* 714
ЕМОЦІЙНИЙ ІНТЕЛЕКТ ЯК ЧИННИК НАВЧАЛЬНОГО
ПРОЦЕСУ

144. *Малінська Г. Д.* 719
 ФОРМУВАННЯ УКРАЇНСЬКОЇ ПРАВОВОЇ КОМУНІКАЦІЇ
145. *Огарєнко Т. А., Баранова Д. В.* 722
 СУФІКСАЛЬНЕ ТВОРЕННЯ ВІДТОПОНІМНИХ НАЗВ
146. *Поливач М. А.* 726
 ФУНКЦІЇ СЛОВА В УКРАЇНСЬКІЙ МОВІ
147. *Приходько І. Г.* 731
 ОСОБЛИВОСТІ СЛЕНГОВОЇ НОМІНАЦІЇ ОСІБ ЖІНОЧОЇ
 СТАТІ У МОЛОДІЖНОМУ СЕРЕДОВИЩІ
148. *Приходько В. С.* 738
 НЕВЕРБАЛЬНЕ СПІЛКУВАННЯ ЯК ОДНА ІЗ СКЛАДОВИХ
 КОМУНІКАЦІЇ
149. *Шуліченко Т. С.* 742
 ОСОБЛИВОСТІ МОВНОЇ ОСОБИСТОСТІ ПЕРСОНАЖА В
 ІСТОРИЧНОМУ РОМАНІ

PHILOSOPHICAL SCIENCES

150. *Компанієць Л. В.* 745
 У ПОШУКАХ ІСТИНИ, АБО ДУХОВНІ ДЖЕРЕЛА ЛЮДСЬКИХ
 ЗНАНЬ

ECONOMIC SCIENCES

151. *Bychkov Ya. M., Usyk R. O.* 750
 INNOVATIVE DEVELOPMENT OF TRANSPORT SERVICES IN
 THE HOTEL «CITADEL INN HOTEL & RESORT»
152. *Rogova N. V., Fritzberg O. V.* 755
 ECOLOGICAL CLEANING IN THE HOTEL INDUSTRY
153. *Stolyarchuk V. M., Beznosiuk A. M.* 759
 CURRENT STATE AND PROSPECTS FOR THE DEVELOPMENT
 OF THE TOURISM INDUSTRY IN THE REGIONS OF UKRAINE
154. *Stolyarchuk V. M., Skreminska A. V.* 767
 INNOVATION OF ADDITIONAL SERVICES IN HOTELS
155. *Бєлоусова С. В.* 772
 ЄВРОПЕЙСЬКА ІНТЕГРАЦІЯ ЯК ВЕКТОР РОЗВИТКУ
 УКРАЇНСЬКОЇ ЕКОНОМІКИ В СУЧАСНИХ УМОВАХ
156. *Вдовіна І. О.* 779
 ПРІОРИТЕТИ УКРАЇНИ ПІД ЧАС ВІЙНИ І ПОВОЄННОГО
 ВІДНОВЛЕННЯ ТА ПЕРСПЕКТИВИ ЄВРОІНТЕГРАЦІЇ
157. *Виноградова О. Є., Афанасьєва О. М., Беззубець Т. Я.* 785
 МОДЕЛІ БАГАТОКРИТЕРІАЛЬНОЇ ОПТИМІЗАЦІЇ
 ІНВЕСТИЦІЙНИХ БІЗНЕС-ПРОЦЕСІВ
158. *Гейко Т. Ю.* 789
 РИЗИКИ І ЗАГРОЗИ ДЛЯ СТАБІЛІЗАЦІЇ ДІЯЛЬНОСТІ
 ПІДПРИЄМНИЦТВА В УМОВАХ ВОЄННОГО СТАНУ

159. *Горобінська І. В., Горобінський А. В., Головатий В. В.* 793
СВІТОВИЙ ДОСВІД ВИКОРИСТАННЯ ОФШОРІВ В ЕКОНОМІЦІ
160. *Гриценко С. І., Гордієнко О. М.* 799
ПРОЄКТУВАННЯ ЛОГІСТИЧНОЇ СИСТЕМИ ЯК ІНСТРУМЕНТ СТРАТЕГІЧНОГО РОЗВИТКУ ПІДПРИЄМСТВА
161. *Гриценко С. І., Демус А. О.* 806
ПРОЄКТУВАННЯ ПРОЦЕСУ ІМПОРТУ ГУМАНІТАРНОЇ ДОПОМОГИ
162. *Єдинак В. Ю., Єгорова О. В.* 812
MODERN PROBLEMS OF SCIENCE, EDUCATION AND SOCIETY
163. *Івченко В. М., Полонська О. М., Солошенок А. Л., Мамочка А. Ю.* 817
СУЧАСНИЙ СТАН РИНКУ ЗЕРНОВИХ ТА ПРОДУКТІВ ЇХ ПЕРЕРОБКИ В УКРАЇНІ
164. *Колосов Б. Г.* 824
ЗАСТОСУВАННЯ АУТСОРСИНГУ ЯК ЗАСОБУ ОПТИМІЗАЦІЇ ЛОГІСТИЧНИХ ВИТРАТ ПІДПРИЄМСТВА
165. *Костенюк Ю. Б., Гладько А. О.* 827
РИНОК ПРАЦІ УКРАЇНИ В УМОВАХ ВОЄННОГО СТАНУ
166. *Костенюк Ю. Б., Зданевич О. М.* 830
МІКРОЕКОНОМІЧНИЙ АНАЛІЗ РИНКУ ПРАЦІ
167. *Костенюк Ю. Б., Радіце І. К.* 835
ТЕОРЕТИЧНІ АСПЕКТИ ВЗАЄМОДІЇ ФІРМИ ТА РИНКУ
168. *Крахмальова Т. А.* 840
РОЛЬ ТА МІСЦЕ ІННОВАЦІЙ В РОЗВИТКУ МОДЕЛІ ЦИРКУЛЯРНОЇ ЕКОНОМІКИ
169. *Кришталь Г. О., Грезев Т. В.* 843
СИСТЕМА КОНТРОЛІНГУ НА ПІДПРИЄМСТВІ ТА ЇЇ ЕФЕКТИВНІСТЬ
170. *Кузьминчук Н. В., Куценко Т. М., Варченко Л. А.* 847
СУТНІСТЬ ТА ПРИНЦИПИ СТВОРЕННЯ ІНФОРМАЦІЙНО-АНАЛІТИЧНИХ СИСТЕМ МЕНЕДЖМЕНТУ ЗОВНІШНЬОЕКОНОМІЧНОЇ ДІЯЛЬНОСТІ НА ПІДПРИЄМСТВІ
171. *Куліш І. А.* 855
ОБГРУНТУВАННЯ ПРОГРАМИ ПРОСУВАННЯ ПРОДУКЦІЇ НА УКРАЇНСЬКОМУ РИНКУ МОРОЗИВА
172. *Куценко Т. М., Шевченко К. А.* 861
АНАЛІЗ РИНКУ ТЕПЛОВИХ НАСОСІВ ЯК ІННОВАЦІЙНИЙ НАПРЯМ ЗАБЕЗПЕЧЕННЯ ЕНЕРГОЕФЕКТИВНОСТІ ТА ЕНЕРГОЗБЕРЕЖЕННЯ
173. *Кучин А. Б.* 868
ЗАРУБІЖНИЙ ДОСВІД ФІНАНСОВОГО ПЛАНУВАННЯ ПІДПРИЄМСТВ

174.	<i>Малкіна Д. Р.</i>	876
	МАРКЕТИНГОВІ ДОСЛІДЖЕННЯ ПРОМИСЛОВОГО ПІДПРИЄМСТВА	
175.	<i>Мангушев Д. В., Трофімов В. І.</i>	879
	ЦІНОВА ПОЛІТИКА СУБ'ЄКТА ЗОВНІШНЬОЕКОНОМІЧНОЇ ДІЯЛЬНОСТІ ПІДПРИЄМСТВА: ТЕОРЕТИЧНІ АСПЕКТИ	
176.	<i>Онищук С. О., Кміть В. М.</i>	884
	Е-МИТНИЦЯ В УКРАЇНІ: СУТНІСТЬ, ПЕРЕВАГИ ТА НЕДОЛІКИ	
177.	<i>Панченко А. А.</i>	889
	ОСНОВНІ ПІДХОДИ ТА МЕТОДИ ОЦІНЮВАННЯ ВАРТОСТІ ПІДПРИЄМСТВА	
178.	<i>Салик А., Кміть В. М.</i>	895
	ОЦІНКА СТАНУ ПОДАТКОВИХ ВЗАЄМОВІДНОСИН В УКРАЇНІ	
179.	<i>Сержук А. В.</i>	900
	ПРОБЛЕМИ В ЛОГІСТИЦІ СЬОГОДЕННЯ	
180.	<i>Синіка О. В.</i>	903
	ЦІНА ПЕРЕКОНАННЯ: ЕТИЧНІ ДИЛЕМИ ЗАСТОСУВАННЯ ІНСТРУМЕНТІВ НЕЙРОМАРКЕТИНГУ	
181.	<i>Сімигаз К. С., Панкова М. В.</i>	907
	ІНВЕСТИЦІЙНІ ПЕРСПЕКТИВИ УКРАЇНИ В УМОВАХ ВОЄННОГО СТАНУ	
182.	<i>Станьковська І. М., Бігун Н. В.</i>	911
	УПРАВЛІННЯ КОНФЛІКТАМИ ЯК СКЛАДОВА ЗАБЕЗПЕЧЕННЯ КОНКУРЕНТОСПРОМОЖНОСТІ	
183.	<i>Сук П. Л.</i>	917
	РОЗРАХУНОК АМОРТИЗАЦІЇ НЕОБОРОТНИХ АКТИВІВ ОБЕРНЕНИМ МЕТОДОМ НА ОСНОВІ ОПЕРАЦІЙНИХ ДОХОДІВ	
184.	<i>Тимчишин І. В., Кміть В. М.</i>	925
	ФУНКЦІОНУВАННЯ СУБ'ЄКТІВ МАЛОГО ПІДПРИЄМНИЦТВА В УКРАЇНІ В УМОВАХ ВІЙНИ	
185.	<i>Титаренко О. А.</i>	932
	ПРОБЛЕМИ ЗАБЕЗПЕЧЕННЯ ЕКОНОМІЧНОЇ БЕЗПЕКИ УКРАЇНИ НА СУЧАСНОМУ ЕТАПІ ЇЇ РОЗВИТКУ	
186.	<i>Устенко А. О., Орлова О. І.</i>	937
	СИСТЕМА ФАКТОРІВ ВИЗНАЧЕННЯ КОНСАЛТИНГОВИХ ПОСЛУГ ЯК УСПІШНИХ	
187.	<i>Фатєєв Я. О.</i>	943
	ІНВЕСТИЦІЇ В ЦІННІ ПАПЕРИ НА ЯПОНСЬКИХ ФОНДОВИХ БІРЖАХ	
188.	<i>Хома С. В., Семчук Ю. В.</i>	948
	ПОРІВНЯЛЬНИЙ АНАЛІЗ ВИЗНАЧЕННЯ ОСНОВНИХ ЗАСОБІВ ЗА МІЖНАРОДНИМИ ТА НАЦІОНАЛЬНИМИ СТАНДАРТАМИ	

189. *Целуйко О. І.* 952
ОСОБЛИВОСТІ ІНТЕГРАЦІЇ УКРАЇНСЬКОГО ФОНДОВОГО РИНКУ У СВІТОВИЙ ФІНАНСОВИЙ РИНОК
190. *Целуйко О. І.* 957
ЕВОЛЮЦІЯ РОЗВИТКУ УКРАЇНСЬКОГО РИНКУ РИНКІВ ЦІННИХ ПАПЕРІВ
191. *Чуркіна І. Є., Кукліч В. О.* 962
РОЛЬ БІЗНЕС-ОСВІТИ У РОЗВИТКУ ПІДПРИЄМНИЦЬКОЇ ДІЯЛЬНОСТІ
192. *Швед І. С.* 969
КОНТРОЛЬ ТА ЙОГО РОЛЬ В СИСТЕМІ МЕНЕДЖМЕНТУ ОРГАНІЗАЦІЙ
193. *Ярига О. Я.* 975
ПЕРСПЕКТИВИ СУБ'ЄКТІВ ГОСПОДАРЮВАННЯ ІТ-СФЕРИ В УКРАЇНІ НА РИНКУ ПРОГРАМНИХ ПРОДУКТІВ З ОБЛІКУ

LEGAL SCIENCES

194. *Александренко О. В.* 977
ПРОБЛЕМНІ ПИТАННЯ РОЗСЛІДУВАННЯ СЕРІЙНИХ ВБИВСТВ (ЗА МАТЕРІАЛАМИ СЛІДЧОЇ ПРАКТИКИ)
195. *Андруцький Н. В., Жеглінська Т. О.* 984
ПРАВОВЕ РЕГУЛЮВАННЯ ТА ЙОГО МЕХАНІЗМ
196. *Бичок О. М., Людвік В. Д.* 989
КРАЙНЯ НЕОБХІДНІСТЬ
197. *Богомаз Д. Р., Миронюк Р. В.* 992
АДМІНІСТРАТИВНА ВІДПОВІДАЛЬНІСТЬ В УКРАЇНІ ЗА ПЕРЕНАВАНТАЖЕННЯ ТРАНСПОРТНОГО ЗАСОБУ
198. *Бойко В. Б., Михайлик К. Р.* 997
ВІДШКОДУВАННЯ МОРАЛЬНОЇ ШКОДИ ЗА ДІЮЧИМ ЗАКОНОДАВСТВОМ УКРАЇНИ
199. *Браунагель М. М., Копилов Е. В.* 1000
ФОРМУВАННЯ, ОБЛІК ТА ЗБЕРІГАННЯ ДОКУМЕНТІВ ІЗ ОБМЕЖЕНИМ ДОСТУПОМ
200. *Бурлаков А. В.* 1004
ДІЯЛЬНІСТЬ ЄВРОПОЛУ У БОРОТЬБІ З ОРГАНІЗОВАНОЮ ЗЛОЧИННІСТЮ, ТЕРОРИЗМОМ ТА ІНШИМИ ФОРМАМИ ТЯЖКИХ ЗЛОЧИНІВ В ЄС
201. *Васильєва Д. А., Пузирний В. Ф.* 1009
ЗДІСНЕННЯ НАЦІОНАЛЬНОГО СУДОЧИНСТВА В УМОВАХ ВОЄННОГО СТАНУ
202. *Ващишин П. В., Жеглінська Т. О.* 1014
МІЖНАРОДНИЙ ЗАХИСТ ПРАВ ЛЮДИНИ ПІД ЧАС ЗБРОЙНИХ КОНФЛІКТІВ

203.	Вознюк К. Г. МІСЦЕ ТА РОЛЬ ФІЗИЧНОЇ ПІДГОТОВКИ В СИСТЕМІ СЛУЖБОВОЇ ПІДГОТОВКИ ПОЛІЦЕЙСЬКИХ	1018
204.	Войнов Д. С., Логінова М. В. СПРАВЕДЛИВІСТЬ ЯК ОБ'ЄКТИВНА ОСНОВА ЗДІЙСНЕННЯ ТА ЗАХИСТУ ЦИВІЛЬНИХ ПРАВ	1024
205.	Вольський Р. О., Логінова М. В. ПРИВАТИЗАЦІЯ ЖИТЛА В УКРАЇНІ	1028
206.	Галенко Ю. П., Рак Н. В. LEGITIMACY AS A PHENOMENON OF GENERAL THEORY OF LAW	1031
207.	Гасимов Ш., Корогод С. ЗАКОНОДАВСТВО УКРАЇНИ ПРО КРИМІНАЛЬНУ ВІДПОВІДАЛЬНІСТЬ	1036
208.	Гергелюк Д. І., Богомаз Д. Р., Максимова М. К. СИСТЕМА ПРАВООХОРОННИХ ОРГАНІВ ТА ЇХ ОРГАНІЗАЦІЯ	1040
209.	Гнедюк В. Л. ПРАВОВІ АСПЕКТИ МІЖВІДОМЧОЇ ТА ДЕРЖАВНО- ПРИВАТНОЇ ВЗАЄМОДІЇ В НАЦІОНАЛЬНІЙ СИСТЕМІ КІБЕРБЕЗПЕКИ УКРАЇНИ	1045
210.	Гордійчук М. М., Жеглінська Т. О. ПРИНЦИП БЕЗПОСЕРЕДНЬОЇ ДІЇ ПРАВ ЛЮДИНИ У ВІДПРАВЛЕННІ ПРАВОСУДДЯ	1049
211.	Горулько М. О., Жеглінська Т. О. ТЕОРЕТИЧНО-ПРАВОВІ АСПЕКТИ ЄВРОІНТЕГРАЦІЙНИХ ПРОЦЕСІВ	1052
212.	Гречишкін Є. Ю., Жеглінська Т. О. ГАРАНТІЇ КОНСТИТУЦІЙНО-ПОЛІТИЧНИХ ПРАВ ГРОМАДЯН УКРАЇНИ ЯК НЕВІД'ЄМНА СКЛАДОВА ЗАБЕЗПЕЧЕННЯ ОСНОВОПОЛОЖНИХ ПРАВ ЛЮДИНИ	1055
213.	Деменко В. М., Жеглінська Т. О. МІЖНАРОДНО-ПРАВОВІ СТАНДАРТИ ЗАБЕЗПЕЧЕННЯ ПРАВ ДИТИНИ	1058
214.	Деменко В. М., Логінова М. В. ОСОБИСТІ НЕМАЙНОВІ ПРАВА, ЩО ЗАБЕЗПЕЧУЮТЬ ПРИРОДНЕ ІСНУВАННЯ ФІЗИЧНОЇ ОСОБИ	1061
215.	Деменко В. М., Логінова М. В. ПРИНЦИП РІВНОСТІ УЧАСНИКІВ ЦИВІЛЬНИХ ПРАВОВІДНОСИН	1064
216.	Дуняшенко О. О., Жеглінська Т. О. СВОБОДА СЛОВА В УМОВАХ ВОЄННОГО СТАНУ	1067
217.	Єдаменко Є. А. ПРОБЛЕМАТИКА ДОМАШНЬОГО НАСИЛЬСТВА В УКРАЇНІ	1074

218. *Жеглінська Т. О., Буцикін М. М.* 1079
ГРОМАДЯНИ МАЮТЬ РІВНІ КОНСТИТУЦІЙНІ ПРАВА І СВОБОДИ ТА Є РІВНИМИ ПЕРЕД ЗАКОНОМ
219. *Жовтобрюх Н. В., Логінова М. В.* 1083
ДОГОВОРИ ПРО НАДАННЯ ПОСЛУГ У ЦИВІЛЬНОМУ ПРАВІ
220. *Задніпр'яна-Корінна М. Ю.* 1086
СУЧАСНІ ПРОБЛЕМИ ЗАХИСТУ ПРАВ В СФЕРІ ІНТЕЛЕКТУАЛЬНОЇ ВЛАСНОСТІ
221. *Зіборєва О. Б.* 1091
ПІДХОДИ ДО ОЦІНЮВАННЯ ВІЙСЬКОВОСЛУЖБОВЦІВ ЗБРОЙНИХ СИЛ УКРАЇНИ
222. *Іванющенко А. В., Людвік В. Д.* 1097
СУБ'ЄКТ СКЛАДУ КРИМІНАЛЬНОГО ПРАВОПОРУШЕННЯ ПЕРЕДБАЧЕНОГО СТ. 445 КРИМІНАЛЬНОГО КОДЕКСУ УКРАЇНИ
223. *Ілютенко А. М., Резворович К. Р.* 1103
АНАЛІЗ ПРАВОВОГО РЕГУЛЮВАННЯ ДОГОВОРУ ДАРУВАННЯ: ПОРІВНЯННЯ НОРМАТИВНИХ АКТІВ РІЗНИХ КРАЇН
224. *Ілютенко А. М., Гіденко Є. С.* 1107
ЗАБЕЗПЕЧЕННЯ БЕЗПЕКИ ПОЛІЦЕЙСЬКИХ ПІД ЧАС ЗУПИНЕННЯ ТРАНСПОРТНОГО ЗАСОБУ
225. *Калюта Д. О., Філіпп А. В.* 1111
РОЛЬ ПРАВОВОЇ ДОКТРИНИ В РОЗВИТКУ КРИМІНАЛЬНОЇ ЮСТИЦІЇ
226. *Карпук А. І., Самороков В. О.* 1116
ПРОБЛЕМИ ФІКСУВАННЯ ТА РОЗСЛІДУВАННЯ ЗЛОЧИНІВ ЕКОЦИДУ ПІД ЧАС ВОЄННОГО СТАНУ
227. *Коновалова О. С., Шипула Д. О., Копилов Е. В.* 1121
ВИДИ ЗАВДАНЬ ОПЕРАТИВНО-РОЗШУКОВОЇ ДІЯЛЬНОСТІ ТА ВЗАЄМОВ'ЯЗОК ЇХ МІЖ СОБОЮ
228. *Корецький Я. І., Людвік В. Д.* 1125
ЛЕГАЛІЗАЦІЯ ГРАЛЬНОГО БІЗНЕСУ В УКРАЇНІ: ІСТОРІЯ СТВОРЕННЯ ЗАКОНОДАВСТВА
229. *Корогод С. В., Пащенко О. О.* 1129
ДОМАШНЄ НАСИЛЬСТВО
230. *Костюченко Д. С., Людвік В. Д.* 1132
НЕЗАКОННІ ДІЇ З ДОКУМЕНТАМИ НА ПЕРЕКАЗ, ПЛАТІЖНИМИ КАРТКАМИ ТА ІНШИМИ ЗАСОБАМИ ДОСТУПУ ДО БАНКІВСЬКИХ РАХУНКІВ, ЕЛЕКТРОННИМИ ГРОШИМА, ОБЛАДНАННЯМ ДЛЯ ЇХ ВИГОТОВЛЕННЯ
231. *Кулик К. Я., Шинкаренко І. О.* 1136
РОЛЬ ПЕНІТЕНЦІАРНОЇ ПСИХОЛОГІЇ В МЕТОДОЛОГІЇ ВПЛИВУ НА ОСОБУ ЗЛОЧИНЦЯ

232.	Ламах К. Т.	1140
	ВИЗНАЧЕННЯ ПРОЦЕСУАЛЬНОГО СТАТУСУ УЧАСНИКІВ НЕГЛАСНИХ СЛІДЧИХ (РОЗШУКОВИХ) ДІЙ	
233.	Лініченко Ю. А., Вознюк К. Г.	1148
	ФІЗИЧНА ПІДГОТОВКА У ЗБРОЙНИХ СИЛАХ ПРОВІДНИХ ДЕРЖАВ НАТО ЯК ЗАСІБ ГОТОВНОСТІ ДО ДІЙ ВІЙСЬКОВОСЛУЖБОВЦІВ В УМОВАХ ВОЄННОГО СТАНУ	
234.	Лініченко Ю. А., Неклеса О. В.	1151
	РОБОТА ПРАВООХОРОННИХ ОРГАНІВ ПІД ЧАС ВОЄННОГО СТАНУ ТА ВИЯВЛЕННЯ ВОЄННИХ ЗЛОЧИНІВ ПІД ЧАС РОСІЙСЬКОГО ВТОРГНЕННЯ В УКРАЇНУ	
235.	Людвік В. Д., Безкровний Є. В.	1155
	ЗАКОНОДАВСТВО УКРАЇНИ ПРО КРИМІНАЛЬНУ ВІДПОВІДАЛЬНІСТЬ	
236.	Мазанка Е. В., Корогод С. В.	1160
	ОБМЕЖЕННЯ ВОЛІ	
237.	Мамченко Д. В., Людвік В. Д.	1163
	КРИМІНАЛЬНО-ПРАВОВА ХАРАКТЕРИСТИКА МАРОДЕРСТВА	
238.	Манаков Д. О., Корогод С. В.	1166
	НЕОБХІДНА ОБОРОНА	
239.	Марков Р. А., Ярина Я. І.	1170
	ВАЖЛИВІСТЬ ФІЗИЧНОЇ ПІДГОТОВКИ ПРАЦІВНИКІВ ПОЛІЦІЇ В УМОВАХ ВОЄННОГО СТАНУ	
240.	Меткий Д., Корогод С.	1173
	ДОСВІД ЗАРУБІЖНИХ КРАЇН ЩОДО КРИМІНАЛЬНОЇ ВІДПОВІДАЛЬНОСТІ ЗА ТЕРОРИСТИЧНИЙ АКТ	
241.	Набивач В. В., Христова Ю. В.	1177
	ТЕОРЕТИЧНА ХАРАКТЕРИСТИКА УМИСЛУ В КРИМІНАЛЬНОМУ ПРАВІ УКРАЇНИ	
242.	Нагорна О. О., Коваль І. Ю.	1180
	АНАЛІЗ СУЧАСНОГО СТАНУ ІНСТИТУТУ МЕДІАЦІЇ В ТРУДОВИХ ПРАВОВІДНОСИНАХ УКРАЇНИ	
243.	Накрапас Д. В., Носенко Д. Р., Копилов Е. В.	1184
	ХАРАКТЕРИСТИКА ОПЕРАТИВНИХ ОБЛІКІВ: ПОНЯТТЯ ТА ПРИЗНАЧЕННЯ	
244.	Неклеса О. В., Лісовенко О. В.	1187
	ОРГАНІЗАЦІЯ ОПЕРАТИВНОЇ РОБОТИ ПІДРОЗДІЛІВ ОПЕРАТИВНО ТЕХНІЧНОГО ЗАБЕЗПЕЧЕННЯ ДЕПАРТАМЕНТУ СТРАТЕГІЧНИХ РОЗСЛІДУВАНЬ В УМОВАХ ВОЄННОГО СТАНУ	

245. **Некlesa О. В., Мирончук В. П.** 1191
 РОЗКРИТТЯ МЕХАНІЗМІВ ВИЯВЛЕННЯ ТА РОЗСЛІДУВАННЯ
 ЗЛОЧИНІВ, ПОВ'ЯЗАНИХ ЗІ СТВОРЕННЯМ, КЕРІВНИЦТВОМ
 ТА УЧАСТЮ В ЗЛОЧИННИХ СПІЛЬНОТАХ АБО
 ОРГАНІЗАЦІЯХ. АНАЛІЗ РОЛІ ПРАВООХОРОННИХ ОРГАНІВ
 ТА СПЕЦІАЛІЗОВАНИХ СЛУЖБ У БОРОТЬБИ З ТАКИМИ
 ЗЛОЧИНАМИ
246. **Некlesa О., Рудеуький В. В.** 1195
 ПРАВОСУДДЯ ТА ЙОГО ПРИНЦИПИ
247. **Осмаковська К. Ю., Щипанова О. О.** 1198
 ПРАВОВІ МЕХАНІЗМИ ЗАХИСТУ ПРАВ ЛЮДИНИ В УМОВАХ
 ВОЄННОГО КОНФЛІКТУ
248. **Пастух А. В.** 1202
 ПОНЯТТЯ ЕКОЛОГІЧНОЇ БЕЗПЕКИ В КОНТЕКСТІ
 РОЗСЛІДУВАННЯ ЗЛОЧИННОЇ ДІЯЛЬНОСТІ
249. **Потанов Д. О., Людвік В. Д.** 1205
 ПІДРОБЛЕННЯ ДОКУМЕНТІВ, ПЕЧАТОК, ШТАМПІВ ТА
 БЛАНКІВ, ЗБУТ ЧИ ВИКОРИСТАННЯ ПІДРОБЛЕНИХ
 ДОКУМЕНТІВ, ПЕЧАТОК, ШТАМПІВ
250. **Приймак Д. А., Чорна А. Г.** 1208
 КРИМІНАЛЬНІ ПРАВОПОРУШЕННЯ ПРОТИ ГРОМАДСЬКОГО
 ПОРЯДКУ ТА МОРАЛЬНОСТІ
251. **Присяжний В. В., Сенченко Н. М.** 1212
 ВІДНОВЛЕННЯ ВТРАЧЕНИХ МАТЕРІАЛІВ КРИМІНАЛЬНОГО
 ПРОВАДЖЕННЯ В УМОВАХ ВОЄННОГО СТАНУ
252. **Прібиткова Н. О.** 1217
 ПРОТИДІЯ ТОРГІВЛІ ЛЮДЬМИ В УМОВАХ ВОЄННОГО
 СТАНУ У РОЗРІЗІ МІЖНАРОДНОЇ СПІВПРАЦІ
253. **Рак Н. В., Жеглінська Т. О.** 1223
 МІЖНАРОДНИЙ ДОСВІД У СФЕРІ ЗАХИСТУ ПРАВ ДІТЕЙ
254. **Росавицький О. О.** 1227
 ЄВРОІНТЕГРАЦІЯ ПІД ЧАС ВІЙНИ - ПРАВОВИЙ АСПЕКТ
255. **Савенко А. Б., Логінова М. В.** 1231
 ДОГОВОРИ ПРО НАДАННЯ ПОСЛУГ
256. **Самороков В. О., Пісоцька Ю. Т.** 1234
 ЛЕГАЛІЗАЦІЯ ВОГНЕПАЛЬНОЇ ЗБРОЇ: ПОРІВНЯЛЬНИЙ
 АНАЛІЗ
257. **Сизов В. К., Людвік В. Д.** 1240
 СЛУЖБОВІ ОБМЕЖЕННЯ ДЛЯ ВІЙСЬКОВОСЛУЖБОВЦІВ
258. **Слепцова О. В., Копилов Е. В.** 1244
 ОСОБЛИВОСТІ КРИМІНАЛЬНОГО ПРОВАДЖЕННЯ В
 УМОВАХ ВОЄННОГО СТАНУ
259. **Смоляр В. В., Жеглінська Т. О.** 1247
 ЗНАЧЕННЯ ТА НЕОБХІДНІСТЬ ЗАХИСТУ ПРАВ ЛЮДИНИ ДЛЯ
 РОЗВИТКУ ДЕРЖАВИ

260.	<i>Твердохліб Я.</i>	1250
	АКТУАЛЬНІ ПИТАННЯ ПОГАНОВОГО ПОВОДЖЕННЯ З ВІЙСЬКОВОПОЛОНЕНИМИ ЯК ВІЙСЬКОВОГО КРИМІНАЛЬНОГО ПРАВОПОРУШЕННЯ	
261.	<i>Удовенко Ю. О.</i>	1255
	НАУКОВО-ПРАВОВІ ПИТАННЯ ПОЛЕЗАХИСНИХ ЛІСОСМУГ НА ЗЕМЛЯХ СІЛЬСЬКОГОСПОДАРСЬКОГО ПРИЗНАЧЕННЯ	
262.	<i>Цапівич В. А., Жеглінська Т. О.</i>	1260
	КОНСТИТУЦІЙНО-ПРАВОВІ ЗАСАДИ ВИБОРЧОЇ СИСТЕМИ В УКРАЇНІ	
263.	<i>Шамша Д. Д., Логінова М. В.</i>	1265
	ПРАВОВІ ТА ПРАКТИЧНІ ОСОБЛИВОСТІ ВРЕГУЛЮВАННЯ КОНФЛІКТУ ІНТЕРЕСІВ	
264.	<i>Щелкунов М. С., Жеглінська Т. О.</i>	1269
	ПРАВО НА ЖИТТЯ ПІД ЧАС ДІЇ ВОЄННОГО СТАНУ	
265.	<i>Яковлев Я., Корогод С.</i>	1272
	ІСТОРИЧНИЙ АСПЕКТ СТАНОВЛЕННЯ ПОКАРАННЯ У ВИДІ ДОВІЧНОГО ПОЗБАВЛЕННЯ ВОЛІ	
266.	<i>Яшин О. В.</i>	1277
	ОСОБЛИВОСТІ ОГЛЯДУ МІСЦЯ ПОДІЇ ПРИ ВИЛУЧЕННІ ГРАНАТОМЕТІВ ТА БОЄПРИПАСІВ ДО НИХ	

AGRICULTURAL SCIENCES

ПРОЄКТНІ КОМПОЗИЦІЇ "POT-ET-FLEUR" В КОКЕДАМІ

Гуцаленко Уляна Юріївна,
студентка

Баданіна Владислава Анатоліївна,
к.б.н., доцент кафедри біології рослин
ННЦ «Інститут біології та медицини»

Київський національний університет імені Тараса Шевченка
м. Київ, Україна

Вступ./Introduction. Бажання людини прикрашати квітковими і декоративно-листяними рослинами внутрішні приміщення різного функціонального призначення спонукало флористів та ландшафтних дизайнерів до пошуку нових оригінальних рішень для озеленення інтер'єрів. Результатом цих пошуків стало використання фітостін, що відрізняються особливостями поливу і конструктивними характеристиками.

Не менш цінними і перспективними для озеленення інтер'єрів є кокедама та «Pot et Fleur», які відрізняються від традиційних прийомів озеленення інтер'єрів та тільки набирають популярності, особливо в нашій країні. Кокедама як мистецтво вирощування рослин без горщика зародилось в Японії, відгалузившись від мистецтва створення бонсаїв. У вузькому розумінні кокедамою називають кулю, яка зроблена із земляної суміші та загорнута у мох, у якій росте декоративна рослина. «Pot et Fleur» - техніка озеленення інтер'єрів за допомогою складання композицій з рослин в горщиках або кашпо та зрізаних квітів.

В контексті досліджень і розробки нових екологічно чистих технологій вирощування рослин, що мають естетичну та екологічну цінність, спроба поєднати кокедаму та техніку «Pot et Fleur» за для пошуку нових підходів

озеленення інтер'єрів є актуальною.

Мета роботи./Aim. Мета роботи полягала у розробці проєктних композицій "Pot-et-fleur" в кокедамі, коли в одній кокедамі композиційно поєднуються декілька рослин, як це притаманно для техніки Pot et fleur. Завдання роботи: узагальнити та проаналізувати інформацію про кокедаму та «Pot et Fleur» за для оцінки перспектив їх використання в озелененні інтер'єрів; розробити алгоритм для створення "Pot-et-fleur" в кокедамі; опанувати програму Realtime Landscaping Architect Photo 2020; підібрати асортимент рослин; розробити проєктні композиції "Pot-et-fleur" в кокедамі.

Матеріали та методи./Materials and methods. Проєктні композиції розробляли використовуючи програму Realtime Landscaping Architect Photo 2020. При розробці проєктних композицій рослини підбирали з урахуванням їх біологічних особливостей (в першу чергу швидкості росту) та вимог до умов вирощування (світло, вологість, ґрунт), які мають важливе значення для росту і розвитку рослин.

Результати та обговорення./Results and discussion. На основі узагальнення інформації про етапи створення кокедамі та техніку «Pot et Fleur» розроблено алгоритм для створення "Pot-et-fleur" в кокедамі, який включає чотири етапи: визначення типу кокедамі; підбір рослин; вибір розміру кулі; підбір елементів декору. Найважливішим етапом є підбір рослин, який залежить від типу кокедамі: для інтер'єрних кокедам варто віддавати перевагу рослинам, адаптованим до умов слабкого освітлення (наприклад, папоротям або плющам); для кокедам, розташованих на відкритому повітрі, - сукулентам або трав'янистим рослинам, стійким до посухи та здатним витримувати різні погодні умови. Окрім того, можна вести мову про два способи розміщення кокедамі: традиційне розміщення на горизонтальній поверхні (в площі, горщику, на піддоні, камені, в акваріумі, прозорій вазі тощо) та підвісна кокедама («струнний сад»). За видовим складом рослин в кокедамі доцільно розрізняти декоративно-листяну та кокедаму з поєднанням декоративно-листяних та квітучих рослин. Саме тому, було розроблено п'ять проєктних

композицій "Pot-et-fleur" в кокедамі, які представляють різні типи інтер'єрної кокедами, що вимагають різних підходів до підбору рослин.

Так, на рис. 1 представлені два варіанти проєктних композицій традиційної кокедами, призначеної для розміщення на горизонтальній поверхні.



Рис. 1. Варіанти проєктних композицій традиційної кокедами

Кожна проєктна композиція супроводжується таблицею, що містить видовий склад та характеристики запроєктованих рослин (табл. 1). Для обох характерне композиційне поєднання в одній кокедамі декоративно-листяних та декоративно-квітучих рослин.

Таблиця 1

Видовий склад двох варіантів традиційної кокедами та характеристики запроєктованих рослин

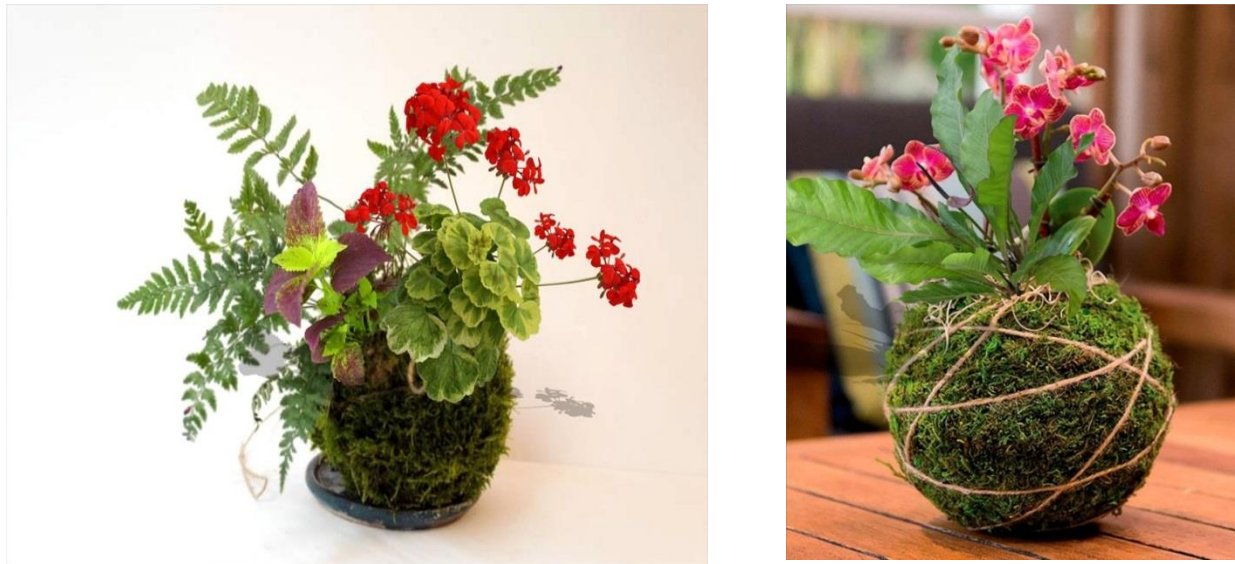
Варіант кокедами	Назва рослини	Характеристики		
		Вологість та ґрунт	Світло	Швидкість росту
1	<i>Solenostemon scutellarioides</i>	Рівномірно вологий, добре дренований з нейтральним рН.	Напівтінь або повна тінь.	Швидкоросла
	<i>Pelargonium sp.</i>	Помірно вологий або напівсухий. Невибаглива до ґрунту.	Напівтінь, сонцелюбива	Швидкоросла
	<i>Dryopteris fragrans</i>	Вологий, добре дренований ґрунт із піску, глини, крейди.	Напівтінь або повна тінь.	Середньоросла
2	<i>Anthurium crenatum</i>	Легко кислотний ґрунт високої вологості; суміш соснової кори, торфу та перліту.	Напівтінь	Повільноросла
	<i>Phalaenopsis sp.</i>	Вологий ґрунт, суміш кори, торфу та перліту.	Напівтінь	Повільноросла

На нашу думку, до складу "Pot-et-fleur" в кокедамі мають входити рослини, що відрізняються за своїм функціональним призначенням: ті, що створюють вертикальну вісь; рослини, що створюють листкову мозаїку при основі композиції; квітучі рослини. При створенні "Pot-et-fleur" в кокедамі важливо дотримуватись принципів композиційного розміщення рослинних елементів, враховуючи функціональну роль кожної рослини.

В проєктних композиціях 1 та 2 листкову мозаїку при основі композиції створюють *Solenostemon scutellarioides*, *Dryopteris fragrans*, *Pelargonium sp.*, *Anthurium crenatum*; вертикальну вісь - суцвіття *Phalaenopsis sp.* та листки *Anthurium crenatum*; декоративно-квітучим елементом виступає *Pelargonium sp.* та *Phalaenopsis sp.*

На рис. 2 представлені три варіанти проєктних композицій підвісної кокедами.



Рис. 2. Варіанти проєктних композицій підвісної кокедами

В таблиці 2 наведено видовий склад кожної з них та найважливіші характеристики запроєктованих рослин.

**Видовий склад трьох варіантів підвісної кокедами та характеристики
запроєктованих рослин**

Варіант кокедами	Назва рослини	Характеристики		
		Вологість та ґрунт	Світло	Швидкість росту
1	<i>Pelargonium sp.</i>	Помірно вологий або напівсухий ґрунт. Невибаглива до типу ґрунту.	Напівтінь, сонцелюбива	Швидкоросла
	<i>Viola x wittrockiana</i>	Вологий, добре дренований ґрунт.	Від сонця до півтіні (залежить від виду)	Швидкоросла
	<i>Senecio rowleyanus</i>	Напівсухий ґрунт, нейтральна кислотність.	Напівтінь, світлолюбива	Швидкоросла
2	<i>Adiantum capillus-veneris</i>	Вологий, добре дренований ґрунт.	Напівтінь	Швидкозросла
	<i>Zinnia elegans</i>	Вологий, добре дренований ґрунт.	Світлолюбива	Швидкоросла
3	<i>Lactuca sativa</i>	Вологий, добре дренований ґрунт.	Напівтінь	Швидкоросла
	<i>Dryopteris fragrans</i>	Вологий, добре дренований ґрунт із піску, глини, крейди.	Напівтінь або повна тінь	Середньоросла
	<i>Spinacia oleracea</i>	Вологий, добре дренований ґрунт.	Напівтінь	Швидкоросла

Для двох перших варіантів характерне композиційне поєднання в одній кокедамі декоративно-листяних (*Pelargonium sp.*, *Senecio rowleyanus*, *Adiantum capillus-veneris*) та декоративно-квітучих (*Viola x wittrockiana*, *Zinnia elegans*) рослин. При створенні підвісної кокедами окрім рослин, що створюють вертикальну вісь, доцільним є використання ампельних рослин (наприклад, *Senecio rowleyanus* та *Adiantum capillus-veneris*).

Третій варіант проєктної композиції представляє декоративно-листяну підвісну кокедаму. Усі рослини, що входять до її складу, створюють листкову мозаїку, оскільки відрізняються типом листків та їх відтінком. Особливої уваги заслуговує *Dryopteris fragrans*, листки якого в даній кокедамі виступають в ролі ампельного елемента, та *Spinacia oleracea*: листки різних сортів цього виду відрізняються за формою (округле, перисто-лопатево), кольором (різні відтінки зеленого (від світлого до темного)) та поверхнею (гладка, гофрована).

Висновки./Conclusions. На основі опрацювання відомостей про етапи створення кокедами та техніку «Pot et Fleur» розроблено алгоритм для створення "Pot-et-fleur" в кокедами, який був апробований при розробці п'яти проєктних композицій "Pot-et-fleur" в кокедами.

Залежно від типу "Pot-et-fleur" в кокедами до її складу мають входити рослини, що відрізняються за своїм функціональним призначенням: ті, що створюють вертикальну вісь (традиційна кокедама) або є ампельними (підвісна кокедама); рослини, що створюють листову мозаїку при основі композиції (усі типи кокедами); квітучі рослини (декоративно-квітуча кокедама).

Факторами, які обумовлюють можливість поєднання видів у складі однієї кокедами, є подібні або близькі вимоги рослин до умов вирощування: складу ґрунтової суміші, інтенсивності освітлення, частоти поливу.

Отримані результати можуть бути використані для розвитку інноваційних підходів до вирощування рослин та озеленення інтер'єрів з використанням кокедами та "Pot-et-fleur".

НОВІТНІ ПРИЙОМИ НАСІННЄВОГО ВИРОЩУВАННЯ РОСЛИН

Йолкіна Лариса Віталіївна

викладач вищої категорії

ВСП Житлово-комунальний коледж ХНУМГ

ім. О. М. Бекетова

м. Харків, Україна

Вступ ./Introductions. Квітництво, як галузь рослинництва на сучасному етапі розвитку суспільства є, важливим компонентом організації побуту й відпочинку та безпосередньо пов'язане з екологічним середовищем, що визначає здоров'я нації та екологічну безпеку. Приоритетне місце у вирішенні цієї задачі займає інженерно-технічне забезпечення технологічних процесів при вирощуванні декоративних та сільськогосподарських культур.

Мета роботи./Aim. Метою даної методичної розробки є вивчення новітніх технологій насіннєвого вирощування декоративних рослин із застосуванням машин і автоматів для підготовки, посіву та догляду за сіянцями.

Матеріали і методи./Materials and methods. Напрямом розвитку технічного оснащення виробничих процесів у квітництві є застосування новітніх технологій, а саме засобів механізації та автоматизації, і технічне переоснащення діючих виробництв. При цьому головними напрямками розвитку галузі є – запровадження інноваційних технологій, які забезпечують максимальне використання виробничих площ, покращення виробництва праці та збільшення вирощуваної продукції в рази.

Порівняно з більшістю агротехнік вирощування декоративних рослин, використання машин та автоматів надає можливість проводити операції: з підготовки субстрату, висіву насіння та догляду за посівами, швидко та якісно. Тому європейські господарства переходять на вирощування продукції саме за такими технологіями, що значно зменшує витрати на енергоносії.

Для посіву рекомендується використовувати комплекси фірми-виробника «CONIC SYSTEM», це дає змогу автоматизувати посів, позбутися витрат

насіння, отримати вирівняні сходи за рахунок точного висіву та заданої глибини.

Основну частину асортименту культивуємих рослин складають гетерозисні гібриди F₁, які успішно вирощуються у різних умовах, зберігаючи чудову вирівняність за комплексом декоративних ознак. Гібриди F₁ стійкі до хвороб та шкідників, що особливо актуально при вирощуванні екологічно чистої продукції.

З 1979 року родина Карлоса Гусі з Іспанії на власному виробництві, по вирощуванню посадкового матеріалу, розпочала впровадження технології вирощування розсади в касетах різних осередків, що дало початок розробці машин і автоматів.

Випробування цих машин на своєму виробництві мало позитивні результати, та стало основним центром тестування конусних систем, як ефективних машин, що покращують виробництво, якість, мають тривалий період експлуатації.

Дослідження над покращенням виробництва з вирощування рослин дали певні результати, так крім конусних систем з'явилися інші машини, автомати та роботи необхідні для виробників рослин в касетах. Розсада, вирощена в касеті, має кореневу грудку, закриту кореневу систему, при цьому коріння сусідніх рослин не переплітаються, а розсада вирівняна.

У відкритому ґрунті вона має 100% - ну приживлюваність, рослини спочатку знаходяться в однакових умовах і розвиваються однаково. При касетній технології вирощування розсади потрібна якісна поживна суміш для набивання касет, що обумовлено обмеженим обсягом осередку касет. Запасу поживних речовин у ній має бути достатньо на весь період розвитку розсади до моменту висадки її у відкритий ґрунт. Необхідно також проводити і поживні підживлення (1-2 рази).

Сіялка точного висіву **PRO-335** (рис. 1) висіває гранульоване насіння, як у жорсткі так і гнучкі касети, стрічка повністю автоматична, надвисока точність, швидкість, гнучкий моторизований лоток дозволяє змінювати швидкість та

корегувати операції з посадки. Сучасний DECOP 335 оздоблений вакуумною сіялкою дозволяє висівати 1000 касет на 1 годину.

Всі робочі параметри регулюються за допомогою сенсорного екрану відповідно до типу касети або сорту насіння, що значно спрощує налагодження робочих параметрів.



Рис. 1. Сіялка точного висіву PRO-335

Змішувач субстрату *MIX-300* (рис. 2) швидко змішує любий тип субстрату до однорідної маси, зволожуючи його. Простий у керуванні за допомогою пульта можна регулювати дози складових субстрату, а саме гранульованих добрив, деспенсерів, вермікуліту, глини та води. Готовий субстрат автоматично, за допомогою стрічки, звільняє бункер.

Машина легко адаптується до різних ліній, контролюється датчиком рівня без електричних приладь. Регулюванням підложки інтегрується в комп'ютерну систему та здійснює підготовку субстратів різних складових для вирощування окремих культур.

Змішувач оздоблений 4-ма поворотними колесами для легкого переміщення на робочому місті. Бункер виготовлений із нержавіючої сталі, що попереджає розвиток корозії.

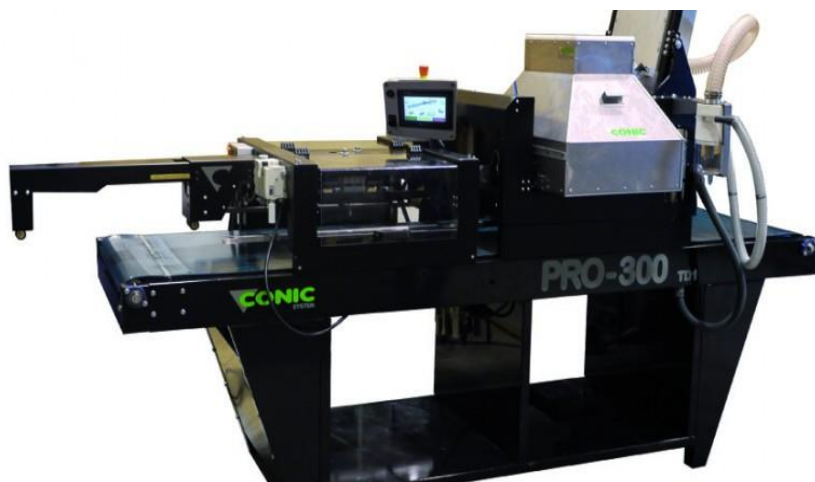

Рис. 2. Змішувач субстрату MIX-300

Зрошувальна система **REGA-2** на двійних алюмінієвих направляючих забезпечує максимальну стабільність та ефективність роботи. Призначена для зрошування на великих площах оранжерей. Система рейки із алюмінієвого профілю охоплює до 140 м в довжину та 15 м в ширину.



Рис. 3 Зрошувальна система REGA-2

Зрошувальна система працює відповідно до програмного забезпечення певних культур, використовуючи до 4-х видів поживних розчинів вибірково. Ця система оптимізує роботу з економії води та поживних розчинів.

Точність і надійність даного устаткування дозволяє застосовувати

пестициди способом підключення об'ємного наповнення або з'єднання з обладнанням високого тиску для фумігації рослин.

Конструкції виготовлені із високоякісних матеріалів, алюмінію, пластика і полімерів із оцинкованої сталі, що забезпечує їх довговічність. Алюмінієві рейки, розроблені Конік системи забезпечують рівномірне ковзання та високу стабільність у великомасштабній іригації. Сучасна система керування радіочастотна, дозволяє регулювати за допомогою пульта дистанційного керування або пульта дистанційного керування комп'ютерного програмного забезпечення *DES*.

Сучасний робот **injertador EMP-300** (рис. 3) дозволяє проводити прищипку розсади гнучкими затискачами. Розроблений, для забезпечення зручної, ефективної механічної роботи та настройки. Виробництво оператора 400-600 трансплантатів за годину. Ріжучий блок працює з різноманітними конфігураціями (15-е-30-е), а також за допомогою простих регулювань проводить прищипку різних за розмірами корневих систем. Затискачі виготовлені із гнучкого матеріалу, призначеного для забезпечення міцної фіксації.



Рис. 4 Робот injertador EMP-300

Ріжучі елементи зручні в експлуатації, це дозволяє виконувати прищипку під різними кутами.

Точна та проста конструкція забезпечує максимальну точність та надійність в кожній операції.

Всі блоки обладнані прикладними системами з дезінфікуючими розчинами. Цикл дезінфекції регулюється відповідно до принципу роботи.

ULV – обприскувач (рис. 4) ефективно застосовується для фумігації в теплицях. Розмір краплі (5-20 мікрон) дозволяє обробляти рослини рівномірно без втрат робочого розчину. Розпил проводять застосовуючи вентилятор розчин проходить в сопло під повітряним тиском та відбувається процес обприскування. Має унікальну систему самоочистки, що забезпечує рівномірний розподіл при низькій розчинності продукту.



Рис. 5 ULV – обприскувач

Під час робочого циклу протоки очищуються двостороннім потоком чистої води, запобігаючи накопичення в протоках.

Для забезпечення рівномірної фумігації цикл може бути запрограмованим шляхом установки таймеру попередньої вентиляції. Зручний в експлуатації має регулювання по висоті.

Висновки./Conclusions. В даній розробці обґрунтовано насіннєвий спосіб розмноження декоративних рослин, машини та автомати з підготовки субстратів і догляду за посівами.

За традиційною агротехнікою вирощування розсади декоративних рослин насіння висівають у ґрунт теплиць, ящики, площки використовуючи землесуміші із компонентів садових земель - така технологія вирощування не є ефективною особливо в наш час коли попит на посадковий матеріал, для озеленення, збільшується з кожним роком. Використання касетної технології передбачає впровадження автоматизованих комплексів, що вразі збільшує виробництво праці та вихід продукції.

ЛІТЕРАТУРА

1. Білорусець Є. Ш. Гіль Л. С. та ін. Квітникарство захищеного ґрунту. К.: Урожай, 1994.-С. 209 – 218.
2. Слепцов Ю. В., Якубенко Б. Є., Богданова В. Д. та ін.. Квітникарство захищеного ґрунту: навчальний посібник. – Вінниця: ТОВ «Нілан-ЛТД», 2018.-286с., іл.
3. Прокопчук В. М., Мазур В. А. Декоративне садівництво і квітникарство: навчально-методичний посібник з аудиторної та самостійної роботи студентів. – Вінниця, 2010. – 169 с.
4. Нова енциклопедія кімнатних рослин М. Цветкова – Х: ВД «Школа», 2013 с. 280
5. <http://www.conic-system.com/wp/>
6. <http://poleznopro.ru/zhinochi-enciklopedii/763-sposobi-rozmnozhennja-roslin-nasinneve.html>

ВИВЧЕННЯ СОРТИМЕНТУ СОРГО ЦУКРОВОГО ЗА БІОМЕТРИЧНИМИ ПОКАЗНИКАМИ ТА ВРОЖАЙНІСТЮ БІОМАСИ

Попова Оксана Павлівна

здобувач вищої освіти ступеня доктора філософії

Кулик Максим Іванович

доктор сільськогосподарських наук

професор кафедри селекції, насінництва і генетики

Полтавський державний аграрний університет

м. Полтава, Україна

Вступ. Сорго цукрове (*Sorghum saccharatum (L.) Moench*) є важливою зерновою культурою, що вирощується в різних регіонах світу. А потенціал за виробництвом цукру, корму та біомаси цієї рослини робить є привабливим для подальшого вивчення культури. Особливо як біоенергетичної культури [1, 2].

Вивчення сортів сорго цукрового, проведення різноманітних досліджень мають на меті підвищення продуктивності, якості та стійкості до стресових умов цієї рослини. Дослідники зосереджують свою увагу на вивченні сортів і гібридів, які мають високі адаптивні властивості, врожайність, швидкий ріст і стійкість рослин до несприятливих чинників [3, 4].

Одним з основних аспектів вивчення сортів сорго цукрового є адаптація до різних кліматичних умов і обґрунтованих характеристик. Дослідження спрямовані на встановлення оптимальних параметрів температури, вологості, освітленості та певних агрозаходів для забезпечення максимального росту та врожайності [5-7].

Також вчені вивчають генетичну структуру сорго цукрового і застосовують різні методи селекції для створення нових гібридних сортів. Це дозволяє поєднувати бажані властивості та отримувати гібриди з покращеними характеристиками, такими як високий вміст цукру, краща стійкість до хвороб або адаптивність до певних кліматичних умов.

Дослідження сортів сорго цукрового – це постійний процес, який сприяє створення нових і покращених сортів цієї культури. Впровадження результатів

цих досліджень дозволить забезпечити стабільне виробництво цукру та виробництва біопалив.

Ціль роботи. Мета дослідження – вивчення сортименту та виокремлення з нього найбільш врожайних сортів сорго цукрового.

Матеріали та методи. Наші дослідження проведені на колекції енергетичних культур Полтавського державного аграрного університету за допомогою методу систематичних повторень варіантів. У кожному з чотирьох повторень різні варіанти досліду були розміщені на ділянках послідовно [8]. Площа кожної дослідної ділянки становила 5 м².

У нашому дослідженні ми вивчали зареєстровані й районовані сорти сорго цукрового, зокрема: Гулівер, Довіста, Зубр, Су та Цукрове. Ми проводили як планові, так і поточні спостереження, обліки та аналізування згідно загальноприйнятих наукових методик та рекомендацій [9, 10].

Для визначення врожайності «сирої» та «сухої» рослинної біомаси, ми збирали біомасу дослідної ділянки в кожному повторенні [11].

Таким чином, умови проведення досліджень були типовими для вивчення сортименту сорго цукрового. Планування та проведення польового експерименту відповідали методичним рекомендаціям, а лабораторні аналізи проводилися згідно встановлених методик.

Результати та обговорення. Як відомо, найкращу врожайність можна отримати з високоякісним насінням, яке має високі показники лабораторної схожості та енергії проростання. Тому, ми провели аналіз лабораторної схожості насіння перед сівбою досліджуваних сортів сорго цукрового.

На початкових етапах експерименту було виявлено значну різницю в посівних якостях насіння досліджуваного сорту сорго цукрового, таких як його чистота, лабораторна й польова схожість.

Середнє значення чистоти насіння досліджуваного сорту сорго цукрового коливалося від 95,8% до 98,8%, а показники лабораторної схожості від 92,8% до 99,0%. Згідно з цими даними, посівний матеріал сорго відноситься до 1-2 класів якості насіння.

З усіх сортів сорго цукрового, що були вивчені, найкращі посівні якості насіння мав сорт Цукрове, дещо менші – Гулівер, Довіста та Су, а найменші показники були у сорту Зубр.

Під час спостережень за ростом і розвитком рослин сорго цукрового виявлено, що приріст висоти залежав від стадії росту. Найбільший приріст спостерігався у наступні періоди: від виходу в трубку до цвітіння та від сходів до виходу в трубку. Особливо ця тенденція проявилася у сортів Гулівер, Су та Цукрове.

Після завершення вегетаційного періоду рослини сорго цукрового сорту Гулівер досягали висоти 241,2 см (з річним варіюванням цієї ознаки в межах від 237,2 до 245,1 см). Найменший приріст рослин цього сорту відмічали в період від цвітіння до повної стиглості. У сорту Довіста також спостерігався найбільший приріст у висоту рослин у період від виходу в трубку до цвітіння (115,1-109,6 см) та від сходів до виходу в трубку (82,0-86,3 см). На час закінчення вегетації висота стебла рослин цього сорту за роками була від 205,6 до 220,9 см, з середнім значенням 213,3 см. Спостерігався найменший приріст рослин під час періоду цвітіння та воскової стиглості.

У ході досліджень була встановлена динаміка максимального лінійного приросту рослин сорту Зубр у періоди їх росту та розвитку. У період виходу в трубку до цвітіння спостерігали значний приріст рослин в межах 107,0-111,1 см, а в період сходів та виходу в трубку до воскової стиглості приріст коливався від 80,8 до 85,9 см. Найменші значення приросту відмічали протягом періодів цвітіння та воскової стиглості. Встановлено, що при завершенні вегетаційного періоду сорту Зубр висота рослин становила в середньому 209,8 см. Протягом досліджуваних років варіація цього показника коливалася від 202,6 до 216,9 см.

Проведені спостереження показали, що у сорту сорго цукрового Су найбільший приріст рослин у висоту спостерігався у період від їх виходу в трубку до цвітіння, і становив від 115,2 до 119,6 см. Найменший приріст рослин цього сорту був зафіксований у період цвітіння – воскова стиглість. Висота

рослин сорту Су на час завершення вегетаційного періоду становила в середньому 214,5 см, а за досліджувані роки вона коливалася від 208,8 до 220,5 см.

Отже, сорти сорго цукрового, такі як Гулівер та Цукрове, досягають найбільшої висоти рослин, відповідно 213,3 см і 214,5 см. Сорти Довіста, Зубр і Су менші за висотою, з показниками відповідно 209,8 см і 214,5 см. Відмічена закономірність, що найінтенсивніший приріст рослин усіх сортів сорго цукрового відбувається від моменту виходу в трубку до фази цвітіння, а після досягнення стиглості насіння спостерігається помітне зниження лінійного приросту рослин у висоту.

З-поміж вивчених сортів сорго цукрового, сорти Цукрове та Довіста мали найбільшу фотосинтетичну поверхню листового фітоценозу, відповідно 2,48 тис. см² і 2,42 тис. см². У сорту Зубр цей показник був меншим, але все ж на високому рівні, складаючи 2,34 тис. см², тоді як у інших вивчених сортів цей показник був значно менший.

У середньому за два роки дослідження сорти Гулівер і Зубр виявилися найбільш врожайними. Урожайність сухої біомаси цих сортів становила 15,4 і 12,5 т/га відповідно, що значно перевищує врожайність інших сортів.

Висновки. Встановлено, що формування врожайності біомаси сорго цукрового найбільшою мірою обумовлюється наступними біометричними показниками: висотою й густотою стеблостою. Що характерним є для усіх сортів поставлених на вивчення. Варто відзначити, що сорго цукрове має значний потенціал як біоенергетична культура, оскільки формує значний обсяг біомаси. З-поміж досліджуваного сортименту за врожайність виокремлено Гулівер і Зубр.

СПИСОК ВИКОРИСТАНИХ ДЖЕРЕЛ:

1. Курило В. Л., Рахметов Д. Б., Кулик М. І. Біологічні особливості та потенціал урожайності енергетичних культур родини тонконогових в умовах України. *Вісник Полтавської державної аграрної академії*. Вип. 1 (88), 2018. С. 11–17.

2. Рудник-Іващенко О. І., Сторожик Л. І. Стан і перспективи соргових культур в Україні. *Вісник ЦНЗ АПВ Харківської області*. 2011. Вип. 10. С. 198-206.
3. Черенков А. В., Шевченко М. С., Дзюбецький Б. В. Соргові культури: технологія, використання, гібриди та сорти: *рекомендації*. Дніпропетровськ: Роял Принт. 2011. 63 с.
4. Харитонов М. М., Бабенко М. Г., Мартинова Н. В., Рула І. В., Гументик М. Я. Сортовивчення гібридів сорго в умовах техногенних ландшафтів степу України. *Біоенергетика*. №2 (14), 2019. С. 10–12.
5. Ганженко А. Н. Влияние сортовых особенностей на количество и качество сока из сахарного сорго. *Сахарная свекла*. 2019. №1. С. 41–44.
6. Ганженко О. М., Герасименко Л. А., Іванова О. Г. Вплив елементів технології вирощування цукрового сорго на енергетичну продуктивність. *Цукрові буряки*. 2015. №4. С. 17–19.
7. Сторожик Л. І., Музика О. В. Особливості формування продуктивності гібридів сорго цукрового залежно від впливу агротехнічних факторів: ширини міжрядь, густоти посівів та обробки регулятором росту. *Вивчення та охорона сортів рослин*. 2019. Вип. 15, № 2. С. 171–181.
8. Доспехов Б. А. Методика полевого опыта. М.: Колос, 1985. 336 с.
9. Ганженко Олександр, Курило Василь, Герасименко Людмила, та ін. Методичні рекомендації з технології вирощування і перероблення цукрового сорго як сировини для виробництва біопалива. К.: ЦП «Компринт, 2017. 24 с.
10. Науково-практичні аспекти польової експертизи сортів рослин на відмінність, однорідність та стабільність: *науково-методичні рекомендації* / Український інститут експертизи сортів рослин (Київ). Вінниця : ТОВ Твори, 2020. 26 с.
11. Кулик М. І., Галицька М. А. Алгоритм обрахунку доступного потенціалу агробіомаси та фітомаси енергетичних культур для виробництва біопалива: *науково-методичні рекомендації*. Полтава, 2018. 32 с.

VETERINARY SCIENCES

ЕПІЗООТОЛОГІЧНИЙ МОНІТОРИНГ РЕПРОДУКТИВНО-РЕСПІРАТОРНОГО СИНДРОМУ СВИНЕЙ

Гонтарь Алла Михайлівна,

к.в.н., доцент

Северин Раїса Василівна,

к.в.н., доцент

Кутько Єлизавета Ігорівна,

Лактіонова Євгенія Анатоліївна,

студентки

Державний біотехнологічний університет

м. Харків, Україна

Вступ. Репродуктивно-респіраторний синдромом свиней (PPCC) - це захворювання наразі є однією з найбільш суттєвих ветеринарних проблем галузі, особливо зараз, коли реєструються атипові, з гострим перебігом його форми як в Україні, так і в інших країнах світу. Збудник репродуктивно респіраторного синдрому має широке поширення серед поголів'я, а також набув високої потенційної здатності до варіабельності та постійної еволюції [2, 4]. Уражуючи значну кількість свинопоголів'я, захворювання спричинює значні економічні збитки галузі в будь якій країні з розвиненим свинарством. Вони пов'язані з порушеннями у відтворенні тварин і з хворобами дихальних шляхів молодняка. Симптоми цієї хвороби часто розпізнати проблематично. Репродуктивно - респіраторний синдром свиней проявляється в асоціації як з іншими вірусними чинниками, так і з бактерійними, що вимагає постійної оцінки ризиків захворювання та запровадження програм постійного моніторингу за асоціативним перебігом PPCC. Епізоотичну ситуацію щодо PPCC можна контролювати завдяки налагодженому менеджменту й відповідним заходам біобезпеки [1, 3].

Мета роботи – проведення ґрунтового епізоотологічного аналізу щодо поширення репродуктивно-респіраторного синдрому свиней у господарствах різної форми власності в одному із центральних регіонів України.

Матеріали та методи. Дослідження проводили з 2020 по 2022 рр. В умовах господарств Полтавської області, отримані результати аналізували та систематизовували на кафедрі епізоотології та мікробіології Державного біотехнологічного університету. Всього обстежено 5 свиногосподарств. Матеріалом для досліджень були поросята різних вікових груп, а також дорослі свиноматки. Застосовували вірусологічні, серологічні та молекулярно генетичні методи досліджень. За досліджуваній період у господарствах різної форми власності огляду піддано 2900 свиней. З них у 28,4% виявлена інфекційна патологія. Тварин піддавали клінічному огляду, при цьому враховували відсоток захворюваності, одужання і загибелі. Лабораторні дослідження проводили при первинному і повторному оглядах та після одужання.

Результати та обговорення. Епізоотологічні дослідження здійснено серед таких вікових груп тварин: поросята віком до 30 діб, поросята, які знаходяться на дорощуванні у віці 60 - 90 діб, ремонтний молодняк віком 160-180 діб. Під час здійснення клінічного дослідження та діагностики у свиногосподарствах звертали увагу на наявність таких респіраторних ознак, як кашель, риніти, важке дихання, пригніченість та швидка втома тварин. Результати серологічних досліджень поросят відлученого періоду показали наявність специфічних антитіл до збудника репродуктивно - респіраторного синдрому свиней у кожному господарстві, що дозволяє зробити висновок про раннє їх інфікування вірусом. Позитивні результати серологічних досліджень свідчили про початкову стадію розвитку епізоотичного процесу РРСС у чотирьох господарствах Полтавської області. Клінічна фаза розвитку інфекції РРСС була вже цілком сформованою серед поросят відлученого періоду, титри специфічних антитіл щодо РРСС складали $(8,8 + 0,6) \log_2$ і типовий прояв починав проявлятися серед поросят старшого віку. Можливою причиною

раннього інфікування була трансплацентарна передача вірусу від свиноматок. Рівень серопозитивності до збудника репродуктивно - респіраторного синдрому свиней серед тварин з технологічної групи ремонтний молодняк коливався від 25 % до 98 %. Встановлено, що зі збільшенням віку поросят кількість позитивно реагуючих тварин зростала. Серопозитивність молодняку в усіх обстежених господарств в середньому складала 49,0 %, що свідчило про значну циркуляцію вірусу РРСС в досліджуваній віковій категорії. Найбільша питома вага серед бактерійних чинників при респіраторній патології поросят належала мікоплазмам, стрептококам, бордетелам, які були причиною секундарних респіраторних захворювань поросят на тлі їх попереднього інфікування збудником РРСС. Отримані результати вказували на необхідність при проведенні лабораторної діагностики на РРСС зважати на ймовірну присутність у біологічному матеріалі вторинної умовно – патогенної мікрофлори, яка може маскувати наявність у досліджуваних пробах не лише збудника РРСС, а й інших вірусів репродуктивно - неонатальних інфекцій.

Висновки

1. Суттєве поширення вірусу репродуктивно - респіраторного синдрому свиней у обстежених господарствах Полтавської області серед відлучених поросят та поросят на дорощуванні підтверджено їх серопозитивністю на рівні 58%.

2. Відмічено зростання рівня серопозитивності до 49,0 % у середньому до вірусу РРСС серед дорослого ремонтного поголів'я у досліджених господарствах.

3. У обстежених свиногосподарствах репродуктивно - респіраторний синдром проявлявся у хронічних формах, переважно з ознаками респіраторного синдрому.

ЛІТЕРАТУРА

1. Chrun, T., E. A. Maze, E. Vatzia, V. Martini, B. Paudyal, M. D. Edmans, A. McNee, T. Manjegowda, F. J. Salguero, N. Wanasen, S. Koonpaew, S. P. Graham

& E. Tchilian, 2021. Simultaneous infection with porcine reproductive and respiratory syndrome and influenza viruses abrogates clinical protection induced by live attenuated porcine reproductive and respiratory syndrome vaccination. *Frontiers in Immunology*, 12: 758368.

2. Gao, Z., L. Chen, T. Song, X. Pan, X. Li, G. Lu, Y. Tang, X. Wu, B. Zhao & R. A. Zhang, 2022. Candidate multi-epitope vaccine against porcine reproductive and respiratory syndrome virus and *Mycoplasma hyopneumoniae* induces robust humoral and cellular response in mice. *Vaccine*, 40 (16), 2370–2378.

3. Oh, Y. H., D. C. Moon, Y. J. Lee, B. H. Hyun & S. K. Lim, 2019. Genetic and phenotypic characterization of tetracycline-resistant *Pasteurella multocida* isolated from pigs. *Veterinary Microbiology*, 233, 159–163.

4. Ramirez, C. R., A. L. Harding, E. B. Forteguerra, B. M. Aldridge & J. F. Lowe, 2015. Limited efficacy of antimicrobial metaphylaxis in finishing pigs: A randomized clinical trial. *Preventive Veterinary Medicine*, 121 (1-2), 176–178.

BIOLOGICAL SCIENCES

КОРЕЛЯЦІЙНИЙ АНАЛІЗ ПОКАЗНИКІВ МОЗКОВОЇ ГЕМОДИНАМІКИ У ЖІНОК, ЯКІ ПАЛЯТЬ

Апончук Людмила Степанівна

Кандидат біологічних наук
Волинський національний університет
імені Лесі Українки
м. Луцьк, Україна

Вступ. У сучасному суспільстві тютюнопаління є поширеною звичкою серед різних груп населення, в тому числі серед жінок, підлітків і навіть дітей. Згідно зі статистичними даними у світі налічується близько 1 млрд. людей, які регулярно вживають тютюнові вироби. Нікотинова залежність – серйозна небезпека для здоров'я, так як, перш за все, знижується опірність організму курця до нових захворювань і ускладнюється перебіг вже наявних хвороб. Проте, за останні роки спостерігається те, що класичне паління тютюну витісняється палінням тютюну через кальян, що також не є безпечним.

Мета роботи. З'ясувати особливості дії тютюнопаління на функціональний стан мозкової гемодинаміки та провести кореляційний аналіз адаптивних та реактивних змін розумової працездатності і їх можливих механізмів у здорових молодих жінок із різним стажем паління.

Матеріали та методи. У роботі використано метод реоенцефалографії, який дає змогу діагностувати характер і локалізацію судинних уражень головного мозку, а також загальноприйняті стандартні методики визначення рівня розумової працездатності та методи статистичного аналізу експериментальних даних. Обстежено 120 осіб жіночої статі, віком 17-21 років та розподілено на 3 групи (за тестом Фагерстрема): I група – жінки, які мають стаж паління понад 3 роки, за добу випалюють більше 10 цигарок і мають

високий рівень залежності (40 осіб). II група – жінки, які мають стаж паління від 1 до 3 років, за добу випалюють до 10 цигарок і мають низький та середній рівень залежності (40 осіб); III група (контрольна) – жінки, які не палять (40 осіб).

Результати та обговорення. Кореляційний аналіз часово-амплітудних показників реоенцефалографії та рівня розумової працездатності показав, що у досліджуваних, які мають тривалий стаж тютюнопаління є достовірні прямопропорційні взаємозв'язки між показником розумової працездатності та періодом пульсового коливання ($r=0,39$ та $r=0,41$ в правій та лівій півкулях відповідно) та часом запізнення реохвилі ($r=0,31$ в обох півкулях). В правій півкулі така ж залежність відмічена ще й для показників часу швидкого ($r=0,40$) та максимального ($r=0,46$) наповнення, в лівій – амплітудою швидкого наповнення ($r=0,44$), реографічним індексом ($r=0,48$) та швидкістю швидкого наповнення ($r=0,43$).

Стан спокою у досліджуваних, що мають нетривалий стаж тютюнопаління, характеризується невеликою кількістю значимих кореляційних зв'язків, причому дана особливість відмічена лише в правій півкулі. Так, зокрема, показано, що рівень розумової працездатності у цій групі характеризується наявністю прямо пропорційних (амплітуда швидкого наповнення, реографічний індекс, дикротичний індекс, швидкість швидкого наповнення) зв'язків, що відмічено і в попередній групі досліджуваних. У лівій півкулі значимих кореляційних зв'язків не спостерігається.

В досліджуваних осіб, що не мали досвіду тютюнопаління відмічено обернено пропорційні кореляційні взаємозв'язки між параметром розумової працездатності та значеннями РЕГ в стані спокою. В правій півкулі такі кореляційні зв'язки були відмічені зі значеннями періоду пульсового кровонаповнення ($r=-0,38$), амплітуди реограми ($r=-0,30$) та реографічного індексу ($r=-0,43$), а в лівій півкулі, крім описаних вище, для правої півкулі, такого ж рівня значимих досягають коефіцієнти кореляції між рівнем розумової працездатності та часом швидкого наповнення ($r=-0,53$), а також швидкістю

швидкого наповнення ($r=-0,52$). При цьому в лівій півкулі абсолютні значення коефіцієнтів кореляції варіюють в межах від $-0,52$ до $-0,58$, а правій максимальне значення коефіцієнта кореляції становить $-0,43$.

Аналіз показників реоенцефалографії через 15 хв після викурювання цигарки показав, що у всіх досліджуваних незалежно від стажу паління відмічається загальна тенденція до зниження кількості значимих кореляційних зв'язків. У групі з тривалим стажем тютюнопаління зменшення кількості значимих кореляцій в правій півкулі (дикротичний індекс ($r=-0,39$), швидкість швидкого наповнення ($r=-0,33$), середня швидкість наповнення ($r=-0,37$)) та в лівій (час швидкого наповнення ($r=0,45$), реографічний індекс ($r=0,35$)), причому цікавим є той факт, що в правій півкулі значення коефіцієнта кореляції є негативними, а в лівій – позитивними.

В групі осіб, що палять відносно недовго, в правій півкулі відмічено прямопропорційну залежність між рівнем розумової працездатності та швидкістю швидкого наповнення ($r=0,32$), тоді як у лівій півкулі достовірні кореляційні зв'язки між досліджуваними показниками відсутні.

У досліджуваних, що не палили протягом життя, значимих кореляційних зв'язків в правій півкулі не виявлено, тоді як в лівій рівень розумової працездатності достовірно корелює лише із показником реографічного індексу ($r=-0,43$) та амплітуди реограми ($r=-0,41$), причому дана кореляція свідчить про обернено пропорційну залежність параметрів.

Висновки. Отже, варто відмітити, що для досліджуваних із тривалим стажем тютюнопаління характерне статистично достовірне зниження часових показників мозкового кровообігу, що свідчить про певну надмірність кровотоку, тоді як у групі контролю інтервальні показники фонові реоенцефалограми відповідають фізіологічній нормі. Зникнення значної кількості значимих кореляцій після випалювання чергової сигарети теж свідчить про негативний вплив на ефективність розумової діяльності та її гемодинамічне забезпечення.

ПРИЧИНИ ТА ЗАГРОЗИ ЗМЕНШЕННЯ МОРСЬКОЇ ФАУНИ

Ділігул Аліна Сергіївна

кандидат юридичних наук, доцент кафедри
цивільного права та процесу Дніпропетровського
державного університету внутрішніх справ

Бабак Катерина Іванівна

курсант 2 курсу навчально-наукового інституту
права та підготовки фахівців для
підрозділів Національної поліції Дніпропетровський
державний університет внутрішніх справ
м. Дніпро, Україна

Більшу частину земної кулі (2/3) займають водойми та моря. Водойми є на континентах, островах і мають свої риси та особливості.

Одним із факторів, що визначають життя в океані є тиск. З глибиною спостерігається зростання атмосферного тиску (1100 атм. на глибині 11000 м). Океан, як відомо, заселений і на дні. Отже, на глибинах дна Світового океану живі організми мають приблизно такий же внутрішній тиск. Відомі численні приклади еврибіонтних видів за відношенням до тиску. Так, морські їжаки можуть існувати до глибини 4900 м, молюски від 35 до 4400 м. [2]

У своїй п'ятій доповіді про оцінку Міжурядова група експертів зі зміни клімату знову підтвердила свій висновок про те, що глобальні температури поверхневого шару моря підвищилися порівняно з кінцем ХІХ століття.

У верхніх шарах океану температура (а, отже, і теплоенергія) варіюється в різних тимчасових масштабах, включаючи сезонні, міжрічні (наприклад, у роки південних коливань «Ель-Ніньо»), десятирічні та сторічні періоди [1].

Динаміка океанічних температур із усередненням за глибиною та період за 1971–2010 років вказує на потепління у більшості регіонів планети. Потепління більш очевидне у Північній півкулі, особливо у північній частині Атлантичного океану.

Динаміка температури верхніх шарів із зональним усередненням вказує

на потепління майже на всіх широтах та глибинах. Разом з тим, більший обсяг океанічних вод у Південній півкулі підвищує внесок його потепління в масштабах глобального теплообміну [3].

Колосальна маса та висока теплоємність океану дозволяють йому зберігати великі обсяги енергії – більш ніж у 1000 разів більше, ніж зберігається в атмосфері при еквівалентному збільшенні температури. Земля поглинає більше теплоенергії, ніж виділяє назад у космічний простір, і майже весь цей надлишок теплоенергії поглинається океаном та зберігається там.

В період з 1971 по 2010 роки океан поглинув близько 93 відсотків загального обсягу теплоенергії, що зберігається в прогрітому повітрі, морській воді, масивах суші та воді, що сформувалася від танення льоду. Наступне потепління призводить до дедалі більшого зміщення житла багатьох морських організмів у бік полюсів та до виникнення екстремальних кліматичних явищ, що викликають знебарвлення коралів.

Підвищення рівня моря. Цілком імовірно, що крайні значення максимальних рівнів моря в усьому світі вже зросли з 1970-х років, головним чином в результаті середньосвітового підвищення рівня моря. Цей зростання зумовлене почасти потеплінням, в результаті якого відбувається теплове розширення океану, танення льодовиків та полярних континентальних льодових покривів [2].

Таким чином, в останні двадцять років рівень моря підвищується в середньому по світу на 3,2 мм на рік, причому майже третина цієї величини обумовлена тепловим розширенням [4]. Решта частково пояснюється потоками прісної води з континентів, які стали більш інтенсивними внаслідок танення континентальних льодовиків та льодових покривів.

Поряд із широкомасштабним потеплінням океану відбуваються зміни у солоності океану (Зміст солей). Варіативність параметрів солоності океану у всьому світі відбувається з відмінностей у співвідношенні приток прісної води (з річок та від танення льодовиків та полярного льодового покриву), опадів та випаровування вологи, на які впливає зміна клімату [1]. Зміни в солоності

свідчать про те, що на поверхні субтропічні райони океану, що характеризуються високим ступенем солоності, та Атлантичний басейн загалом стали більш солоними, на той час як акваторії з низьким ступенем солоності, як то західна частина Тихого океану та високоширотні райони стали ще менш солоними [2].

Згідно з прогнозами, за деяких сценаріїв зміни клімату позитивно чи негативно торкнуться до 60 відсотків нинішньої біомаси в океані, що призведе до перебоїв у наданні багатьох існуючих екосистемних послуг. Зокрема, моделюючи дослідження за таким видам із сильними температурними перевагами, як смугастий та звичайний тунець, прогнозують різкі зміни в діапазоні проживання та/або зниження продуктивності [4].

Зміна солоності моря призвела до переважання короткоциклових солонуватоводних видів риб (тюлька, хамса, бичкові), що формують основу промислових уловів в морі. Чисельність аборигенних напівпрохідних форм (ляща, судака, тарані та ін.) стрімко скорочується у зв'язку з осолоненням, погіршенням умов проживання та відтворення, ущільненням популяцій і нераціональної промислової діяльністю.

Осолоніння моря стало причиною розселення ряду морських видів риб (чорноморських кефалів, калакана) і збільшення числа їх знахідок у морі.

СПИСОК ВИКОРИСТАНИХ ДЖЕРЕЛ

1. Раєв, Станіслав Діомидович. Вплив глобальних кліматичних змін на стан біоресурсів Світового океану. Diss. ОДЕКУ, 2018.
2. Petrenko, O. I., and Y. V. Shmatok. "Стан вітчизняного морського середовища: проблеми та можливі шляхи їх подолання." *Bulletin National University of Water and Environmental Engineering* 2.78 (2017): 63-72.
3. Турчинська, А. С. "Молюски pontocaspian чорноморського шельфу як біоіндикатори стану морської екосистеми." (2023).
4. Платоненко, С. "проблема забруднення світового океану." *Проблеми охорони праці, промислової та цивільної безпеки* (2020): 184-188.

ДО ПИТАННЯ ВИВЧЕННЯ ПРИРОДНО-ЗАПОВІДНИХ ОБ'ЄКТІВ І ТЕРИТОРІЙ ІВАНО-ФРАНКІВСЬКОЇ ОБЛАСТІ

Лялюк-Вітер Галина Дмитрівна

к.б.н, доцент

Овсянецька Діана

студентка

ІФНТУНГ

м. Івано-Франківськ, Україна

Вступ./Introduction. Швидка зміна довкілля під впливом господарської діяльності людини призводить до збіднення біологічного різноманіття. Тому важливим завданням є його збереження, особливо тих еталонів, зміни яких ще не торкнулися. З цієї метою їх об'єднують в природно-заповідний фонд (ПЗФ). Як відомо, ПЗФ України є складовою частиною європейської та світової мережі природоохоронних територій, яка постійно розвивається. Це є важливою передумовою забезпечення сталого розвитку країни. Постановою Кабінету Міністрів від 5 серпня 2020 року № 695 затверджено Державну стратегію регіонального розвитку на 2021-2027 роки [1], якою передбачено розширення площі ПЗФ до 15% від загальної території країни у 2027 році. Цей показник є екологічним і соціальним індикатором, підвищення якого сприяє підтриманню екологічного балансу екосистем та екологічній стабільності територій.

Ціль роботи./Aim. Метою статті є привернути увагу до важливості збереження біорізноманіття шляхом природозаповідання.

Матеріали та методи./Materials and methods. Для написання використано аналітичні методи дослідження документів [1, 2, 4] та матеріалів наукових досліджень [3].

Результати та обговорення./Results and discussion. Одне з провідних місць у справі природозаповідання в Україні займає Івано-Франківська область. Область багата на природні умови та ресурси, на рослинний та тваринний світи, річки та цілюще карпатське повітря. Хоча для більшої її частини характерна антропогенна трансформація ландшафтів. Еколого - стабілізаційним чинником

в Івано-Франківській області є природно-заповідні території та об'єкти, які складають природні ядра екомережі. Сучасна мережа ПЗФ репрезентує весь комплекс висотної зональності (ландшафтне та біологічне різноманіття), це 526 територій та об'єктів загальною площею 223,852 тис. га, з них 33 об'єкти загальнодержавного значення, площею 131,6 тис. га і 493 об'єкти місцевого значення, площею 92,23 тис. га, що становить 16,07 % території області. [2, 3].

Історія створення заповідних територій та об'єктів Івано - Франківщини сягає першої половини ХХ століття. Вже в кінці 30-х років існував 31 резерват площею 6.5 тис. га, у тому числі два національні парки – Український парк природи та Чорногірський [4]. Ще 30 резерватів було заплановано до заповідання. Ця тенденція перервалася Другою світовою війною. В 1966 р. заповідних територій та об'єктів було 43 (7267 га) [4]. З того часу їх кількість зростає, більше ніж у 12 разів, а площа - у понад 30 разів [2, 3].

ПЗФ області становить природний заповідник «Горгани» площею 5,3 тис. га; 5 національних природних парків загальною площею 120,3 тис. га (Карпатський національний природний парк, національний природний парк «Гуцульщина», Галицький національний природний парк, національний природний парк «Синьогора», національний природний парк «Верховинський»); 3 регіональні ландшафтні парки загальною площею 38,4 тис. га (Полянський регіональний ландшафтний парк, регіональний ландшафтний парк «Гуцульщина», регіональний ландшафтний парк «Дністровський»), 10 заказників загальнодержавного значення площею 5415,8 га та 62 місцевого значення (43025,44 га); пам'ятки природи загальнодержавного значення і місцевого, відповідно 14 (площа - 440,4 га) та 205 (площа - 914,9 га); 3 дендрологічні парки загальнодержавного значення (площа - 142 га) та 6 місцевого значення (площа - 16,36 га); парки-пам'ятки садово-паркового мистецтва загальнодержавного значення 1 (площа - 7 га) та 8 місцевого значення (площа - 83,4 га); 207 заповідних урочищ площею 7521,7 га [3].

На природно-заповідних територіях і об'єктах охороняються рідкісні

види рослин і тварин, високопродуктивні букові, дубові, ялицеві та змішані ліси, осередки рідкісної болотної, степової, лучної та високогірної рослинності, унікальні геологічні та гідрологічні утворення. Загалом, на заповідних територіях області охороняється понад 1000 видів судинних рослин (55 % всієї флори Українських Карпат) [2]. З них 126 видів рослин і грибів занесені до Червоної книги України та Європейського Червоного списку, 21 вид рослинних угруповань, занесених до Зеленої книги України, зокрема, 19 - рідкісних рослинних угруповань, 88 - типових рослинних угруповань, що підлягають охороні, 7 видів рослин та грибів, які перебувають під загрозою зникнення [2, 3].

Важливою складовою екомережі Івано-Франківської області є ліси, які поділені за категоріями: природоохоронного, наукового, історико-культурного призначення (займають 19% від вкритої лісом площі), рекреаційно-оздоровчі ліси - 13%, захисні ліси 23%, експлуатаційні ліси - 45% [2]. В межах лісового фонду області знаходиться більше 300 об'єктів природно-заповідного фонду [2].

На території області мешкає 25 видів представників тваринного світу, які перебувають під загрозою зникнення і занесені до Червоної книги України [2].

Висновки./Conclusions. Отже, ПЗФ Івано-Франківської області виконує основну свою функцію, це збереження біологічного різноманіття. Для посилення біологічної стійкості та екологічної функціональності природно територій і об'єктів необхідно проводити ґрунтовні наукові дослідження і пошук нових цінних територій і об'єктів для розвитку мережі.

ЛІТЕРАТУРА./LITERATURE.

1. Державна стратегія регіонального розвитку на 2021-2027 роки [Електронний ресурс] / Верховна Рада України - Режим доступу: <https://zakon.rada.gov.ua/laws/show/695-2020-п#Text>

2. Регіональна доповідь про стан навколишнього природного середовища в Івано-Франківській області в 2021 році [Електронний ресурс] - Режим

доступу: <https://www.if.gov.ua/storage/app/sites/24/documentu-2022/регіональна%20доповідь%20про%20стан%20навколишнього%20природного%20середовища%20в%20івано-франківській%20області%20за%202021%20рік.pdf>

3. Інформаційно-аналітичні матеріали Міністерства захисту довкілля та природних ресурсів України з питання «Аналіз площ природно-заповідного фонду України в розрізі адміністративно-територіальних одиниць за 2020 рік» [Електронний ресурс] - Режим доступу: <https://wownature.in.ua/wp-content/uploads/2021/05/Dovidka-PZF-2020-V3.0-.pdf>

4. Олійник Р. Р., Яцик Р. М., Приходько М. М. Наукові підходи до оцінки стану лісового природно-заповідного фонду Прикарпаття. Національні природні парки: проблеми становлення і розвитку: зб. тез доп. міжнар. наук. практ. конф., присвяченої 20-ти річчю Карпатського національного природного парку, Яремче, Україна, 14-17 вересня 2000 р., Яремче, 2000. – с. 204-208.

ВИРОБНИЦТВО БІОГАЗУ ІЗ ПРОМИСЛОВИХ СТІЧНИХ ВОД

Маліцький Віктор Казимирович

к.б.н., викладач-методист

ВСП «Львівський фаховий коледж
Львівського національного університету
природокористування»

Вступ. / Introductions. Загострення економічної, продовольчої, енергетичної та екологічної кризи, поява небезпечних хвороб у світі ставить нові, невідкладні завдання перед людством. В Україні після широкомасштабної агресії росії, нищення ворогом промислових підприємств, інфраструктури, енергетики, постали питання виживання населення. Питання забезпечення підприємств, організацій, міст і сіл електроенергією, газом – першочергові і невідкладні заходи під час війни та залишаються після завершення бойових дій.

Україна – одна із найбільших аграрних країн світу. Крім продуктів харчування агропромисловий сектор виділяє цілий ряд відходів, які на даний час не використовуються, або ж використовуються не в повній мірі. Промислові стічні води ряду підприємств, зокрема харчової промисловості (цукрові, спиртові, крохмалепатокові та інші заводи), містять багато органічних забруднень (понад 1000 мг O₂/л за БСК (біологічне споживання кисню)). На даний час підприємства України очищають ці стоки переважно аеробним біологічним очищенням. Це не найкращий шлях в охороні водного басейну від антропогенного хімічного та біологічного забруднення, бо така технологія спричиняє велику проблему внаслідок утворення значної надлишкової біомаси у вигляді твердих відходів водоочищення.

Мета роботи. / Aim. Проаналізувати досвід технологій очищення промислових стічних вод з одержанням біогазу, а також розробити рекомендації з використанням нових технологій виробництва та використання біогазу.

Матеріали та методи./Materials and methods. Узагальнення досвіду технологій очищення промислових стічних вод з одержанням біогазу, котрі

відповідають сучасним вимогам знешкодження відходів виробництва, пошуку альтернативних джерел енергії та охорони і раціонального використання водних ресурсів.

Результати та обговорення./Results and discussion. До індустріальних (штучних) методів біотехнології очищення належить обробка стічних вод аеробними (у біофільтрах, аеротенках тощо) та анаеробними (у метантенках, біореакторах тощо) мікроорганізмами [5, с. 482]. Штучні біологічні методи очищення води відомі давно. У 1914 р в Англії було створено перший аеротенк, робота якого ґрунтувалася на функціонуванні дуже складного аеробного біоценозу, що дістав назву активний мул. Останнім часом проводять дослідження й реалізуються на практиці очищення деяких промислових і побутових стічних вод за допомогою анаеробних мікроорганізмів.

Біотехнологія очищення води у всіх розвинутих країнах – найбільш великотонажна не тільки серед біотехнологій (давніх, як випікання хліба, одержання кисломолочних продуктів та продуктів бродіння; нових, як біосинтез лікарських засобів типу антибіотиків, інтерферону чи інсуліну), а й серед відомих людині технологій взагалі. Біологічне очищення води було є і буде основним методом охорони природних вод від хімічного та біологічного забруднення [5, с. 482]

Аеробне біологічне очищення полягає в мінералізації органічних речовин промислових або побутових стічних вод окисненням аеробами мікроорганізмами, життєдіяльність яких відбувається за наявності розчиненого у воді кисню. При цьому аероби використовують забруднюючі воду речовини як продукти харчування. Споживаючи ці забруднення, вони очищають воду.

Мікроорганізми, які розвиваються в очисних спорудах, поділяють на авто і гетеротрофи, причому залежно від умов роботи системи можуть переважати ті або інші. Гетеротрофи використовують для свого живлення готові органічні речовини і переробляють їх для отримання енергії й біосинтезу клітин. Автотрофи споживають для синтезу клітин неорганічний карбон, а енергію отримують за рахунок фотосинтезу, використовуючи енергію світла, або

хемосинтезу внаслідок окиснення деяких неорганічних сполук-аміаку, нітритів, сірководню, елементарної сірки, солей Ферум (II) тощо.

В основі анаеробного біохімічного очищення лежить метанове бродіння, що здійснюється за наявності метаноутворюючих бактерій.

В анаеробному процесі мікроорганізми не мають доступу до розчиненого кисню та до інших, превалюючих в енергетичному відношенні, акцепторів електронів, таких як нітрат - йони. За таких умов мікроорганізми використовують карбон, який входить до складу органічних молекул як акцептор електронів.

Поєднання аеробного та анаеробного процесів очищення стічних вод забезпечує високу ефективність очищення і виробництво біогазу, який може бути використаний як енергоносіє.

Висновки./Conclusions. Використання новітніх технологій очищення висококонцентрованих промислових стоків поєднує послідовно анаеробний та аеробний ступені очищення.

Найбільш цінним побічним продуктом мезофільного метанового бродіння промислових стоків є біогаз. При очищенні промислових стоків з високою концентрацією органічних забруднень в анаеробних реакторах він утворюється безперервно та у великих об'ємах. Біогаз складається із 60-65% об. метану і 30-35% об. вуглекислого газу.

Варіанти використання біогазу:

- створення біогазової силової станції;
- енергетичне використання біогазу як палива безпосередньо на підприємстві, де працюватимуть очисні споруди за даною технологією;
- направляти біогаз у газову мережу

ЛІТЕРАТУРА

1. Водне господарство в Україні. За ред. А. В. Яцика, В. М. Хорева. К.: Генеза, 2000. – 456 с.
2. Водний кодекс України: Введено в дію Постановою Верховної Ради

України від 06.06.98 № 214/95.

3. Закон України «Про питну воду та питне водопостачання» від 10.01.2002 № 2918-111.

4. Запольський А. К. Водопостачання, водовідведення та якість води: Підручник. – К.: Вища шк., 2005-671 с.

5. Запольський А. К., Мішкова-Клименко Н. А., Астрелін І. М., Брик М. Т., Гвоздяк П. І., Князькова Т. В. Фізико-хімічні основи технології очищення стічних вод: Підручник. – К.: Лібра, 2000.-552 с.

6. Федоренко О. І., Бондар О. І., Кудін А. В. Основи екології: Підручник.- К.: Знання, 2006.- 543 с.

ЗМІНА СТАТЕВОЇ ПОВЕДІНКИ САМЦІВ ЩУРІВ ПРИ ХРОНІЧНОМУ СПОЖИВАННІ ХАРЧОВИХ ЖИРІВ

Сак Андрій Євгенович,

к.б.н., доцент

Антіпова Раїса Василівна,

старший викладач

Харківська державна академія фізичної культури

м. Харків, Україна

Статева поведінка є необхідним компонентом складного процесу відтворення. Серед чинників, здатних порушувати статеву функцію, можна виділити дві основні групи: фізичні (високі енергії, вібрації, шуми, іонізуювальні та високочастотні випромінювання, температурні впливи) та хімічні (промислові та побутові отрути, деякі лікарські засоби, нейростимулятори, алкоголь, нікотин). Має значення зміна звичного харчового раціону, складу та кількості окремих інгредієнтів. Серед останніх важливе місце надається вживанню жирів. На даний час зостається нез'ясованим питання впливу хронічного уживання харчових рослинних олій різного виду (натуральна, гідрогенізована, рафінована) та походження (пальмова або соняшникова) на статеву поведінку.

Мета дослідження. Вивчення впливу хронічного споживання олії різної природи на показники статевої поведінки інтактних самців щурів.

Матеріали та методи. Експеримент проводили на 7-місячних самцях щурів популяції Вістар масою 230-280 г відповідно до національних «Загальних етичних принципів експериментів на тваринах» (Україна, 2001). Перед початком експерименту щури-самці рандомізовані на групи по 7 тварин в кожній.

До стандартного раціону тварин додавали пальмову олію («Delta Wilmar») (група «Пальмова олія»), соняшкову рафіновану олію (ТМ «Олейна», ДМЕЗ) (група «Рафінована олія»), маргарин "Запорізький молочний особий" (70%, ТМ «Щедро», Львівський жиркомбінат) (група «Маргарин») у

дозі 30 г/кг маси тіла протягом 75 днів. Контрольна група отримувала стандартний корм (зернопродукти, гранульовані комбікорми, свіжі овочі) та питну воду *ad libitum*. В останній місяць експерименту самці раз на тиждень мали контакт з оварієктомованою рецептивною самкою для набуття сексуального досвіду. Аналізувалися результати останнього четвертого тесту.

Статеву поведінку досліджували 15 хв у парному тесті у присмерковий час. У тесті визначали кількість наближень самця до рецептивної самки, кількість садок, інтромісій та еякуляцій. Оцінювали часові показники: латентність садки, інтромісії, еякуляції, розраховували тривалість постеякуляторного інтервалу, коефіцієнт садки/інтромісії.

Отримані дані представлені як середнє арифметичне (\bar{x}) та його похибка (s_x). Розбіжності між групами вважали статистично достовірними при $P \leq 0,05$ за критеріями χ^2 для якісних та Q Данна для множинних порівнянь.

Результати

Статева поведінка самців щурів групи «Контроль» характеризувалась стабільними показниками та наявністю всіх складових. Інтромісії відбувались з частотою ($17,14 \pm 1,7$) рази за тест. Кінцевого елементу спарювальної поведінки еякуляції, за час тесту досягали 100 % щурів. Латентний період еякуляції був (704 ± 49) с, середня її кількість за час тесту складала ($1,0 \pm 0,0$) од. Один самець у групі встиг розпочати другий тур парування.

При аналізі результатів статевої поведінки самців щурів групи «Пальмове масло» було встановлено, що показники залицяльної поведінки не відрізнялись від контрольних. В той же час спостерігалось зниження частки самців, спроможних до еякуляції до 86 %. Середня частота еякуляції становила ($0,57 \pm 0,20$) од за тест ($P < 0,05$). Жоден з самців, що еякулював, не розпочав другий тур спарювання. Один самець з групи «Пальмове масло» мав пригнічений вигляд та не реагував на рецептивну самку впродовж усього тесту.

Спарювальна поведінка у самців щурів групи «Маргарин» спостерігалась у 43 % тварин. У них було відмічено статистично значуще зменшення частоти ефективних копулятивних реакцій – інтромісій до ($5,0 \pm 0,6$) од. у порівнянні з

групою «Контроль» ($17,1 \pm 1,7$) од. В цій групі за час тесту жоден самець не досягав еякуляції.

Наслідки вживання рафінованої рослинної олії виявились ще більш негативними для статевої поведінки, ніж маргарину. Поведінка самців групи «Рафінована олія» характеризувалася тим, що у них статистично значуще збільшувалась кількість елементів залицяльної поведінки: до ($21,6 \pm 1,6$) од., у порівнянні з групою «Контроль» ($12,6 \pm 1,7$) од. Також зростала кількість садок до ($5,3 \pm 0,7$) од., у порівнянні з групою «Контроль» ($3,1 \pm 0,6$) од. Елементи копулятивної поведінки спостерігали всього у одного самця з семи. При цьому кількість інтромісій у цього щура дорівнювала 8 од., що було у 2 рази менше, ніж середній показник у групі «Контроль». Кінцевого елементу статевої поведінки – еякуляції за час тесту він не досяг.

Таким чином, в групах «Маргарин» та «Рафінована олія» зменшується частка тварин з копулятивною поведінкою, активність якої знижується. Також зовсім пригнічується спроможність самців до еякуляції, а у групі «Рафінована олія» реєструється активація залицяльної поведінки.

Висновки. 1. Тривале споживання всіх застосованих жирів справляє негативний вплив на статеву поведінку самців щурів. 2. Навантаження раціону щурів пальмовою олією мало найменший негативний вплив. 3. Уживання гідрогенізованої (маргарин) або рафінованої олії пригнічувало копулятивну активність та спроможність до еякуляцій.

MEDICAL SCIENCES

MOLDING THE COMMUNICATION CULTURE OF FUTURE TEACHERS AT THE INSTITUTION OF HIGHER EDUCATION

Bulynina Oksana D.

Magistr of Medicine, head teacher
Kharkov National Medical University

Bulynin Vladislav A.

graduate student
Ukrainian Engineering Pedagogics Academy
Kharkov, Ukraine

In the conditions of dynamic social transformations, one of the tasks of the higher education in Ukraine is to develop in graduates an ability to adapt to the labor market, in particular, to mold the communication culture in young specialists, since it is an integral component of the professionalism of each specialist and a condition that ensures the self-realization of an individual in public relations.

The problem of molding the communication culture of the personality of the future specialist is multifaceted and it was studied by many scientists. Thus, the research done by M. Vasylieva, N. Volkova, V. Grekhnev, E. Durmanenko, V. Kan-Kalyka, L. Palamar, L. Petrovska, S. Riabushko, G. Sagach, et.al. is devoted to the analysis of the various aspects of the formation of the communication culture of a personality, in particular communicative interaction, psychological aspects of the communicative training of students, pedagogical conditions for the formation of individual communicative abilities and skills, etc.

The formation of the communication culture of an individual is becoming more and more topical in the context of integration processes in the world community. Communication is considered to be an important component of the general culture and one of the conditions for self-realization (I. O. Vasylenko, K. M. Levitan). A significant contribution to the studies of the culture of interpersonal relations was

made by B. H. Ananiev, L. I. Bozhovich, O. K. Dusavytskyi and to the development of the linguistic and psycholinguistic features of the communication process by T. V. Ryadova, L. Ya. Tsvet.

The goal is to highlight the issue of molding the communication culture in future teachers in the conditions of the institution of higher education.

Communication culture of a modern person is perceived by social and public consciousness as a condition for the personality formation, a way of self-realization and achieving success, an instrument for self-affirmation and achieving the goal in interpersonal relations.

There are many definitions of the concept of "communication culture". Let's consider some of them. I. Ziazyun considers the communication culture as a component of the professional culture of the future specialist that constitutes a system of knowledge, norms, values and ways of behavior accepted in society and the ability to implement them in business and emotional communications. In turn, E. Yashchenko interprets communication culture as a condition for the efficient professional activity and as a goal of professional self-improvement; and O. Korniaka defines the communication culture as a morally oriented means of communication that ensures affective information exchange between people, mediates their interaction and mutual influence, enables interpersonal perception and mutual understanding (perception) and as a readiness and ability of the individual to communicate with the environment.

Speaking about the communication culture of a teacher, it should be borne in mind that part of this culture, i.e. the ability to speak in an exemplary manner, reflects the specific features of the professional activity of the teacher. It should be noted that communication not only performs certain service functions related to the assimilation of the subject knowledge, abilities and skills, but it also has an individual value that is it acts as the goal, content and result of educational activities, and, according to many teachers, teaching the communication or intercourse must be interactive.

The analysis of available psychological and pedagogical research data makes it possible to assert that professional pedagogical culture is an integral feature of the

personality of a teacher, a projection of his general culture onto the professional sphere, and the communication culture of the teacher is an integral component of it. It should be noted that the process of professional development of students at the institution of higher education is possible only if a minimum of objective and subjective conditions is available. Mental regulation of professional activity is an intricate act that requires not only the availability of certain professional knowledge and skills, but also the formation of a set of personal traits and properties in future specialists that meet the requirements of the teaching profession.

Therefore, the need for an approach to the subject of research viewing the pedagogical activity as a holistic phenomenon, and not as its individual aspects, is increasingly felt. However, the fulfillment of the tasks related to the further improvement of the training of pedagogical personnel is directly dependent not only on the orientation of students to the teaching profession, but also on their involvement in professional activities. So, for example, S. Rubinstein defines the professional development of a person as a promotion towards attaining excellence.

In these conditions, the problem of molding the communication culture of students during their studies at a university becomes rather topical. It has been proven that only a small number of future specialists attain a high level of communication culture in the conditions of the spontaneous development of this complicated personal molding. Most students have an underdeveloped communication culture and they tend mainly to reproductive activities and have limited ideas of the phenomenon of communication culture, and as a matter of fact they lack initiative and desire for self-improvement. It has a negative impact on personal achievements in the process of professional and pedagogical activities and on self-determination in life.

According to I. Chornokozov, the basis of the educational process at higher school is formed by the relationship between the teacher and students, in which an individual student and the team of students are on the whole not only the objects of pedagogical influence and the executors of the teacher's will, but also active participants in this process. The scientist is convinced that the structure of "teacher student" relations is a system of conscious contacts, starting from the most deciduous,

simple spatial-&-temporal, mental and social contacts, through to the most complicated social actions and relationships of a permanent character.

The parties interacting in the educational process are unequal. The teacher plays a leading and defining role in the pedagogical interaction. Depending on the content, these relationships can either improve the efficiency of the educational process or degrade the outcome.

Obviously, a comprehensive improvement of the level of professional training of the teaching staff requires resolving a whole set of tasks and the communication culture of future teachers and the conditions for its formation by the tools of the educational process at a higher school occupy one of the central places.

Conclusions. A comparative analysis of the scientific literature gives grounds to believe that the communication culture is a holistic integral dynamic formation that is characterized by the availability of the features and orientations that allow the mentor to develop in harmony with the general culture. However, it is wrong to believe that a person of a high culture simultaneously possesses an appropriate professional pedagogical culture. Each of them has its own typical features and structural elements.

Communication culture of the personality of a teacher is an integral part of the professional and pedagogical culture and personal culture; in particular, it shows the level of assimilation of communicative experience in the form of knowledge, skills, and abilities. Pedagogical experience and the analysis of scientific sources convincingly testify that the improvement of the quality of training of future teachers and the success of the formation of their communication culture depend not only on the use of qualitatively new means and approaches to determining the purpose or content of pedagogical education, but also on a significant restructuring of already available methods used for organizing the educational and nurturing process at the pedagogical school of higher education.

**COMPLEX TREATMENT OF PATIENTS WITH DISORDERS OF THE
ARCHTECTONICS OF THE VESTIBULE OF THE MOUTH**

Makhlynets Nataliia,

MD, PhD, Assoc. Prof.,

Therapeutic Dentistry Department,

Pavlyshyn Mariana,

Ass., Pediatric Dentistry Department

Zinovii Ozhogan,

DDS, PhD, DSci. Prof.,

Head of the Department of Orthopedic Dentistry,

Ivano-Frankivsk National Medical University, 2 Halytska Street,

Ivano-Frankivsk, Ukraine, postal code 76008

Anotation. Maxillomandibular anomalies and deformations are one of the common pathologies among all diseases of the maxillofacial area. Violation of the architecture of the vestibule of the mouth leads to a number of maxillomandibular anomalies and early changes in the periodontal tissues, which are not characteristic of teenagers.

Timely diagnosis of violations of the architecture of the vestibule of the mouth helps to prevent and prevent the initiation of the etiopathogenetic chain of development of a number of diseases. Scientific studies indicate that disturbances in the architecture of the vestibule affect the course of the orthodontic treatment stage, complicating it and leading to gum recession, which is caused by muscle and mucous strands of labial, mental, buccal, facial muscles and restoration of blood supply in order to prevent a number of diseases [1, p. 17-20; 2, p. 31-37; 3, p. 58-71; 4, p. 1-16; 5, p. 227-233].

Key words: Vestibule of the Mouth; Periodontium; Oral Mucosa; Blood supply.

Research I Group of patients (15 persons, 15-17 years old) had oral rehabilitation, orthodontic treatment with removable and non-removable structures

for mycological correction, surgical correction of the abnormality of the architecture of the vestibule of the mouth treated by plastic surgery. The surgical wound was healed by secondary tension.

Patients of the II group (15 persons, 15-17 years old) had surgical correction of the vestibule of the mouth with the elimination of connective tissue strands, by plastic surgery developed by us. An important element of the intervention is the placement and fixation with sutures of free mucosal grafts taken from the palate in the area of horizontal incisions near the premolars. The surgical wound in this technique heals with primary tension.

Comparison group consisted of 15 persons without maxillomandibular anomalies and disorders of the architectonics of the vestibule of the mouth (15 persons 15-17 years old). We studied the condition of the wound, the processes of postoperative scar formation, and performed a cytological examination of the mucous membrane according to H.V. Banchenko.

Scientific novelty. After surgical correction, 5-7 days later, patients of the II group were diagnosed with a significant difference in the phenomenon of "creeping attachment" compared to the I group ($p \leq 0.05$). After 3 months, its stabilization was observed, which indicates the removal of the traumatic factor from the side of the mouth and the normalization of blood supply in this area.

The physiological state of the oral mucosa was evaluated before surgery, on the 14th and 21st days after surgical correction. A cytological study of the mucous membrane of the vestibule of the mouth was carried out in the area where plastic surgery was performed (the area of the incisors, canines and premolars and the hard palate), which is based on the study of the cell differentiation index according to the method of G. V. Banchenko.

Cytological characteristics of the gingival mucosa, namely the cell differentiation index (CDI), which allows investigation the restoration of the keratinized layer and the barrier functions of the oral mucosa. In persons with maxillomandibular anomalies against the background of violations of the architecture of the vestibule of the mouth, no significant difference was found in the obtained

results of IDC in the area of the vestibule of the mouth ($p>0.05$). However, the results were significantly different from those in the comparison group ($p<0.05$) and indicated to increase the keratinization of the mucous membrane of the mouth. This indicator in the area of the hard palate in patients of I and II groups was not significantly different in the groups of patients and from the indicators in the comparison group ($p>0.05$).

Conclusions

Surgical correction of architecture disorders of the vestibule of the mouth is an important step in the complex treatment of patients with maxillomandibular anomalies on the background of architecture disorders of the vestibule of the mouth, which ensures the elimination of chronic trauma to the periodontal tissues, accelerates the therapeutic effect of all stages of orthodontic treatment, and ensures the prevention of relapses (diastema, protrusion of the frontal group of teeth).

The use of operative interventions, where the wound heals by primary tension, ensures the normalization of the cytological characteristics of the mucous membrane of the vestibule of the mouth (cell differentiation index according to G. V. Banchenko), ensures the appearance of the phenomenon of "creeping attachment", and in turn - the normalization of the blood supply in the area of the existing connective tissue cords, frenulum of the lip and prevention of relapses and the appearance of gum recession.

REFERENCES

1. Kaskova SF, Marchenko KV, Berezhna OE. Poshyrenist zuboschelepnykh anomalii u ditey z urakhuvannyam shkidlyvykh zvyчок ta vidnoshennya do ortodontychnogo likuvannya. Aktualni problemu suchasnoi medytsyny: Visnyk Ukrainskoi medychnoi stomatologichnoi akademii. 2015; 15(1):17-20.
2. Barry O, Wang Y, Wahl G., et al. Determination of baseline alveolar mucosa perfusion parameters using laser Doppler flowmetry and tissue spectrophotometry in healthy adults Acta Odontol Scand. 2020; 78(1): 31-37. doi:

10.1080/00016357.2019.1645353.

3. Kouadio AA, Jordana F, Koffi NJ, Le Bars P, Soueidan A. The use of laser Doppler flowmetry to evaluate oral soft tissue blood flow in humans: A review Arch Oral Biol. 2018; 86: 58-71. doi: 10.1016/j.archoralbio.2017.11.009.

4. Marconati M, Ramaioli M The role of extensional rheology in the oral phase of swallowing: an in vitro study. arXiv. 2020; 1: 1-16.

5. Singh DB, Stansby G, Harrison DK Assessment of oxygenation and perfusion in the tongue and oral mucosa by visible spectrophotometry and laser Doppler flowmetry in healthy subjects. Adv Exp Med Biol. 2008; 614: 227-233. doi: 10.1007/978-0-387-74911-2_26.

DEVELOPMENT OF THE MOBILE APPLICATION "HEALTH DIARY"

Malko Yaroslav M.

Student

National Technical University of Ukraine "Igor Sikorsky
Kyiv Polytechnic Institute", Ukraine,

Rudnikov Yevgenii G.

Ph.D., Candidate of physics and mathematics, associate professor
Taras Shevchenko National University of Kyiv, Ukraine;
National Technical University of Ukraine "Igor Sikorsky
Kyiv Polytechnic Institute", Ukraine,

Serdakovskiy Vitalii S.

Senior Lecturer

National Technical University of Ukraine "Igor Sikorsky
Kyiv Polytechnic Institute", Ukraine

Introductions. Keeping a health diary has gained increasing relevance in today's world, as people strive to maintain their health and fitness. The rise of mobile applications in healthcare has contributed significantly to this trend [1]. These applications allow users to monitor and track various health indicators, maintain a health diary, and observe the impact of different factors on their well-being. Consequently, the development of a mobile application for keeping a health diary has emerged as a vital tool in healthcare. It proves useful for healthcare professionals by enabling the collection and analysis of medical data, maintenance of electronic medical records, and facilitating informed decision-making during treatment [2].

Aim. The primary objective of this project was to create a convenient and effective tool that empowers users to monitor their health and gather meaningful data for further analysis.

Materials and methods. As part of an individual research project on the topic "Mobile Application: Health Diary," a functional mobile program was developed to monitor health. The project aimed to create a user-friendly and efficient tool for health monitoring and data collection.

During the development process, the application's main functional requirements were identified. The program enables users to record and track various

aspects of their health, including height, weight, blood pressure, general well-being, and other factors. Additionally, it incorporates features such as setting health goals, generating statistics and reports, and providing reminders for important activities.

To implement the software, an Android application was coded using the Java programming language.

Special attention was given to designing an intuitive and user-friendly interface. The application was developed using modern mobile development technologies, ensuring optimal performance and compatibility across multiple platforms.

The following steps were undertaken in creating the mobile application for keeping a health diary:

1. Definition of functional requirements that align with user needs.
2. Selection of the Android platform for application development, given its widespread popularity [3].
3. Design and development of the application interface, focusing on simplicity and ease of use for users to add and track their health information.
4. Implementation of the application's functionality, enabling users to add and monitor their health information and analyze the collected data.

Results and discussion.

Through this individual research project on "Mobile Application: Health Diary," a functional mobile program was developed to monitor health. This development holds particular relevance for Ukraine, especially during the extreme conditions of the pandemic and wartime, as it facilitates monitoring well-being, preventing diseases, and seeking timely medical assistance.

Conclusions.

The outcome of this research project is a functional mobile application that empowers users to conveniently monitor and maintain control over their health. This app serves as a valuable tool for individuals looking to actively track their physical and mental well-being, aiding them in achieving their goals and adopting a healthy lifestyle.

Furthermore, the potential impact of this mobile application extends beyond Ukraine. Its user-friendly features and comprehensive functionality can benefit individuals worldwide in their pursuit of better health management. Future plans include enhancements, updates, and potential collaborations with healthcare professionals and organizations to further optimize the application's utility.

REFERENCES:

1. <https://www.apa.org/news/press/releases/stress/2020/report>
2. <https://pubmed.ncbi.nlm.nih.gov/35900826/>
3. <https://www.statista.com/statistics/272698/global-market-share-held-by-mobile-operating-systems-since-2009/>

THE ROLE OF GENETIC MECHANISMS IN THE FORMATION AND RECOGNITION OF EMOTIONS

Mumdzhian Arsen Karenovych

Student

Yanitska Lesia Vasylivna

Ph.D, Associate Professor

Osinska Larysa Feliksivna

Ph.D

Bogomolets National Medical University, Kyiv, Ukraine

Introductions. Hereditary diseases are caused by chromosomal and gene mutations. They arise under the influence of exogenous and endogenous factors and can be lethal, sublethal and neutral. The main reason is changes in the genetic apparatus. The manifestation of these signs can be varied: from the failure to assimilate a certain component of a food product to the ability to form emotional states. Despite numerous studies and literature data on pathogenetic mechanisms, the role of mutant genes in the mechanism of Urbach-Wiethe syndrome development is not sufficiently defined, which does not fully reflect the range of pathogenetic mechanisms and ways to correct them.

It is known that the genotype of individuals is prone to certain pathological changes at the stage of intrauterine development. As a result of contact with the environment, nucleotide polymorphism occurs in specific genes. Their subsequent expression leads to the development of the disease, which causes a high risk of disability and mortality.

Aim. To analyze the literature data on the role of mutant genes in the mechanisms of disease development. To identify the main genetic mechanisms of the development of this pathology. To highlight the mechanisms of occurrence, course and influence of gene mutations that cause changes in the cognitive abilities of patients on the example of Urbach-Wiethe syndrome.

Materials and methods. The literature data were studied and analyzed to deepen the pathogenetic mechanisms and determine the role of mutant genes.

Results and discussion. Urbach-White syndrome is a rare disease (since the discovery of the disease by scientists at the University of Iowa in 1929, less than 300 cases have been known) characterized by the deposition of lipoids and proteins, collagen fibers in the form of a hyaline-like substance in the skin, mucous membranes, and other soft tissues. Most often, the upper parts of the digestive tract, brain structures and the limbic system are affected.

The risk of development is an increase in certain gene variants. The cause of the pathology is a mutation of a gene localized in the short arm of the first chromosome (1q21) that encodes an extracellular matrix glycoprotein, extracellular matrix protein 1 (ECM1). This glycoprotein is the main structural component of basement membranes and extracellular matrix. All the functions of this protein have not yet been elucidated, but some of them are known:

- Participation in endochondral osteogenesis and angiogenesis.
- Interaction with other structural proteins, which ensures the integrity of soft tissues and maintains homeostasis.

Mutation of the gene encoding ECM1 leads to a weakening of the basement membrane and infiltration of the cell with various substances. Patients develop monoblepharosis, hyperkeratosis, and increased skin scarring. The digestive system is characterized by the following symptoms: ankyloglossia, dental hypoplasia, dry mouth and frequent infections of the major salivary glands. The most important manifestations of the disease are the consequences of infiltration (calcification) of the basal structures of the nervous system - the amygdala (MT). Typical symptoms of amygdala damage include memory loss, epilepsy, depression, lack of fear, and inability to recognize emotions in the faces of others. It was found that the amygdala, among other functions, serves as a "fear center".

It has been shown that the main component in the emergence and development of fear is the protein statmin, the largest amount of which is found in the amygdala. Calcification of the MT leads to a lack of statmin protein, which leads to a weakening of synaptic connections between neurons, which is the cause of the disappearance of fear, and with it the ability to detect potential danger. The authors proved the

interdependence of MT degeneration with the loss of the ability to distinguish fear in human faces and to produce the emotion of fear.

There is a case of Urbach-Wiethe disease, the so-called patient named SM-046, the "woman without fear". During the controlled experiments, SM-046 showed no signs of fear, anxiety, or worry. Fear is a basic emotion that acts as a warning in the face of possible danger.

Conclusions

1. Gene mutations affect cognitive abilities and socially significant behavioral reactions.
2. Mutation of the gene encoding ECM1 leads to a weakening of the basement membrane and cell infiltration.
3. The amygdala functions as a "fear center".
4. Fear is a basic emotion that plays the role of a warning before a possible danger.

REFERENCES

1. R. Norbury, G. M. Goodwin, Encyclopedia of Stress (Second Edition), 2007/ Human Cognition, Enthusiasm and Behavior/ Fear and the Amygdala/ Pages 19-24/ URL: <https://www.sciencedirect.com/topics/biochemistry-genetics-and-molecular-biology/urbach-wiethe-disease>.
2. Emsley R. A., Paster L. Lipoid proteinosis accompanied by neuropsychiatric manifestations. Neurol Neurosurg Psychiatry. 1985; URL: <https://www.ncbi.nlm.nih.gov/pmc/articles/PMC8680877>.
3. Hamada T. Lipoid proteinosis. Clin Exp Dermatol. 2002; 27 URL: <https://www.ncbi.nlm.nih.gov/pmc/articles/PMC4567717/>

MODERN APPROACHES TO COMPREHENSIVE ASSESSMENT OF THE LEVEL OF PSYCHOPHYSIOLOGICAL ADAPTATION OF STUDENTS

Serheta Ihor Volodymyrovych

Doctor of Medical Sciences, Professor
Head of the Department of General Hygiene and Ecology
National Pirogov Memorial Medical University, Vinnitsya, Ukraine

Introductions. One of the leading problems of modern preventive medicine, which needs to be solved, is the problem of determining the peculiarity of the process of adaptation of pupils and students to the conditions of carrying out intense everyday educational activities, and the justification of individualized strategies for the use of means of psychophysiological influence and psychohygienic correction of existing negative changes in the their state health [1, 2, 3, 4, 5, 6, 7, 8, 9].

Aim. The aim of the scientific work was to justify the modern approaches to the comprehensive assessment of the level of psychophysiological adaptation of pupils and students.

Materials and methods. Scientific research was conducted among students of National Pirogov Memorial Medical University using hygienic, psychophysiological, psychodiagnostic, medico-sociological and statistical research methods.

Results and discussion. In the course of research carried out in recent years scientifically based methods of complex point assessment of the features of the course of psychophysiological adaptation of high school students in the conditions of the implementation of stressful everyday activities in modern general education and higher educational institutions, which provide an opportunity to determine the features of the course of adaptation processes of students, as well as justifying fully adequate to the requirements of the individual individualized strategies for the use of preventive means of psychophysiological influence and psychohygienic correction of existing negative shifts.

The developed methods provide for establishing the peculiarities of the processes of formation of the leading correlates of psychophysiological adaptation

and, therefore, determining the level of development of psychophysiological functions (speed of simple and differentiated visual-motor reaction, mobility and balance of nervous processes, critical frequency of fusion of light flashes, coordination of movements), which determine a high level of psychophysiological readiness of students to carry out effective educational activities in the conditions of modern educational institutions, adequate assimilation of theoretical knowledge and practical skills.

That is why the main stages of their practical interpretation should be considered to be the establishment based on the application of modern instrumental and test psychophysiological methods of the degree of expression of the leading social and educationally significant psychophysiological functions, the evaluation of the obtained results in points in accordance with the specially created scales of the complex point assessment, the calculation of integral indicators of the success of the course psychophysiological adaptation and their quantitative assessment, followed by the determination of such levels as low, below average, average, above average and high, determination of specific ways of using measures of health and correctional content: means of psychophysiological influence and psychohygienic correction.

Conclusions. In the course of the conducted research is to justify the modern effective approaches to the comprehensive assessment of the level of psychophysiological adaptation of pupils and students.

REFERENCES

1. Гончарук Е. Г., Бардов В. Г. Сергета І. В., Омельчук С. Т. Комплексна оцінка стану здоров'я дітей і підлітків як гігієнічна проблема: методологічні та прикладні аспекти (огляд літератури). *Журнал АМН України*. 2003. Т. 9, № 3. С. 523-541.
2. Нікберг І. І., Сергета І. В., Цимбалюк Л.І. Гігієна з основами екології. К. : Здоров'я, 2001. 504 с.
3. Полька Н. С., Сергета І. В. Актуальні проблеми психогігієни дітей і підлітків: шляхи та перспективи їх вирішення (огляд літератури і власних

досліджень). *Журнал НАМН України*. 2012. Т. 18, № 2. С. 223-236.

4. Сергета І. В., Панчук О. Ю., Стоян Н. В., Дреженкова І. Л., Макаров С. Ю. Університетська гігієна у контексті імплементації “Закону про вищу освіту”: фізіолого-гігієнічні основи, реалії та шляхи розвитку. *Довкілля та здоров'я*. 2016. № 4 (80). С. 46-52.

5. Мороз В. М., Серебреннікова О. А., Сергета І. В., Стоян Н. В. Психофізіологічні та психогігієнічні основи ефективного використання здоров'язберігаючих технологій у закладах вищої освіти Вінниця: ТОВ “ТВОРИ”, 2021. 208 с.

6. Сергета І. В., Браткова О. Ю., Серебреннікова О. А. Наукове обґрунтування гігієнічних принципів профілактики розвитку донозологічних зрушень у стані психічного здоров'я учнів сучасних закладів середньої освіти (огляд літератури і власних досліджень). *Журнал НАМН України*. 2022. Т. 28, № 1. С. 306-326.

7. Сергета І. В., Серебреннікова О. А., Стоян Н. В., Дреженкова І. Л., Макарова О. І. Психогігієнічні принципи використання здоров'язберігаючих технологій у сучасних закладах вищої освіти. *Довкілля та здоров'я*. 2022. № 2 (103). С. 32-41.

8. Тимошук О. В., Полька Н. С., Сергета І. В. Наукові основи комплексної гігієнічної оцінки якості життя та адаптаційних можливостей сучасної учнівської і студентської молоді. Вінниця : ТОВ “ТВОРИ”, 2020. 272 с.

9. Makarov Serhii Y., Stoyan Nataliya V., Serheta Ihor V., Taran Oksana A., Dyakova Oksana V. Peculiarities of the interaction of the indicators of psychophysiological adaptation of modern students in the context of the effective monitoring of individual health of young women and young men. *Wiadomości Lekarskie*. 2019, tom LXXII, nr 5 cz II. P. 1053-1058.

РАННЯ ПЛАЗМОСОРБЦІЯ ПРИ ЛІКУВАННІ НИРКОВО-ПЕЧІНКОВОЇ НЕДОСТАТНОСТІ

Акентьєв Сергій Олександрович,

к.мед.н., доцент,
доцент кафедри анестезіології та реаніматології
Буковинський державний медичний університет
м. Чернівці, Україна

Вступ. Сучасний об'єм комплексної терапії гострої ниркової недостатності (причини: шок, інфекційні захворювання, гострі отруєння тощо) неможливий без застосування еферентних методів детоксикації (екстракорпорального гемодіаліза, гемосорбції, ультрафільтрації та ін.). Авторами при лікуванні захворювань, які супроводжувалися нирково печінковою недостатністю, був застосований комбінований метод детоксикації плазмосорбція (ПС). Остання є одним із потужних елімінаційних методів екстракорпоральної гемокорекції, що базується на сорбційній технології після розподілу крові на глобулярну та клітинну складові, зокрема, за допомогою сил гравітації та фільтраційним способом.

Ціль роботи. Підвищити ефективність лікування хворих з нирково печінковою недостатністю шляхом включення в лікування плазмосорбції.

Матеріали та методи. ПС використали при лікуванні 26 хворих (чоловіків – 12, жінок – 14). За віком хворі розподілились: до 30 років – 2; до 40 – 1, до 50 – 3; до 60 – 11; понад 60 – 9 пацієнтів). Кількість сеансів – 55. У групу захворювань, що супроводжувалися нирково-печінковою недостатністю ввійшли: лептоспіроз, токсичний гепатит, хронічний гепатит, панкреонекроз, гострий холецистопанкреатит, сепсис, цироз печінки, перитоніт, сечокам'яна хвороба.

Зазвичай ПС застосовувалася в ранньому періоді в перші 1-2 дні поступлення хворих у відділення інтенсивної терапії за наявності олігурії або олігоанурії. Відокремлення плазми від формених елементів на першому етапі проводили двома методиками. У 10 хворих використано фракційний

(дискретний) варіант (20 сеансів), при якому гравітаційний розподіл крові (після попереднього забору в пластикові контейнери) здійснювався за допомогою центрифуги «РС-06» (режими гравітації: 2 тис. обертів за хв., термін обробки – 15 хв.). Видалення плазми з контейнерів проводили ручним способом за допомогою плазмоекстрактора «ПЕ-01». У 16 хворих застосовано мембранний варіант відокремлення плазми (35 сеансів). Плазмосепарація здійснювалася фільтрацією крові через мембранний плазмафільтр «ПМФ-800» в апаратному замкнутому режимі (двохголкова система). Другий етап детоксикації, власне очищення плазми, здійснювали за допомогою одноразових 200 г колонок з гемосорбентом «ГСГД» (Україна), який відноситься до сорбентів третього покоління сферичних карбонітів. За сеанс отримували і очищали до 1200-1500 мл плазми. Деплазмовані формені елементи після ресуспензації поверталися в організм неушкодженими.

З метою аналізу стану хворого проводився контроль загальноклінічних показників (загальний стан, температура тіла, пульс, артеріальний тиск, добовий діурез), клінічні та біохімічні лабораторні показники крові та сечі, показники коагулограми та іонограми крові в день сеансу та три дні поспіль (всього 27 показників). Контроль лабораторних показників у день проведення процедури ПС проводився тричі: в крові - до процедури, в плазмі - до і після сорбції. Депураційний ефект підтверджувався токсикологічними методами (рівень пула «середніх» молекул, лейкоцитарний індекс інтоксикації – ЛІІ).

Результати та обговорення. Результатом лікування з включенням ранньої ПС було: покращання загального стану хворих, стабілізація або регрес ендотоксикозу, позитивна динаміка зниження рівня метаболітів (наприклад, зниження загального білірубіну та його фракцій з 3-4 доби, азотистих шлаків 2-3 доби) і середньомолекулярних олігопептидів, зменшення жовтяниці та свербіжжю шкіри. Беручи до уваги відому роль концентрації загального білка, зокрема за рахунок альбумінової фракції, як важливого фактора плазматичної детоксикації, зв'язування та видалення токсинів, - досліджено вплив ПС на цей показник. Так, загальний білок у плазмі до сорбції становив $66,0 \pm 1,4$ г/л.

Незважаючи на те, що під час сорбції 29% білка втрачалося на колонці, в перший день після ПС цей показник у крові становив – $67,1 \pm 1,3$ г/л, на третю добу – $67,9 \pm 2,4$ г/л. Альбуміни в плазмі до сорбції становили $39,7 \pm 2,2$ %. Їх рівень у крові в першу добу після ПС суттєво не зменшився і становив $37,4 \pm 1,9$ %, на другу добу – $47,2 \pm 2,6$ %, на третю – $42,5 \pm 2,1$ %. Фракція глобулінів мала тенденцію до зниження за рахунок γ -глобулінів: до сорбції вони становили $23,2 \pm 2,6$ %, на другу добу після ПС – $15,3 \pm 3,3$ %. Серед інших глобулінів суттєвих змін не траплялося. Отже, під час ПС концентрація білка залишалася незмінною, а у випадку з альбуміном виникала навіть тенденція до його збільшення.

Рівень сечовини в плазмі до сорбції становив $28,3 \pm 2,34$ ммоль/л, після сорбції – $5,82 \pm 1,18$ ммоль/л (поглинальна здатність сорбенту склала 76%), на другий день після ПС у крові – $24,6 \pm 1,93$ ммоль/л, на третій день $23,3 \pm 2,71$ ммоль/л. Рівень креатиніну в плазмі до сорбції становив $483,0 \pm 11,4$ мкмоль/л, а після сорбції $41,9 \pm 5,6$ мкмоль/л (поглинальна здатність колонки з сорбентом становила 88%), а вже на третю добу в крові $447,6 \pm 63,9$ мкмоль/л. Різких коливань показників гіперазотемії не спостерігалось, проте виникала тенденція до поступового зниження з максимумом на 7-10 день.

Подібна картина спостерігалася і з показниками білірубінемії. Так, в середньому перед ПС загальний білірубін крові в плазмі хворих становив $256,3 \pm 32,2$ мкмоль/л, а після сорбції – $68,5 \pm 4,2$ мкмоль/л (поглинальна здатність сорбента склала 52%). На другу добу після процедури ПС цей показник становив $292,6 \pm 32,0$ мкмоль/л, а вже на третю добу $250,4 \pm 32,1$ мкмоль/л. З цього часу виникала тенденція до зниження показника з максимумом на 6-7 добу. Такі ж зміни спостерігалися і у фракціях білірубіну. Дані свідчать про відсутність вираженого «дренуючого» ефекту процедури.

Оцінка депураційного ефекту ПС проводилась клінічно: зниження температури, нормалізація дихання та гемодинаміки, зниження явищ енцефалопатії, покращання апетиту. Ці позитивні зміни корелювали з даними

токсикологічного контролю. Так, при аналізі ЛШ спостерігали його зниження в перші дві доби після процедури у різних хворих з 8,6-13,8 до 5,1-8,7 од з одночасним зменшенням незрілих форм гранулоцитів. Було встановлено зниження рівня «середніх» молекул при довжині хвилі 282 нм в середньому на 54%, а при довжині хвилі 253 нм – на 38%.

Суттєвим, а можливо, переломним, моментом у лікуванні ендотоксикозу було вірогідне збільшення добового діурезу. Так, до ПС він становив в середньому $874,0 \pm 26,0$ мл/добу ($0,6 \pm 0,01$ мл/хв.), в перший день після процедури – $1566,0 \pm 56,0$ мл/добу ($1,08 \pm 0,03$ мл/хв.), а на третю добу цей показник становив – $1600,0 \pm 75,0$ мл/добу ($1,1 \pm 0,05$ мл/хв.). При дослідженні азотистих шлаків сечі визначено, що виведення сечовини (г/100 мл) до ПС становило $0,94 \pm 0,29$, а з третьої доби – $1,04 \pm 2,71$. Виведення креатиніну з сечею (г/100 мл) становило відповідно $0,06 \pm 0,01$ та $0,09 \pm 0,002$.

Висновки. Ефект «збереження» білку та відновлення добового діурезу сприяють поступовому зниженню інтоксикації і видужанню пацієнтів. ПС може застосовуватися на ранньому етапі і дає можливість утриматися від екстракорпорального гемодіаліза як більш «агресивного» методу детоксикації.

ЛІТЕРАТУРА:

1. Федосеев А. Н., Юрьчев Т. А., Сокуренок С. И., Фомичев В. И. Эффект экстракорпоральной плазмсорбции в комплексной терапии нефротического синдрома/ Нефрология. – 2003. – Т.7. - №1. – С.17-19.
2. Стащук В. Ф., Акентьев С. О. Особенности та перспектива використання гравітаційної та фільтраційної технологій при плазмсорбції в умовах інтенсивної терапії/ Біль, знеболювання і інтенсивна терапія. – 2005. №1. – С. 21-23.

ЕФЕКТИВНІСТЬ ТА ПОТЕНЦІЙНІ РИЗИКИ ВИКОРИСТАННЯ АЛЮМІНІЮ У ВАКЦИНАХ

Барицький Данііл Сергійович

студент другого курсу медичного факультету
Тернопільський національний медичний університет
імені І. Я. Горбачевського, 46001, м. Тернопіль

Вступ. Зважаючи на пандемію COVID-19, яка вразила всю планету, розробка та виробництво вакцин стали надзвичайно важливими завданнями для забезпечення безпеки та здоров'я громадян. Одним із ключових компонентів вакцин може бути алюміній, який використовується як ад'ювант для підвищення ефективності імунної відповіді на вакцини. Адже імунна відповідь на вакцину залежить не тільки від самого антигену, але й від способу його поставлення.

Використання алюмінію в вакцинах може бути проблематичним через потенційні побічні ефекти, такі як надмірна відповідь імунної системи, яка може привести до запалення та інших реакцій. Особливо важливо зрозуміти, як цей матеріал може впливати на реакцію організму на вакцини, оскільки у багатьох країнах вакцинація проти COVID-19 стала найважливішим викликом у здоров'ї відновлювальних заходів.

Ціль роботи. Проаналізувати наукові факти які спростовують повідомлення про шкідливі наслідки щодо негативного впливу Алюмінію, який є у вакцинах на організм людини.

Матеріали. Отже, проблема, яку ми можемо поставити, полягає в тому, як зрозуміти ефективність та потенційні ризики використання алюмінію в вакцинах, щоб забезпечити безпеку та ефективність вакцин для громадського здоров'я в Україні.

Обговорення. Вакцинація - це один з найбільш ефективних способів захисту від інфекційних захворювань. Одним з ключових компонентів сучасних

вакцин є ад'юванти - речовини, які допомагають збільшити імунну відповідь на введену вакцину. Алюмінієві сполуки є одними з найпоширеніших ад'ювантів, які використовуються в вакцинах. Алюмінійні ад'юванти допомагають створити більш стійкі та ефективні імунні відповіді на вакцини та забезпечують їх термін зберігання. Ці сполуки використовуються в вакцинах проти різних хвороб, таких як грип, гепатит В, правець та інші.

Застосування алюмінію в сучасних вакцинах є безпечним та допомагає збільшити їх ефективність та термін зберігання. Відмова від вакцинації може призвести до серйозних наслідків для здоров'я, тому важливо розуміти, що алюміній використовується в дуже малих кількостях у складі вакцин, а його безпеку та ефективність було належним чином досліджено.

Останні дослідження показують, що використання алюмінію в якості ад'юванту у вакцинах є безпечним та ефективним способом підвищення імунної відповіді на вакцини. Але, водночас існують і потенційні ризики використання алюмінію в вакцинах.

У журналі "Vaccine" у 2020 році було опубліковано результати дослідження впливу різних доз алюмінію в COVID-19 вакцинах на імунну відповідь та безпеку. Дослідження показали, що використання алюмінію як ад'юванту в COVID-19 вакцинах було безпечним, і не спричинило серйозних побічних ефектів. Але авторами зазначено, що додаткові дослідження потрібні, щоб розуміти саме довгострокові наслідки використання алюмінію в вакцинах.

Алюміній, найважливіший для здоров'я людини мікроелемент, був виділений у чистому вигляді лише через 100 років після його відкриття. Висока хімічна активність мінералу визначає його здатність з'єднуватися з різними речовинами. [1]. В організмі дорослої людини вміст Алюмінію становить близько 50 мг. Його концентрації в лімфатичних вузлах - 32,5 мкг/г; легенях 18,2 мкг/г; печінці - 2,6 мкг/г; тканинах - 0,6 мкг/г; м'язах - 0,5 мкг/г; мозку, сім'яниках, яєчниках - по 0,4 мкг/г.

Добова норма для дорослих коливається в межах 30-50 мікрограмів. Вважається, що в щоденному раціоні людини є до 100 мікрограмів Алюмінію.

Тому потреби організму людини в цьому мікроелементі повністю задовольняються за рахунок їжі [2]. Необхідно пам'ятати, що з продуктів, багатих на Алюміній, засвоюється через дихальні і травні шляхи лише 4% сполуки. Накопичені роками речовини виводяться з сечею і калом, а також виводяться з видихом.

Брак алюмінію - явище вкрай рідкісне. Однак він може викликати:

- уповільнення зростання дітей;
- порушення координації рухів;
- загальну слабкість, особливо в кінцівках.

У сучасних людей цей мікроелемент є в надлишку. Алюміній не тільки осідає у кістках, мозку, печінці та легенях, а також і у волоссі. Якщо його недостатньо, можна вважати, що основний вплив був на внутрішні органи і системи.

Існують також такі захворювання, як алюміноз. Його ознаки - постійний кашель, біль у шлунку, втрата апетиту, втрата ваги, зміна формули крові, розлади травлення. [3]

З кожним роком кількість Алюмінію в раціоні людини стрімко зростає. З'єднання надходить з продуктами харчування, водою, харчовими добавками (сульфатами), медикаментами, іноді - з повітрям. У медичній практиці за всю історію зафіксовано кілька поодиноких випадків недостатності речовини в організмі людини. Таким чином, актуальною проблемою XXI століття є скоріше перенасичення щоденного раціону елементом, ніж його недостатністю.

Найбільшими природними джерелами Алюмінію є чайне листя, розторопша, гірчиця тощо. Вміст Алюмінію у чаї становить 300-1800 мг/кг, і близько 16-20% Алюмінію надходить у воду під час процесу заварювання. Концентрація Алюмінію у стічних водах зазвичай нижче 0,05 мг/кг. Тому більшість людей споживає 1-10 мг Алюмінію на день з природних джерел.

Приготування їжі в алюмінієвих контейнерах часто призводить до значного підвищення його рівня в організмі. У більшості випадків з алюмінієвого посуду вимивається невелика кількість або зовсім не виявляється

Алюміній, якщо тільки в алюмінієвому посуді не зберігаються продукти з низьким Ph (томати, лимони, абрикоси, щавель тощо). Крім того, ступінь вилуговування Алюмінію можна підвищити шляхом збільшення діапазону температур через нагрівання [4].

Наприклад, китайці споживають 4-15 мг Алюмінію на добу і майже не доходять до 20 мг [5]. Споживання Al з їжею також сильно відрізнялося серед жителів Північної Америки (від 0 до 95 мг Al на день). Тим часом середнє споживання дорослою людиною становить близько 24 мг на день. Загалом споживання з їжею становить менше 1% від споживання людьми, які приймають ліки, які містять Алюміній.

Нині справжньою науковою проблемою є наявність Алюмінію в їжі та чутливість певних груп населення до цього елемента, що потрапляє в організм. Кілька харчових факторів, включаючи цитрат, можуть впливати на засвоєння Алюмінію. Існує занепокоєння щодо забруднення Алюмінієм соєвої молочної суміші при годуванні недоношених дітей з порушенням функції нирок. Компоненти парентерального розчину (наприклад, альбумін, солі кальцію та солі фосфору) також були забруднені Алюмінієм.

Алюміній - найпоширеніший метал у земній корі. Він вступає в реакцію з іншими елементами, утворюючи солі алюмінію, і невелика їх кількість міститься природним чином майже у всіх продуктах харчування та питній воді, а також у грудному молоці та сумішах для немовлят. Солі Алюмінію використовуються як харчові добавки (наприклад, у хлібі та тістечках) та в таких ліках, як антациди, також алюміній широко використовується в упаковці харчових продуктів [6].

Будь-який Алюміній, що поглинається з їжею або іншими джерелами, поступово виводиться через нирки. Немовлята народжуються з Алюмінієм, який потрапив в їх організм, ймовірно, з крові матері. З часом невеликі кількості Алюмінію з їжі, напоїв та інших джерел накопичуються в організмі, але це не становить значного ризику для здоров'я. Думка більшості експертів полягає в тому, що нині немає переконливих доказів того, що вплив

повсякденного рівня алюмінію в будь-якій формі збільшує ризики хвороби Альцгеймера, генетичних пошкоджень або раку [7].

З початку активної кампанії з вакцинації населення точаться гострі дискусії щодо вмісту Алюмінію у вакцинах. Дискусії про ефективність і безпеку щеплень привернули увагу медиків, пересічних громадян і противників щеплень. Спробуємо розібратися, що входить до складу вакцини і чи безпечні ці речовини.

Ключовим інгредієнтом у всіх вакцинах є одна або кілька діючих речовин. Крім того, основним інгредієнтом вакцини є вода. Більшість ін'єкційних вакцин містять 0,5 мл рідини, іншими словами, кілька крапель, а всі інші інгредієнти важать кілька міліграмів (тисячних часток грама) або менше [8].

На відміну від харчових продуктів, списки інгредієнтів вакцин можуть включати речовини, які використовуються у процесі виробництва, навіть якщо вони не потрапляють до готової вакцини. Ці інгредієнти додаються в дуже малих кількостях, зазвичай лише кілька міліграмів. Речовини, які використовуються для виробництва вакцин, можуть і не залишатися у кінцевій вакцині, а якщо залишаються, то в дуже низьких концентраціях.

Вакцини з Алюмінієвим ад'ювантом мають безпечний профіль за шість десятиліть використання. Всі компоненти вакцини знаходяться у дуже малих концентраціях, і наразі не існує доказів щодо їх шкідливості у цих кількостях. Єдиним винятком є мала кількість людей, які можуть мати серйозну алергічну реакцію на деякі інгредієнти вакцини, навіть якщо вони знаходяться у незначних кількостях, наприклад, яєчні білки або антибіотики. Хоча є багато інформації про потенційну шкідливість деяких компонентів вакцин, більшість з них знаходиться у безпечних кількостях для людського організму.

Ад'юванти використовують протягом десятиліть для поліпшення імунної відповіді на антигени вакцин, найчастіше в інактивованих вакцинах. У звичайних вакцинах додавання ад'ювантів у вакцинні препарати спрямоване на посилення, прискорення та продовження специфічної імунної відповіді на

антигени вакцин. Нещодавно розроблені очищені субодиничні або синтетичні вакцини з використанням біосинтетичних, рекомбінантних та інших сучасних технологій є поганими антигенами вакцин і потребують ад'ювантів, щоб викликати бажану імунну відповідь [9].

Хімічні ад'юванти - це дуже неоднорідна група сполук, спільне лише одне: їх здатність посилювати імунну відповідь. Вони сильно варіюються з погляду того, як вони впливають на імунну систему та наскільки серйозними є їхні побічні реакції, внаслідок гіперактивації імунної системи. Нині існує кілька сотень різних типів ад'ювантів, які використовуються або вивчаються у технології вакцин.

Якщо розглядати альтернативи алюмінію, то серед інших популярних допоміжних інгредієнтів можна побачити сквален, масляниста речовина, яку виготовляють з печінки акули, та екстракт із кори дерева квілайя, з якої корінні американці виготовляють мило.

Найновіші добавки, - які ще навіть не ліцензовано, - є, мабуть, найдивнішими з усіх. Це - відділені від тіла хвоста бактерій та "бактеріальні примари", вироблені з порожньої оболонки мікроорганізмів.

Відомо, що вакцини щороку рятують життя від двох до трьох мільйонів людей, а також запобігають інвалідності протягом усього життя [10].

Багато вакцин містять солі алюмінію, такі як гідроксид алюмінію, фосфат алюмінію або сульфат алюмінію та калію. Вони діють як ад'юванти, посилюючи та подовжуючи імунну відповідь на вакцину. Солі алюмінію сповільнюють вивільнення активного інгредієнта з вакцини після її введення та стимулюють імунну систему реагувати на антигени вакцин. Вони також добре поглинають білок і захищають білки у вакцині, які прилипають до стінок контейнера під час зберігання [11].

У вакцинах міститься невелика кількість алюмінію - менше 2 міліграмів солей і менше міліграма фактичного алюмінію. В Англії максимальна доза алюмінію, яку немовлята отримують під час однієї вакцинації, становить менше 1,5 міліграма (пневмококова та менінгококова вакцини). Дослідження у різних

роках показало, що вплив алюмінію з дієти та від отриманих вакцин на немовлят є меншим за тижневий рівень безпечного споживання.

Висновки. Сполуки Алюмінію використовуються у вакцинах для збільшення імуногенності організму. Алюміній допомагає створити стійкі і ефективні імунні відповіді, а також збільшує термін зберігання самих вакцин. У наукових дослідженнях різних років поки не підтверджено негативного впливу алюмінію на здоров'я людини.

РОЗВИТОК У ГАЛУЗІ ЕКСТРАКОРПОРАЛЬНОГО ЗАПЛІДНЕННЯ: ОГЛЯД ЛІТЕРАТУРИ

Гермак Вікторія Миколаївна,
Студентка
Соловей Валентина Маноліївна,
Асистент кафедри
Буковинський Державний Медичний Університет
м. Чернівці, Україна

Вступ. Екстракорпоральне запліднення (ЕКЗ) — це допоміжна репродуктивна техніка (ДРТ), яка допомагає парам, які намагаються завагітніти, і використовується лікарями для мільйонів пацієнтів протягом понад 40 років.

Неплідність є репродуктивним дефектом, яким страждають понад 10% усіх пар у всьому світі. У 2010 році Нобелівська премія з фізіології та медицини присуджена доктору Роберту Г. Едвардсу за розробку екстракорпорального запліднення (ЕКЗ) — досягнення в медицині, яке являє собою зміну парадигми лікування багатьох типів безпліддя. У 1950-х роках Едвардс усвідомив потенціал ЕКЗ як лікування цього захворювання. На цей виклик його надихнуло дослідження того, як гормони контролюють критичні функції яєчників у мишей, такі як дозрівання ооцитів і овуляція.

Мета роботи. Метою даного дослідження було провести аналіз джерел та коротко описати розвиток даної технології для кращого уявлення екстракорпорального запліднення як вирішення питання неплідності.

Матеріали та методи. Пошук джерел здійснено за допомогою науково статистичної бази. До квітня 2023 було проведено огляд літературних джерел, дані яких свідчать про важливість ЕКЗ в сучасному світі.

Результати та обговорення. Протягом останніх чотирьох десятиліть технологічний розвиток у сфері ЕКЗ вийшов за межі уяви, наприклад, кріоконсервація надлишкових ембріонів, впровадження інтрацитоплазматичної ін'єкції сперми (ІКСІ) для лікування чоловічого безпліддя, хромосомний

скринінг за допомогою передімплантаційного генетичного аналізу. діагностика (PGD), донорство мітохондрій або ЕКЗ від трьох батьків, кріоконсервація тканини яєчників, трансплантація матки та багато інших модифікацій у лікуванні безпліддя, які були б неможливими без ЕКЗ.

Жінки, які не можуть використовувати власні яйцеклітини через первинну недостатність яєчників (ПНЯ) або пов'язане з віком зниження кількості ооцитів, тепер можуть успішно завагітніти за допомогою ЕКЗ донорських ооцитів.

Допоміжні репродуктивні технології (ДРТ) стосуються обробки гамет *in vitro* і зазвичай включають запліднення *in vitro*. Спочатку розроблена для лікування безпліддя культура людських ембріонів *in vitro* також дає можливість скринінгу ембріонів на наявність успадкованих генетичних розладів ядерного та мітохондріального геномів. Прогрес у виявленні причинних генетичних варіантів значно розширив масштаб передімплантаційного генетичного тестування для запобігання генетичним розладам. Однак, оскільки процедури АРТ не позбавлені ризику несприятливих наслідків для матері та дитини, то необхідні ретельні дослідження та удосконалення.

Однією із запропонованих технік ЕКЗ є контрольована стимуляція яєчників.

Цикл ЕКЗ починається зі стимуляції яєчників. У описаних дослідженнях використовувалось кілька протоколів, включаючи відсутність стимуляції до різних рівнів стимуляції яєчників за допомогою кломіфен цитрату, летрозолу та екзогенних гонадотропінів (фолікулстимулюючого гормону (ФСГ) і лютеїнізуючого гормону (ЛГ)). У циклах ЕКЗ аналоги гонадотропін-рилізінг гормону (GnRH) використовуються для усунення сплеску ЛГ у жінки, що дозволяє лікарям визначити час отримання ооцитів. Ріст фолікулів контролюється трансвагінальним ультразвуковим дослідженням, а рівень естрадіолу (E2) в крові допомагає визначити будь-які зазначені зміни в протоколі стимуляції.

У природному циклі ЕКЗ ооцит вилучається до того, як відбудеться

сплеск ЛГ у середині циклу, або використовується антагоніст GnRH (GnRHant) для запобігання вивільненню ЛГ. Коли провідний фолікул досягає зрілого розміру, хоріонічний гонадотропін людини (ХГЛ) дається як заміна для сплеску ЛГ. Рівень настання вагітності становить близько 8% за цикл із 21% кумулятивним показником після трьох циклів, з показниками до 44% у пар із чоловічим фактором безпліддя.

Стимуляція яєчників проводиться в переважній більшості циклів ЕКЗ, щоб отримати приблизно від 10 до 20 ооцитів. Існує два основних протоколи; довгий лютеїновий агоніст GnRH (GnRHа) або цикл GnRHant. Згідно до першого, довгий лютеїновий протокол GnRHа починається з введення 0,1 мг GnRHа щодня, починаючи з 21-го дня циклу попереднього місяця. Це вимикає гіпофізарну секрецію ЛГ (і ФСГ) під час стимуляції яєчників, і GnRHа продовжується до ін'єкції hCG. Гонадотропіни вводять у дозах від 75 до 450 МО щодня, починаючи з 2-го дня циклу з коригуванням дози залежно від розвитку фолікулів та рівня естрадіолу. Ін'єкцію ХГЛ роблять, коли хоча б три фолікули досягнуть розміру 18 мм.

Другий протокол GnRHant передбачає введення щоденних гонадотропінів (від 75 до 450 МО), починаючи з 2-го або 3-го дня циклу. GnRHant починають блокувати сплеск ендogenous ЛГ, коли діаметр провідного фолікула досягає 14 мм або на шостий день стимуляції яєчників. При досягненні хоча б трьох фолікулів вводять ХГЛ 18 мм.

Висновки. Тож виконавши огляд літератури ми бачимо, що у протоколі мінімальної стимуляції використовується кломіфен цитрат або летрозол з гонадотропінами або без них. Протокол мінімальної стимуляції набуває все більшої підтримки, оскільки дослідження показали, що хоча рівень живонароджуваності дещо знижується порівняно з довгим протоколом GnRHа (49% проти 63%), є значно нижчі показники синдрому гіперстимуляції яєчників і багатоплідної вагітності.

КАРДІАЛЬНІ ПРОЯВИ ХВОРОБИ ЛАЙМА. ДІАГНОСТИКА ТА ЛІКУВАННЯ ЛАЙМ-БОРЕЛІОЗУ

Горманюк Таїсія Ігорівна

студентка

Климович Дарина Сергіївна

Студентка

Бобицька Тетяна Віталіївна

студентка

Асистент кафедри інфекційних хвороб та епідеміології

Рудан Іванна Василівна

Буковинський державний медичний університет

м. Чернівці

Вступ. Хвороба Лайма (бореліоз Лайма) — це кліщовий зооноз дорослих і дітей, що викликається геновидами комплексу *Borrelia burgdorferi sensu lato*. Відомо, що хвороба Лайма є найбільш поширеним кліщовим захворюванням у Палеарктичному регіоні Північної півкулі і що її захворюваність продовжує зростати в усьому світі через безліч демографічних та екологічних факторів, включаючи зміну клімату. За останні три десятиліття спостерігалось не тільки вражаюче зростання захворюваності на хворобу Лайма в Північній Америці, а й неухильне розширення її географічного ареалу. Захворюваність на Лайм бореліоз складає в різних країнах від 10 до 50 і більше випадків на 100 000 населення щорічно. Дане захворювання може мати затяжний та хронічний перебіг з переважним ураженням шкіри, нервової, серцево-судинної та опорно рухової систем. На даний момент не існує тестів, що дозволяють достовірно визначити наявність інфекції, що ускладнює діагностику та лікування. У зв'язку зі значною поширеністю й поліорганичним ураженням, що створює труднощі для ранньої діагностики й своєчасного адекватного лікування, Лаймська хвороба розглядається як актуальна проблема сучасної клінічної медицини, що потребує подальшого поглибленого вивчення. У цій оглядовій статті представлені новітні підходи до діагностики та лікування хвороби Лайма, засновані на наявній опублікованій інформації.

Мета роботи. Визначити особливості кардіальних проявів, діагностику та лікування Лайм-Бореліозу.

Матеріали та методи. В процесі створення тез опиралися на іноземні публікації та дані наукових досліджень.

Результати та обговорення. Основною подією у природному розвитку хвороби Лайма є, звичайно, відкладення спірохет на шкірі, коли інфікований кліщ, зазвичай німфа, харчується людиною, а не хребетними тваринами у дикій природі. Закріпившись, спірохети починають розмножуватися та мігрувати назовні вздовж площини шкіри та вниз до дермальних мікросудин. Незважаючи на те, що спірохети зазнають різкого збільшення (≥ 300 разів) у середній кишці під час прийому їжі, лише дуже невеликій кількості вдається завершити шлях від кліща до хребетного. Хоча про механізми, за допомогою яких спірохети, що циркулюють, розпізнають органи-мішені і проникають в них, відомо мало, дослідження з культивованими ендотеліальними клітинами пупкової вени людини показали, що мікроорганізми швидко прикріплюються до ендотелію судин і долають свій шлях через міжклітинні сполуки (трансмігація), після чого прикріплюються до компонентів субендотеліального матриксу.

Ранні дослідження поділяли хворобу Лайма на три окремі стадії, аналогічні стадіям сифілісу: стадія 1 – мігруюча еритема; стадія 2 – ураження нервової системи або серця та стадія 3 – артрит. Ця класифікація використовується і досі. На стадії органних уражень відбувається розвиток реактивно-алергічних процесів внаслідок тривалої персистенції борелій у метастатичних вогнищах і їх повторної багаторазової дисемінації в умовах імунодефіциту. Характерними є активація аутоімунних механізмів і формування стійких дегенеративних і атрофічних змін в уражених органах.

Окрім шкіри, найбільш ураженим місцем метастазування є серце. Ураження серцево-судинної системи при Лаймській хворобі зазвичай починається через 3–12 тижнів від початку захворювання та суб'єктивно проявляються неприємними відчуттями й болями в області серця, серцебиттям. Характерним є формування кардиту Лайма, домінуючою ознакою якого є

переміжна атріовентрикулярна блокада різного ступеня, коли електричні імпульси від передсердь перериваються перед проведенням до шлуночків. Гостре ураження серця виникає при ранній дисемінованій інфекції протягом декількох тижнів після зараження *Borrelia burgdorferi*. Інші менш поширені прояви включають гострий міоперикардит або легку дисфункцію лівого шлуночка і, рідко, кардіомегалію або панкардит. Міокардит Лайма, як правило, м'який, короткочасний, зазвичай перебігає у легкій формі та проходить протягом кількох тижнів, навіть без антибактеріальної терапії. Однак були зареєстровані випадки зі смертельними наслідками.

Патогенез передбачає безпосередню інфільтрацію *Borrelia burgdorferi* у сполучну тканину, пов'язану з колагеновими волокнами в основі серця, базальної частини міжшлуночкової перегородки, периваскулярної області, зовнішньої або внутрішньої мембрани і, рідше, кровоносних судинах або клапанах. Перехресно-реактивні антитіла, індуковані початковим контактом з бактеріями, реагують з власними компонентами, що, у свою чергу, призводить до аутоімунного пошкодження. Повідомляється, що міоперикардит Лайма імітує гострий коронарний синдром. У поодиноких випадках Лаймський міоперикардит може виявлятися підйомом сегмента ST та підвищенням серцевих біомаркерів у периферичній крові. Нечасто Лайм-бореліоз може бути пов'язаний з пороком клапанів серця, викликаючи гостру серцеву недостатність та кардіогенний шок. Ці прояви не відрізняються від проявів, спричинених іншими інфекційними агентами, і діагноз при цьому ґрунтується на клінічному анамнезі, що потребує серологічних досліджень. Клінічно пацієнти можуть повідомляти про такі симптоми, як запаморочення, переднепритомний/непритомний стан, задишка, серцебиття та біль у грудях, але також можуть протікати повністю безсимптомно.

Найчастіше для лабораторної діагностики хвороби Лайма використовують серологічні тести. Потреба в точних серологічних аналізах була основною рушійною силою зусиль щодо з'ясування гуморальної відповіді на спірохети. Однак відомо, що більшість бореліозних білків — це

ліпопротеїни, сильні імуногени, але гіперваріабельні й експресуються відносно пізно в ході хвороби та/або розпізнаються недостатнім відсотком пацієнтів. Ця проблема була вирішена шляхом розробки двоетапного алгоритму тестування, в основі якого лежить імуноферментний аналіз або непрямий імунофлюоресцентний аналіз з наступним імуноблоттингом (вестерн-блот). Серологічні тести виявляють вплив патогену опосередковано за допомогою кількісного визначення специфічного антитіла в крові, незалежно від наявності інфекції у минулому. Прямі тести, навпаки, призначені для виявлення саме етіологічного агента чи його компонентів, що є корисним для діагностики ранньої хвороби Лайма.

Специфічність та чутливість аналізу виявлення антигену значною мірою залежать від вибору антигенних мішеней для захоплення та репортера, а також від афінності антитіл, що використовуються для його захоплення або виявлення. Ранні спроби створення аналізів захоплення антигену були утруднені, проте тепер, із досягненнями в протеоміці, обробці зразків та мас спектрометрії, ідентифікація патоген-специфічних антигенів стала можливою. Методи концентрування можна розділити на такі категорії: видалення розчиненої речовини або води, електрофоретичний або хроматографічний поділ та афінне захоплення. Крім того, нові методи концентрації та збагачення антигену можуть усунути ще одне ймовірне обмеження — мала кількість антигенів, специфічних для *B. burgdorferi*, у рідинах організму. Для інфекційних агентів, які важко візуалізувати чи культивувати, тести ампліфікації нуклеїнових кислот (МАНК) можуть ідентифікувати ДНК конкретного патогену. При хворобі Лайма інфекційний агент у тканинах та рідинах організму знаходиться в дуже невеликій кількості, а стандартні методи ПЛР, що застосовуються для виявлення *B. burgdorferi*, мають низьку чутливість, особливо в крові та спинномозковій рідині. Сьогоднішні передові діагностичні інструменти прямого виявлення (ПЛР і високопродуктивне секвенування) дозволяють використовувати їх регулярно для виявлення багатьох нових патогенів. Крім того, стратегії ПЛР добре зарекомендували себе

в аналізах крові на збудників сепсису. Ампліфікація з множинним заміщенням та аналогічні стратегії, в яких ДНК експоненційно ампліфікується шляхом ізотермічної ампліфікації, збільшують вихід *B. burgdorferi* як мінімум у 200 разів вище за норму. Це робить аналіз виявлення ПЛР набагато більш чутливим.

Новим технічним досягненням вважається й високопродуктивне секвенування (HTS), також відоме як секвенування наступного покоління (NGS), яке стало проривним методом ідентифікації та характеристики нуклеїнових кислот різних мікробів. Доведено, що цільове глибоке секвенування (наприклад, збагачення потрібними ділянками геному перед секвенуванням за допомогою ПЛР-ампліфікації) забезпечує адекватну чутливість. Доступна вартість та висока чутливість секвенування може зробити цей метод життєздатним і високопродуктивним методом виявлення у клінічній лабораторії.

Лікування хворих на Лаймську хворобу передбачає проведення комплексної терапії з обов'язковим призначенням етіотропних і патогенетичних засобів. Для лікування більшості пацієнтів з хворобою Лайма використовують стандартний 10-21-денний курс доксицикліном (100 мг кожні 12 год) або амоксициліном (2 г кожні 8 год) всередину. Внутрішньовенне введення цефтріаксону (2 г кожні 24 години протягом двох-трьох тижнів) може бути показано, якщо інфекція не виявлена на ранніх стадіях або здається рефрактерною до початкових протоколів лікування. Однак існують нові дослідження, що підтверджують обмежену ефективність лікування доксицикліном у пацієнтів із симптомами, що зберігаються більше кількох місяців. Доксициклін значною мірою зв'язується з білками кровотоку, і мало ймовірно, що достатня кількість антибіотика може дифундувати тканини і клітини, щоб впливати на борелії. Навпаки, тетрациклін, який не дуже зв'язується з білками, виявляється клінічно ефективним порівняно з доксицикліном з точки зору як дозування, так і тривалості лікування. Однак при виявленні у хворих ознак ураження нервової системи, серця, суглобів (у

хворих із гострим і підгострим перебігом) призначати препарати тетрациклінового ряду недоцільно, оскільки в деяких хворих після проведеного курсу лікування виникають рецидиви, пізні ускладнення, хвороба набуває хронічного перебігу.

Висновки. Хвороба Лайма — це трансмісивне захворювання, яке на ранній стадії дисемінації може вражати багато систем органів, включаючи серце. Пошук найкращого прямого тесту для виявлення наявності або відсутності *B. burgdorferi* та проведення додаткових контрольованих випробувань лікування є основними напрямками медицини майбутнього.

ЗВ'ЯЗОК АНАТОМІЇ ЛЮДИНИ ІЗ СУМІЖНИМИ ДИСЦИПЛІНАМИ В МЕДИЧНИХ УНІВЕРСИТЕТАХ

Дзевульська І. В.,

Маліков О. В.,

Кафедра описової та клінічної анатомії
Національного медичного університету
імені О. О. Богомольця, м. Київ, Україна

Ковальчук О. І.

Кафедра описової та клінічної анатомії
Національного медичного університету імені
О. О. Богомольця, м. Київ, Україна

Кафедра анатомії та патологічної фізіології
Навчально-наукового центру
Інститут біології та медицини
Київського національного університету
імені Тараса Шевченка

Зв'язок кафедри анатомії з кафедрами медико-біологічного циклу біологією, гістологією, фізіологією – традиційний. Короткі відомості про філогенез з курсу біології підкреслюють спільність будови органів і систем у тваринному світі, допомагають краще засвоїти їх будову та закономірності формування, пояснюють деякі аномалії, сприяють розумінню змін в органах та системах, які обумовлені прямоходінням людини, її трудовою діяльністю та впливом соціальних факторів довкілля. Також цілісність уявлення про будову органів та систем не повна, якщо студент не знайомий з їхньою мікроскопічною будовою.

Характерною особливістю сучасної анатомії є її функціональна спрямованість. Обговорюються методологічні аспекти співвідношення будови та функції. Будову органів та систем вивчають і розуміють у нерозривному зв'язку та взаємообумовленості з їхньою функцією. Це – пояснення, з функціональної точки зору, будови кісток та її суглобових поверхонь, розподілу м'язів на групи. Це пояснює методичний підхід до вивчення органів і

систем за напрямком функціонального процесу: шлунково-кишкового тракту за ходом їжі, органів дихання – за ходом повітря, сечових органів – за ходом виділення сечі, нервової системи – за ходом нервового імпульсу по провідним шляхам.

Для засвоєння анатомії потрібні знання з дисциплін фізико-хімічного циклу. Закони фізики допомагають зрозуміти, чому порожниста кістка є міцною, як і тіло в цілому тих же розмірів, чому метод розпилів замороженого тіла за Пироговим, об'єктивно характеризує форму і взаємного розташування органів, чому поперекові хребці в людини ширші й масивніші за шийні або верхні грудні, і якою є функція міжхребцевих дисків. Залучення законів фізики необхідно для пояснення яйцеподібної форми черепа, дугоподібного характеру передачі зусиль з хребта через таз до нижніх кінцівок, дугоподібної будови променевої та ліктьової кісток, напрямку кісткових балок губчастої речовини і т. ін. Також допомагає знання законів фізики при вивченні органів чуття, нервової системи.

Хімічні дані щодо властивостей органічних та неорганічних речовин пояснюють зміни механічних характеристик кісток у різні вікові періоди, різну проникність тканин для рентгенівських променів, процеси перетворення хрящових з'єднань на кісткові. Закони градієнтів концентрацій допомагають зрозуміти процеси всмоктування, секреції, екскреції, отже, і будови слизових оболонок, функціональних відділів залоз, нирок тощо.

Важко переоцінити мотиваційне значення зв'язків анатомії людини із клінічними дисциплінами. Доречні приклади з клініки при вирішенні завдань для підготовки до іспиту «Крок-1», що розкривають важливість знання матеріалу, що вивчається, для практичної діяльності лікаря, стимулюють студентів до самостійної роботи, поглиблюють пізнавальний процес. Залучення прикладів та понять з інших дисциплін для ілюстрації своїх категорій, анатомія людини була і залишається фундаментальною теоретичною дисципліною при підготовці спеціаліста медичного профілю. Викладач біології при ознайомленні студентів із будовою представників тваринного світу, простежує будову

окремих органів та систем від нижчих форм до людини; для біології людина важлива як кінцевий етап еволюції живого. При вивченні гістології та ембріології тканинні та клітинні структури не можуть бути зрозумілі, якщо не знати будову органу в цілому. Безсумнівна важливість анатомії людини і для клінічних дисциплін. Вільне володіння знаннями з анатомії людини дозволяє розшифрувати картину вкрай складних захворювань, розгледіти їх патогенетичні аспекти, врахувати вірні шляхи лікування. Лікар будь-якої спеціалізації завжди прагне зрозуміти патологічні схеми та їх просторову визначеність. Певна річ, про яке лікування конкретної хвороби може йти мова, коли немає впевненості у точній локалізації процесу, немає відповіді на питання, де розташовується вогнище хвороби. У будь-яких лікарських спеціалізаціях точність визначення місця ураження органа патологічним процесом виявляється різною через складнощі діагностики. Деколи це пов'язано з обмеженими можливостями діагностичних методів обстеження. Проте, важливо встановити, в якому органі та в якій саме ділянці локалізується патологічний процес. Саме тоді діагноз буде вірним і анатомічно точним, буде дотримано правильне співвідношення між окремим і загальним. Ця задача є, здебільшого, успішною. Проте гарантією успіху слугують, передусім, високі знання з анатомії людини.

СПИСОК ЛІТЕРАТУРИ:

1. Дзевульська І. В., Маліков О. В. Значення міждисциплінарної інтеграції при викладанні анатомії людини. *Актуальні дослідження медичних наукових досліджень в Україні та країнах ближнього зарубіжжя*. Київ, 2017. С. 10–13.
2. Дзевульська І. В., Маліков О. В. Кафедра анатомії людини в медичному університеті як першоджерело набуття невід'ємних якостей в професії лікаря. *Актуальні питання сучасної науки та освіти*. Львів, 2021. С. 22–24.
3. Дзевульська І. В., Маліков О. В. Клінічне направлення при викладанні дисципліни «Анатомія людини». *Medical education as a component of the education system in Ukraine and eu countries*. Cuiavian University, Wloclawek,

2019. Р. 36–39.

4. Дзевульська І. В., Маліков О. В. Описовий та клінічний підходи до вивчення анатомії людини. *Особливості модернізації предмету досліджень представників медичних наук*. Київ, 2021. С.12–15.

5. Ковальчук О. І. Дзевульська І. В., Маліков О. В. Анатомічні критерії в діагностиці та лікуванні захворювань. *Забезпечення здоров'я нації та здоров'я особистості як пріоритетна функція держави*. Одеса, 2013. С. 104–107.

6. Ковальчук О. І. Дзевульська І. В., Маліков О. В. Клінічне направлення викладання анатомії людини. *Вітчизняна та світова медична в умовах сучасності*. Дніпропетровськ, 2013. С.15–18.

7. Ковальчук О. І. Дзевульська І. В., Маліков О. В. Методи та засоби формування професійно-орієнтованих знань при вивченні фундаментальної дисципліни «Анатомія людини» та їх застосування в процесі подальшого вивчення клінічних дисциплін в майбутній професійній діяльності лікарів. *Медична наука та практика XXI століття*. Київ, 2013. С.54–56.

8. Ковальчук О. І., Маліков О. В. Роль і місце ембріогенезу в курсі викладання анатомії людини. *Роль сучасної медицини у забезпеченні здоров'я суспільства*. Одеса, 2012. С.97–98.

ВПЛИВ НАВЧАННЯ АНАТОМІЇ ВІРТУАЛЬНОЇ РЕАЛЬНОСТІ НА РОЗВИТОК КОМПЕТЕНЦІЇ УЛЬТРАЗВУКУ

Коваль Вікторія Юріївна

Здобувачка освіти 2 курсу I медичного факультету

Ширяєва Любов Геннадіївна

Здобувачка освіти 2 курсу II медичного факультету

Ячменьова Еліна Сергіївна

Здобувачка освіти 2 курсу II медичного факультету

Данько Юлія Сергіївна

Здобувачка освіти 2 курсу II медичного факультету

Димніч Лідія Юріївна

Здобувачка освіти 2 курсу I медичного факультету

Васянович Дар'я Андріївна

Здобувачка освіти 2 курсу I медичного факультету

Ващенко Вікторія Вікторівна

Здобувачка освіти 2 курсу II медичного факультету

Коновченко Дарина Євгенівна

Здобувачка освіти 2 курсу III медичного факультету

Єфаніна Віолетта Євгенівна

Здобувачка освіти 2 курсу I медичного факультету

Шаповал Роза Олександрівна

Здобувачка освіти 2 курсу II медичного факультету

Харківського національного медичного університет

м. Харків, Україна

Вступ: Ультрасонографія на місці (POCUS) є важливим інструментом у медичній практиці завдяки своїй здатності вдосконалювати процедурні та діагностичні навички лікаря-практика. Використання POCUS в медичній освіті може сприяти вивченню важливих клінічних концепцій у доклінічній освіті, таких як розвиток кращого розуміння просторового співвідношення анатомічних структур. Було показано, що раннє проходження ультразвукового навчання має ряд переваг, включаючи розвиток більш практичного, клінічно орієнтованого розуміння анатомії та фізіології, ранній розвиток психомоторних навичок для полегшення вивчення процедурних завдань та підкреслення

важливості POCUS у клінічній практиці. практика. Відповідно, високоінтерактивна віртуальна реальність може підвищити мотивацію учнів і її застосування в освіті. Занурення та інтерактивність VR можуть дозволити учням отримати більш повне розуміння просторових зв'язків об'єктів (таких як анатомічні структури) у віртуальному середовищі. Крім того, коли VR використовується для навчання, вищий рівень занурення у віртуальне середовище дозволяє досягти більшого навчального ефекту. VR також може симулювати візуальні, слухові та інші сенсорні модальності, дозволяючи йому імітувати реальний світ, тим самим полегшуючи концептуалізацію функціональної ментальної моделі.

Мета: визначення впливу анатомічного тренінгу VR на анатомію та запитання щодо запам'ятовування ультразвукових зображень.

Матеріали та методи: У цьому дослідженні брали участь студенти третього курсу медичного факультету. Було розроблено тренувальну програму ультразвукового дослідження з розширеною VR та використали інструмент плоского перетину для взаємодії з тривимірною (3D) моделлю VR людського тіла, що сприяло 3D-концептуалізації просторового співвідношення анатомічних структур, що призвело до швидшого та кращий розвиток навичок УЗД. Учасники були випадковим чином розділені на групу втручання та контрольну групу. Ми оцінювали компетентність учасників за допомогою ультразвукових станцій на живих суб'єктах, ми також вимірювали анатомічну та ультразвукову ідентифікацію зображень за допомогою тестів із множинним вибором.

Результати: Це дослідження оцінювало вплив застосування VR для підтримки навичок ультразвукового дослідження. Перенесення теоретичних анатомічних знань до візуалізації завжди було складним завданням в УЗД, де відповідна візуалізація анатомічних структур сильно залежить від навичок оператора.

Результати, отримані в цьому дослідженні, свідчать про те, що використання анатомічного навчання VR має позитивний вплив на засвоєння

навичок ультразвукового дослідження у тих, хто не має попереднього досвіду виконання УЗД біля ліжка. Інтеграція VR в освітнє втручання призвела до покращення результатів контрольного списку тестових станцій, що було особливо очевидно на станціях, які вважаються більш складними, такими як ультразвукове дослідження серця та гепатобіліарної системи.

Дані тестування, отримані від учасників після завершення курсу, вказують на найкращу загальну ефективність групи втручання VR у визначенні цільових анатомічних структур у здорових людей. Піданаліз цих результатів свідчить про те, що ця різниця більш значна на станціях, які вважаються більш технічно складними, наприклад візуалізація серцево-судинної системи та гепатобіліарного тракту.

Висновок: це дослідження свідчить про те, що анатомічне навчання з VR може мати значну користь при навчанні ультразвуковому дослідженню, сприяючи кращому розумінню просторових взаємовідносин анатомічних структур і розвитку ранніх психомоторних навичок, які можна перенести на роботу з ультразвуковими зондами.

РАННЯ ДІАГНОСТИКА БЕЗПЛІДНОСТІ

Мартинов Павло Андрійович

Студент

Соловей Валентина Маноліївна

асистент кафедри акушерства,

гінекології та перинатології

Буковинський державний медичний університет

м. Чернівці, Україна

Анотація. Безплідність є серйозною медичною проблемою, що впливає на якість життя пацієнтів. Рання діагностика безплідності дозволяє вчасно виявляти фактори, що сприяють неплідності і забезпечує належне лікування. Забезпечення ефективної ранньої діагностики може покращити шанси на успішне лікування і досягнення вагітності.

Жіноче безпліддя може бути обумовлене різними факторами, такими як ановуляція (відсутність овуляції), структурні аномалії репродуктивних органів, захворювання яєчників, маткова патологія, гормональні порушення, інфекції репродуктивної системи та інші медичні проблеми. Жіноче безпліддя може бути тимчасовим або постійним і вимагає медичної діагностики та лікування.

Ключові слова: безпліддя.

Виявлено, що рання діагностика безплідності дозволяє ідентифікувати ключові фактори, такі як ановуляція, структурні аномалії репродуктивних органів, інфекції та гормональні порушення [1].

Рання діагностика забезпечує можливість належного лікування та попередження прогресування безплідності. Різні методи ранньої діагностики, такі як гормональні аналізи, ультразвукове дослідження, хромосомний аналіз, мають високу ефективність у виявленні факторів, що сприяють безплідності [2].

Ранні методи діагностики жіночого безпліддя включають ряд процедур та

тестів, які використовуються для визначення причин безпліддя у жінок. Ось деякі з них:

1 Анамнез та фізичне обстеження: Лікар проводить детальне обстеження пацієнта, включаючи збір анамнезу (історії хвороби) і фізичний огляд. Це допомагає виявити будь-які видимі аномалії або патології, які можуть бути пов'язані з безпліддям.

2 Аналіз рівня гормонів: лабораторний аналіз крові здійснюється для визначення рівня різних гормонів, таких як естрогени, прогестерон, фолікулостимулюючий гормон (ФСГ) в сироватці крові на 3-й день менструального циклу, лютеїнізуючий гормон (ЛГ), АМГ синтезують клітини гранульози ранніх антральних фолікулів, які є гонадотропін-незалежними і тому їх кількість залишається відносно стабільною в межах одного менструального циклу і між менструальними циклами у фертильних молодих жінок з овуляцією і у жінок з безпліддям, та інші. Зміни в рівні гормонів можуть свідчити про проблеми з функцією яєчників або гіпофізу.

3 УЗД органів малого тазу: кількість антральних фолікулів в яєчниках в ранню фолікулярну фазу. КАФ – сумарна кількість порожнинних фолікулів обох яєчників, які видимі при трансвагінальному УЗ-дослідженні в ранню фолікулярну фазу (середній діаметр – 2–10 мм). Низький показник КАФ (менше 4 фолікулів) асоціюється з поганим відгуком на оваріальну стимуляцію в рамках ЕКЗ, але не з нездатністю до природного зачаття. КАФ достовірно нижче у жінок з безпліддям віком молодше 40 років, ніж у фертильних жінок відповідного віку А також ультразвукове дослідження може допомогти виявити аномалії в структурі матки, яєчників або трубах.

4 Гістеросальпінгографія (ГСГ): це процедура, при якій рентгенівські промені використовуються для оцінки прохідності маткових труб. Контрастний розчин вводять в матку, а потім знімають рентгенівські зображення для виявлення будь-яких перешкод у прохідності труб [3].

Рання діагностика безплідності допомагає визначити оптимальні методи лікування і підвищує шанси на успішне досягнення вагітності. Лікування може

включати фармакологічну терапію, хірургічні втручання, методи репродуктивної медицини, такі як штучна інсемінація (ШІ) та Intra Cytoplasmic Sperm Injection (ІКСІ), а також психологічну підтримку пацієнтів [4].

Високий рівень досліджень і розвиток нових технологій сприяють постійному удосконаленню методів ранньої діагностики безплідності та забезпечують пацієнтам кращі шанси на вагітність і здійснення бажаної сімейної концепції [5].

Висновок: Рання діагностика безплідності є важливим етапом у лікуванні пацієнтів з репродуктивними проблемами. Ефективне використання методів ранньої діагностики сприяє виявленню та лікуванню причин безплідності. Подальші дослідження та поширення методів ранньої діагностики можуть значно покращити відсоток вагітностей у пацієнтів з безплідністю.

СПИСОК ВИКОРИСТАНОЇ ЛІТЕРАТУРИ:

1. Smith A, Johnson B. Early diagnosis of infertility: current state and future directions. *Reprod Health*. [2021]. [18 с. 1, p. 74].
2. Jones C, Davis S, Pritchard D. Diagnostic evaluation of infertility. *Am Fam Physician*. [2022]. [105 с. 3, p. 180-186].
3. Patel A, Sharma P, Malhotra N. Early diagnosis and management of female infertility. *J Midlife Health*. [2017] [8 с. 2, p. 51-59].
4. Gleason JL, Shenassa ED, Thoma ME. Безпліддя, метаболічна дисфункція та серцево-судинні події: перехресний аналіз жінок США . *Fertil Steril*. [2019]. [doi: 10.1016/j.fertnstert.2018.10.009] [PubMed] [CrossRef] [Google Scholar] [111 с. 1, p. 138–146].
5. Stentz NC, Koelper N, Barnhart KT, Sammel MD, Senapati S. Безпліддя та смертність. *Am J Obstet Gynecol*. [2020].e10. doi: 10.1016/j.ajog.2019.09.007 [PubMed] [CrossRef] [Google Scholar] [222 с. 3, p. 251.e1–251].

КЛІНІЧНІ ОЗНАКИ ТА ДІАГНОСТИКА КОРОСТИ

Мещерякова Ірина Павлівна

к.мед.н., доцент

Синиця Поліна Тарасівна

Студент

Харківський національний медичний університет

м. Харків, Україна

Вступ. Короста - це інвазійне шкірне захворювання, яке спричиняється паразитом *Sarcoptes scabiei* var. *hominis*. Це захворювання щороку вражає мільйони людей. Зараження відбувається при перкутанному шляху, включаючи статевий контакт, або, рідше, при контакті з інфікованими фомітами (наприклад, одяг і рушники) та при контакті з хворими людьми та тваринами. Кліщі *S. scabiei* зариваються в епідерміс людини, де самка паразита відкладає яйця, з яких вилуплюються личинки і розвиваються в дорослу особину через 2 тижні. Короста характеризується сильним свербінням і характерним висипом, що може призвести до значного дискомфорту та вторинних інфекцій, якщо їх не лікувати. Раннє розпізнавання та точна діагностика корости мають вирішальне значення для ефективного лікування та запобігання її поширенню [1].

Мета роботи. Проаналізувати клінічні прояви та дослідити діагностику корости.

Матеріали та методи. Проведено огляд наукових інтернет-джерел по даній темі.

Результати та обговорення.

Зараження коростою зазвичай має специфічний клінічний перебіг із чіткими ознаками та симптомами. До первинних клінічних проявів корости можуть відноситися наступні ознаки:

- Сильний свербіж, є одним із найбільш помітних і неприємних симптомів корости, який часто посилюється вночі. Він виникає через алергічну реакцію на заривання кліща в шкіру та відкладення там яєць. Свербіж може

стати сильним і призвести до порушень сну та погіршити якість життя ураженої людини.

- Коростяний висип — проявляється у вигляді невеликих червоних горбків або подібних до прищів уражень, як правило, на перетинках пальців, зап'ястях, ліктях, пахвах, в області геніталій і сідниць. У немовлят і дітей раннього віку висипання можуть також охоплювати обличчя, шкіру голови, долоні та підошви ніг.

- Коростяні нори — короста супроводжується появою тонких, хвилястих, сірувато-білих або кольору шкіри ліній на шкірі, відомих як коростяні нори. Ці нори найчастіше зустрічаються в складках шкіри, між пальцями, на зап'ястях і навколо лінії талії.

Тривале розчісування через інтенсивний свербіж може призвести до появи вторинних бактеріальних інфекцій, які характеризуються почервонінням, набряком і утворенням наповнених гноем пухирів, еритриматозних папул та виразок, покритих кіркою.

Діагностика проводиться на основі характеристик свербіж (генералізований, інтенсивний вночі), клінічних даних та анамнезу. Остаточний діагноз підтверджується позитивним мікроскопічним дослідженням зіскрібків шкіри, яке визначає кліщів, яйця або фекальні гранули. Також в літературі описано наступні методи лабораторної діагностики корости:

- Мікроскопічне дослідження, проводиться взявши зіскріб шкіри з ураженої ділянки, щоб визначити наявність коростяних кліщів, яєць або фекальних гранул. Зразок досліджують під мікроскопом і виявляють кліщів або їх продукти, підтверджуючи діагноз.

- Дерматоскопія — використання портативного пристрою зі збільшенням для більш ретельного огляду уражень шкіри. Цей метод може допомогти у визначенні норок та інших характерних ознак корости, підвищуючи точність діагностики.

- Тест «Burrow Ink». Краплю чорнила наносять на нору, і після витирання надлишку чорнила залишається в норі, роблячи його більш

видимим. Цей тест може бути корисним, коли діагноз невизначений [2].

Висновки. Раннє розпізнавання та точна діагностика корости мають вирішальне значення для ефективного лікування та запобігання її поширенню. Сильний свербіж, характерний висип, наявність ямок і вторинних інфекцій є цінними клінічними ознаками. На додаток до ретельного клінічного огляду, мікроскопічне дослідження зіскрібків шкіри та дерматоскопія можуть бути використані для підтвердження діагнозу. Своєчасна діагностика дозволяє призначити відповідне лікування та заходи щодо запобігання передачі корости оточуючим.

СПИСОК ВИКОРИСТАНОЇ ЛІТЕРАТУРИ:

1. Salavastru CM, Chosidow O, Boffa MJ, Janier M, Tiplica GS. European guideline for the management of scabies. *J Eur Acad Dermatol Venereol.* 2017 Aug;31.
2. Thomas C, Coates SJ, Engelman D, Chosidow O, Chang AY. Ectoparasites: Scabies. *J Am Acad Dermatol.* 2020 Mar.

ОСОБЛИВОСТІ СТРУКТУРНОЇ ПЕРЕБУДОВИ ВЕНОЗНИХ СУДИН ГЕМОМІКРОЦИРКУЛЯТОРНОГО РУСЛА ПЕРЕДМІХУРОВОЇ ЗАЛОЗИ ПРИ ТРИВАЛІЙ ЕТАНОЛОВІЙ ІНТОКСИКАЦІЇ

Монастирська Наталія Ярославівна,

доктор філософії, асистент,

Гнатюк Михайло Степанович,

д.мед.н., професор

Нестерук Сергій Олександрович,

к.мед н., доцент,

Татарчук Людмила Василівна,

д.мед.н., доцент

Тернопільський національний медичний університет

ім. І. Я. Горбачевського МОЗ України

Вступ. Алкоголізм широко розповсюджена патологія, має тенденцію до зростання, нерідко призводить до інвалідизації та смертності населення в молодому працездатному віці і є важливою медичною та соціальною проблемою. Хронічна алкогольна інтоксикація ушкоджує майже всі органи та системи організму [1, 3]. Володіючи потужною мембранотропною дією, етанол і його метаболіти призводять до виражених порушень білкового, ліпідного, вуглеводного обмінів, ендокринологічних та імунологічних змін [1, 3, 5]. До сьогодення дослідники цікавляться структурою та судинним руслом неушкодженої передміхурової залози та їхніми змінами при патології [3, 5]. В той же час варто зазначити, що в сучасній медико-біологічній науковій літературі не достатньо даних про комплексні морфологічні обґрунтування змін органів репродуктивної системи при хронічній етаноловій інтоксикації. Поодинокі роботи, присвячені репродуктивній функції при хронічній алкогольній інтоксикації, не можуть скласти повної уяви про морфологічні та патофізіологічні процеси, що відбуваються в органах репродуктивної системи в умовах тривалого вживання алкоголю [1, 3]. Гемомікроциркуляторне русло відіграє важливу роль у патоморфогенезі органів при впливах на організм екзогенних та ендогенних токсичних факторів [2].

Мета роботи – кількісними морфологічними методами вивчити особливості ремоделювання венозних судин гемомікроциркуляторного русла передміхурової залози в умовах тривалої етанолової інтоксикації.

Матеріали і методи. Робота виконана на 64 лабораторних статевозрілих білих щурах-самцях, масою 195-200 г. Дослідні тварини розділені на дві групи: перша група (30 щурів) служила контролем, тваринам другої групи (34 щури) внутрішньошлунково вводили 30 % розчин етанолу з розрахунку 2 мл на 100 г маси тіла на протязі 28 діб один раз на добу [5]. Евтаназію щурів здійснювали кровопусканням в умовах тіопенталового наркозу. Судинне русло передміхурової залози заповнювали туш-желатиною сумішшю. Вирізані шматочки із передміхурової залози, фіксували в розчині Буена, проводили через етилові спирти зростаючої концентрації та поміщали в парафінові блоки. Мікротомні зрізи товщиною 5-6 мкм після депарафінізації забарвлювали гематоксиліном і еозином, за ван-Гізона, Маллорі, Вейгертом, Массоном, толуїдиновим синім, проводили імпрегнацію азотнокислим сріблом [6]. На гістологічних мікропрепаратах проводили морфометрію судин гемомікроциркуляторного русла передміхурової залози, при якій визначали діаметри закапілярних венул, венул, щільність мікросудин на 1 мм² тканин передміхурової залози [2]. Кількісні показники обробляли статистично [4].

Результати і обговорення. Проведеними дослідженнями виявлено, що тривала етанолова інтоксикація організму тварин призводила до вираженої структурної перебудови венозних судин гемомікроциркуляторного русла. Венозні судини (закапілярні венули та венули) гемомікроциркуляторного русла передміхурової залози в умовах тривалої алкогольної інтоксикації виражено розширювалися. Так, діаметр закапілярних венул досліджуваного органа контрольних спостережень дорівнював (12,85±0,06) мкм, а при тривалому етаноловому отруєнні – (14,50±0,09) мкм, тобто діаметр закапілярних венул у 2-й групі спостережень з вираженою статистично достовірною різницею (p<0,001) зріс на 12,8 % порівняно з контрольними показниками. Структурна перебудова венул передміхурової залози

лабораторних статевозрілих білих щурів-самців у змодельованих експериментальних умовах виявилася аналогічно. При цьому діаметр венул досліджуваного органа статистично достовірно ($p < 0,001$) збільшився з $(26,96 \pm 0,18)$ мкм до $(30,15 \pm 0,21)$ мкм, тобто на 12,1 %. Проведені дослідження та отримані результати свідчили, що при хронічній етаноловій інтоксикації змінювалася також щільність мікросудин на 1 мм^2 тканин передміхурової залози, яка у даних експериментальних умовах статистично достовірно ($p < 0,01$) зменшилася з $(3820,5 \pm 27,3)$ до $(3550,2 \pm 30,3)$, тобто на 7,1 %. Виявлене свідчило про порушення стану гемомікроциркуляції та обмінних процесів у досліджуваному органі.

Гістологічно в передміхуровій залозі при тривалій етаноловій інтоксикації спостерігалися виражені судинні розлади, повнокров'я, розширення переважно венозних судин, перивазальні та стромальні набряки, плазморагія, осередки дистрофічно, некробіотично, апоптично змінених ендотеліоцитів, епітеліоцитів залозистих структур, міоцитів, вогнищеві інфільтрати та розростання сполучної тканини. Відмічався також набряк ендотеліоцитів, їх атрофія, дистрофія, некробіоз, десквамація та проліферація. Останнє свідчило про наявність гіпоксії [3].

Венозні судини гемомікроциркуляторного русла передміхурової залози з нерівномірним просвітом, змінами просторової орієнтації, варикозними розширеннями, чисельними саккуляціями. Відмічалось стоншення стінки венул передміхурової залози, яка легко здавлювалася набряком, що деформувало просвіт судин, суттєво порушуючи їх дренажну функцію.

Висновок. Тривала етанолова інтоксикація у лабораторних статевозрілих білих щурів-самців призводить до вираженого ремоделювання венозних судин гемомікроциркуляторного русла передміхурової залози, яке характеризується вираженим розширенням закапілярних венул та венул, венозним повнокров'ям, атрофією, дистрофією та некробіозом ендотеліоцитів, гіпоксією, дистрофічно некротичними змінами клітин, стромальних структур, інфільтрацією та склерозуванням.

СПИСОК ЛІТЕРАТУРИ.

1. Будник А. Ф. Морфологическая характеристика простаты человека при хронической алкогольной интоксикации / А. Ф. Будник, О. Е. Богатырёва, А. Б. Мусукаева // Международный научно-исследовательский журнал. – 2016. 3(45). – С. 50-52.
2. Гнатюк М. С. Морфометрична оцінка особливостей структурної перебудови гемомікроциркуляторного русла язика при десквамативному глоситі / М. С. Гнатюк, І. В. Боднарчук, Л. В. Татарчук // Вісник проблем біології та медицини. 2019. № 1. С. 88–92.
3. Грицуляк Б. В. Характер морфофункціональних змін в передміхуровій залозі, зумовлених етаноловою інтоксикацією / Б. В. Грицуляк, Н. П. Долинко, О. Г. Попадинець, М. Б. Пастух М. Б. // Вісник проблем біології і медицини. 2016. – Т.2 (129). – С. 70-73.
4. Гржибовский А. И. Сравнение количественных данных двух парных выборок с использованием программного обеспечения Statistica и SPSS: параметрические и непараметрические критерии / А. И. Гржибовский, О. В. Иванов, М. А. Горбатова // Наука и здравоохранение. – 2016. – Т.3. С.5-25.
5. Ковалев Г. А. Экспериментальная модель алкогольного поражения печени у самок крыс / Г. А. Ковалев, А. Ю. Петренко // Вісник Харк. нац. ун-ту. 2004. – № 617. – С.15-18.
6. Методики морфологічних досліджень / Багрій М. М., Діброва В. А., Попадинець О. Г., Грищук М. І.; за ред. М. М. Багрія, В. А. Діброви. – Вінниця: Нова книга, 2016. – 328 с.

НАЙБІЛЬШ ОПТИМАЛЬНІ ЗАХОДИ ДІАГНОСТИКИ ТА ЛІКУВАННЯ ЕНДОТЕЛІАЛЬНО-ЕПТЕЛІАЛНИХ ДИСТРОФІЙ РОГІВКИ (ДИСТРОФІЙ ФУКСА)

Свірідов Максим Максимович
Кушак Катерина Миколаївна

Студенти
Дніпровський Державний медичний університет

Вступ. Ендотеліальна дистрофія рогівки класифікується як первинна дистрофія. Перший випадок був описаний напочатку 20 століття австрійцем Ернстом Фуксом, на честь якого дистрофія і отримала свою назву. Це спадкове захворювання, яке зустрічається частіше у жінок, ніж у чоловіків. Існує два обумовлених генетично види дистрофії Фукса: рання (тип 1), котра виникає практично одразу після народження та зустрічається досить рідко, та пізня (тип 2), що розвивається у віці 45–50 років.

Мета роботи. Виявити найбільш оптимальний підхід у діагностиці та лікуванні дистрофій Фукса сучасними фармакологічними та оперативними методами.

Матеріали та методи.

Використання описаних підходів до лікування дистрофій Фукса різних установ та клінік для виявлення найбільш оптимальних та виправданих із них.

Результати та обговорення.

Дистрофія Фукса (ендотеліальна дистрофія рогівки) – це ендотеліальне порушення обміну речовин рогової оболонки ока. Дане захворювання спричинене зміною стану заднього епітелію рогівки, котрий неспроможний до ділення.

При оперативних втручаннях, травмуванні, запальних хворобах виникає ушкодження ендотелію, що спричиняє загибель частини його клітин. Клітини, що залишились неушкодженими займають площину, звільнену внаслідок загибелі пошкоджених клітин, неначе розпливаючись по внутрішній поверхні

рогівки.

Ендотелій рогівки завдяки градієнту осмотичної концентрації та спеціалізованих мікроструктур клітин забезпечує відкачування із товщі рогівки зайвої води та, таким чином, підтримує прозорість та сталий хімічний склад рогівки. По мірі прогресування дистрофії Фукса виникає поступова загибель ендотеліальних клітин, що мають регуляторну функцію. До певного моменту стан компенсується посиленою роботою невеликої кількості живих клітин, а при декомпенсації стану ендотелій стає тоншим, через ослаблену функцію клітин, що дозволяє волозі передньої камери через дефекти ендотелію потрапляти в строму рогівки та викликати набряк із поступовою деструкцією шарів рогівки. Рогівка набуває мутності. Надалі набряк дістається і зовнішнього шару рогівки – епітелію, таким чином може мати місце бульозна кератопатія – формування на поверхні рогівки пухирців (булл), розрив яких викликає найтяжчий дискомфорт та больовий синдром. Втрата ендотеліальних клітин може бути обтяжена, або прискорена після травми рогівки, або хірургічного втручання із доступом до передньої камери ока.

Ендотеліальна дистрофія рогівки клінічно може бути різних ступенів вираженості: від безсимптомного протікання до тяжкої бульозної кератопатії.

На ранніх стадіях захворювання пацієнти відмічають підвищену світлочутливість та погіршення зору в ранкові години з поступовим відновленням до ночі, нав'язливе відчуття стороннього тіла у оці. Це пояснюється тим, що під час сну неможливе випаровування вологи з поверхні рогівки, та рідина ще більше накопичується в ній. Під час періодів бадьорості за рахунок випаровування рідини з поверхні рогівки, набряк зменшується та зір покращується. По мірі прогресування захворювання зір залишається постійно зниженим.

Ендотеліальна дистрофія виявляється при біомікроскопії очей за щілинною лампою. Крім того, застосовується ультразвукова пахіметрія для оцінки товщини рогівки і, отже, вираженості її набряку. Чітке зображення ендотелію та можливість визначити щільність клітин на одиницю площі, їхній

середній розмір дає ендотеліальна мікроскопія.

Для симптоматичного лікування застосовують інстиляції гіпертонічних сольових розчинів, здатних притягувати воду. Таким чином, з рогівки видалається зайва рідина і тимчасово покращується зір. При розвитку бульозної кератопатії для зменшення больового синдрому можна використовувати м'які лікувальні контактні лінзи.

Зазвичай консервативна терапія буває малоефективною. Найбільш суттєвого результату лікування можна досягти при пересадці рогівки, особливо якщо гострота зору нижче 0,1-0,3. Раніше використовувалася наскрізна кератоластика, тобто трансплантація цілої рогівки. В наш час найчастіше застосовують пошарову кератоластику, при якій донорською тканиною замінюють лише окремі шари рогової оболонки. Найбільш поширеною є DSEK пересадка глибоких шарів рогівки: ендотеліальних тканин із десцеметовою мембраною. Ця операція безшовна та відрізняється коротким періодом реабілітації.

Основні заходи профілактики дистрофії Фукса полягають у ранньому зверненні до лікаря. Вже за перших симптомів захворювання необхідно пройти обстеження. Також для запобігання розвитку патології слід: повноцінно та збалансовано харчуватися; уникати травм ока; спати не менше 8 годин на добу; відмовитись від рефракційних контактних лінз.

Висновки. Дистрофія Фукса – генетично обумовлене захворювання що нерідко маніфестує у людей старшого зрілого віку. Найбільш оптимальний засіб лікування потрібно визначати індивідуально, враховуючи стадію та вираженість перебігу захворювання: від інстиляцій гіпертонічних розчинів, або осмотичних контактних лінз до кератоластики. Найбільш ефективними засоби лікуванням дистрофії Фукса є при якомога ранньому зверненні пацієнтів до лікаря, до виникнення тяжких необоротних дистрофічних змін рогівки. Діагностика дистрофії Фукса полягає у вчасному виявленні клінічної картини біомікроскопії ендотелія та пахіметрії.

ДОСВІД ДИСТАНЦІЙНОГО НАВЧАННЯ НА КАФЕДРІ ТЕРАПЕВТИЧНОЇ, ОРТОПЕДИЧНОЇ ТА ДИТЯЧОЇ СТОМАТОЛОГІЇ

Смірнова Ірина Віталіївна,

к.мед.н., асистент

Кокарь Оксана Олександрівна,

к.мед. н., доцент

Запорізький державний медико – фармацевтичний університет,
м. Запоріжжя, Україна

Вступ. Пандемія COVID-19 та запровадження воєнного стану внесли суттєві зміни в організацію освітнього процесу ВНЗ. Дистанційне навчання стало сьогодні значущою складовою системи вищої медичної школи. Саме дистанційне навчання стало інструментом для реалізації безперервності надання освітніх послуг та найбільш оптимальною та безпечною формою організації освітнього процесу в умовах сьогодення. Але в процесі реалізації дистанційної форми навчання заклади зіткнулися з багатьма технічними і методичними проблемами, а також з багатьма недоліками, а саме, зниження мотивації студентів до навчання, відсутність можливості об'єктивного контролю знань, тощо. Тому проблема організації і реалізації дистанційного навчання у закладах вищої освіти є дуже актуальною в сучасних умовах.

Мета роботи. Проаналізувати досвід використання методів дистанційного навчання на кафедрі та обґрунтувати доцільність його впровадження у педагогічний процес.

Результати та обговорення. Організація освітнього процесу на кафедрі здійснюється з застосуванням ресурсів MS Office 365 на платформі Teams, Skype for Business, Rats, Viber, платформи EDX ZSMU. Створені команди студентів на платформі TEAMS. На платформі Microsoft Share Point розміщена база електронних навчальних ресурсів кафедри. Викладання дисциплін зі спеціальності «Стоматологія» відбувається згідно з робочою програмою. Лекції проводяться в режимі реального часу з використанням демонстрації

презентацій та відеоматеріалів, створених у програмі PowerPoint. Однак під час читання лекцій дистанційно, як правило, відсутній зворотний зв'язок зі студентами. Всі лекції завантажені на Google диск, що дозволяє здобувачам освіти отримати доступ до необхідних матеріалів в зручний для них час, а також може бути джерелом під час підготовки до практичних занять.

При проведенні практичних занять використовуємо різні форми та види робіт: робота в малих групах, індивідуальна робота, дискусії, застосування рольових ігор, вирішення ситуаційних завдань, вирішення проблемних питань, питання та відповіді та ін. У дистанційному режимі для процесу навчання на кафедрі використовуються наступні форми комунікації та взаємодії між учасниками освітнього процесу:

- асинхронна (e-mail - листування, пересилання навчальних матеріалів, обмін файлами, відео тощо);
- синхронна (онлайн заняття, чат, спілкування в телефонному режимі, консультації в режимі онлайн).

На кафедрі створена база різних ситуаційних завдань для відпрацювання способів діагностики, вибору оптимальної терапії у різних клінічних ситуаціях, які допомагають визначити глибину знань студента з різних тем та виробити навички динамічного лікарського мислення.

При проведенні заняття дистанційно основним недоліком є неможливість відпрацювання практичних навичок. З метою візуалізації та сприйняття різних методів діагностики та лікування, клінічних випадків, інструментарію, медикаментів, послідовності етапів мануальних навичок співробітники кафедри створили кейси ситуаційних завдань з моделюванням реальних клінічних ситуацій, які ілюстровані. Великий інтерес викликають рольові ігри та відеофільми з аналізом клінічних ситуацій. Під час створення навчальних фільмів бажано залучати до цієї роботи студентів. Досвід використання інтерактивних методів навчання свідчить про активізацію пізнавальної та практичної діяльності студентів.

Для проведення практичних занять використовуємо базу тестів та

ситуаційних завдань, комплектуючи кожному студенту індивідуальне завдання.

На кафедрі контроль засвоєння знань та умінь студентів проводили у вигляді усного контролю, тестів, нестандартних запитань та оригінальних завдань.

Сьогодні ми стикаємося з серйозними проблемами через воєнний стан в Україні, тимчасову окупацію, вимушене переміщення значної кількості студентів та викладачів, проблеми з Інтернетом, частими повітряними тривогами. Незважаючи на складні умови, колектив кафедри стоматології прагне покращити організацію та проведення навчального процесу, використовуючи та вдосконалюючи відомі та освоюючи новітні методи та методики викладання.

Висновки. Дистанційне навчання з використанням сучасних комп'ютерних технологій має низку переваг, головна з яких сьогодні - безпека студентів та персоналу. Не можна забувати і про якість навчання студентів. З цією метою застосовують сучасні інтерактивні методи, у яких студенту відводиться активна роль.

ПРОМЕНЕВА ДІАГНОСТИКА УРАЖЕНЬ НАДНИРКОВИХ ЗАЛОЗ

Соколов В. М.

Проф., д.мед.н.,
заслуж. діяч науки і техніки України

Долгушин О. А.

ас.

Одеський національний медичний університет
м. Одеса, Україна

Пухлини надниркових залоз - доброякісні або злоякісні вогнищеві розростання клітин надниркових залоз. Можуть виходити з коркового чи мозкового шарів, мати різну гістологічну, морфологічну структуру та клінічні прояви. Найчастіше проявляють себе нападаподібно у вигляді адреналових кризів: тремтіння м'язів, підвищення артеріального тиску, тахікардія, збудження, відчуття страху смерті, болі у животі та грудній клітині, рясне відділення сечі. Надалі можливий розвиток цукрового діабету, порушень роботи нирок, порушення статевих функцій. Лікування завжди оперативне.

Методи: Для дослідження було розглянуто такі методи діагностики: МРТ, КТ, ультразвукове дослідження.

Висновки: у зв'язку з нечастою зустрічальністю пухлин надниркових залоз взагалі, різноманіттям клінічних проявів гормонально активних уражень надниркових залоз знання та розуміння радіологічних ознак дифузних та вогнищевих уражень надниркових залоз вкрай важливо для лікаря променевої діагностики.

Вступ.

Надниркові залози - парний ендокринний орган, що розташовується заочередивно на рівні XI-XII грудних хребців і оточений пухкою клітковиною. Залози лежать допереду і медіальніше верхніх полюсів нирок. Надниркові залози складаються з кіркового та мозкового шарів (за походженням мезодермального та ектодермального відповідно).

Варіанти форм надниркових залоз дуже різноманітні, але найчастіше

асоціюються з видом трикутника або нагадують перевернуту букву Y (до 57%). Вага залоз у дорослих коливається не більше 5-10 гр., а ширина 3-6 мм. Саме ці особливості ускладнюють розрізнення нормального НН від його атрофії чи гіпотрофії (наприклад, у пацієнтів із тривалим лікуванням глюкокортикостероїдами).

Кровопостачання здійснюється з трьох артерій: нижньої надниркової відходить від ниркової артерії, середньої - відходить від аорти, і верхньої - від нижньодіафрагмальної артерії (анатомічні передумови складності проведення ангіографії). Відтік крові здійснюється через центральну вену, що впадає зліва в ліву ниркову вену і праворуч - нижню порожню вену.

У 25% випадків може бути ектопія надниркових залоз. Рідко зустрічається одно-або двостороння аплазія НН, подвоєння залоз.

Методи діагностики, їх переваги та недоліки.

Рентгенографія є малоінформативною в об'єктивізації патології надниркових залоз. На звичайних рентгенограмах може бути виявлено велике новоутворення надниркових залоз, що визначається як тінь середньої інтенсивності відповідної локалізації, іноді з вкрапленнями вапна.

Малі пухлини і гіперплазія надниркових залоз рентгенографією не діагностуються.

Велике значення в об'єктивізації змін надниркових залоз мають ультразвукова діагностика (УЗД), рентгенівська комп'ютерна томографія (КТ), магнітно-резонансна томографія (МРТ).

Дані візуалізаційні методи дозволяють оцінити локалізацію, форму, розміри, характер контурів та структуру залоз, їх співвідношення з оточуючими органами та тканинами.

КТ визнана провідним методом дослідження надниркових залоз ("золотий стандарт"), яка дозволяє добре диференціювати нормальні НН та виявляти в них утворення до 5 мм у діаметрі, а також уточнювати дані УЗД.

Мінімальний розмір вогнища в НН, що діагностується на КТ з внутрішньовенним посиленням, коливається від 3-5 мм до 10 мм.

У пацієнта з пухлиною головки підшлункової залози виявлено гіперплазію лівого наднирника.

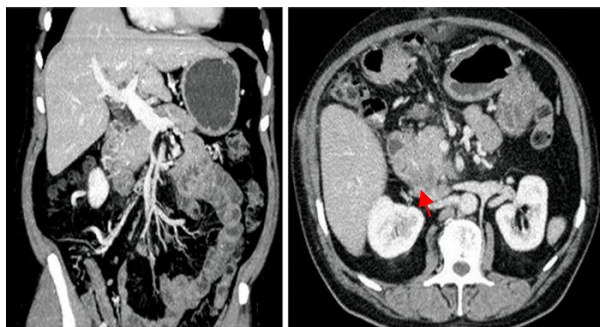

МРТ також є відмінним візуалізаційним методом, що має найбільшу чутливість до виявлення маленьких вогнищ та гіперплазії надниркових залоз, особливо із застосуванням парамагнітних контрастних речовин.

МРТ вважається особливо ефективною при диференціації феохромоцитом від інших новоутворень надниркових залоз.

Тим не менш, для більшості хворих з гіпо-і гіперфункцією кори НН МРТ не дає додаткової інформації порівняно з КТ.

Діагностика патології надниркових залоз

На думку багатьох авторів, семіотичні УЗ-, КТ- та МР-ознаки, незалежно від викликаного ними клінічного синдрому, мають дуже подібну картину і дозволяють визначити лише наявність патологічного утворення. Єдиною прямою ознакою злоякісності вважаються повторно гіперплазовані лімфовузли, поширеність яких більш чітко оцінюється на КТ та МРТ.

Кіста надниркових залоз є рідкісною діагностичною знахідкою. Рідина кісти знаходить чітке відображення при виконанні УЗД та МРТ. Морфологія кіст наднирників аналогічна кістам в інших органах (однорідне вогнище округлої форми з рівними та чіткими контурами, обумовлені наявністю тонкої рівномірної капсули та ефект дистального псевдопосилення на УЗД).

Доброякісні аденоми надниркових залоз можуть спричиняти синдром Іценка-Кушинга (20% з усіх випадків захворювань) та синдром Конна (у 80% випадків).

Аденома, як правило, має круглу форму, великі розміри та добре виявляється за допомогою УЗД, КТ та МРТ.

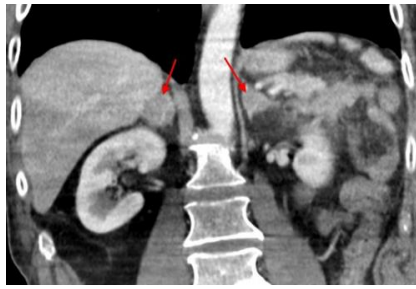

КТ аденом обох надниркових залоз.

Феохромоцитома – пухлина з хромафінних клітин мозкового шару надниркових залоз.

Феохромоцитоми позанадниркової локалізації (парагангліоми) частіше локалізуються вздовж симпатичного стовбура в заочеревинному просторі. Близько 10% ФГ множинні. Близько 13% випадків феохромоцитом є злоякісними.

Мієлоліпома - гамартома (дизонтогенетична пухлина), що складається з гемопоетичної та жирової тканин. Малігнізація спостерігається вкрай рідко. Можлива двостороння локалізація пухлини. Мієлоліпома має специфічну УЗ-, КТ- та МР-картину. Найчастіше вона не супроводжується клінічними проявами та є випадковою знахідкою при УЗД або КТ, маючи чіткі контури та неправильну форму.

УЗД визначає у проекції НН неоднорідне утворення підвищеної ехогенності. Іноді у структурі вогнища виявляються невеликі гіперехогенні включення, що є ділянками кальцинації.

На КТ мієлоліпома надниркових залоз має низький коефіцієнт абсорбції (від +13 до -115 од. Нu), величина якого залежить від пайової частини жирової тканини у складі пухлини. Контрастне внутрішньовенне посилення підвищує щільність МЛНП до +10 - +50 од. Нu. Мієлоліпома стає симптоматичною при здавленні оточуючих органів або крововиливі в пухлину.

На МРТ добре визначається капсула утворення та його неоднорідна структура, а також висока інтенсивність сигналу на T2-ВІ, характерна для осередків з великим вмістом жиру.

Карцинома надниркових залоз частіше виникає у віці 40-50 років.

Вогнище часто сягає великих розмірів (50-180 мм). На КТ добре визначається неоднорідність структури пухлини, обумовлена вапняними включеннями та осередками дегенерації кістозного характеру. Дрібні включення вапняної густини нерідкі (від 30 до 60%).

Клінічно може виявлятися у вигляді синдромів Конна (менше 1% випадків) та Іценка-Кушинга (10-15%).

Метастази у надниркові залози.

Надниркові залози порівняно часто уражаються метастазами. Органами первинної локалізації пухлини є: щитоподібна та молочна залози, легені, органи ШКТ (шлунок, підшлункова залоза, товстий кишківник), нирки, яєчники. Особливо схильна до метастазування надниркових залоз меланома.

Ізольовані метастази в надниркові залози зустрічаються рідше, ніж їх поєднання з метастазами в інших органах. Специфічних диференціальних променевих критеріїв метастаз із різних органів немає. Розміри уражень різні, локалізація одно- та двостороння.

Методом вибору при підозрі на метастази у надниркові залози вважається МРТ. Таким чином, у зв'язку з нечастою зустрічальністю пухлин надниркових залоз, різноманіттям клінічних проявів гормонально активних уражень надниркових залоз, різноманіттям клінічних проявів надниркових залоз, знання та розуміння радіологічних ознак дифузних та вогнищевих уражень надниркових залоз дуже важливо для лікаря променевої діагностики.

Велика важливість результатів інтраскопії уражень надниркових залоз насамперед зумовлена удосконаленням методів лікування та найчастіше визначає наступну тактику ведення хворого.

СПИСОК ЛІТЕРАТУРИ

1. Синельников Р. Д., Синельников Я. Р., Синельников А. Я. Атлас анатомії людини. У 4-х томах. Т. 2. Вчення про нутроці та ендокринні залози. М: Нова волна, Умеренков, 2010.
2. Heinz-Peer G. Adrenal masses. Eur. J. Radiol. 2002; 41: 2–17.

3. Прокоп М., Галанські М. Спіральна та багатошарова Комп'ютерна томографія. У 2-х томах. Т.1. М.: Мед прес-інформ, 2009: 425-438.
4. Lam A.K. Update on Adrenal Tumours in 2017 World Health Organization (WHO) of Endocrine Tumours. *Endocr. Pathol.* 2017; 28 (3): 213–227. <http://doi.org/10.1007/s12022-017-9484-5>
5. Cancer Genome Atlas Research Network, Weinstein J.N., Collisson E.A., Mills G.B., Shaw K.R., Ozenberger B.A., Ellrott K., Shmulevich I., Sander C., Stuart J.M. The Cancer Genome Atlas Pan-Cancer analysis project. *Nat. Genet.* 2013; 45 (10):1113–1120. <http://doi.org/10.1038/ng.2764>
6. Micali F., Porena M., Vespasiani G., Virgili G. Advances в Diagnosis and Treatment of Adrenal Tumors. In: Pavone Macaluso M., Smith P.H., Bagshaw M.A. (eds). *Testicular Cancer and Other Tumors of Genitourinary Tract.* Ettore Majorana International Science Series. Vol. 8. Boston: Springer, MA, 1985. https://doi.org/10.1007/978-1-4613-2453-9_60
7. Libé R., Borget I., Ronchi C.L., Zaggia B., Kroiss M., Kerkhofs T., Bertherat J., Volante M., Quinkler M., Chabre O., Bala M., Tabarin A., Beuschlein F., Vezzosi D., Deutschbein T., Borson-Chazot F., Hermsen I., Stell A., Fottner C., Leboulleux S., Hahner S., Mannelli M., Berruti A., Haak H., Terzolo M., Fassnacht M., Baudin E.; ENSAT network. Prognostic factors in stage III–IV adrenocortical carcinomas (ACC): an European Network for Study of Adrenal Tumor (ENSAT) study. *Ann. Oncol.* 2015; 26 (10): 2119-2125. <https://doi.org/10.1093/annonc/mdv329>
8. Peppercorn P. D., Reznik R. H. State-of-the-art CT i MRI of the adrenal gland. *Eur. J. Radiol.* 1997; 7: 822-836.
9. Koo HJ, Choi HJ, Kim HJ, Kim S. O., Cho K. S. The value of 15-minute delayed contrast-enhanced CT to differentiate hyperattenuating adrenal masses compared with chemical shift MR imaging. *Eur. Radiol.* 2014; 24 (6): 1410-1420. <http://doi.org/10.1007/s00330-013-3084-7>
10. Власов П. В., Котляров П. М. Променева діагностика через захворювання надниркових залоз. *Медична візуалізація.* 1999; 4: 31-37.

11. Дубова Є. А., Щеголев А. І., Кармазановський Г. Г. Мієлоліпома наднирника. Медична візуалізація. 2006; 1: 22–28.
12. Botsikas D., Triponez F., Boudabbous S., Hansen C., Becker C. D., Montet X. Incidental adrenal lesions detected on enhanced abdominal dual-energy CT: can the diagnostic workup be shortened by the implementation of virtual unenhanced images? *Eur. J. Radiol.* 2014; 83 (10): 1746-1751. <http://doi.org/10.1016/j.ejrad.2014.06.017>
13. Soroush A., Anbara T., Lashkari M., Mir A. Giant adrenal pseudocyst. *Arch. Iran Med.* 2013; 16 (12): 741-742. PMID: 24329150.

ПАТОГЕНЕЗ ТРОПІЧНОЇ МАЛЯРІЇ

Стрижак Ніна Володимирівна,

Старший викладач каф. епідеміології та інфекційних хвороб,

Шаповалова Анна Сергіївна,

асистент кафедри внутрішньої медицини №1

Шекера Ірина Анатоліївна,

Лашин Ілля Ігорович

Студенти

Донецький національний медичний університет

м. Кропивницький, Україна

Вступ. Загалом малярія – це група ендемічних трансмісивних хвороб, що мають протозойну етіологію. До основних проявів належать періодичні напади лихоманки, анемія та гепатоспленомегалія. Наразі малярію за даними ВООЗ серед паразитарних хвороб визначають, як одне з найпоширеніших захворювань, окрім цього, вона має значну кількість важких форм і досить високу летальність. Частка захворюваності на малярію (відповідно до статистичних даних на 2020 рік) складає 2,6% від усіх захворювань у світі. Щорічно від малярії помирає близько 1,5 млн людей. Зокрема в Україні тропічна малярія не поширена, але кожного року фіксується щонайменше 50 випадків, у людей, що повертаються з-за кордону.

Ціль роботи. Проаналізувати особливості тропічної малярії, відмінності від інших видів, механізм передачі, етапи розвитку та прояви.

Матеріали та методи. Аналіз світової медичної літератури та статистичних даних ВООЗ і Центру контролю та профілактики хвороб.

Результати та обговорення. Джерелом інфекції при малярії є людина в активній фазі захворювання або паразитоносій, у периферичній крові якого є зрілі гаметоцити (статеві форми) збудника – *P. falciparum*. Гаметоцити, зберігаються в еритроцитах, не порушуючи цілісності клітини. У хворих з малярією *vivax*, *ovale* і *malariae* гаметоцити з'являються в перші дні гарячки, тоді як у хворих на тропічну малярію статеві клітини з'являються пізніше

(на 9-11 день хвороби). Для подальшого розвитку гамонтам необхідно потрапити у шлунок комара, де відбувається їх запліднення, із кров'ю хворого під час укусу, інакше вони гинуть упродовж 6 тижнів (у порівнянні з іншими видами малярії, гаметоцити *P. falciparum* живуть значно довше).

Після розвитку збудника в організмі самки комара спорозоїти зі слиною потрапляють в організм людини через кров, потім у клітини печінки, де проходять тканинну шизогонію. Шляхом багаторазового поділу з одного спорозоїта утворюється близько 50 тис. мерозоїтів. При тропічній малярії, у зв'язку із здатністю плазмодіїв розмножуватися з винятковою швидкістю, кількість уражених еритроцитів може сягати 10% - 30%, тоді як при інших видах – 1-2%. Прояви малярії починаються після гемолізу інфікованих еритроцитів і виходом із них мерозоїтів, пігменту та токсину, вільного гемоглобіну, уламків еритроцитів, які мають виражені пірогенні властивості. У наслідок їх дії на терморегуляційний центр підвищується температура тіла, у свою чергу озноб супроводжується генералізованим спазмом периферичних судин – циркуляторними розладами. Після цього настає різке розширення судин. Циркуляторні розлади впливають на надмірну активізацію продукції гістаміну, серотоніну, кінінів, простагландинів. Під впливом *P. falciparum* порушується цілісність ендотелію судин, підвищується в'язкість крові, погіршується кровопостачання органів, що призводить до розвитку ДВЗ-синдрому.

Крім того, розвивається васкуліт, цитоадгезія, утворюються тромби та крововиливи через антигенну спорідненість до ендотелію судин шипоподібних новоутворень на оболонці еритроцитів. Основну роль у цитоадгезії відіграють ліганди, які індукуються паразитом на поверхні еритроцитів і рецепторами, що знаходяться на зовнішній поверхні ендотеліальних клітин. Через закупорювання судин розвивається ішемія уражених органів. Деякі різновиди *P. falciparum* мають властивість викликати прилипання здорових еритроцитів до інфікованих, що призводить до утворення «розеток». Еритроцити стають ригідними, що погіршує реологічні властивості крові та посилює негативний

вплив на мікроциркуляцію. Як результат – виникає гіпоксія тканин. Найменш стійкою до гіпоксії виявляється тканина мозку, що відіграє важливу роль у генезі церебральної малярії.

Також важливу роль у патогенезі тропічної малярії виконує генералізована неспецифічна запальна реакція. Ендогенні фактори, медіатори запалення, згубно діють на судини, викликаючи їх ураження. Найбільш активні продукти перекисного окислення ліпідів і виділені гранулоцитами протеази.

При тяжкому перебігу малярії, у якому беруть значну участь цитокіни, зокрема тумор-некротичний фактор (TNF) та інтерлейкіни-2 і -6, найбільш характерні зміни виникають у головному мозку. Зазвичай спостерігаються набряк, набухання речовини мозку, периваскулярні і перигангліонарне розростання нейроглії (гранульоми Дюрка). Розвивається периваскулярний набряк із геморагіями і вогнищевими некрозом, і як наслідок розвивається специфічний менінгоенцефаліт. Малярійна інфекція також здатна дезорганізувати імунну відповідь організму та викликати каскад імунопатологічних реакцій.

Висновки. Основною ціллю для *P. falciparum*, збудника тропічної малярії, є система кровообігу. Продукти життєдіяльності плазмодія значно змінюють властивості еритроцитів, погіршують мікроциркуляцію, що у висновку призводить до крововиливів та порушення трофіки органів усіх систем організму, зокрема головного мозку. У порівнянні з іншими видами малярії, тропічна має вищу ступінь ураження та загрози життю людей.

МЕТОДИ ДОСЛІДЖЕННЯ КОГНІТИВНИХ РОЗЛАДІВ У ЩУРІВ: ОГЛЯД ТА АНАЛІЗ

Тимофій Дмитро Вікторович

аспірант кафедри патологічної фізіології
з курсом нормальної фізіології

Ганчева Ольга Вікторівна

доктор медичних наук, професор,
Завідувач кафедри патологічної фізіології
з курсом нормальної фізіології

Запорізький державний медико-фармацевтичний університет
м. Запоріжжя, Україна

Вступ. Когнітивні розлади є серйозною проблемою, яка впливає на якість життя людей і їхню здатність до навчання, пам'яті, уваги та прийняття рішень. Дослідження когнітивних розладів є важливим кроком у розумінні їхнього походження, причин і можливих лікувальних стратегій. Щурі, як доведено, є корисною моделлю для вивчення людських захворювань, включаючи когнітивні розлади. Щури мають подібну до людей нейрологічну архітектуру головного мозку, включаючи ключові регіони, які відповідають за пам'ять, навчання, увагу та виконавчі функції. Крім того, щурі володіють високою репродуктивною швидкістю та можливістю генетичної маніпуляції, що робить їх ідеальною моделлю для вивчення когнітивних процесів.

Цей дослідницький напрямок має велике значення, оскільки розуміння клінічних та поведінкових механізмів когнітивних розладів у щурів може допомогти виявити нові терапевтичні підходи та стратегії лікування для людей, що страждають від подібних порушень. Такі дослідження можуть сприяти розробці інноваційних методів діагностики та персоналізованого лікування когнітивних розладів.

Ціль роботи. Основною метою є вивчення методик дослідження та підтвердження когнітивних розладів у щурів. З метою досягнення цієї цілі, проведемо систематичний аналіз наявних медичних літературних джерел, які

висвітлюють поширеність проблеми когнітивних розладів у щурів, що дозволить нам встановити, наскільки поширена ця проблема серед досліджуваних щурів, які характеристики когнітивних порушень спостерігаються. Крім того, цей аналіз надасть нам підґрунтя для розробки дальших експериментальних досліджень з метою більш детального вивчення когнітивних розладів у щурів та їх можливих зв'язків з людськими когнітивними порушеннями.

Матеріали та методи. При виконанні цієї роботи було проведено аналіз літературних даних та додаткових джерел, включаючи статті, експериментальні матеріали, наукові дослідження. як закордонних, так і вітчизняних авторів. Літературний пошук проведено з використанням баз даних, таких як PubMed, Google Scholar та ScienceDirect.

Результати та обговорення.

Аналіз літературних даних та додаткових джерел свідчить, що щури з експериментально викликаними когнітивними дефіцитами проявляють порушення пам'яті, уваги, навчання та інших когнітивних функцій. Ці результати підтверджують доцільність використання щурів як моделі для вивчення когнітивних розладів.

Дослідження когнітивних функцій у щурів допомагає розкрити механізми, що лежать в основі пам'яті, навчання, уваги та інших когнітивних процесів. Це сприяє покращенню нашого розуміння роботи людського мозку та розвитку нових стратегій для поліпшення когнітивної функції. Дослідження когнітивних функцій у щурів також сприяє розвитку нових стратегій лікування та реабілітації для людей з когнітивними розладами. Шляхом вивчення впливу різних факторів, таких як навчання, стимуляція мозку, фармакологічні та інші підходи, на відновлення та покращення когнітивних функцій у щурів, можна розробити ефективніші методи реабілітації для пацієнтів.

При дослідженні когнітивних розладів у щурів використовують різні методи для оцінки когнітивних функцій та вивчення їх порушень. Серед найбільш поширених методів: водний лабіринт Морріса, лабіринт Барнса,

радіальний лабіринт та тест «Відкрите поле».

Водний лабіринт Морріса складається з водного басейну з підвищеною платформою та орієнтувальними ознаками (кольорові об'єкти на стінах басейну, що допомагають щурам орієнтуватися та запам'ятовувати місцезнаходження платформи). Підвищена платформа при тренуванні піднімається над рівнем води в басейні, а при експерименті опущена на 1 см від рівня води. Вона служить як ціль для щурів, які повинні навчитися знаходити її. Водний лабіринт Морріса використовується для вивчення просторової орієнтування та навчання у щурів. Головна мета полягає в тому, щоб щурі навчилися знаходити платформу в басейні, використовуючи орієнтувальні ознаки. Через декілька тренувальних сеансів щурі навчаються сканувати оточуюче середовище, знаходити орієнтувальні ознаки та працювати над покращенням своїх навичок навігації для ефективного знаходження платформи. Дослідники аналізують час, який щури витрачають на пошук та знаходження підвищеної платформи, а також траєкторії руху щурів у лабіринті. Це дозволяє оцінити когнітивні функції, такі як просторова пам'ять, навігація, навчання та здатність до зміни стратегій [1].

Лабіринт Барнса складається з круглої поверхні з 20 круглими отворами по колу на краях. Візуальні підказки, такі як кольорові фігури або візерунки, розміщені навколо столу, щоб щур орієнтувався. Поверхня столу яскраво освітлена верхнім освітленням. Під одним з отворів знаходиться затемнений "рятувальний ящик", в який гризун може дістатися через відповідний отвір у стільниці. Відкритий простір та яскраве світло спонукає щура шукати отвір через, який він зможе потрапити у "рятувальний ящик". Круглий лабіринт Барнса використовується для дослідження когнітивних функцій, зокрема просторової навігації та вибору напрямку у щурів. Тварина розміщується у лабіринті, а її рухи та поведінка фіксуються для подальшого аналізу. Дослідники вивчають здатність тварини виявляти преференції, виконувати вибір між різними напрямками або секторами, а також аналізують шляхи, які вона обирає для досягнення цілі, кількість помилок і швидкість [2].

Будова восьмирукавного радіального лабіринту передбачає центральну платформу або пункт виходу, з якої виходять вісім радіальних коридорів. Кожен з восьми радіальних коридорів спрямований в різні напрямки, та на кінцях має комірочки з харчовими стимулами. Тварина, поміщена на центральну платформу, може обирати будь-який з восьми коридорів для руху. Коридори можуть бути заблокованими, що створює варіативність у виборі твариною шляху. Восьмирукавний радіальний лабіринт використовується для вивчення просторової пам'яті, навігації та навчання у тварин. Вимірюються параметри, такі як шляхи, час, швидкість та точність переміщення тварини, а також аналізуються стратегії навігації та вибору шляхів [3].

Тест "Відкрите поле" базується на спостереженні тварини в відкритому полі, яке може бути квадратної або круглої форми. Будова включає невелику арену з підлогою, на якій можуть бути встановлені лінії-прогони або сектори, що допомагають розділити простір на певні зони. Зазвичай поле має високі стінки, що перешкоджають втечі тварини, але дозволяють спостерігати її рух та активність. У тесті «Відкрите поле» тварину поміщають у центр арени і спостерігають за її рухами та поведінкою протягом певного часу. Зазвичай фіксуються такі показники, як тривалість перебування у центральній зоні, кількість пересувань, відвідування різних областей, час перебування на краю арени та інші показники активності та стресової відповіді. Тест "Відкрите поле" використовується для вивчення поведінкових та когнітивних функцій, оцінки рівня тривоги та експлоративної поведінки у тварин. Також цей тест може використовуватися для вивчення механізмів стресу та адаптації у тварин [4].

Висновки. Існує багато різних підходів та тестів, які дозволяють вивчати когнітивні функції у щурів. Серед найбільш поширених методів є водний лабіринт Морріса, лабіринт Барнса та радіальний лабіринт. Ці методи дозволяють оцінити просторову навігацію, пам'ять та навчання у щурів.

Тест «Відкрите поле» дозволяє вивчати активність та емоційну реакцію щурів у новому середовищі. Цей тест є швидким та зручним для оцінки основних параметрів поведінки тварини.

Кожен з методів має свої переваги та обмеження і може бути використаний залежно від конкретних дослідницьких питань та цілей. Важливо правильно підібрати метод дослідження для конкретного досліду та враховувати можливі фактори, що впливають на результати дослідження.

Дослідження когнітивних розладів у щурів є важливим напрямком в наукових дослідженнях, оскільки щури є популярним модельним організмом для вивчення людських нейрологічних та психіатричних захворювань. Розуміння когнітивних функцій у щурів може сприяти розробці нових методів діагностики та лікування когнітивних розладів у людей.

Отже, подальше вдосконалення методів дослідження та їх використання в поєднанні з іншими підходами сприятиме розвитку нашого розуміння когнітивних розладів та внесе вагомий внесок у клінічну практику.

ВИКОРИСТАНІ ДЖЕРЕЛА

1. Vorhees, C. V., & Williams, M. T. (2006). Morris water maze: procedures for assessing spatial and related forms of learning and memory. *Nature protocols*, 1(2), 848–858. <https://doi.org/10.1038/nprot.2006.116>
2. Barnes, C. A. (2006). Memory deficits associated with aging: a neurophysiological and behavioral study in the rat. *Journal of Comparative and Physiological Psychology*, 93(1), 74-104.
3. Dubreuil, D., Tixier, C., Dutrieux, G., & Edeline, J. M. (2003). Does the radial arm maze necessarily test spatial memory?. *Neurobiology of learning and memory*, 79(1), 109–117. [https://doi.org/10.1016/s1074-7427\(02\)00023-0](https://doi.org/10.1016/s1074-7427(02)00023-0)
4. Prut, L., & Belzung, C. (2003). The open field as a paradigm to measure the effects of drugs on anxiety-like behaviors: a review. *European Journal of Pharmacology*, 463(1-3), 3-33.

КЛІНІЧНІ ОСОБЛИВОСТІ ТА ДІАГНОСТИКА ПЕДИКУЛЬОЗУ

Чумаченко Людмила Василівна

здобувач вищої освіти

II медичного факультету

Харківський національний медичний університет

м. Харків, Україна

Науковий керівник:

Мещерякова Ірина Павлівна

к. мед. н., доцент

Харківський національний медичний університет

м. Харків, Україна

Вступ. Педикульоз щороку вражає сотні мільйонів людей у всьому світі, про що повідомляють у всіх країнах і в усіх соціально-економічних класах. Воші — облігатні паразитичні комахи, у життєвому циклі яких немає стадії вільного життя. Вони передаються прямим контактом «шкіра-до-шкіри» або «фоміт-до-шкіри». Головні воші є найпоширенішими вошами, які долають усі соціально-економічні бар'єри.

Ціль. Дослідити клінічні прояви та особливості при педикульозі, а також проаналізувати діагностику даного захворювання.

Матеріали і методи. Був проведений огляд наукової медичної літератури по даній темі.

Результати та обговорення. Головна воша (*Pediculus humanus capitis*) облігатний ектопаразит, який мешкає на організмі людини і харчується її кров'ю. Зараження головними вошами (*Pediculosis capitis*) вражає переважно тих, хто є соціально активним, особливо маленьких дітей.

Основною скаргою при педикульозі є свербіж. При фізичному огляді діагноз підтверджується візуалізацією принаймні однієї воші під час огляду. Використання яскравого світла, збільшувальних лінз або гребінця з дрібними зубами може допомогти в діагностиці. Часто ставлять помилковий діагноз. Виявлення лише гнид під час огляду недостатньо для підтвердження поточного

зараження, оскільки гниди можуть залишатися на волоссі місяцями після успішного лікування. Крім того, лупа, залишки лаку для волосся та частинки бруду можна сплутати з гнидами. Якщо воші виявлені в одного члена сім'ї, усі інші члени сім'ї, які контактували, також повинні бути обстежені на наявність доказів інвазії.

Лобкові воші (*Phthirus pubis*), збудники фтиріозу або лобкового педикульозу. Вони діагностуються шляхом виявлення вошей у лобковому волоссі, і це вимагає перевірки на інші інфекції, що передаються статевим шляхом. Наявність вошей слід враховувати у пацієнтів із сверблячкою, які живуть у скупчених умовах та/або мають ознаки поганої гігієни.

Діагноз у більшості випадків ставлять клінічно. Можна використовувати липку стрічку на зараженій ділянці, щоб зібрати дорослих вошей і дослідити їх під мікроскопом. Гниди мають овальну форму і міцно прикріплені до стрижня волосся. Дослідження лампою може виявити зеленувато-жовту флуоресценцію гнид. Іноді волосся на лобку можуть виявити наявність вошей, і це є ознакою для дослідження на інфекцію, що передається статевим шляхом. Зішкріб часто роблять, щоб виключити грибкову інфекцію, коли діагноз неясний.

Висновки. Педикульоз - поширене захворювання, що викликається вошами і вражає в основному дітей або людей низьких соціальних станів. Хвороба проявляється свербіжем. Діагноз можна поставити, виявивши візуально вош або гнид.

СПИСОК ВИКОРИСТАНОЇ ЛІТЕРАТУРИ:

1. Powers J, Badri T. Pediculosis Corporis. 2022 Jun 21
2. Bragg BN, Wills C. Pediculosis. 2023 Mar 14
3. Coates SJ, Thomas C, Chosidow O, Engelman D, Chang AY. Ectoparasites: Pediculosis and tungiasis. J Am Acad Dermatol. 2020 Mar;

PHARMACEUTICAL SCIENCES

ОСОБЛИВОСТІ ФОРМУВАННЯ КАДРОВОГО ЗАБЕЗПЕЧЕННЯ СПЕЦІАЛІСТАМИ ФАРМАЦІЇ В АПТЕЧНИХ ЗАКЛАДАХ

Зарічкова Марія Володимирівна,

д. фармац. н., професор,

Толочко Валентин Михайлович,

д. фармац. н., професор,

Артюх Тетяна Олександрівна,

к. фармац. н., доцент

Національний фармацевтичний університет,

Харків, Україна

Вступ. Управління формуванням кадрового забезпечення спеціалістами фармації (СФ) в аптечних закладах відбувається під впливом соціально демографічної ситуації та стану на ринку праці в державі, які змінились в умовах спочатку карантинних обмежень, а тепер і воєнного стану. Вказане потребує посилення ефективності системи мотивації СФ до роботи в аптечних закладах, яка у свою чергу, має ґрунтуватись на особливостях управління персоналом в них.

Ціль роботи. Дослідження управління персоналом СФ в аптечних закладах у сучасних умовах підвищених ризиків для життя.

Матеріали та методи. Об'єктом дослідження слугував організаційно економічний механізм реалізації кадрової політики в аптечних закладах, а предметом дослідження були загальні теоретичні та методичні засади управління персоналом в них. Використані наукові методи: абстрактно логічний, синтезу, анкетування з використанням Google forms, особистих спостережень, вибіркового груп протягом 2022-2023 рр. У різні періоди залучались респонденти групами з 90 і 71 особи, які обирались серед

досвідчених СФ зі стажем роботи за спеціальністю не менше 5 років, зокрема, які мали відповідну кваліфікаційну категорію (30,0%). Узгодженість їх думок оцінювалась через сукупний індекс по ранговій шкалі від 1 до 0, який мав складати не менше 0,5. Обробка даних і оцінка їх достовірності здійснювались за допомогою ліцензованих програмних продуктів Microsoft Office Excel.

Результати та обговорення. Кадровий потенціал СФ аптечних закладів має бути спроможним до професійного здійснення фармацевтичного забезпечення населення, медичних цивільних та військових установ, бути спроможним генерувати ідеї та заходи його покращення, мати відповідну освітній та кваліфікаційний рівні, відповідати професійним психологічним характеристикам. На сьогодні, під впливом певних ризиків для життя СФ існують проблеми, серед яких трудова міграція, і як наслідок, дефіцит кадрів, відмінності між запланованим розвитком кадрів і реальністю ситуації, не однакове становище в різних регіонах, тощо. Для їх вирішення є загальновідомий ряд заходів, як то: визначення потреби в кадрах, формування чисельності й якісного складу кадрів, їх адаптація, оцінка діяльності та атестація, соціальний захист. Дослідження показали, що в умовах аптечних закладів необхідно також враховувати специфіку їх діяльності та особливості управління персоналом, як пов'язані з виконанням соціально-медичної функції.

Встановлено, що за думкою респондентів, до особливостей управління кадровим забезпеченням аптечних закладів за таких умов необхідно віднести систему оплати праці СФ (61,1% випадків), напружений і, а часом, і не нормований графік роботи (15,6% випадків), високі вимоги до кар'єрного зростання (11,1% випадків), умови праці (10,0% випадків). Важливо також звертати увагу на чинники, що спричиняють плинність кадрів, а саме: особисті мотиви СФ (41,5% випадків), зміни місця проживання (30,58% випадків), транспортні проблеми (15,9% випадків), місце розташування аптеки (11,0% випадків).

Дослідження показали, що до особливостей формування кадрового забезпечення кадрового потенціалу необхідно віднести й існуючі поточні

потреби: недостатнє моральне та фінансове заохочення (43,3% випадків), відсутність умов для відновлення можливого психологічного розладу (особливо серед СФ за першим столом) (31,1% випадків), несплату кваліфікаційну категорію (17,8% випадків), відсутність умов у забезпечення перерв у роботі (154,6% випадків), надмірні штрафні обмеження (14,5% випадків).

Важливо також при управлінні формування кадрового забезпечення СФ звертати увагу на їх соціальну підтримку, яка у 60,1% випадків покращує і у 31,1% випадків частково покращить його проведення.

Висновок. Отримані результати дослідження особливостей управління формуванням кадрового забезпечення СФ в аптечних закладах у сучасних умовах впливу підвищених ризиків для життя, на нашу думку, можуть бути корисними при плануванні їх кадрової політики, визначенні джерел і аспектів, посилення мотивації для залучення СФ до сталої професійної діяльності.

ОПТИМІЗАЦІЯ ТЕХНОЛОГІЇ ВИГОТОВЛЕННЯ СТАБІЛЬНОЇ ЛІПОСОМАЛЬНОЇ ФОРМИ ЗА ДОПОМОГОЮ ПРИСКОРЕНОГО ДИСПЕРСІЙНОГО АНАЛІЗУ АНАЛІТИЧНИМ ЦЕНТРИФУГУВАННЯМ

Круглов Є. М.

Аспірант кафедри технології ліків
Національного фармацевтичного університету,
м. Харків, Україна

Борщевський Г. І.

Доктор фармацевтичних наук, професор,
начальник лабораторії розробки технологій
фармацевтичний препаратів
АТ «Фармак», м. Київ, Україна

Ярних Т. Г.

Доктор фармацевтичних наук, професор,
завідувач кафедри технології ліків
Національного фармацевтичного університету,
м. Харків, Україна

Вступ.

Загальною метою утворення стабільних ліпосомальних емульсій під час процесу гомогенізації є отримання найменшого можливого розподілу частинок за розміром дисперсної фази. Вибір процесу диспергування та параметрів процесу (наприклад, тип гомогенізатора, температури, витрати енергії, час і цикли гомогенізації), що використовуються для досягнення цієї мети, залежить від точних характеристик бажаної дисперсії ліпосом.

Метод аналітичного центригування дозволяє швидко виміряти процес розділення фаз дисперсійної системи і, таким чином, надає користувачеві швидкий і точний засіб оцінки стабільності дисперсії емульсії. Аналізатор стабільності LUMiFuge — це аналітична система центрифугування, яка вимірює інтенсивність пропущеного ближнього інфрачервоного світла у зразку, що центрифугується. Використовуючи технологію STEP (профілі згасання простору та часу), зразок вимірюється одночасно по всій довжині зразка як

функція часу. Поведінку розділення окремих зразків можна порівняти та детально виміряти, аналізуючи зміни у пропусканні світла в будь-якій частині зразка або стежачи за рухом будь-якої межі фаз. На основі цих змін можна легко розрахувати швидкість освітлення та швидкість седиментації/розшарування. За допомогою LUMiFuge обидва ці розрахунки виконуються напівавтоматично.

Авторами було розглянуто використання універсального та перевіреного процесора для оптимального виробництва ліпосомальних емульсій і показано, як можна використовувати систему аналітичного центрифугування кількох зразків для їх характеристики.

Матеріали та методи.

Для виготовлення ліпосом використовувалися ліпіди фірми Lipoid, Німеччина. Гліцин кристалічний, динатрію едетат, натрію хлорид, натрію гідроксид, соляну кислоту виробництва Sigma-Aldrich, США.

Отримання ліпосомальної емульсії

Для отримання ліпосомальної емульсії, використовувався процесор M Microfluidizer, обладнаний камерою взаємодії типу «Y» (мінімальний розмір 75 мкм) перед потоком і камерою взаємодії типу «Z» (мінімальний розмір 200 мкм) за потоком. Процес гомогенізації проводився із ріним робочим тискуом (5000, 10 000, 20 000 psi / 345, 690, 1380 бар) і кількістю проходів (1, 3, 5) для визначення впливу параметрів процесу як на стабільність ліпосомальної емульсій, так і на ефективність її формування.

Аналітичне центрифугування ліпосомальної емульсії

Стабільності зразків приготованої ліпосомальної емульсії при різних параметрах процесу гомогенізації визначали із допомогою дисперсійного аналізатора LUMiSizer (LUM GmbH, Berlin, Germany) проводили аналіз при 37°C продовж 4 годин відповідно через 30 секунд при 3000 об/хв (1000 x g).

Результати та обговорення.

На малюнку 1 зображено результати, отримані для емульсії 5000, 10 000, 20 000 psi / 345, 690, 1380 бар після одного проходження через процесор

Microfluidizer і показує зміну профілів як функцію часу та простору. Верхня частина зразка і, отже, межа розділу повітря і рідини знаходиться на 110 мм (виміряно від центру обертання), а нижня частина зразка знаходиться на 130 мм. Перший зроблений профіль показано червоним кольором. Усі наступні вимірювання показані у вигляді ліній із червоно-зеленим градієнтом із повним зеленим, що вказує на останнє виконане вимірювання.



Рис 1. Результати, отримані для емульсії 5000, 10 000, 20 000 psi / 345, 690, 1380 бар після одного проходу через процесор Microfluidizer.

Стабільність емульсії (тобто тенденцію до поділу) можна кількісно визначити співвідношенням загального об'єму рідкої фази, відокремленої після заданого часу центрифугування, до об'єму всієї проби (Малюнок 2). Оскільки межа розділу ліпідний шар-вода для цієї ліпосомальної емульсії не була чіткою під час процесу розшарування. Таким чином, через 30 хвилин межа фази перемістилася від дна зразка до положення 130 мм. Застосування вищих зсувних зусиль до емульсії за рахунок підвищення тиску гомогенізації призводить до значного підвищення стабільності емульсії. При нижчому тиску гомогенізації (5000 фунтів на квадратний дюйм або 345 бар) збільшення кількості циклів призводило до поступового отримання більш стабільних емульсій. При 10 000 фунтів на квадратний дюйм (690 бар) лише перші два цикли продемонстрували значне підвищення стабільності емульсії, а додаткові цикли мали лише незначний ефект. При найвищому прикладеному тиску 20 000 psi. для цієї ліпосомальної емульсії ефективніше збільшити тиск

гомогенізації на відміну від кількості циклів, щоб досягти найвищої стабільності по відношенню до ліпідного шару.

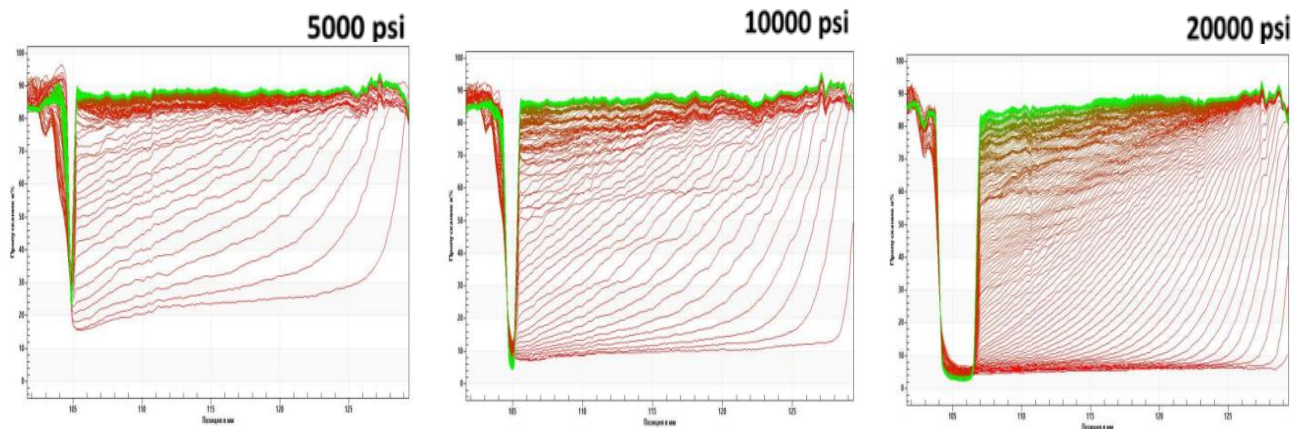

Рис 2. Визначення впливу кількості циклів на співвідношенням загального об'єму рідкої фази, відокремленої після заданого часу центрифугування, до об'єму всієї проби.

Висновки

1. Було показано, що гомогенізація за допомогою мікрофлюїдизатора може значно підвищити стабільність ліпосомальної емульсії.
2. Оптимальні параметри процесу можна легко й точно визначити за допомогою аналітичного центрифугування кількох зразків.
3. Використання такої техніки на місці дозволяє оператору, відповідальному за контроль якості, негайно налаштувати та оптимізувати процес гомогенізації.

CHEMICAL SCIENCES

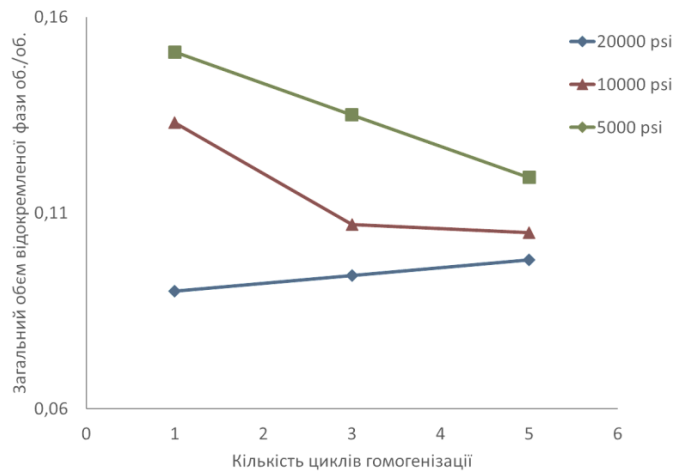
ХІМІЧНІ МЕТОДИ ДОСЛІДЖЕНЬ РОСЛИННОЇ СИРОВИНИ ПІД ВПЛИВОМ ТЕПЛОВИХ МЕТОДІВ ОБРОБКИ

Котюк Тетяна Валеріївна,
учитель хімії
Арутюнян Карина Сукіасівна,
учениця
КЗ «ХСШ №93»
м. Харків, Україна

Вступ. / Introductions. Сучасна наука, освіта та виробництво потребують не тільки глибоких знань з хімії, як предмету, але й сформованого інноваційного мислення для створення невід'ємного взаємозв'язку між наукою та повсякденним життям.

Формування предметних компетентностей у підростаючого покоління під час вивчення предметів природничого циклу, зокрема хімії, одна із важливих задач освіти. Щоб залучити учнів до наукової діяльності необхідно розширити межі досліджень в хімії.

Однією з найважливіших основних сторін нашого життя є і залишається харчування та вся галузь, яка його забезпечує. Хімічні методи досліджень завжди слугували основою для визначення якості та безпечності, як сировини так і готової продукції.

Мета роботи. / Aim. Метою роботи було опрацювання хімічних методів досліджень якості рослинної сировини, зокрема, топінамбура. Для досягнення мети були поставлені наступні задачі:

-опрацювати метод визначення інуліну (полісахариду фруктану $(C_6H_{10}O_5)_n$);

-визначити вміст полісахариду фруктану $(C_6H_{10}O_5)_n$

Матеріали та методи. / Materials and methods. Для проведення дослідження були взяті зразки сушених бульб топінамбуру. Для підбору методу дослідження вмісту інуліну було підібрана методика заснована на здатності інуліну до гідролізу під впливом органічних кислот та осаджування етиловим спиртом.

Реактиви та апаратура: 1) 80-82-% (готують додаванням до 820 мл 96 ° етилового спирту 140 мл води); 2) колби конічні і плоскодонні на 250 мл; 3) водяна баня з встановленими зворотними холодильниками; 4) дві конічні і плоскодонні колби на 250 мл; 5) мірні колби на 200 і 250 мл. Крім того, необхідний посуд і реактиви для гідролізу і визначення цукрів.

Хід визначення. Перший спосіб. Наважку 5 г подрібнених сухих бульб топінамбуру після триразового вилучення цукрів 80-82 % етиловим спиртом заливають 200 мл води і нагрівають 2 години в добре киплячій водянній лазні (колба повинна бути занурена). Потім остиглий екстракт переносять в мірну колбу на 250 мл. Обсяг екстракту доводять до 250 мл. З цього обсягу відфільтровують частину й беруть 100 мл для гідролізу інуліну, який перейшов в розчин. До 100 мл додають 5 мл 10% - соляної кислоти і нагрівають протягом години. На цьому етапі робота може бути перервана до наступного дня. Кисле середовище захищає екстракт від діяльності мікроорганізмів.

Якщо продовження аналізу переносять на наступний день, то нагрівання для гідролізу виконують наступного дня тільки протягом 30 хвилин. Після гідролізу нейтралізують 10% - лугом до слабокислої реакції. Переливають в мірну колбу на 200 мл і доводять до мітки. Надалі визначають цукор по Бертрону (або Кольтгофу); для цього беруть проби екстракту 20 або 10 мл в залежності від концентрації цукрів.

Результати та обговорення. /. Results and discussion. У рослинах інулін синтезується із сахарози внаслідок поступового трансфруктозилування. Як і крохмаль, інулін є найважливішою запасною речовиною, однак він менш розповсюджений і накопичується тільки в рослинах деяких родин, зокрема у топінамбурі (від 16,00 до 20,00 % в 100 грамах). Фруктани це продукти

біосинтезу сахарози, вона слугує донором, і акцептором залишків D-фруктофуранози. Кожна молекула має один залишок D-глюкози, який не володіє здатністю до відновлення. Синтез фруктанів проходить за моделлю, що запропонована Едельманом і Джефордом. Природні фруктани являють собою суміш олігомерів та полімерів, кількість залишків фруктози яких характеризується середнім та максимальним числом фруктозних одиниць і позначається як середній і максимальний ступінь полімеризації зазвичай 30-45 але може доходити до 100 (рис. 1).



Рис. 1. Структурна формула інуліну

Макромолекула може легко розщеплюється завдяки фуранозній формі фруктози. Під час кислотного гідролізу полісахариду створюється приблизно 94-97 % фруктози та 3-6 % глюкози. Інулін легко розщеплюється при нагріванні з водою або в присутності органічних (оцтової, винної) і неорганічних кислот. Кислотний гідроліз інуліну здійснюється також за допомогою гетерогенного каталізу. При неповному розщепленні утворюється дисахарид інулібіоза (1-β-D-фруктофуранозил D-фруктоза), при повному – фруктоза. Для обчислення результатів потрібно зробити поправку на перехід фруктози в інулін. За даною методикою визначено середній вміст інуліну - 12,5±0,5 % та вміст загальних цукрів 4,5±0,5 %.

Різниця між процентним вмістом цукрів, визначених після гарячої екстракції водою і 82% етиловим спиртом, становитиме цукор, отриманий з інуліну.

Висновки. / Conclusions. Використана методика має істотні недоліки. Способи, що передбачають використання води в якості екстрагента характеризуються досить низькою концентрацій інсуліну в екстракті, з необхідністю створення температурних параметрів, щоб забезпечити ефективно екстрагування. Використання етилового спирту, процес досить тривалий і багатостадійний, тривалі терміни екстракції призводять до значного зростання термінів проведення досліджень та часткової втрати інсуліну, тому що інсулін погано розчинний в спиртових розчинах. Використання в якості екстрагента водних розчинів з рН нижче 6,8 може привести до втрати інсуліну в результаті гідролізу також у процесі сушіння свіжої сировини збільшуються втрати інсуліну.

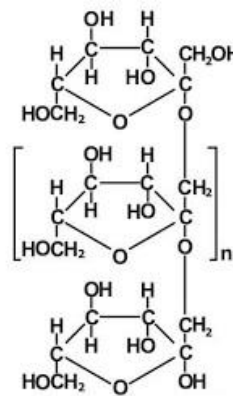
ІНТЕГРОВАНІ ХІМІКО-МАТЕМАТИЧНІ ЗАДАЧІ НА ТЕМУ «АРЕНИ»

Ткач В. В.,

Чернівецький національний університет
ім. Ю. Федьковича, Україна

Рогар Д. М.,

Колінковецький ліцей Топорівської сільської ради, Україна

Іксариця В. В.,

Харківська Спеціалізована Гімназія-Інтернат
«Кадетський Корпус», Україна

Кушнір М. В.

Чернівецький міський ліцей №5 «Оріяна», Україна

1. Всі ми знаємо про бензен – найвідомішу ароматичну сполуку. Однак, мало хто знає, що сама назва «бензен» має пряме відношення до ладану і пов'язана із індонезійським островом Ява.

На острові Ява росло дерево роду Босвелія, смола якого приємно пахла (звідси і термін «ароматичність»). Арабські та індійські купці назвали цю сполуку «luban jawi», тобто ладан із Яви. Європейські купці не знали ні арабської мови, ні мов Індії, тому перший склад «lu» нагадував їм означені артиклі романських мов – «el», «la», «lo» - і одразу був відкинутим. Залишкова частина – «banjawī» перетворилася спершу на «банджавін», потім на «бензоїн» і лиш потім – на «бензен». Так один із островів Південно-Східної Азії дав назву класу органічних сполук та його сполуці-основоположниці.

Бензен – один із основних токсичних компонентів цигаркового диму. Його кількість відповідає від 46 до 272 мкг/цигарку. Його токсична дія полягає в тому, що він пошкоджує кістковий мозок, спричинює недокрів'я і є дуже сильним канцерогеном.

1.1. Запишіть структурну формулу бензену та поясніть, з чим пов'язане явище ароматичності. Проілюструйте відповідними реакціями хімічні властивості бензену

1.2. Щодо бензену та аренів вкажіть невірне твердження:

а) 6 г бензену відповідають $\frac{1}{13}$ моль

б) Бензен є ненасиченою сполукою, яка легко вступає в реакції приєднання - в тім числі і з розривом циклу

в) Бензен можна перетворити на толуен за реакцією Фріделя – Крафтса

г) Кількість електронів в електронній густині бензену дорівнює кількості електронів на повністю заповненому *p*-підрівні

г) Бензен окиснюється в присутності Ванадій (V) оксиду до малеїнового ангідриду. Він же є продуктом часткового окиснення фурану – іншої ароматичної сполуки. Це ненасичена сполука – похідне малеїнової кислоти, транс-ізомером якої є фумарова кислота

1.3. Речовина А реагує з хлором в присутності солі В з утворенням речовини С, гідроліз якої призводить до утворення речовини D з неприємним запахом, яка, реагуючи з мінеральною кислотою Е, що реагує з металами без виділення водню, утворює сполуку F, яка використовується у зброярстві. Реакція речовини А з кислотою Е призводить до утворення речовини F, відновлення якої призводить до речовини G, назва якої походить від португальського слова зі значенням «блакитний». Ідентифікуйте всі речовини

2. Бензантрацен та особливо його диметилзаміщене похідне, відоме як ДМБА (Рис. 2) – один із найсильніших і найпоширеніших канцерогенів. Він утворюється в результаті неповного згоряння нафтопродуктів, компонентів тютюну, сміття при сміттєпереробці,

Відтак, обидві сполуки входять до складу вихлопних газів, смогу і цигаркового диму.



Рис. 1. Бензантрацен (зліва) та ДМБА (справа)

2.1. Проілюструйте реакцію, за якою із бензантрацену можна отримати ДМБА. Для обох сполук трьома реакціями проілюструйте властивості ароматичних вуглеводнів

2.2. Щодо бензантрацену та ДМБА

а) бензантрацен – ізомер бензпірену

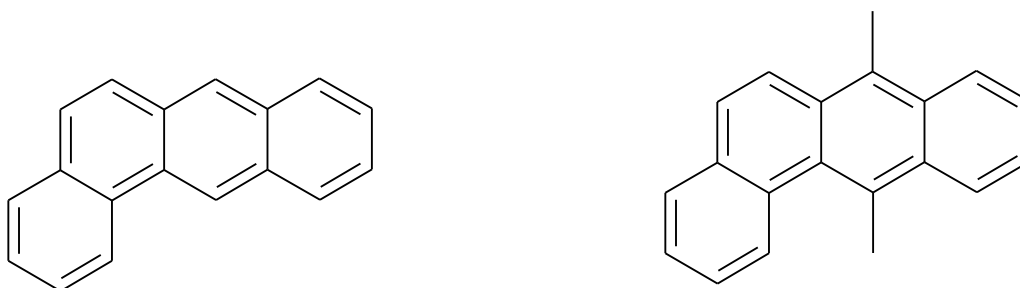
б) 16 г ДМБА відповідають $\frac{1}{16}$ моль

в) Продуктом окиснення ДМБА є бензантрацендикарбонова кислота

г) ДМБА бере участь в електрофільному заміщенні активніше, ніж бензен, нафтален, антрацен та бензантрацен

г) ДМБА вступає в реакції як електрофільного заміщення, так і приєднання

2.3. При окисненні ДМБА Калій перманганатом утворилася кислота, що при взаємодії із металевим натрієм утворює водень, що за н.у. займає посудину в формі піраміди 56 см заввишки. В основі піраміди лежить квадрат, а апофема піраміди дорівнює 70 см. Знайдіть масу початкової наважки ДМБА.

3. Карпатит – рідкісний органічний мінерал, основним складником якого є багатоядерний арен коронен (Рис. 2):



Рис. 2. Коронен

Вперше мінерал було знайдено професором кафедри мінералогії ЛНУ ім. І. Франка Є. К. Лазаренком на Закарпатті. Надалі у 1955 році професор кафедри Г. Л. Піотровський дав мінералу назву карпатит на честь Карпат гірської системи, де він був вперше знайденим.

У 1967 році Дж. Мердок, не знаючи про публікацію Піотровського описав

зразок карпатиту із піку Пікачо, округ Сан-Беніто, Каліфорнія, назвавши його пендлтоніт, на честь Н. Пендлтона, що припустив, що матеріал не містить Стибію. Спираючись на хімічні та фізико-хімічні дослідження, вчені виявили, що мінерал складається майже повністю із коронену. Мала кількість домішок (1,4 %) відповідала його метилзаміщеним похідним.

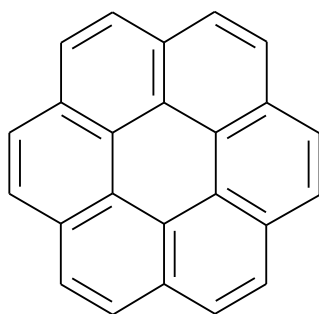
Коронен є жовтуватою кристалічною речовиною, що розчиняється а органічних розчинниках – бензені, толуені та дихлорметані. Його розчини світяться в темряві синім кольором.

3.1. Трьома реакціями проілюструйте властивості коронену як багатоядерного арену. Поясніть, чому, на відміну від антрацену та фенантрону у незаміщеному коронені усі СН-групи рівноцінні.

3.2. Щодо коронену, вкажіть невірне твердження

а) 25 г коронену відповідають $\frac{1}{12}$ моль

б) Коронен вступає в реакцію електрофільного заміщення легше за бензен.

в) Коронен не є плоскою молекулою, відтак він не відповідає критеріям ароматичності

г) Масова частка Карбону у коронені відповідає дробові $\frac{24}{25}$

г) Коронен може окиснюватися до мелітової кислоти, як і трифенілен

3.3. Наважка коронену містить 576 г Карбону. Знайдіть масу наважки

ДОСЛІДЖЕННЯ КИНЕТИКИ ОКИСЛЕННЯ ХІМІЧНИХ АГЕНТІВ ПЕРОКСИКИСЛОТАМИ В ДЕЯКИХ РОЗЧИННИКАХ

Шевцова Ольга Олександрівна

Канд. хім. наук. старший викладач
Державний біотехнологічний університет
м. Харків, Україна

Введение./Introductions. В теперішній час в так званих „green” технологічних процесах пероксид водню заміщує високотоксичні сполуки хлору. Проте пероксид водню, як окислювач, менш ефективний ніж похідні хлорноватистої кислоти. Одним із перспективних шляхів активації пероксиду водню є перетворення його в пероксикислоти. Як активатори H_2O_2 можуть бути використані бікарбонати, силікати, нітрити, молібдати, фталати та інші сполуки. Утворення пероксикислот, яке здійснюється в помірно лужних середовищах, супроводжується утворенням високонуклеофільного гідрогенпероксид-аніону.

Тому такі системи (H_2O_2 – активатори) є м’якими реагентами широкого спектру дії. Вони є унікальними через те, що можуть бути використані для розкладання не тільки сульфідів, але і субстратів – екотоксикантів, які відносяться до різних класів органічних сполук.

Цель работы./Aim. Вивчення впливу природи розчинника на процес окислення деяких органічних токсикантів пероксикислотами на прикладі пероксибензойної кислоти.

Материалы и методы./Materials and methods. Було досліджено вплив 12 розчинників на швидкість окислення пероксибензойною кислотою двох різних субстратів: *n*-нітродифенілсульфіду і циклогексану.

Результаты и обсуждение./Results and discussion. Результати кінетичних досліджень представлені в табл. 1 і 2 відповідно В табл. 1 наведені константи швидкості і параметри активації для реакції окислення *n*-нітродифенілсульфіду пероксибензойною кислотою в різних розчинниках.

Таблиця 1

**Константи швидкості і параметри активації для реакції окислення
n-нітродифенілсульфіду пероксибензойною кислотою в різних
розчинниках**

Розчинник	Діелектрична стала об'єму за 20 °С	Температура, °С	$10^4 \cdot k_2'$	ΔH^\ddagger	ΔS^\ddagger
CHCl ₃	4,81	25,0	146,0	8,5	-29
CH ₂ Cl ₂	9,08	25,0	106,0	8,3	-30
		15,0	62,1		
		5,0	36,5		
CCl ₄	2,24	25,0	63,4	8,7	-31
Бензол	2,28	25,0	134,0	10,2	-24
Нітробензол	34,8	25,0	129,0		
Сульфолан	41,4	25,0	41,5	11,6	-21
		30,0	58,6		
		40,0	112,0		
ДМ ФА	36,7	25,0	4,21	11,6	-32
		15,0	2,13		
		5,0	0,96		
Діоксан	2,21	25,0	13,1	11,6	-26
		12,	05,12		
Діоксан-вода	34,0	25,0	52,7	10,2	-26
Трет-бутиловий спирт	10,9	26,0	7,26		
Ізопропіловий спирт	18,3	25,0	8,71	12,2	-22
Етиловий спирт	24,3	25,0	9,40		
Метиловий спирт	32,6	25,0	10,9	13,2	-24
		15,0	5,03		
		5,0	2,48		
CF ₃ CH ₂ OH	26,5	25,0	154,0	8,8	-33

Таблиця 2

**Константи швидкості і параметри епоксидзації циклогексану
пероксибензойною кислотою в різних розчинниках**

Розчинник	Діелектрична стала об'єму за 20 °С	Темпера- тура, °С	$10^4 \cdot k_2$	ΔH^\ddagger	ΔS^\ddagger
CHCl ₃	4,81	20,0	472,0	9,6	-32
CH ₂ Cl ₂	9,08	20,0	225,0	9,8	-33
CCl ₄	2,24	20,0	77,2	9,9	-35
Бензол	2,28	20,0	156,0	11,0	-29
Сульфолан	41,4	20,0	32,7	11,2	-31
		30,0	64,1		
		40,0	120,0		
ДМ ФА	37,6	20,0	2,22	12,3	-33
		10,0	1,03		

		30,0	4,73		
Діоксан	2,21	20,0	9,75	13,3	-27
		10,0	9,64		
Трет-бутиловий спирт	10,9	20,0	2,5	13,8	-28
		30,0	5,55		
		40,0	11,9		
Ізопропіловий спирт	18,2	20,0	6,91	13,0	-29
		10,0	2,60		
		30,0	13,4		
Етиловий спирт	25,7	20,0	5,56		-30
Метиловий спирт	32,6	20,0	5,44	12,7	-30
		10,0	2,29		
		30,0	11,1		
CF ₃ CH ₂ OH	26,5	20,0	268,0	8,7	-36
		10,0	152,0		

Отримані дані свідчать, що два субстрати, які сильно відрізняються за хімічним складом, у відповідних розчинниках мають приблизно однакові швидкості.

Выводи./Conclusions. Було встановлено, що швидкість реакції окислення більше в протонних розчинниках, ніж в апротонних. З іншого боку, константа швидкості для пероксикислот, як окислювачів, більше в неосновних апротонних розчинниках, ніж в основних, тобто кисеньмістких апротонних розчинниках. Найбільш виражений вплив на константу під час переходу від неосновних розчинників (хлормісткі, бензол) до нітробензолу і далі – до кислородмістких (сульфоксид, діоксан, диметилформамід). В основних розчинниках, таких як діоксан і ДМФА реакція протікає крізь утворення хелатних комплексів. Із аналізу результатів, отриманих в спиртах, слідує, що для чотирьох основних розчинників константи швидкості приблизно однакові і порівнянні з діоксаном. Таким чином, експериментально встановлений ефект асиметричності, що залежить від природи розчинника в реакції окислення пероксибензойною кислотою.

TECHNICAL SCIENCES

СИСТЕМА КЕРУВАННЯ АВТОМАТИЗОВАНОЇ ДІЛЬНИЦІ СВЕРДЛЕННЯ

Ащепкова Наталія Сергіївна

к.т.н., доцент

Чернишов Богдан Дементійович

студент

Дніпровський національний університет

ім. О. Гончара

м. Дніпро, Україна

Вступ. / Introduction. В останні роки практично всюди затвердилися тенденції до скорочення розмірів серій і збільшення розмаїтості виробів, що випускаються. У підсумку більш 80% виробництва носить дрібносерійний характер. Необхідну гнучкість виробництва товарів забезпечує застосування технологічного устаткування з числовим програмним керуванням.

Мета. / Aim. Відновлення промислового потенціалу вимагає створення гнучких виробництв на основі існуючого обладнання. Згідно з технологічним процесом необхідно забезпечити свердлення поперечних отворів різної глибини у трубчастих заготовках із заданою похибкою. Для досягнення цієї мети необхідно:

- провести аналіз існуючого обладнання, яке не використовується або використовується не ефективно,
- визначити технологічне та допоміжне обладнання та обрати компонування дільниці,
- розробити пристрій сполуки для забезпечення узгодженої роботи обладнання,
- розробити технологічне оснащення, інструмент та пристосування,

– оцінити похибку при свердленні поперечних отворів різної глибини у трубчастих заготовках.

Матеріали та методи. / Materials and methods. Пропонується використовувати наявні на підприємстві верстати, промислові роботи (ПР) та устаткування. Після вивчення технічних характеристик обладнання та аналізу ефективності його застосування визначимося зі складом ділянки свердильної обробки:

- технологічне обладнання - токарно-револьверний верстат моделі 1Е365ПФ30 з вертикальною віссю револьверної головки,
- допоміжне обладнання - транспортний робот,
- транспортно-накопичувальна система,
- завантажувальний пристрій - маніпулятор.

Результати та обговорення. / Results and discussion. Пристрій керування (мікроконтролер) у якості керуючих сигналів видає цифровий код, але перемикання виконавчих пристроїв (приводів) здійснюється зміною напруги. Функціональна схема пристрою керування наведена на рис. 1.



Рис. 1. Структурна схема пристрою керування

Для перетворення команд мікроконтролера з цифрового в аналоговий сигнал до схеми додано пристрій перетворення сигналу. Після перетворення сигналу отримаємо рівень напруги, але лише на одному виводі. Ми маємо чотири виконавчі приводи, на які необхідно подавати отриманий рівень напруги. Отже, необхідна схема розподілення керуючих сигналів.

Технологічне обладнання дільниці має керуючі пристрої. Завдання системи керування здійснити взаємодію і узгодження технологічних процесів. Для досягнення цієї мети необхідно розробити пристрій сполуки. Призначення пристрою сполуки – організація обміну даними між технологічним та допоміжним обладнанням дільниці, при цьому пристрій сполуки приймає інформацію від інтерфейсу вводу-виводу (ІВВ) та після обробки передає її у систему керування технологічним обладнанням. Пристрій сполуки складається з вузла комутації, інтерфейсу та оперативної пам'яті. Функціональна схема пристрою сполуки наведена на рис. 2.

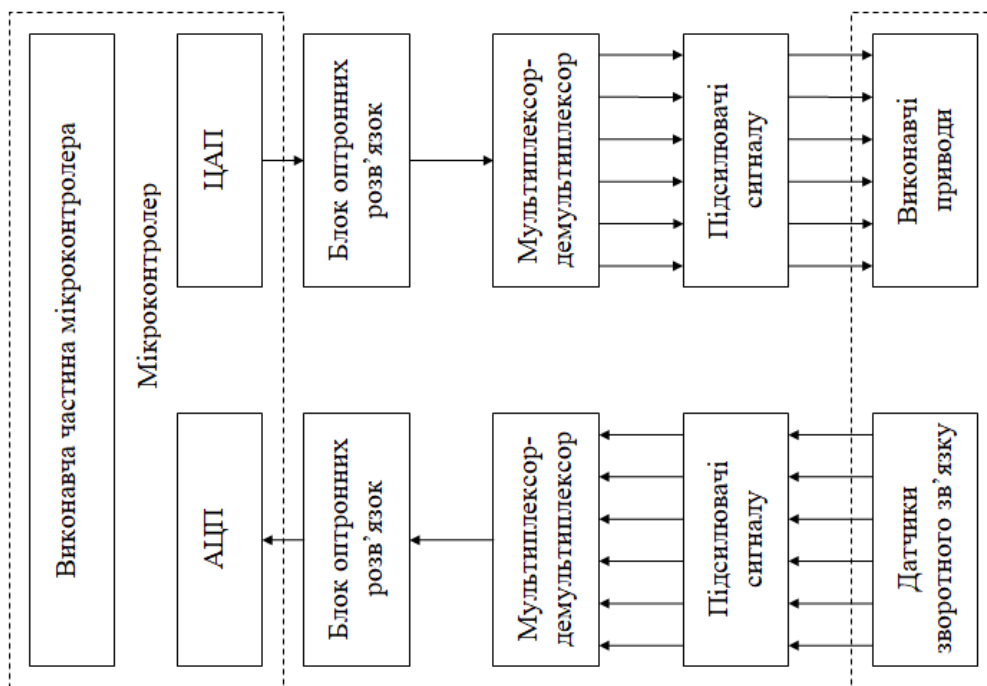

Рис. 2. Функціональна схема пристрою сполуки

Конструктивно пристрій виконаний у вигляді закінченого блоку, встановленого на диспетчерський пульт. Пристрій складається з вузла пам'яті, вузла комутації (ВК), і інтерфейсу вводу-виводу (ІВВ) і стабілізатора напруги, що забезпечує живлення мікросхем вузла пам'яті.

До органів керування роботою ВК відносяться перемикач режимів роботи S1, кнопка «Скидання» S1 і кнопка «Старт» S2. Кнопка S1 «Скидання» призначена для зовнішнього втручання в процес роботи пристрою при збої, або у разі виникнення помилки. Кнопка S2 «Старт» служить для вводу команд на початок відпрацювання технологічного процесу.

До органів контролю відносяться лампочки індикації Н1. Лампочка Н1

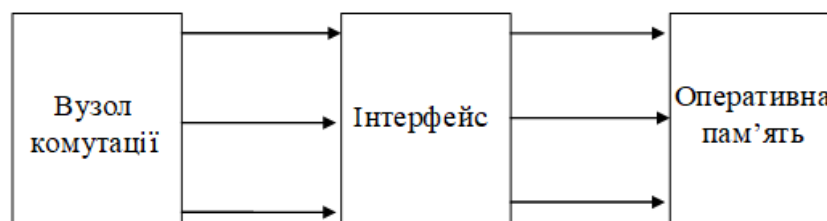
«Помилка» сигналізує про виявлення помилки при здійсненні пристроєм контролю на парність переданої інформації.

Для захисту системи керування дільниці від помилок застосовуються сигнали з датчиків зовнішніх пристроїв (наявність інструменту, наявність живлення, контроль обмеження робочої зони, сигнал переривання програми). Передбачені такі команди: ХЗ.7 – «Скидання», ХЗ.8 «Старт», ХЗ.5 – «Логічний нуль», ХЗ.6 – «Земля».

Висновки. / Conclusions. Застосування пристрою сполуки дозволило узгодити роботу технологічного та допоміжного обладнання. Створення автоматичної дільниці свердлення дозволяє відновити виробництво при обмеженій кількості персоналу.

ПРОЕКТУВАННЯ ІНТЕРФЕЙСУ ІНФОРМАЦІЙНОЇ СИСТЕМИ РОЗПОДІЛУ ТА КОНТРОЛЮ ЗАДАЧ

Безсльозний Олексій Ігорович,
студент гр. КН-19-21стн,
Николюк Ольга Миколаївна,
д.е.н., проф.,
ПНУ,
м. Житомир, Україна

Анотація: В даній статті проаналізовано вимоги до інтерфейсу інформаційної системи контролю та розподілу задач, розробленої на базі Поліського національного університету. Увага акцентується на актуальності теми, функціоналу додатку та вже розробленим компонентам.

Ключові слова: інформація, система, розробка, програма, менеджмент.

Мета роботи: ознайомитися з актуальністю розробки програмного забезпечення, створити прототип системи.

Матеріали і методи: в процесі підготовки матеріалу було проведено аналіз аналогічних інформаційних систем.

Результати: У сучасному світі все більше компаній долучаються до забезпечення працівників можливістю працювати дистанційно. За допомогою сучасних технологій кожна третя професія у світі може виконуватись віддалено, що дозволяє робітникам виконувати завдання зі зручних для них локацій. Тим не менш, змінюючи форму роботи на дистанційну, працівник зобов'язаний демонструвати максимальну продуктивність, яка не може бути меншою за продуктивність, показану при роботі стаціонарно. 77% робітників, які працюють віддалено, повідомляють про підвищення продуктивності після переходу на дистанційну роботу [CoSo Cloud]. Водночас, чим менше робітника контролює керівництво, тим більше дисципліни йому потрібно задля підтримання працездатності. Саме це є однією з проблем, розв'язання якої

лежить у площині комплексного та складного завдання, що постає одним з найголовніших перед підприємцями. Важливу роль у процесі забезпечення дисципліни та продуктивності працівника посідає організація керування його задачами та спосіб їх подання. Деякі компанії створюють зустрічі через такі сервіси, як *Google Meet*, або ж використовують менеджери задач, схожі до *Trello*. Статистика показує, що використання менеджерів задач є оптимальним варіантом розподілу задач, оскільки це дозволяє економити час, витрачений на командні зустрічі, в яких цей процес йде послідовно. Інформаційна система розподілу та контролю задач повинна бути комфортною базою зберігання завдань, яка, насамперед, оцінюється за критерієм інформативності. Даний проєкт реалізовує базу у вигляді веб-застосунку Totalizator – інформаційної системи для контролю та розподілу задач між працівниками. Оскільки цей застосунок позиціонується як один із найбільш використовуваних працівником, необхідно, щоб процес його експлуатації був функціонально зручним, інтуїтивним та візуально приємним. Дизайн для Totalizator'у розроблено, спираючись на формування у користувача відчуття комфорту та концентрації. Серед найважливіших критеріїв вигляду системи визначено його мінімалістичність, перевага заокруглених кутів, мінімізація яскравих та білого кольорів, відсутність відволікаючих від роботи елементів.

Спираючись на розроблені діаграми *IDEF0* та *IDEF3*, обґрунтовано елементи інтерфейсу системи контролю та розподілу задач, що мають бути реалізовані на макеті. Діаграма *IDEF3*, відображає алгоритм авторизації та, відповідно, необхідність створення с введення логіну та паролю (рис. 1).



Рис. 1. Діаграма *IDEF3* процесу авторизації користувача

Виходячи з описаної діаграми, в дизайні повинні відобразитися такі поля як Логін у формі електронної адреси та Пароль. Модель реєстрації схожа за потребами і додатково вимагає лише текстове поле та чек-бокс. Результат змодельованих форм для заповнення у вигляді реєстраційного та авторизаційного бланків зображено на рис. 2 та 3 відповідно.

A screenshot of a registration form titled "SIGN UP" centered on a dark blue background. The form is a light gray rounded rectangle containing three input fields: "E-Mail", "Password", and "Confirm Password". Below the fields is a checkbox labeled "I'm not a robot". At the bottom of the form are two buttons: "SUBMIT" on the left and "SIGN UP" on the right.

Рис. 2. Реалізація інтерфейсу сторінки реєстрації

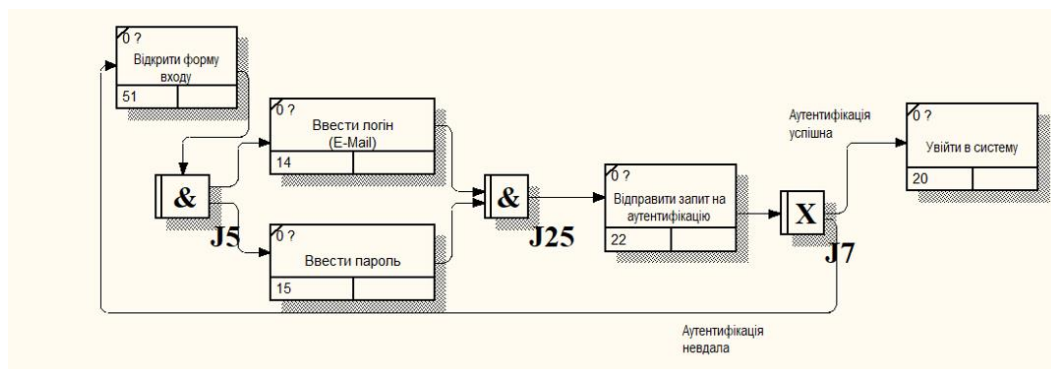
A screenshot of a login form titled "SIGN IN" centered on a dark blue background. The form is a light gray rounded rectangle containing two input fields: "E-Mail" and "Password". At the bottom of the form are two buttons: "SUBMIT" on the left and "SIGN UP" on the right.

Рис. 3. Реалізація інтерфейсу сторінки авторизації

Інтерфейс реалізовано у палітрі нічного синього та морського кольорів. Схожі за температурою відтінки комфортні для користувачів, що працюють вночі, а темні літери на фоні м'якого сірого кольору будуть помітні навіть при

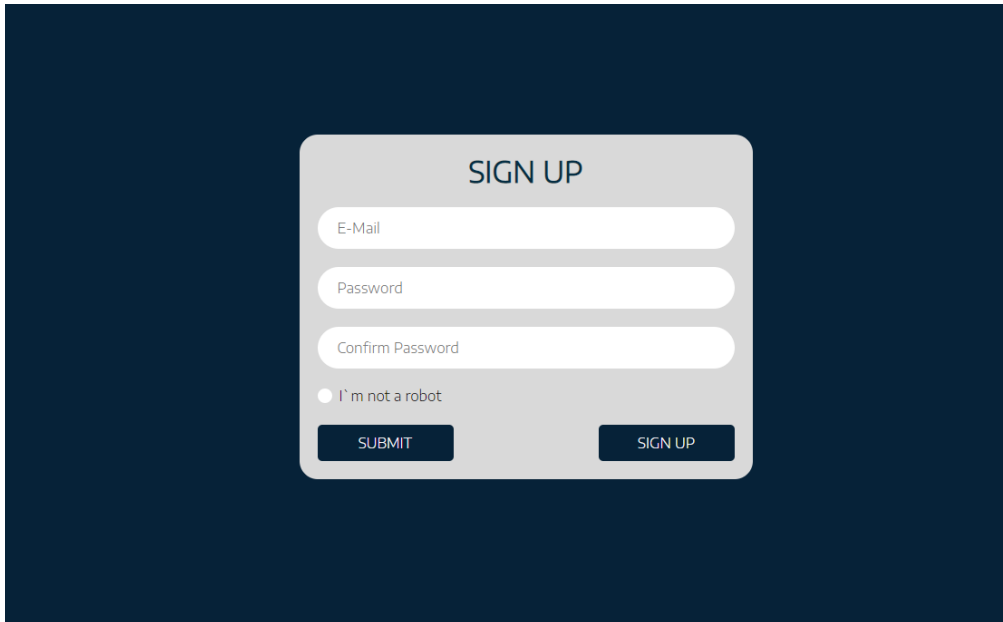
потраплянні прямих сонячних променів на монітор.

Для реалізації згаданих сторінок використано пакет *urp*, що дозволяє застосовувати регулярні вирази, за допомогою яких можна описати допустимий діапазон значень введених даних. Це забезпечить їх валідацію на етапі введення. Водночас, у рамках системи створено додатковий шар валідації на рівні *API*. У результаті проектування сторінки *All Tasks* виведено орієнтири, що стали основою дизайну *Totalizator*'у, який передбачає відображення списків задач та команд. Серед вимог до дизайну згаданої сторінки слід виділити акцент на задачах і їх максимально інформативному форматі (відображення працівника, що призначений як виконавець, назва проекту, статус та ключові дати) і список команд. Реалізований дизайн зображено на рис. 4.



Рис. 4. Реалізація інтерфейсу сторінки *All Tasks*

Наразі серед потенційних користувачів проводиться опитування щодо додавання того чи іншого елементу дизайну. За попередніми результатами опитування, змінено елементи секції *Teams*, оскільки респонденти наголосили, що вони віддають перевагу заокругленим кутам елементів. Порівняння дизайну до та після опитування відображено на рис. 5. На даний момент вирішується необхідність додавання до інтерфейсу поточного часу. Остаточне рішення щодо елемента вплине на демо-версію.



а) до опитування

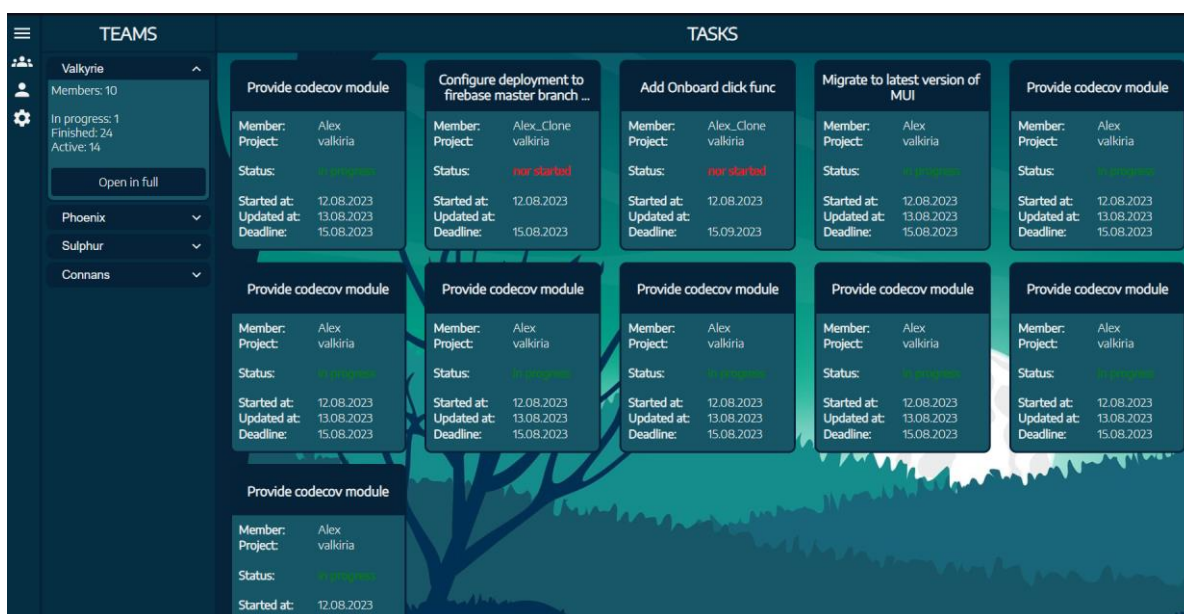
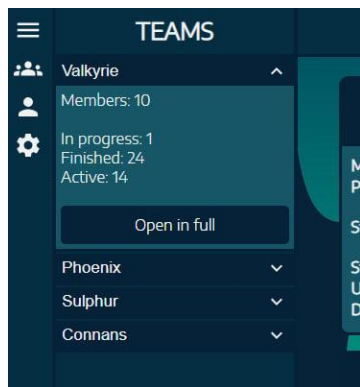
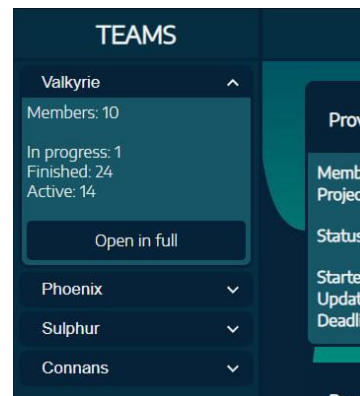

б) після опитування

Рис. 5. Елемент сторінки *All Tasks Accordion* до та після опитування

Висновок: Таким чином, до дизайну *Totalizator* при розробці виділено левову частку ресурсів, оскільки серед поставлених задач пріоритетною є інтуїтивність та виклик у користувача відчуття комфорту і легкості. Кожен елемент сторінок зазнає значних змін перед реалізацією, опираючись на відгуки користувачів.

На даний момент на основі дизайну було створено основні сторінки. Наразі вже розроблена база даних. У наступних версіях проєкту *Totalizator* буде реалізовано ширший функціонал керування командами, профілем та можливість зміни дизайну.

АНАЛІЗ ОЦІНОК ЗНО/НМТ ВСТУПНИКІВ У КПІ

Борисик Владислав Тарасович,

Буяло Дмитро Олександрович,

студенти 2 курсу,

Ліхоузова Тетяна Анатоліївна,

к.т.н., доцент кафедри інформатики та програмної інженерії

Київський політехнічний інститут ім. Ігоря Сікорського

Вступ. Зовнішнє незалежне оцінювання (ЗНО) та національний мультипредметний тест (НМТ) є механізмами, розробленими для об'єктивної оцінки знань та навичок абітурієнтів. Ці оцінки використовуються в процесі прийому до українських університетів, зокрема у Національний технічний університет України «Київський політехнічний інститут імені Ігоря Сікорського» та мають значний вплив на вступну кампанію. Аналіз оцінок ЗНО та НМТ дозволяє спрогнозувати, на який факультет піде абітурієнт. Дослідження показників оцінок може визначити вірогідність проходження абітурієнта по першому пріоритету. Такий аналіз допомагає встановити залежності між оцінками ЗНО та НМТ та вибором факультету, а також прогнозувати можливість вступити в КПІ по першому пріоритету.

Матеріали та методи. Для виконання роботи було обрано 2 джерела відкритих даних на сайті <https://edbo.gov.ua/> що включають в себе:

- інформацію про вступну кампанію 2022-го року [1];
- інформацію про вступну кампанію 2021-го року [2].

На основі детального опису та проведеного аналізу предметної області було розроблено наступну модель сховища даних оцінок студентів та пропозицій університету за типом „Galaxy” (рис. 1). На основі спроектованої моделі було створено сховище даних, що включає двадцять дві таблиці вимірів та дві таблиці фактів реалізованих за допомогою нижченаведених скриптів використовуючи Microsoft SQL Server версії 18.12.1.



Рис. 1. Проектування моделі сховища

Аналіз початкових значень та їх порівняння наведено на рис. 2 – рис. 6.



Рис. 2. Порівняння кількості подач по балах за роками

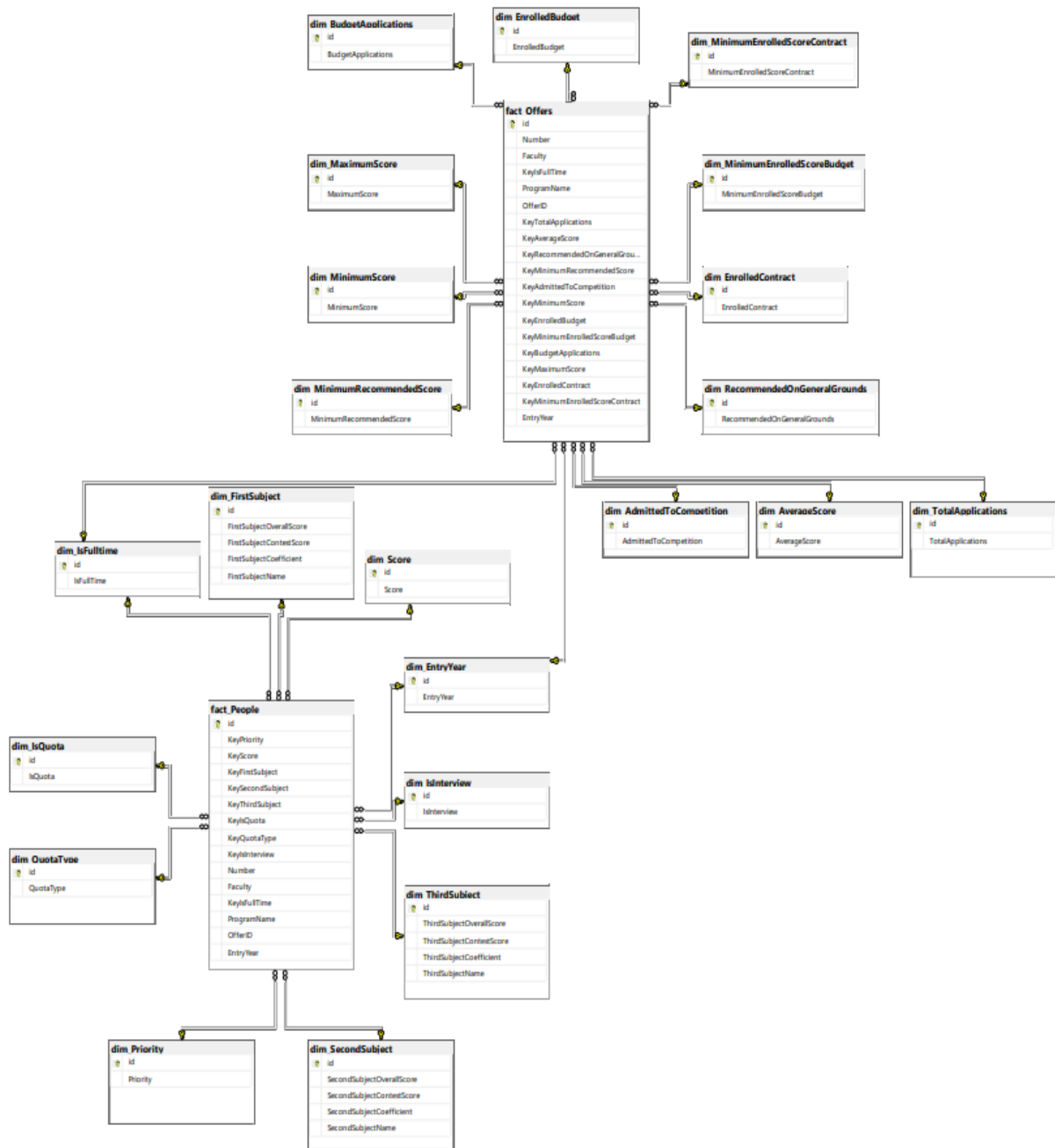

Рис. 3. Розподіл конкурсних балів по факультетах абітурієнтів за 2021

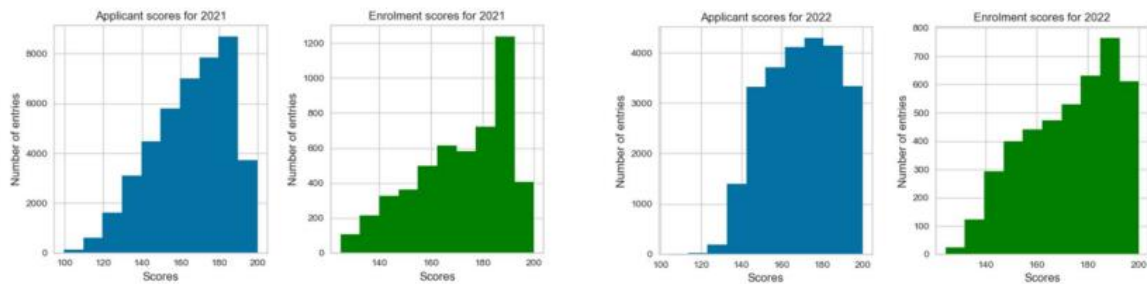

Рис. 4. Розподіл конкурсних балів по факультетах вступників за 2021

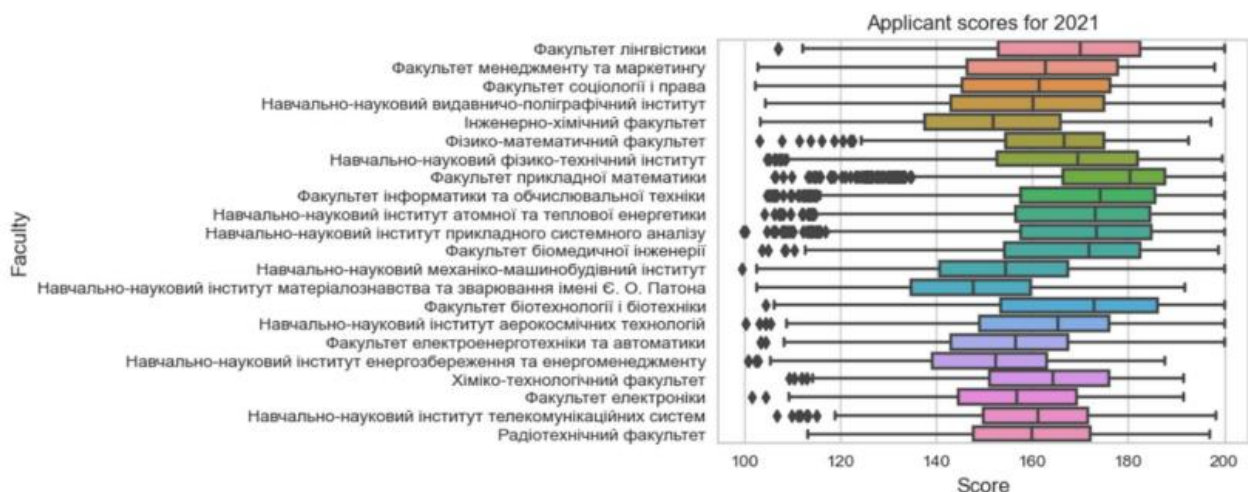

Рис. 5. Розподіл конкурсних балів по факультетах абітурієнтів за 2022

лише три предмети, по одному з чітко визначеної групи, то ми можемо замінити одиничні значення на його бал, помножений на коефіцієнт. Зберемо датафрейм тих абітурієнтів, хто вступив в КПП за першим пріоритетом (рис. 8). Після цього сформуємо датафрейм з інформацією про всіх вступників, хто подавав перший пріоритет при вступі. Далі створимо новий стовпець «Accepted for 1 priority», де поставимо значення «1» біля тих людей, хто пройшов конкурс успішно та став студентом КПП, і значення «0» біля тих абітурієнтів, хто не пройшов (рис. 9).

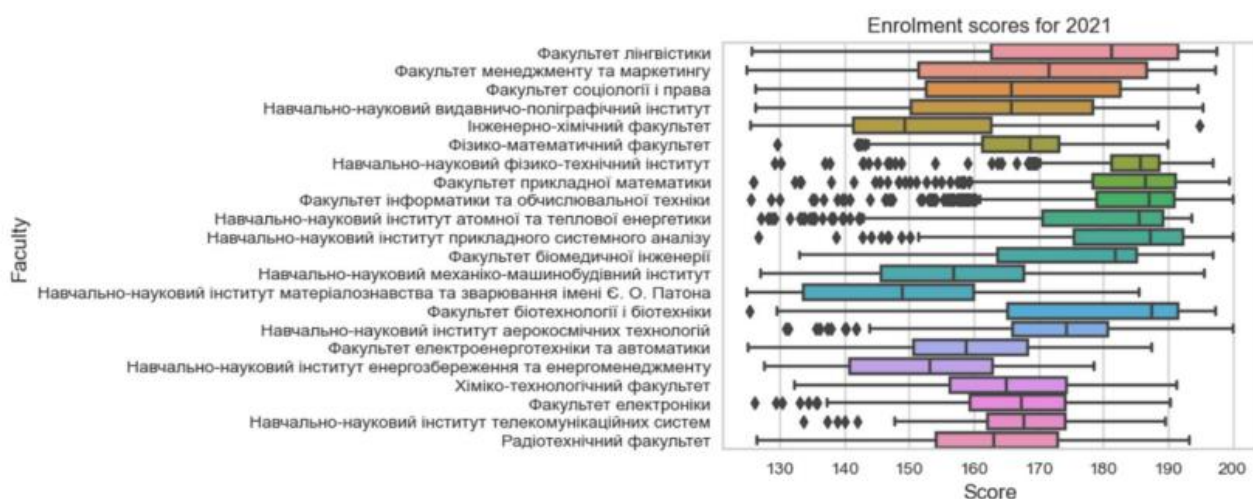
	Priority	Score	Is Quota	Number	Faculty	Is Full-Time	Index
0	1	197.600	0	35	Факультет лінгвістики	1	1
1	1	195.200	0	35	Факультет лінгвістики	1	3
2	1	194.475	0	35	Факультет лінгвістики	1	4
3	1	193.725	0	35	Факультет лінгвістики	1	6
4	1	193.450	0	35	Факультет лінгвістики	1	7
...
5473	1	162.200	0	281	Факультет соціології і права	1	66849
5474	1	152.000	0	281	Факультет соціології і права	1	66851
5475	1	151.700	0	281	Факультет соціології і права	1	66852
5476	1	150.900	0	281	Факультет соціології і права	1	66853
5477	1	150.000	0	281	Факультет соціології і права	1	66854

Рис. 8. Датафрейм з даними абітурієнтів, що вступили в КПП за першим пріоритетом

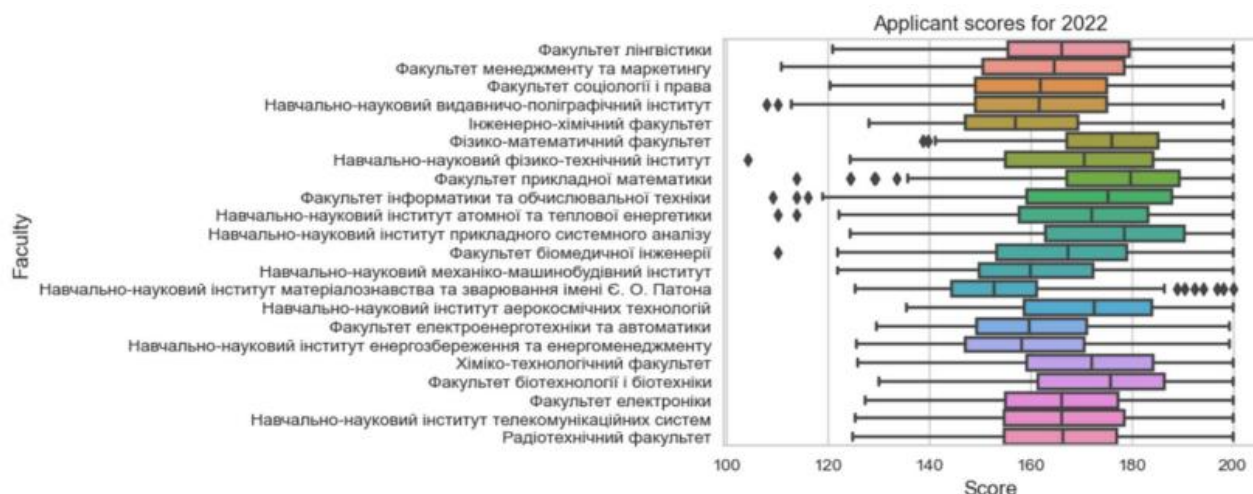
Priority	Score	First Subject Overall Score	First Subject Contest Score	First Subject Coefficient	First Subject Name	Second Subject Overall Score	Second Subject Contest Score	Second Subject Coefficient	Second Subject Name	...	Факультет біотехнології і біотехніки	Факультет електроенергетехніки та автоматики	Факультет електроніки	
0	1	197.600	196.0	68.600	0.35	Українська мова і література	200.0	90.00	0.45	Іноземна мова	...	0	0	0
1	1	195.200	198.0	69.300	0.35	Українська мова і література	194.0	87.30	0.45	Іноземна мова	...	0	0	0
2	1	194.475	196.5	68.775	0.35	Українська мова і література	194.0	87.30	0.45	Іноземна мова	...	0	0	0
3	1	193.725	196.5	68.775	0.35	Українська мова і література	191.0	85.95	0.45	Іноземна мова	...	0	0	0
4	1	193.450	195.0	68.250	0.35	Українська мова і література	196.0	88.20	0.45	Іноземна мова	...	0	0	0

Рис. 9. Датафрейм з інформацією про всіх вступників

Результати. Прогнозування факультету, на який вступить абітурієнт.

Так як факультет, тобто змінна, яку ми хочемо прогнозувати, категоріальна, то ця задача стає задачею класифікації. Спираючись на дані ЗНО/НМТ абітурієнта та за допомогою математичних методів, можна оцінити

майбутні показники, що є актуальним для багатьох вступників. В якості моделей для проведення класифікації даних було обрано *logistical regression*, *k-nearest neighbors*, *random forest classifier*, *gradient boosting classifier* [3]. Вибір зроблений на основі суттєвих факторів, що полегшують проведення класифікації. Логістична регресія є простою і легко інтерпретованою моделлю, що дає змогу зрозуміти вплив окремих факторів на результат. Вона добре працює з бінарними і категоріальними змінними, що є важливими для прогнозування факультету.

K-найближчих сусідів (KNN) є простою та інтуїтивно зрозумілою моделлю. Вона здатна працювати зі змінними різних типів, включаючи числові та категоріальні. KNN добре підходить для виявлення груп або кластерів студентів, здатний працювати з неструктурованими даними та розрідженими наборами даних. Враховуючи, що в нас доволі великий датасет, можемо не перейматися про те, що не буде сусідів. Також важливим фактором є можливість покращення моделі підбором параметрів.

Випадковий ліс (RFC) є потужним ансамблевим методом, який комбінує декілька дерев рішень для створення прогнозів. Він добре працює зі змінними різних типів, з великими наборами даних, що містять багато ознак. Має вбудовану опцію важливості ознак, яка дозволяє виділяти найбільш важливі ознаки для класифікації. Здатний підтримувати багатокласову класифікацію та враховувати нелінійні залежності між ознаками та цільовою змінною. Хоча випадковий ліс може й бути схильним до перенавчання, але цього також можна уникнути за допомогою підбору параметрів.

Gradient Boosting Classifier (GBC) може дати високу точність, особливо якщо модель правильно налаштована. Має вбудовану опцію важливості ознак, яка дозволяє визначити вагомість ознак для класифікації. Як і випадковий ліс, здатний підтримувати багатокласову класифікацію та враховувати нелінійні залежності між ознаками та цільовою змінною. Але потрібно зазначити про проблему даної моделі, він може дуже довго працювати, тому що GBC вимогливий до ресурсів під час навчання та прогнозування. Основним фактом

для вибору цих моделей є їх здатність до точної класифікації та врахування нелінійних залежностей між багатьма ознаками та цільовою змінною.

Після розділення даних на тренувальну та тестову вибірки у співвідношенні 60:40, натренуємо моделі та виведемо результати їх роботи на тестових вибірках (рис. 10 – рис. 13). Використаємо криву "точність-повнота" для візуалізації прогнозу. Точність в кривій дає уявлення про те, наскільки добре модель правильно визначає позитивний клас. Іншими словами, скільки з усіх передбачень для позитивного класу були правильними. А повнота дає змогу судити про те, наскільки добре модель правильно передбачає всі позитивні спостереження в наборі даних.



Рис. 10. Логістична регресія, результати

Для методу KNN ми можемо визначити найкращий параметр для кількості сусідів, перебравши всі можливі варіанти параметрів (рис. 11). З графіку видно, що найкращою моделлю буде при $n_neighbors=7$.

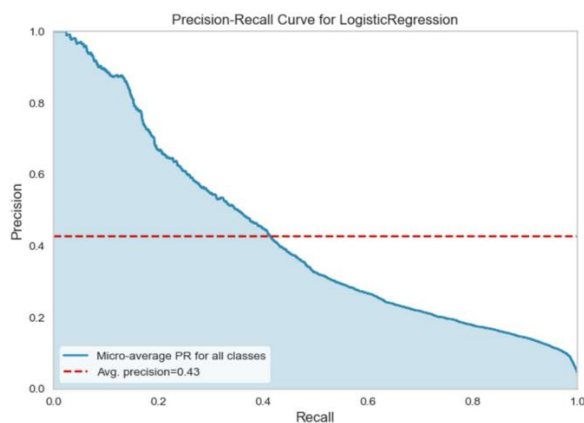

Рис. 11. KNN, перебір кількості сусідів та результати оцінки моделі

Random Forest також можна покращити, як і KNN. Переберемо всі варіанти висоти дерева та побудуємо графік (рис. 12). З графіку бачимо, що він має екстремум приблизно на рівні $n=20$, до цього висота дерева стрімко зростала, а потім трохи пішла донизу та залишилася на рівні точності близько 0,8.

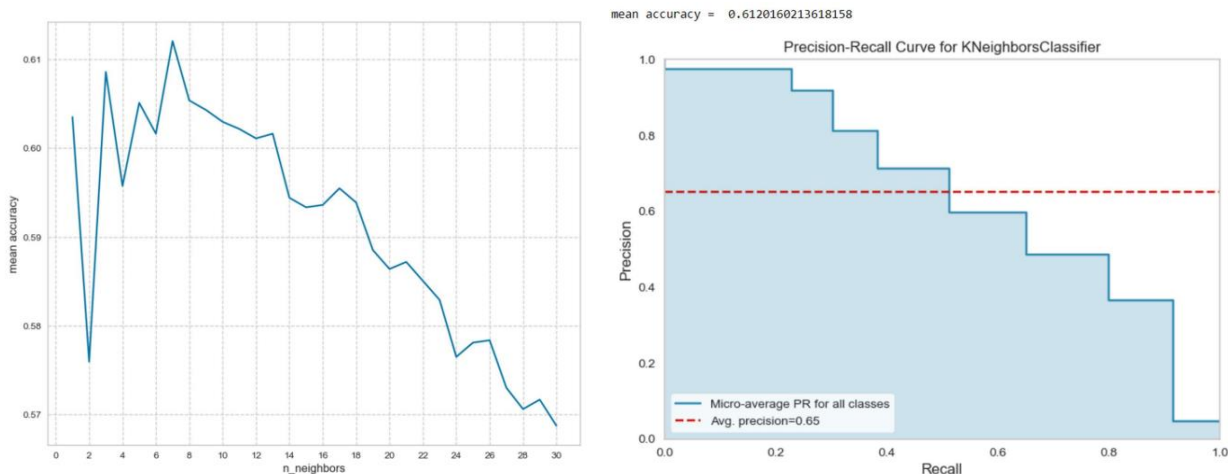

Рис. 12. RFC, перебір висот дерева та результати оцінки моделі

Модель GBC може бути покращена за рахунок підбору швидкості навчання. Графік на перших 4х ітераціях майже непомітно спадає, а потім йде донизу. Ми при дослідженні взяли вже найкращий варіант - 0,05.

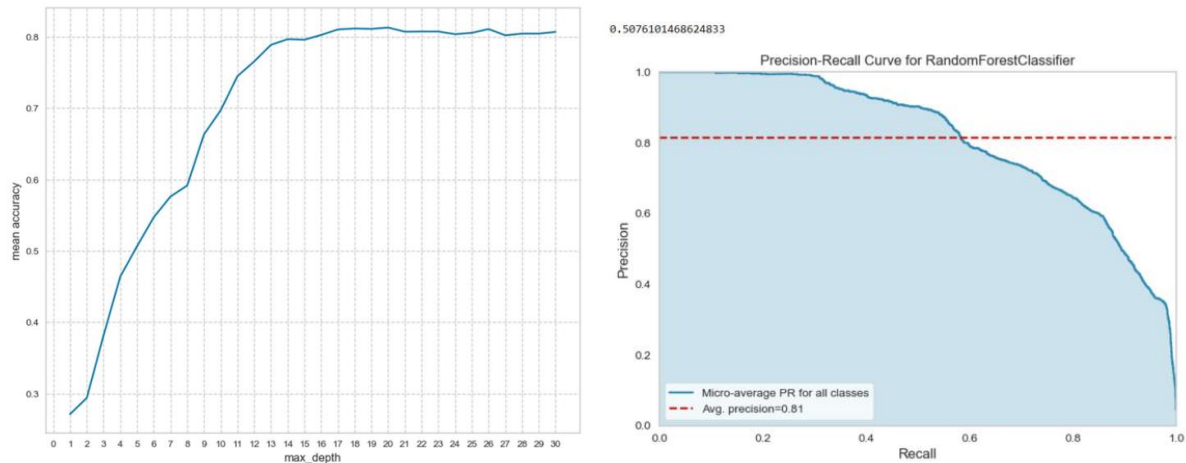

Рис. 13. GBC, підбір параметра та результати

Порівняння ефективності методів інтелектуального аналізу. Розглянули 4 методи для прогнозування факультету, на який вступить абітурієнт, та отримали результати на тестових вибірках:

- Logistic Regression - 0.4232309746328438

- k-nearest neighbors - 0.6120160213618158
- Random Forest Classifier - 0.7770360480640854
- Gradient Boosting Classifier - 0.8472630173564752

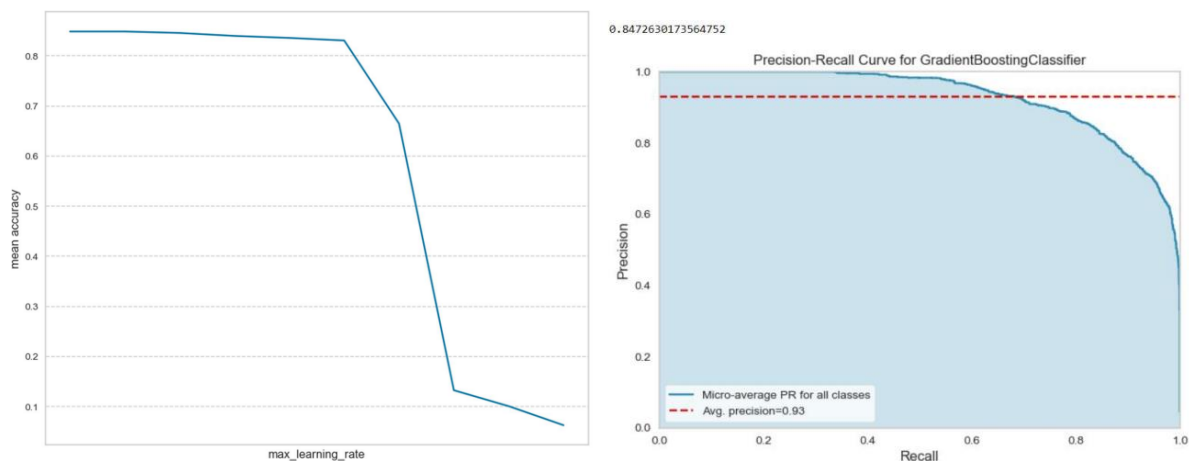
Висновки.

Найкраще себе показав Gradient Boosting Classifier. Час його виконання для нас не має значення, бо прогнозування кращого для абітурієнта факультету це не термінова задача, тобто немає реальної необхідності рахувати швидко (як в медицині). Тому його надзвичайно високий показник оцінки перемагає довге виконання.

Результати. Оцінювання шансу вступити по першому пріоритету.

В якості моделей для оцінки шансу було обрано моделі Logistic Regression, Random Forest Classifier, Complement Naive Bayes [3]. Ці моделі дозволяють гнучко працювати зі змінними даними, враховувати шуми та взаємозв'язки між даними, а також робити прогнози на основі різних джерел даних.

Основна ідея логістичної регресії полягає в тому, що вона моделює ймовірність належності до певного класу, в даному випадку, до вступу по першому пріоритету. Модель дає вихідну відповідь у вигляді ймовірності.

Random Forest Classifier – ця модель ефективна для роботи зі складними нелінійними залежностями між змінними та цільовою змінною. Крім того, він має властивість важливості змінних, що дозволяє визначити, які характеристики мають найбільший вплив на шанс поступлення. Випадковий ліс працює шляхом побудови багатьох дерев рішень та узагальнення їх результатів, щоб отримати кінцевий прогноз.

Complement NB є варіацією наївного Баєсівського класифікатора, який підходить для текстових або категоріальних даних та створений для вирішення проблем з імовірностями.

Отримані результати наведено на рис. 14 – рис. 16.



Рис. 14. Логістична регресія, результати



Рис. 15. Random Forest Classifier, результати

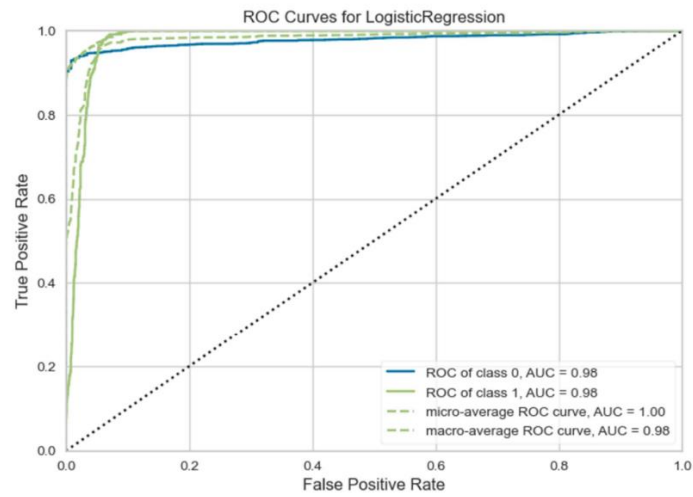

Рис. 16. Complement NB, результати

Проаналізуємо отримані результати.

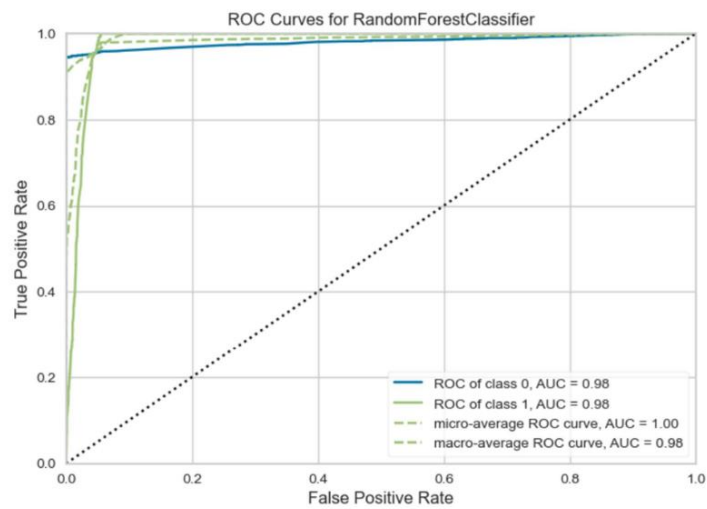
Модель логістичної регресії

– R^2 train: 0.9562613177322747

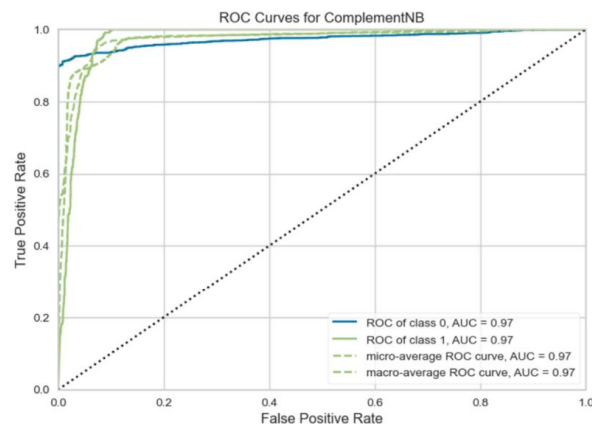
– R² test: 0.9603008775595487

Модель випадкового лісу

– R² train: 0.9551463123465297

– R² test: 0.9554951943167572

Модель комплементарного наївного Баєсівського класифікатора

– R² train: 0.9058355090116759

– R² test: 0.9143334726284998

Висновки. З отриманих результатів, а також враховуючи рисунки 14 - 16, можна зробити висновок, що найоптимальнішою моделлю для оцінки шансу вступити по першому пріоритету є логістична регресія.

СПИСОК ЛІТЕРАТУРИ

1. Інформація про вступну кампанію 2022-го року [сайт]. URL: <https://vstup2022.edbo.gov.ua/>
2. Інформація про вступну кампанію 2021-го року [сайт]. URL: <https://vstup2021.edbo.gov.ua/>
3. Hastie T., Tibshirani R., Friedman J. "The Elements of Statistical Learning". New York: Springer New York, 2009

ПРОГНОЗУВАННЯ УСПІШНОСТІ СТАРТАПУ

Бутов Даниїл Романович,
студент 2 курсу,
Ліхоузова Тетяна Анатоліївна
к.т.н., доцент кафедри
інформатики та програмної інженерії
Київський політехнічний інститут
ім. Ігоря Сікорського

Вступ.

В сучасному світі стартапи є популярним варіантом початку свого бізнесу. Протягом останніх років ми спостерігаємо все більшу кількість нових підприємств, які запускаються з метою впровадження інноваційних ідей та розвитку нових продуктів і послуг. Цей тренд призводить до збільшення конкуренції на ринку стартапів.

Запуск стартапу є складним та витратним процесом. Тому створення моделі для прогнозування успішності допомагає зрозуміти, які стартапи мають найбільший потенціал успіху. Це дозволяє інвесторам та підприємцям раціонально розподіляти свої ресурси, інвестувати у проекти з високими шансами на успіх та уникати неперспективних ідей. В результаті, це допомагає економити час, гроші та зусилля.

Матеріали та методи. Для виконання роботи було обрано датасет з сторінки kaggle (Startup Success Prediction). Датасет містить у собі 923 рядків, які відображають інформацію про кожний стартап з 1984 по 2013 рік та його характеристики. Майже 79% усього датасету представляє інформацію саме про Американські стартапи.

Щоб познайомитися з даними зробимо кілька візуалізацій, рис. 1-рис. 3.

Як можемо побачити, більшість стартапів припадають саме на діапазон з 2000 до 2010 рік. Найбільша кількість успішних стартапів було відкрито у 2000-му році. До 2000 року, майже кожен стартап був провальним. В цілому бачимо спадання успішності після максимального значення.



Рис. 1. Розподіл стартапів по штатам



Рис. 2. Співвідношення успішних до закритих стартапів за кожен рік

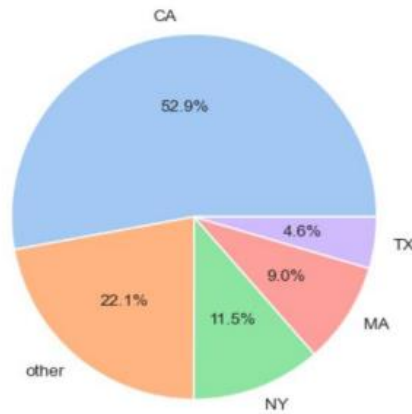

Рис. 3. Графік кількості відкритий стартапів кожного року

Можемо простежити залежність між двома графіками у тому, що в 2000-ому році відбувся стрімкий зріст кількості стартапів і цей тренд продовжувався до 2006 року, але чим більше стартапів, тим менше успішних ми маємо, бо конкуренція зростала.

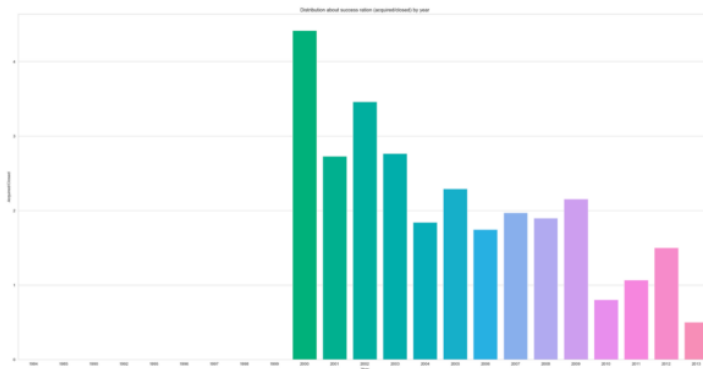
Також можемо подивитися інформацію про кількість успішних та закритих стартапів розподілені за родом зайнятості.

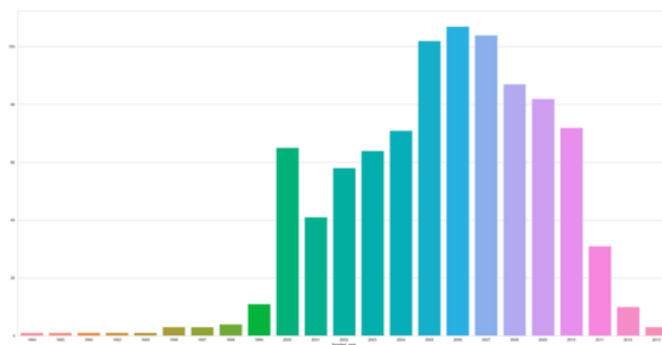

Рис. 4. Розподіл конкурсних балів по факультетах вступників за 2021

Подивимось на матрицю кореляції, яка дасть підказку про наявність залежностей між ознаками (до того якісні ознаки перекодуємо за допомогою фіктивних змінних). Це важливо для перевірки на мультиколінійність ознак, тому що деякі моделі чутливі до таких показників. З рис. 5 бачимо, що мультиколінійність відсутня, а більш всього впливають на статус ознаки: `is_top500`, `has_roundB`, `milestones`.

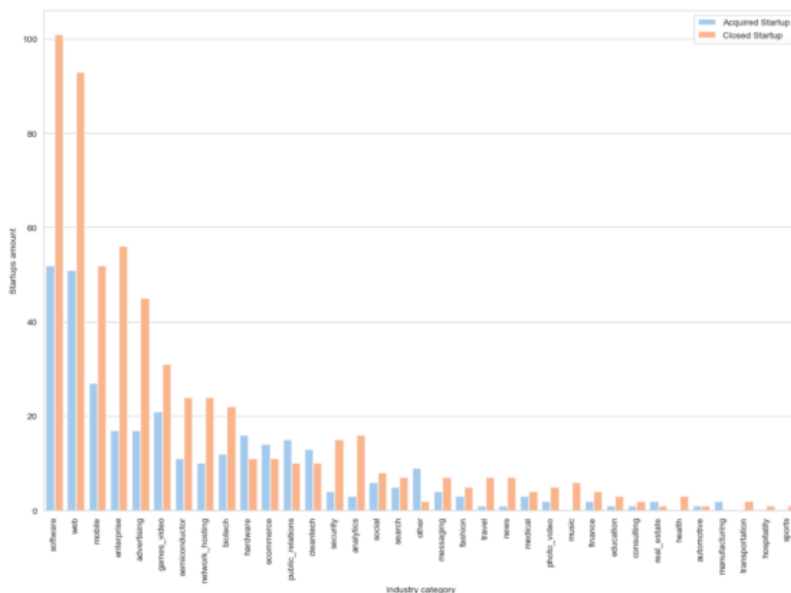

Рис. 5. Матриця кореляції

Результати. Було обрано три методи для прогнозування - Logistic Regression, Decision Tree Classifier, Random Forest Classifier [2].

Результат роботи буде представлений чотирма показниками: accuracy, precision, recall, f1-score.

- Accuracy це показник загальної ефективності моделі. $\frac{tp+tn}{tp+tn+fp+fn}$
- Precision використовується для оцінки точності моделі при класифікації позитивних випадків. $\frac{tp}{tp+fp}$
- Recall використовується для оцінки здатності моделі знаходити всі позитивні випадки. $\frac{tp}{tp+fn}$
- F1-score може бути використаний як метрика для оцінки моделі, коли потрібно знайти баланс між Precision і Recall. $2 \frac{precision * recall}{precision + recall}$

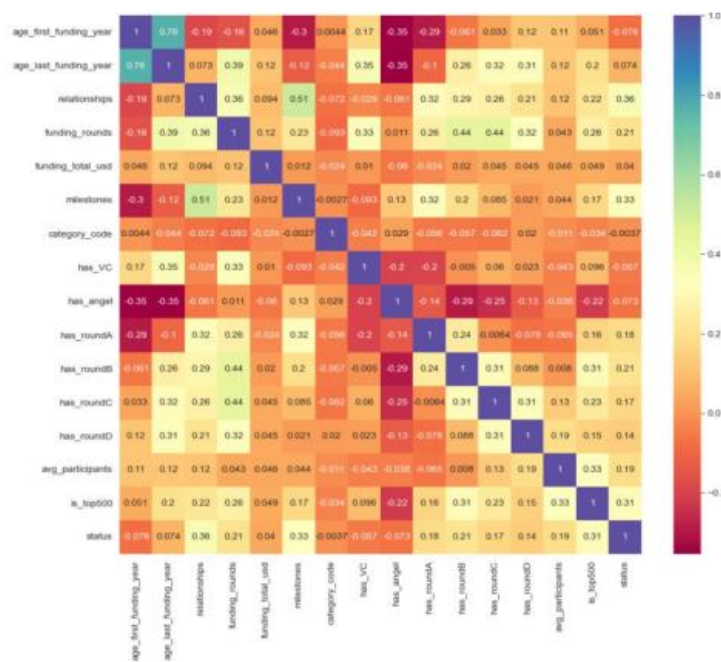
Для виведення фінальних результатів, ми також будемо використовувати матрицю невідповідностей. Вона дозволяє показати кількість правильно та неправильно класифікованих зразків в кожному класі.

Після розділення даних на тренувальну та тестову вибірки у співвідношенні 60:40, натренуємо моделі та виведемо результати їх роботи на тестових вибірках (рис. 6 – рис. 8).



Рис. 6. Результати для логістичної регресії



Рис. 7. Результати для дерева рішень

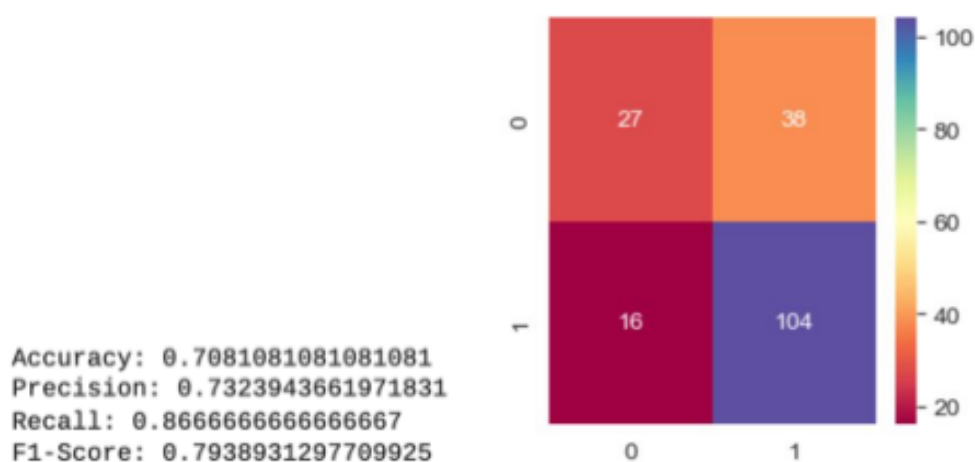

Рис. 8. Результати для випадкового лісу

Висновки. Після аналізу кожної моделі, можемо дійти до висновку, що випадковий ліс показав найкращі результати: Accuracy = 0.78 Precision = 0.75 Recall = 0.95 F1-Score = 0.85 В той же час, випадковий ліс є найбільш затратною моделлю і найскладніша для інтерпретації серед усіх. На другому місці маємо дерево рішень, яка приблизно показала однакові результати, окрім Recall, де випадковий ліс має великий відрив у порівнянні з іншими.

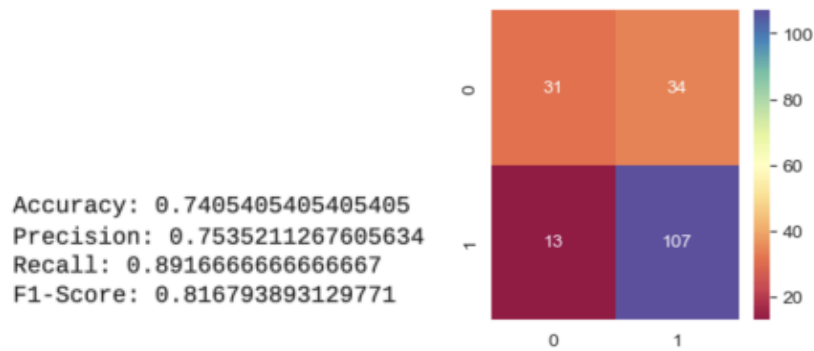
СПИСОК ЛІТЕРАТУРИ

1. Kaggle. Startup Success Prediction [сайт]. URL: <https://www.kaggle.com/datasets/manishkc06/startup-success-prediction>
2. Hastie T., Tibshirani R., Friedman J. "The Elements of Statistical Learning". New York: Springer New York, 2009

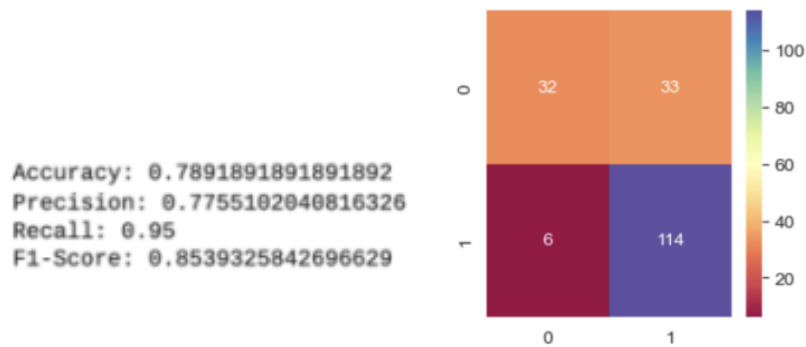
ВДОСКОНАЛЕННЯ КОНСТРУКЦІЇ ВЕРТИКАЛЬНОГО НОЖОВОГО МЛИНА

Дереза Олена Олександрівна

к.т.н., доцент

Водяницький Іван Олексійович

Аспірант

Таврійський державний агротехнологічний університет
імені Дмитра Моторного
м. Запоріжжя, Україна

Вступ. Процеси подрібнення твердих матеріалів з метою збільшення контактної поверхні, виділення корисного компонента, та інтенсифікації ряду фізико-хімічних процесів є найбільш поширеними технологічними операціями промислового виробництва різних матеріалів. Обладнання для подрібнення можна класифікувати за розміром отриманих часток, тобто за класом подрібнення, та за способом подрібнення. В подрібнювачах ріжучої дії руйнування матеріалу відбувається за рахунок ріжучих навантажень. До цих подрібнювачів відносяться ножові млини, які мають можливість здрібнення матеріалів волокнистої структури.

Вибір млинів проводять в залежності від класу подрібнення, способу подрібнення, степені подрібнення, фізико-механічних властивостей матеріалу, а також характеристики продукту подрібнення (однорідність, дисперсність, вологість, вміст намелу та інші). Для середнього та мілкового здрібнення в'язких та волокнистих матеріалів використовують ножові млини [1].

Мета роботи. На сучасному етапі розвитку більшість дослідників відрізняють ряд недоліків, характерних для даного виду технологічного устаткування. Найбільш вагомими, безумовно, є висока енергоємність процесу, низька довговічність та відносно висока вартість окремих елементів конструкції. Низька продуктивність та незначний ступінь подрібнення ножових млинів вимагають вдосконалення їх конструкції.

Матеріали та методи. Ножові млини – це машини, середнього та мілкового подрібнення. Призначені для здрібнення матеріалів середньої міцності, полімерних та рослинних матеріалів з розміром часток до 50 мм. Вихідний матеріал через завантажувальний патрубок потрапляє під дію рухомих та нерухомих ножів, подрібнюється та після досягнення певного розміру часток видаляється через решітку. Розмір часток кінцевого продукту залежить від розміру отворів в решітці [2].

Основні переваги ножових млинів: можливість здрібнення матеріалів, які мають волокнисту структуру. Низька продуктивність та незначна ступінь подрібнення є основними недоліками млинів даної конструкції.

Щоб поліпшити сипкість, зменшити схильність порошків до спікання, перетворити речовину на зручну для дозування «суху рідину», стабілізувати в'язкість, підвищити міцність, тощо використовують спеціальну добавку нанодисперсний кремнезем (діоксиду кремнію).

Для отримання такого високодисперсного діоксиду кремнію було запропоновано конструкцію вертикального ножового млина, який має чашу об'ємом у 100 літрів. У низу цієї чаші розташований спеціальний ніж, який на високих оборотах розбиватиме агломерати аморфного кремнезему.

Перша версія цього млина складалась з чаші з кришкою та ножів, підшипникового вузла, приводу, рами для кріплення електродвигуна й станини для розміщення всієї конструкції млина. Проектна розрахункова швидкість обертання ножів мала складати приблизно 20000 об/хв.

Привод такого млина складається з клинопасової передачі та двигуна потужністю 3 кВт і частотою обертання 3000 об/хв. За допомогою частотного перетворювача частота обертання досягала 5000 об/хв.

Підшипниковий вузол встановлено на дні чаші й на його валу на одному кінці встановлено шків клинопасової передачі. Від потрапляння матеріалу до підшипникового вузла захищає шар повстяної набивки. Закривається вузол кришкою, в яку встановлюються сальники і два ножа (рис. 1).

Чаша виготовлена із нержавіючої сталі товщиною 3 мм, а дно - 6 мм.

Угорі для більшої жорсткості чаша посилена ободом із профільної труби. Внутрішній діаметр чаші 430 мм. Загальна висота чаші 700 мм. Ця чаша жорстко закріплювалась на рамі болтами. Кришка чаші має просту конфігурацію та закривається через звичайні завіси. На ободі чаші проклеєно гумовий герметик. Перемелений матеріал із чаші видалявся шляхом його видувки стиснутим повітрям.



Рис. 1. Розміри ножів: а) основного ножа, б) додаткового ножа

Рама має змогу перекидатись, будучи встановленою через піввісь та підшипникові вузли на станині для проведення технічного обслуговування чаші. На цю ж раму встановлюється захисний кожух. У робочому положенні рама жорстко у двох місцях закріплюється до станини, яка жорстко кріпиться до підлоги.

Результати та обговорення. Перші випробування млина показали, що потужності привода недостатньо для того, щоб розмелювати заповнену на 30% чашу матеріалом. Привід ледве розкручувався. Без перерахунків та зміни передачі було прийнято рішення замінити мотор на більш потужний із потужністю 5 кВт. За таких параметрів ножі в заповненій чаші на 30% обертались із швидкістю 3000 об/хв. Частотний перетворювач вже не використовувався.

Були виконані перерахунки та виявлено, що оптимальна потужність двигуна повинна бути 11 кВт. Встановлено, що передаточне число клинопасової передачі повинно бути 1:1,4. При цьому швидкість обертання

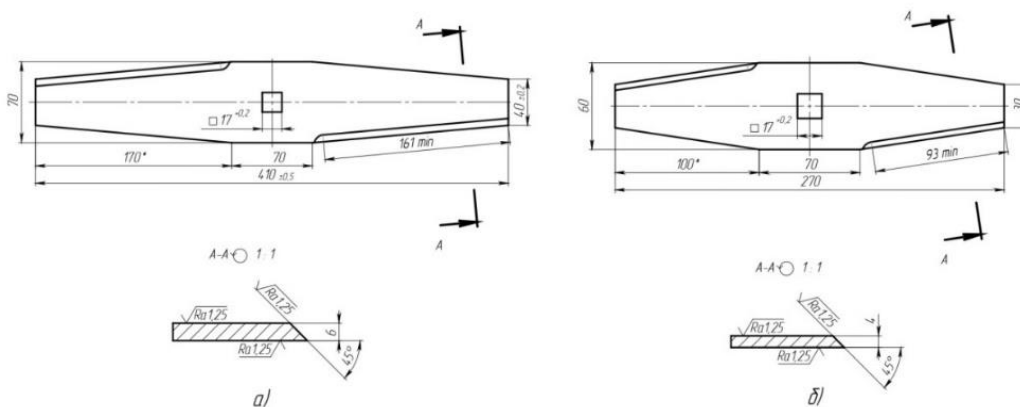
ножів тепер складатиме не більше 5000 об/хв.

Були виконані наступні зміни у конструкції:

1. Замінений двигун на інший із потужністю 11 кВт на 3000 об/хв.
2. Замінені шківни клинопасової передачі для забезпечення передаточного числа 1:1,4.
3. Замінені паси на паси іншої довжини.
4. На кришці чаші встановлено фільтр повітря та з оборотної сторони пристрій уловлення матеріалу.

Під час наступних тестувань виявилось, що помел недостатньо інтенсивний, а встановлення фільтра проблему налипання більш подрібненого матеріалу на стінки чаші не вирішило. Та іноді фільтр продовжував забиватись і порушувалась герметичність чаші.

Із теоретичних міркувань шліфування та вирівнювання внутрішньої поверхні чаші повинно вирішити проблему налипання більш подрібненого матеріалу на стінки чаші. Встановлення спеціального відбійника, направлено у зворотну сторону від напрямку закручування потоку матеріалу в чаші, повинно вирішити проблему скидання зайвого тиску, яке створюється через забивання фільтра. Також для кращої герметизації чаші звичайні завіси вирішено замінити на болтові затиски.

При перевірці якості помелу виявилось, що залишається багато часток розмірами більше 0,308 мм. Із попередніх досліджень стає зрозумілим, що ця проблема постає із невеликого часу роботи машини через її розгерметизацію та налипання матеріалу на стінках, а інтенсивність помелу низька.

Для вирішення проблеми інтенсивності помелу пропонується встановити спеціальний завихрювач, який буде створювати більш інтенсивний потік повітря і матеріал буде більшу кількість разів розбиватись об ніж.

Висновки. Вдосконалення конструкції вертикального ножового млина за рахунок встановлення спеціального відбійника має вирішити проблему скидання зайвого тиску, який створюється через забивання фільтра. Інтенсивність помелу пропонується збільшити встановленням завихрювача,

який буде створювати більш інтенсивний потік повітря. При цьому від додаткового ножа можна відмовитись.

СПИСОК ЛІТЕРАТУРИ

1. Конспект лекцій до розділу «Механічні процеси» з курсу – Процеси та апарати хімічних виробництв» для студентів Ш-ІУ курсів механічних спеціальностей / Укл. С. О. Опарін. – Дніпропетровськ: ДВНЗ УДХТУ, 2012.-112 с.
2. Тертишний О. О., Опарін С. О., Рябік П. В. Механічні процеси в хімічній технології. – Дніпропетровськ: ДВНЗ УДХТУ, 2015. – 215 с.
3. Самойчук К. О., Паляничка Н. О., Верхоланцева В. О. Технологічне обладнання для виробництва борошна. URL: https://elib.tsatu.edu.ua/dep/mtf/ophv_27/ (дата звернення: 06.06.2023).

РЕАЛІЗАЦІЯ WEB-ОРІЄНТОВАНИЙ ЗАСТОСУНОК ДЛЯ ПЕРЕКЛАДУ СЛІВ ІНОЗЕМНОЇ МОВИ

Дрейс Юрій Олександрович

доцент кафедри

комп'ютерних технологій і моделювання систем

кандидат технічних наук, доцент

Коломієць Віталій Юрійович

студент

Поліський національний університет

м. Житомир, Україна

Вступ. Щоб реалізувати веб-додаток для перекладу слів іноземної мови, вам знадобиться поєднання інтерфейсу та бекенда. Ось кілька кроків, які ви можете зробити, щоб створити таку програму: планування: визначте, які мови ви хочете підтримувати та які функції вам потрібні. Наприклад, ви можете зосередитися на перекладі тексту, вимові слова, визначенні синонімів або навіть перекладі цілих фраз. Вибір технологій: виберіть фреймворки або бібліотеки, які найкраще відповідають вашим потребам. Деякі популярні варіанти інтерфейсу можуть включати React, Angular або Vue.js, а для бекенда можна використовувати такі мови програмування, як Python, Node.js або Java. Ви також можете використовувати публічні API, такі як Google Translate API або Microsoft Translator API, для перекладу слів іноземними мовами. Фронтальна розробка: створіть інтерфейс користувача, де користувачі зможуть вводити тексти для перекладу та отримувати результати. Вони надають можливість вибору вихідної мови та мови перекладу. Використовуйте відповідні бібліотеки або компоненти для забезпечення належного відображення та взаємодії з користувачем. Розробка бекенда: створіть бекенд, який оброблятиме запити від інтерфейсу та надасть доступ для перекладу слів або фраз. Ви можете використовувати загальнодоступні перекладачі API або створити власний перекладач на основі навчальних моделей машинного навчання, таких як seq2seq або модель Transformer.

Ціль роботи. Метою впровадження веб-додатку для перекладу іншомовних слів є створення зручного та доступного інструменту, який дозволить користувачам швидко та легко перекладати слова чи фрази з однієї мови на іншу. Ключові аспекти цього впровадження можуть включати: введення тексту: програма повинна мати інтерфейс, який дозволяє користувачам вводити текст для перекладу. Це може бути поле введення або текстовий блок. Вибір мови: користувачі повинні мати можливість вибрати мову та мову, на яку вони будуть перекладати. Це можна зробити за допомогою спадного списку або іншого елемента інтерфейсу. Переклад тексту: після введення тексту та вибору мов перекладу програма повинна попросити перекладача отримати перекладений текст. Це може включати використання публічних перекладачів API або спеціального перекладача, розробленого на основі моделей машинного навчання. Показати результат: після отримання перекладу програма має відобразити перекладений текст на екрані користувача. Це можна зробити за допомогою текстового блоку або спеціального елемента для відображення перекладу. Додаткові функції: Залежно від ваших специфікацій і потреб користувача ви можете розширити функціональність програми. Наприклад, можна додати особливості вимови, синоніми або приклади вживання перекладених слів.

Матеріали і методи. матеріали: середовище розробки: виберіть відповідне середовище розробки, як-от Visual Studio Code, PyCharm або IntelliJ IDEA, щоб розробити як інтерфейс, так і серверну частину програми. Інтерфейсний фреймворк: виберіть інтерфейсний фреймворк, як-от React, Angular або Vue.js, щоб створити інтерфейс користувача програми. Використання фреймворку допомагає швидко розробляти та підтримувати компоненти та взаємодії з користувачем. Бекенд-фреймворк або мова програмування: виберіть бекенд-фреймворк або мову програмування, як-от Node.js із Express.js, Python із Django або Java із Spring, щоб створити серверну програму. Це дозволяє обробляти запити з інтерфейсу та перекладати слова чи фрази. API загальнодоступного перекладача: якщо ви плануєте

використовувати для перекладу API публічного перекладача, зареєструйтеся, щоб отримати доступ до API, наприклад API перекладача Google або API перекладача Microsoft. Перегляньте документацію та приклади API.

Методи: інтерфейсна розробка: використовуйте зовнішню структуру та мову програмування на ваш вибір, щоб створити інтерфейс користувача, включаючи такі елементи, як поля введення, розкриті списки, кнопки та текстові блоки. Розвивайте логіку взаємодії з користувачем, наприклад обробку введення тексту та вибір мови. **Розробка бекенда:** Використовуйте бекенд фреймворк або мову програмування на ваш вибір, щоб створити бекенд своєї програми. Розробіть обробники маршрутизації, які отримуватимуть запити від інтерфейсу, оброблятимуть дані та перекладатимуть слова чи фрази. За потреби використовуйте загальнодоступні перекладачі API або реалізуйте власну модель перекладу. **Тестування.** Переконайтеся, що ваша програма працює належним чином, регулярно тестуючи її. Виконайте функціональне тестування, перевірте помилки та переконайтеся, що переклади відповідають очікуванням. **Розгортання:** після завершення розробки виберіть хостинг або сервер для розміщення вашої програми. За потреби переконайтеся у належній конфігурації сервера та бази даних. Розгорніть свою програму на сервері та перевірте, чи вона працює на загальнодоступній веб-адресі.

Результати та обговорення. **Функціональність:** Результатом впровадження програми має стати зручний та ефективний інструмент для перекладу іноземних слів. Функціонал може включати точний переклад слів і фраз, можливість вибору мови перекладу, підтримку вимови, синонімів і т.д. **Інтерфейс користувача:** програма повинна мати зрозумілий і зручний інтерфейс, щоб користувачі могли легко вводити текст для перекладу та отримувати результати. Візуальний дизайн, розміщення елементів, логіка взаємодії з користувачем впливають на юзабіліті та задоволеність користувачів. **Точність перекладу:** результати перекладу мають бути високоякісними та точними. Це залежить від використовуваних перекладачів API або моделей машинного навчання. Якщо ви використовуєте API публічного перекладача,

важливо перевірити їхню надійність і точність. Якщо ви створюєте власну модель перекладу, вам потрібно забезпечити належне навчання та перевірку.

Висновок. В результаті впровадження веб-додатку для перекладу слів з іноземної мови створено зручний і доступний інструмент, який дозволяє користувачам швидко і легко перекладати слова або фрази з однієї мови на іншу. Додаток має функції, які дозволяють вводити текст для перекладу, вибирати мову перекладу та отримувати точні та якісні результати перекладу. Інтерфейс користувача зрозумілий і зручний, що сприяє зручності використання для користувачів.

МЕТОДИКА ВИЗНАЧЕННЯ ВИТРАТИ РЕАГЕНТУ-ЗБИРАЧА ПРИ ФЛОТАЦІЇ

Глуховеря Микола Романович
аспірант

Младецький Ігор Костянтинівич
д-р. тех. наук, професор
Національний технічний університет
Дніпровська політехніка
м. Дніпро, Україна

Вступ. Сучасна флотація являє собою складний фізико-хімічний процес, в якому у водному середовищі (пульпі) відбувається поділ тонкоподрібненої руди на цінні мінерали (концентрат) і мінерали порожньої породи (хвости) за допомогою виносу в пінний шар певної групи мінералів, що прикріплюються до повітряних бульбашок які утворюються в пульпі різними механічними, фізичними та хімічними способами. [1] Відомо, що флотаційний процес вимагає застосування різноманітних добавок, що сприяють стабілізації пульпи у всіх її станах у флотаційній машині. Ці добавки отримали назву поверхнево активні речовини (ПАР). Вони впливають на флотаційний процес екстремально: малі значення витрати реагентів спочатку покращують показники розділення, а потім, за їх надлишку, погіршують. Дозування реагентів можна визначати в лабораторних умовах, проводячи безліч випробувань, але тоді в кожному новому випадку необхідно проводити такі випробування. У зв'язку з цим цікавий пошук теоретичних знань у цьому напрямку.

Ціль роботи. Розробка теоретичних припущень та методики розрахунку необхідної кількості реагенту-збирача для збагачення флотаційним методом, наприклад золи винесення теплоелектростанцій (ТЕС).

Матеріали та методи. Використано статистичний метод дослідження нерівностей поверхні вугільних частинок золи винесення ТЕС для визначення обсягу порожнеч. На підставі отриманих даних був проведений розрахунок

кількості реагенту-збирача необхідного для заповнення порожнеч частинок.

Результати та обговорення. Реагенти-збирачі використовуються для підвищення спорідненості поверхні частинок мінералів, що флотуються, до повітря, тобто для створення найбільш вигідних умов прикріплення мінеральних частинок до повітряних бульбашок. Ці добавки розподіляються досить тонким шаром по поверхні частинок. Найкращі умови закріплення частинки на поверхні повітряної бульбашки будуть спостерігатися в тому випадку, коли товщина шару реагенту-збирача дорівнюватиме одній молекулі. Аналогічні умови спостерігається при склеюванні тіл, чим менше товщина шару клею – тим міцніший контакт поверхонь. Тобто коли товщина шару прагне до нуля, тоді міцність склеювання прагне до міцності матеріалу тіл.

Поверхня мінеральних частинок характеризується наявністю нерівностей. Тобто переріз поверхні частинки в проекції являє собою деяку функцію з виступами та впадинами, що чергуються. [2] При попаданні деякої кількості реагенту-збирача на поверхню частинки насамперед будуть заповнюватися впадини, в яких реагент буде накопичуватися в відносно товсті шари. Назвемо ці впадини порожнечами. Для визначення закономірностей зміни поверхні частинок був використаний статистичний підхід шляхом візуального вивчення під мікроскопом нерівностей поверхні вугільних частинок рис 1. золи винесення теплових електростанцій для визначення об'єму порожнеч.

Отримано вираз 1 для визначення вмісту порожнин по відношенню до об'єму частинки:

$$f_{II} = 1 - \left(1 - \frac{1}{n}\right)^3 \cdot k = 1 - \left(1 - \frac{1}{n}\right)^3 \cdot \frac{n}{n-1} \quad (1)$$

де k - частина об'єму яка заповнена твердою фазою;

$$n \cdot \Delta = d_y \quad (2)$$

де Δ – різниця між величиною виступу та впадини поверхні частинки;

n –кількість Δ , що укладаються в розмірі частинки.



Рис. 1 Зміна поверхні вугільної частинки золи винесення

При $n \rightarrow 0$, тоді $f_{\Pi} \rightarrow 1$, вся частинка являє собою об'єм, що включає порожнечі. Коли ж $n \rightarrow \infty$ (порожнин немає), то $f_{\Pi} \rightarrow 0$. Наприклад, частинка являє собою суцільну поверхню.

Висновки. Встановлено, що витрата реагенту-збирача залежить від розміру частинок. При збільшенні крупності частинки зростає не тільки нерівномірність поверхні, а й збільшується вміст порожнеч, які потрібно заповнити реагентом.

Таким чином, на витрату реагенту-збирача впливає гранулометричний склад сировини. На підставі отриманих даних складено методику визначення оптимальної кількості реагенту-збирача необхідного для флотації золи винесення теплових електростанцій. Розрахункові дані порівнювалися з результатами лабораторних досліджень.

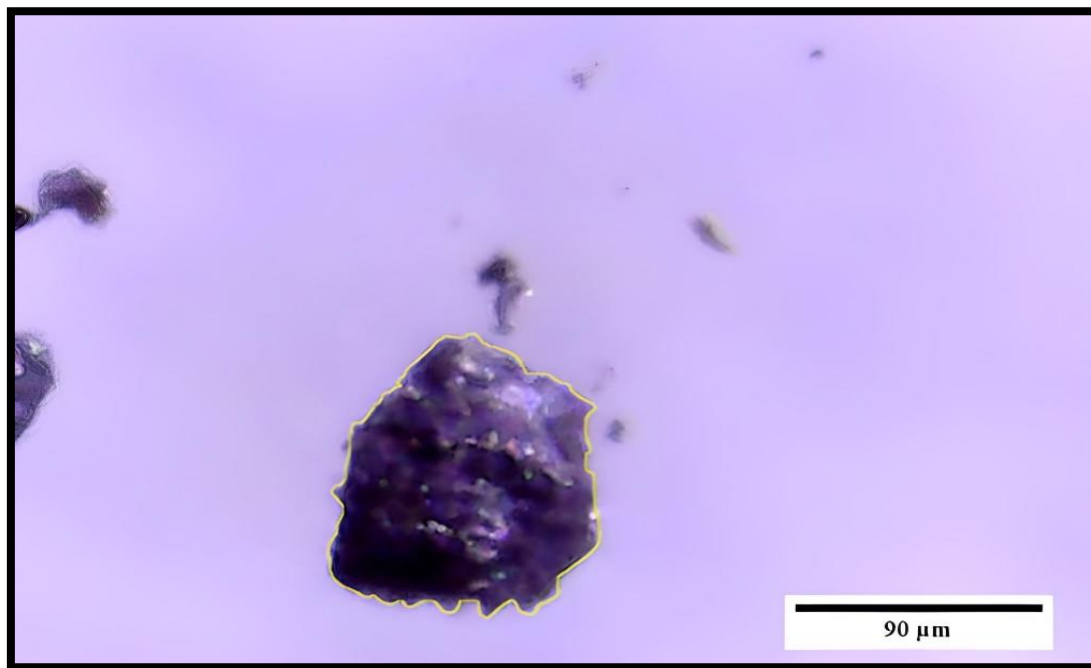
Теоретичний розрахунковий показник оптимальної кількості реагенту збирача необхідного для флотації золи винесення теплоелектростанцій становив 2989,6 г/т, при лабораторних випробуваннях витрата реагенту складала 3000 г/т. Порівняння розрахункових та практичних отриманих даних свідчить про адекватність отриманої моделі розрахунку кількості реагенту-збирача.

СПИСОК ДЖЕРЕЛ

1. Пилов, П. И., & Анисимов, Н. Т. (2003). Флотационный процесс, перспективы развития технологии и техники в угольной промышленности. *Научно-технический сборник «Обогащение полезных ископаемых»*. Днепропетровск.-выпуск, (18), 59.
2. Младецкий, И. К., & Мостыка, Ю. С. (1999). Аналитическое определение показателей раскрытия руд. Днепропетровск: *Системные технологии*.

ДОСЛІДЖЕННЯ ЗАХИСНИХ МАТЕРІАЛІВ НАСОСІВ ГІРНИЧО-ЗБАГАЧУВАЛЬНИХ КОМБІНАТІВ

Іщенко Анатолій Олексійович,

д.т.н, професор,

Носовська Олена Вікторівна,

к.т.н., доцент,

Рассохін Дмитро Олександрович,

к.т.н., доцент,

Кравченко Володимир Михайлович,

д.т.н, професор,

ДВНЗ «Приазовський державний технічний університет»

Вступ./Introduction. Специфіка гірничо-збагачувального виробництва та, перш за все, екстремальні умови експлуатації обладнання в ході технологічних процесів висувають найжорсткіші вимоги до якості насосного обладнання. Головною проблемою перекачувального обладнання в умовах цих підприємств є схильність до корозійного, кавітаційного і абразивного зносу. Проблема захисту та відновлення деталей гірничо-збагачувального устаткування цікавила фахівців завжди. Теоретичним дослідженням даної проблеми та практичному використанню їх результатів присвячено багато робіт вітчизняних та зарубіжних вчених [1-8].

Ціль роботи./Aim. Цілю роботи є дослідження характеристик міцності композитного матеріалу, для відновлення перекачувального обладнання, а також експериментальне визначення стійкості ремонтного матеріалу;

Матеріали та методи./Materials and methods. Деталі гірничо-збагачувального обладнання підлягають загальному інтенсивному абразивному, гідроабразивному, кавітаційному зношуванню. Існує безліч незалежних способів захисту і відновлення для кожного виду зносу, але в разі комбінації видів зносу, ці способи можуть бути неефективними. Для комплексного розв'язання проблеми відновлення та захисту перекачувального обладнання від впливу абразивного середовища пропонуємо застосовувати вітчизняний

матеріал на поліуретановій основі з додаванням наповнювачів. Для дослідження захисних покриттів на стирання існує досить велика кількість різноманітних пристосувань, проте в одному випадку їх використання вимагає досить тривалого часу для проведення випробувань, в іншому випадку – занадто складні пристосування для їх виготовлення в умовах навчальної лабораторії. В цій роботі розглянемо використання піскоструминної установки в сукупності зі спеціально виготовленим пристосуванням, зображеним на рис. 1.



Рисунок 1 – Пристрій для встановлення заготовки

У двох частинах корпусу 1 і 2 закріплюється зразок 3, який вставлявся в прорізи, що утворені двома пластинами 6. Запресована втулка 4 в корпус 2 фіксується за допомогою двох гвинтів і мала отвір для закріплення сопла 5 піскоструминного апарату АС-50.

Зразки для випробування виконані з пластин 50×80 мм товщиною 5 мм, на які після зачистки і знежирення наноситься захисний шар полімерного матеріалу товщиною 3 мм. Зразки обробляються струменем повітря з піском протягом 20 секунд, і після цього виконується оцінка зносу зразків шляхом зважування. В якості полімерного матеріалу, який випробовується на знос, застосовується вітчизняний матеріал на поліуретановій основі ДК-2, виготовлений за ТУ У23.3-02070812-002 2014 року, розробленими на кафедрі МОЗЧМ ДВНЗ «ПДТУ» з наступними загальними технічними характеристиками:

- щільність матеріалу, г/см^3 1,55

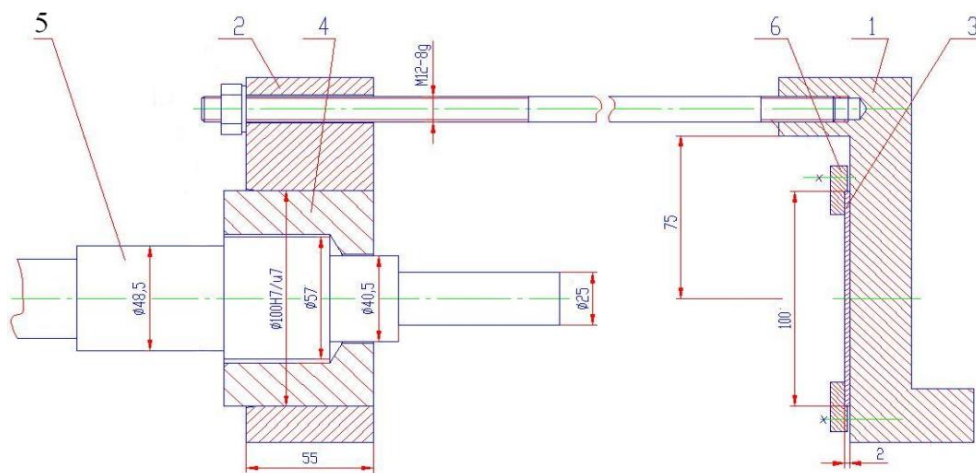
- час затвердіння при $t = 20^{\circ}\text{C}$, годин 24
- термостійкість, $^{\circ}\text{C}$ $-20^{\circ} \div +90^{\circ}$
- час виробки при $t = 0^{\circ}\text{C}$, хвил. 40

Наповнювачами, які повинні сприяти підвищенню зносостійкості полімерної комбінації були такі матеріали: кварцовий пісок, керамічний порошок MF-50, корунд фракцією 2,0 і 0,2 мм, порошок твердого сплаву фракцією до 0,2 мм. Причому кількості полімеру і наповнювача обираються в різних співвідношеннях з метою пошуку оптимального складу, що має стійкість до зношування.

Результати та обговорення./Results and discussion. Аналіз результатів застосування піскоструминної обробки зразків, представлених в табл. 1, показує, що з застосовуваних матеріалів для наповнення полімерної композиції найбільш перспективним є корунд, який дає одну з найменших за вагою величин зносу зразків. Разом з тим, порівняння результатів зносу зразків з наповнювачем у вигляді піску великої (> 2 мм) і дрібної ($< 0,2$ мм) фракцій показує стійку тенденцію зменшення зносу у зразків з крупною фракцією. Таку ж тенденцію слід відзначити і з корундовим наповнювачем, що дозволяє розглядати крупну фракцію будь-якого наповнювача як кращий варіант підвищення зносостійкості полімерної основи.

Таблиця 1

Характеристики зносу зразків після піскоструминної обробки

№ серії експериментів	Наповнювачі полімеру	Результати випробовувань				
		Співвідношення полімерної основи і наповнювача	Маса зразка до випробування, г.	Маса зразка після випробування, г.	Знос, гр	об'ємний знос, cm^3
1	Кварцовий пісок (фракція $> 0,2\text{мм}$)	90:10	121,10	122,20	1,10	0,50
		40:60	131,50	129,60	0,90	0,48
2	Кварцовий пісок (фракція $< 0,2\text{мм}$)	90:10	118,60	116,40	2,20	1,45
		40:60	114,50	111,50	2,80	1,8
3	Корунд (фракція $< 0,2\text{мм}$)	90:10	120,60	119,20	1,40	0,65
		40:60	115,60	114,05	1,55	0,70
4	Корунд (фракція 2мм)	90:10	125,16	129,10	2,06	0,84
		40:60	132,78	130,48	2,30	1,12
5	Твердий сплав ВК8 (фракція $< 0,2\text{мм}$)	90:10	116,15	114,84	1,31	0,52
		40:60	121,55	120,27	1,28	0,45
6	Прокерам (фракція до 2мм)		125,50	129,95	1,55	0,65

Висновки./Conclusions. Таким чином, можна простежити тенденцію до поліпшення зносостійкості матеріалу в разі застосування наповнювача з фракцією корунду 2 мм.

Застосування наповнювача з більшими розмірами зерен слід вважати недоцільним через неможливість нанесення захисного шару на корпус насоса або його лопаток, невеликої товщини – до 2 мм. Збільшення товщини шару захисного покриття веде не тільки до підвищеної витрати досить дорогого матеріалу, але і до неможливості дотримання необхідної точності при відновленні розмірів корпусних деталей.

СПИСОК ЛІТЕРАТУРИ

1. Белюк С. И. Разработка и освоение технологии электронно-лучевой наплавки для упрочнения и восстановления деталей металлургического оборудования / С. И. Белюк, В. Ф. Шевченко, Н. К. Гальченко [и др.] // *Металлург.* – 2007. – №9 – С. 50-56.
2. Стребков В. Т. Антикоррозионная защита строительных конструкций и сооружений в условиях действующего металлургического производства / В. Т. Стребков // *Металлург.* – 2005. – №5. – С. 65-67.
3. Власова Е. В. Исследования покрытий, полученных из водных растворов фосфатов / Е. В. Власова, Т. Л. Карасик // *Металлургическая горнорудная промышленность.* – 2010. – №5. – С. 89-91.
4. Пинчук С. И. Повышение качества противокоррозионной защиты металлоконструкций / С. И. Пинчук // *Металлургическая горнорудная промышленность.* – 2010. – №2. – С. 146-147.
5. Казак К. В. Композиционные высокотемпературные силикатно-эмалевые покрытия для сталей / К. В. Казак, А. К. Казак, В. В. Диденко // *Сталь.* 2010. – №5. – С. 131-132.
6. Boris B. Chernov Corrosion and metal protection in seawater / В. Boris // *Asia-Pacific journal of marine science and education.* – 2011. – №1. p. 81-87.
7. Jacinda L. Schlafly Corrosion protection and connection design /

L. Jacinda, P. E. Collins, G. A. Leed, J. Thomas // Modern steel construction. – 2011. №1. p. 122-125.

8. Albert Molinas Development of new corrosion / Albert Molinas, Amanullah Mommandi. – Colorado: DTD Applied research and innovation branch, 2009. – 74 p.

ДОСЛІДЖЕННЯ ХАРАКТЕРУ РУЙНУВАННЯ ПОРОДНОГО МАСИВУ ТА ПРОЦЕСИ ГАЗОВИДІЛЕННЯ ПРИ ВИКОРИСТАННІ ЕМУЛЬСІЙНИХ ВИБУХОВИХ РЕЧОВИН

Іщенко Костянтин Степанович,
д.т.н., старший науковий співробітник,
Логвина Людмила Олександрівна,
Молодший науковий співробітник,
Ніколенко Євген Вікторович,
Молодший науковий співробітник,
Соловйова Тетяна Миколаївна,
Інженер,
Інститут геотехнічної механіки
ім. М. С. Полякова НАН України,
Відділ геомеханічних основ
технологій відкритої розробки родовищ,
м. Дніпро, Україна

Вступ./Introduction.

Світові тенденції розвитку ринку вибухових послуг та, зокрема, ринку промислових вибухових речовин показали, що найбільш безпечним, екологічно чистим та економічно ефективним типом вибухових речовин є емульсійні вибухові речовини (ЕВР).

Збільшення частки ЕВР у балансі використання промислових вибухових речовин на залізородних кар'єрах Кривбасу, кар'єрах будівельних та нерудних корисних копалин, та й загалом по галузі, явно свідчать як про рівень загальної безпеки, так і про рівень та ефективність ведення підривних робіт.

Аналіз стану проблеми/ Analysis will become a problem.

Сучасні емульсійні вибухові речовини (ЕВР), основний компонент яких є аміачна селітра (матриця), збалансовані по кисню. Тобто кисневий баланс цих вибухових речовин дорівнює (або майже дорівнює) нулю. Тому під час їх перетворення при вибуху продукти детонації фактично не містять шкідливих (отруйних) газів (в основному окислів азоту) і складаються переважно з

вуглекислого газу. Але деякі гірничо-геологічні умови можуть вплинути як на характер дроблення порід на контакті «ЕВР-гірська порода», так і на зміну кисневого балансу (КБ) емульсійної ВР в бік збільшення або зменшення абсолютної величини КБ, що в свою чергу може призвести до зміни складу газів, які утворюються під час детонації емульсійної вибухової речовини, розташованій у вибуховій свердловині.

До гірничо-геологічних умов, що можуть вплинути на характер руйнування полімінеральної гірської породи та процеси газовиділення під час вибуху, відносяться фізико-механічні властивості породи (міцність), щільно пов'язані з її мінералогічним складом і мікроструктурою окремих породоутворюючих мінералів, тріщинуватість гірського масиву, що руйнується, і гідрогеологічний режим ґрунтових вод, який для кар'єрів зазвичай характеризується водневим показником (РН води) і, обводненістю (тобто проточністю та рівнем води в свердловині).

Метою/Aim даного дослідження є підвищення ефективності і безпеки руйнування гірських порід емульсійними вибуховими речовинами на кар'єрах.

Матеріали та методи./Materials and methods. В процесі роботи розглядалися матеріали досліджень впливу фізико-механічних властивостей (міцності) та структурних особливостей гірських порід, що руйнуються з використанням існуючих методів та засобів зменшення об'ємів викиду шкідливих газів і пилу в атмосферу кар'єру під час вибуху зарядів емульсійних вибухових речовин (ЕВР), впровадження яких сприятиме покращення стану екосистеми в гірничовидобувних регіонах України.

Результати та обговорення./Results and discussion. Кварц, що входить до складу багатьох типів гірських порід, є найбільш міцним мінеральним компонентом. Тому міцність породи, що містить кварц, залежить від його кількості в тому чи іншому різновиді породи.

Дослідження мінералогічного складу проб порід і руд Криворізького родовища, представлених чотирма основними різновидами залізистих кварцитів (сілікат-магнетитові кварцити, магнетитові роговики, безрудні

роговики, сланці), дозволи встановити, що ці породи мають відносно простий мінералогічний склад: кварц, магнетит, гематит і гетит складають 90-95 % породи, 5-10 % це другорядні мінерали у вигляді карбонатів, гідроокислів і слюд [1].

Відомо, також, що кварц у своєму складі містить значну кількість дефектів будови різного рівня (інтрагранулярні та інтергранулярні мікротріщини, включення бульбашок газу, двійникові площини). Тому при дії динамічних навантажень високої інтенсивності (вибух) на породу, що містить кварц, утворюється значний об'єм кварцового пилу, оскільки знов утворені тріщини від дії ударних хвиль розвиваються по дефектам будови цього мінералу [2-3].

Встановлено, також, що найбільша кількість кварцового пилу міститься в сілікат-магнетитових кварцитах (10,5 %) з коефіцієнтом міцності 10–12 балів (за М.М. Протодьяконовим). Існує певний кореляційний зв'язок між кількістю пилових фракцій в продуктах руйнування та їх міцністю (рис. 1).

Вихід кварцового пилу в продуктах руйнування підвищується при збільшенні міцності породи (кварц, як крихкий мінерал, при вибуховій та механічній дії руйнується більш інтенсивно).

Аналіз мінералогічного і гранулометричного складу проб пилу, взятого з повітря на території гірничого відводу залізорудного кар'єру (технологічний пил) та безпосередньо з пилогазової хмари масового вибуху, показав, що дрібнодисперсні частинки, середній розмір яких становить 8–10 мкм, на 99,5 % складаються з гострокутних уламків кварцу (рис.1).

Вивчення мінералогічного складу дрібнодисперсних фракцій гірських порід різного генезису показало, що продукти їх руйнування, утворені в процесі видобутку корисних копалин майже ідентичні мінералогічному складу незруйнованої породи. Але є деякі особливості, зумовлені мікроструктурою гірських порід, в основному щільністю дефектів будови окремих породоутворюючих мінералів.



Рис. 1. Залежність кількості кварцового пилу в продуктах вибухового руйнування залізистих кварцитів від міцності порід (f)

Дослідження пилоподібної фракції (0–100 мкм) залізистих кварцитів і гранітів показали, що вона представлена більше ніж на 90 % кварцом, оскільки кварц, маючи у своєму складі багато дефектів будови, тобто мікротріщин, складає до 26 % у кварцитах та більше 30 % у гранітах, а в міцних пісковиках більше 50 %. Між тим мінералогічний склад дрібнодисперсних фракцій (<0,2мм) порід що не мають в своїй будові кварцу – доломітів і вапняків майже ідентичний мінералогічному складу незруйнованої породи. Причому загальна кількість пилоподібних фракцій в них на порядок менше, ніж у породах з вмістом кварцу (рис. 2).

Варто відмітити, наступну обставину. Враховуючи незначні відмінності в питомій енергії різних видів, що втрачається на руйнування гірських порід, можна стверджувати – щільність дефектів кварцу вище ніж у породоутворюючих мінералів порід, що не мають кварцу. І хоча кварц є носієм міцності, він руйнується легше. Найінтенсивніше руйнування порід із вмістом кварцу відбувається з наступним збагаченням наддрібних продуктів руйнування мінеральним компонентом – кварцом.

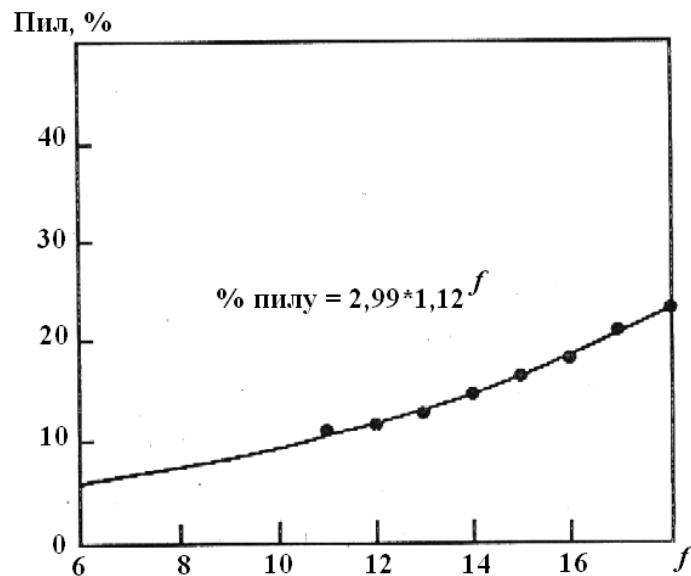

Рис. 2. Гістограми фракційного складу продуктів руйнування гранітів (а) і доломітів (б). Цифри над стовпчиками – вихід фракцій у відсотках

Аналіз відібраних з пилогазової хмари проб, а також газових проб у розпушеній гірничій масі зруйнованих залізистих кварцитів на кар'єрах Кривого Рога показав, що питомі викиди (емісія) залежить від типу використаної ВР, а також від певного мінералогічного складу гірської породи, що руйнується вибухом (рис. 3, а, б).

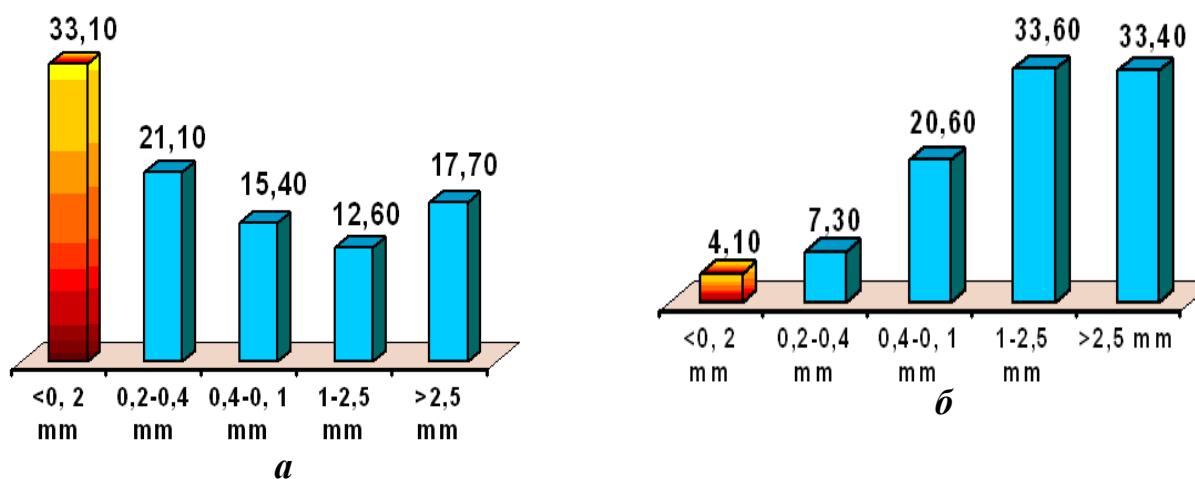
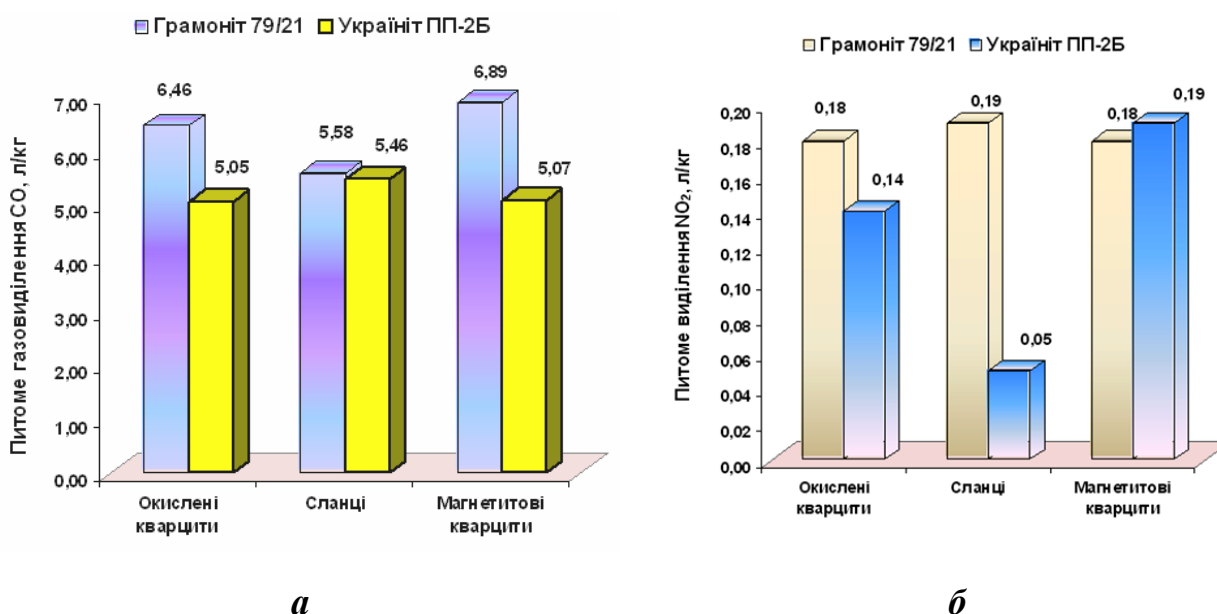

а – виділення CO₂; *б* – виділення NO₂

Рис. 3. Гістограми питомого виділення шкідливих газів вибуху в залежності від типів порід, що руйнуються

Як показали дослідження впливу обводненості гірського масиву на процес пиловидалення під час їх руйнування енергією вибуху (рис. 4, експериментальні дані щодо зміни питомого пиловидалення від висоти стовпа води H_B в свердловині), свідчить про значний вплив рівня обводненості масиву на вихід пилових фракцій.



Рис. 4. Залежність питомого пиловидалення під час вибухів від обводненості свердловин

З наведених даних видно, що питома пиловидалення (C , кг/м³) при підриванні повністю обводнених свердловинних зарядів ВР у 3,4 рази менше, ніж при підриванні сухих свердловинних зарядів і в 2,4 рази менше при частково обводнених свердловин з ЕВР.

Оскільки матриця емульсійної ВР складається в основному з аміачної селітри, це є вкрай небезпечно при застосуванні таких ВР для дроблення порід із вмістом сульфідів. Згідно дослідженням, наведених в роботах ІГТМ НАН України і Державного ВНЗ «Український хіміко-технологічний університет» (м. Дніпро) [4-5] встановлено, що при застосуванні ВР простішого складу та ЕВР, основою яких є аміачна селітра, при дробленні порід із вмістом сульфідів (залізисті кварцити з вмістом піриту до 40 мас.%, пласт K_2^4 , Полтавський ГЗК) у свердловинному заряді може виникнути автокатолітична екзотермічна хімічна реакція з підвищенням температури до 1700 °С і підриву ВР, розташованого у свердловині. Доведено, що включення піриту (FeS_2) присутне

практично у всіх різновидах гірських порід [6-7], а на контактi з ВР простішого складу та ЕВР, в яких є амiачна селiтра, з кислими водами порід, що містять сульфiди, неминуче утворюється азотна кислота, яка реагує з піритом з виділенням 6320 кДж тепла на 1 кг піриту, але й ініціює реакцію безпосередньої взаємодії амiачної селiтри з піритом, що супроводжується інтенсивним виділенням тепла (4810 кДж на 1 кг піриту).

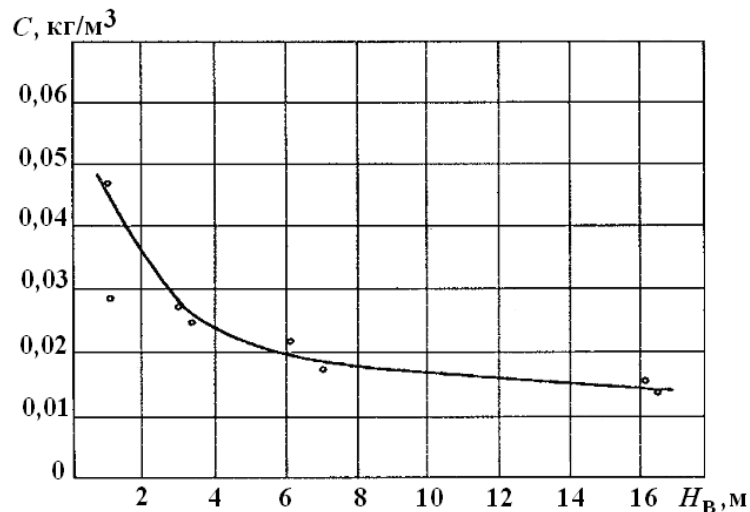
Аналіз термічної поведінки амiачної селiтри говорить про ініціюючу дію піриту при введенні його в ANFO. При цьому аналіз газів, що виділяються, показує значні концентрації і оксидів азоту, амiаку, сірководню і двооксиду сірки. Діоксин азоту, що утворюється в результаті такої взаємодії, активно окислює амiачну селiтру по реакції з виділенням значної кількості тепла, що забезпечує розігрів усієї системи. При цьому азотна кислота, що утворилася при реакції, частково взаємодіє з піритом, а частково термічно розкладається з виділенням NO_2 .

Зазначені реакції реалізуються не тільки при використанні сумішевих ВР, що містять гранульовану селiтру, але і при контактi сульфідних мінералів з емульсійними вибуховими речовинами (ЕВР), які характеризуються водневим показником $\text{pH} < 4$. Аналіз інтенсивності газовиділення ЕВР, що контактують з піритом, вказує на те, що найбільшою стійкістю до піриту володіють ЕВР, які не містять добавок гранульованої або пористої селiтри і мають слабку лужну реакцію, що виключає накопичення кислот на межі розділу фаз, забезпечуючи при цьому пасивацію поверхні піриту.

Висновки/Conclusions. Виконані дослідження дозволили оцінити мінералогічний і гранулометричний склад проб пилу, взятого з повітря на території гірничого відводу залізородного кар'єру (технологічний пил) та безпосередньо з пилогазової хмари масового вибуху. Вони показали, що дрібнодисперсні частинки, середній розмір яких становить 8–10 мкм, на 99,5 % складаються з гострокутних уламків кварцу.

Дано оцінку впливу обводненості гірського масиву на процес пиловидалення під час їх руйнування енергією вибуху, що свідчить про

значний вплив рівня обводненості масиву на вихід пилових фракцій, а також аналіз термічної поведінки аміачної селітри при контактній її дії з піритом при введенні його в ANFO. Із цього випливає, що в системі реалізується циклічний процес, який сам по собі прискорюється і забезпечує значний розігрів системи. В умовах скрутного відведення тепла це може призвести до теплового вибуху.

ЛІТЕРАТУРА/REFERENCES:

1. Тыщук В. Ю., Котов Ю. Т., Родионенко В. Н. Аналитические и экспериментальные исследования по разработке способов пылеподавления при массовых взрывах в карьерах / УСИБ. – 2013. – № 3. – С. 12–15.

2. Ефремов Э. И. Пономарев А. В., Никифорова В. А. Влияние свойств ВВ на размеры зоны переизмельчения при разрушении твердых сред / Наук. вісник Національної гірничої академії України. – 2000. – № 1. – С. 24–26 с.

3. Ефремов. Э. И., Петренко В. Д., Кратковский И.Л., Шевченко С. В. О влиянии фракционного состава кварцсодержащих пород на содержание силикозоопасной пыли в продуктах их разрушения / Докл. АН Украины. – 1993. № 5. – С. 45–49.

4. Ефремов Э. И., Кратковский И. Л., Сторчак А. С., Лотоус В. В. Влияние фракционного состава разрушенных горных пород на степень их сульфидной минерализации / Metallургическая и горнорудная промышленность.– 1999. № 6. – С. 66–68.

5. Коваленко И. Л., Куприн В. П. Взаимодействие эмульсионных взрывчатых веществ и их компонентов с сульфидными минералами / Взрывное дело: наун.-техн. сб. М.: МВК по взрывному делу при АГН, 2010. – Вып. № 103/60. – С. 154–170.

6. Критерии прогнозирования месторождений Украинского щита и его обрамления / Под ред. акад. АН УССР Н.П. Семенко. К.: Наук. думка, 1974.-560 с.

7. Ефремов Э. И., Бересневич П. В., Петренко В. Д. [и др.]. Проблемы экологии массовых взрывов в карьерах. Днепропетровск: Січ, 1996. – 179 с.

ІНФОРМАЦІЙНА СИСТЕМА ДЛЯ АНАЛІЗУ ДИНАМІКИ ПОШИРЕННЯ COVID19-ІНФЕКЦІЇ ЗА ДАНИМИ САЙТІВ КРАЇН СВІТУ

Коняєв Дмитро Сергійович,
ведучий програміст
Кузнєцов Юрій Олексійович,
к.т.н., доцент, нач. лабораторії
НВП Хартрон-Аркос Лтд
м. Харків, Україна

Вступ. Одним з основних завдань у комерційних та наукових галузях є збір, обробка, аналіз та зберігання інформації. Тому вміння створювати прикладні додатки, Web-додатки або сервіси для отримання, аналізу та зберігання даних із різних джерел є типовою роботою ІТ-фахівців.

Мета роботи. Метою представленої роботи є розробка інформаційної системи (ІС), яка дозволяє централізовано надавати зареєстрованим користувачам ту чи іншу інформацію для подальшого аналізу різних джерел мережі Ethernet. У цій роботі такою інформацією є статистичні дані щодо зараження інфекцією COVID19 у країнах світу.

Постановка завдання полягає у необхідності вирішення наступних питань:

- вибір джерела інформації стосовно COVID19;
- зчитування даних із вибраного джерела;
- розробка моделі даних та вибір системи управління базами даних (СУБД) для структурованого зберігання даних;
- розробка прикладного або Web-додатка з метою надання інформації клієнту;
- тестування програмного забезпечення (ПЗ) та дослідна експлуатація.

Матеріали та методи. При формуванні вимог до розробки передбачалося, що ІС поділяється на дві частини:

- серверна частина;
- клієнтська частина.

Серверна частина ІС служить для:

- підключення до віддаленого джерела даних;
- створення бази даних та моделей даних;
- виконання CRUD (create, read, update, delete) операцій;
- взаємодії з клієнтом "запит-відповідь" по мережі Ethernet.

Клієнтська частина - віконний додаток, який:

- запитує дані у сервера;
- відображає отримані дані.

Така структура ІС дозволяє працювати з даними, наприклад, у закритій локальній мережі.

Джерелом даних було обрано сайт [1], фахівці якого займаються статистикою та аналізом поширення COVID19. Перевагами цього джерела є:

- статистична інформація щодо поширення COVID19 у часі надається у вигляді *.csv файлу, який доступний для зчитування;
- дані постійно оновлюються.

Адреса файлу даних наведена в [2].

Також можуть використовуватися інші джерела, які надають інформацію щодо поширення COVID19, наприклад, [3], [4].

Для вирішення поставленого завдання необхідно вибрати систему керування базою даних. Для ІС, що розробляється, можна вибрати будь-яку реляційну систему управління базами даних, наприклад, MS SQL Server, MySQL тощо. Перевагу можна надати MS SQL Server EXPRESS, яка не вимагає ліцензійної оплати.

При розробці інформаційної системи всі необхідні елементи та структури даних мають бути об'єднані у відповідну модель даних (МД).

Для розроблюваної ІС елементами МД є:

- країни;
- провінції країн (якщо є такі);
- залежність «дата-кількість підтверджених випадків зараження інфекцією COVID19».

На рис. 1 наведено модель даних.



Рис. 1. Модель даних

Нижче представлені таблиці даних (табл. 1, 2).

Таблиця 1

Структура таблиці «Contries»

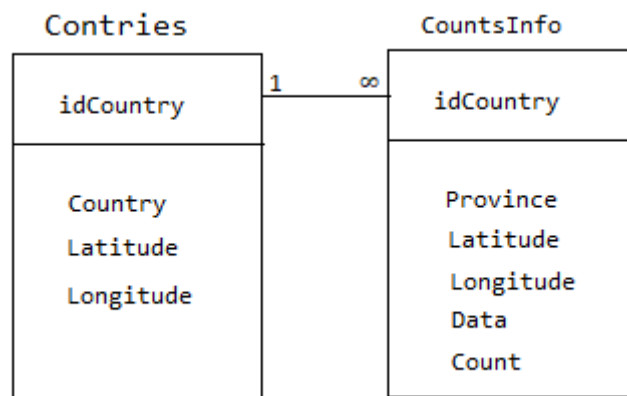
Ім'я поля	Тип даних	Розмір поля	Опис
idCountry	Числовий	Long Int	Код країни
Country	Текстовий	40	Назва країни
Latitude	Числовий	Float	Широта
Longitude	Числовий	Float	Довгота

Таблиця 2

Структура таблиці «CountsInfo»

Ім'я поля	Тип даних	Розмір поля	Опис
idCountry	Числовий	Long Int	Код країни
Province	Текстовий	50	Назва провінції
Latitude	Числовий	Float	Широта
Longitude	Числовий	Float	Довгота
Data	Текстовий	12	Дата
Count	Числовий	Int	Кількість підтверджених випадком зараження

Після того, як були спроектовані моделі даних та зроблено вибір СУБД, було розроблено прикладне програмне забезпечення для ІС. Для роботи з даними було обрано СУБД MS SQL Server. Для створення програмного забезпечення використано IDE Microsoft Visual Studio, мову програмування C#.

Серверна частина ІС може бути представлена у вигляді сервісу (консольний додаток або безвіконний додаток). Під час старту сервер підключається до віддаленого джерела даних. Створюється база даних та таблиці "Contries" та "CountsInfo", які заповнюються отриманими даними з

джерела. Після цього сервер переходить в режим очікування запитів від клієнта.

Додаток клієнта - віконний додаток WPF Application. Для розробки додатка клієнта використовуються:

- Microsoft Visual Studio як середовище розробки;
- бібліотека від постачальників Microsoft OxyPlot для відображення графіків;
- бібліотека від постачальників Microsoft MapControl.WPF для відображення карти Землі.

На рис. 2 представлений інтерфейс клієнта ІС.



Рис. 2. Інтерфейс клієнта ІС

Програмне забезпечення ІС запускається на комп'ютері під керуванням Windows. Також необхідно:

- наявність підключення до Ethernet;
- наявність встановленого пакета .NET Framework версії 4.7.2 або вище.

Далі необхідно скопіювати файли додатків «Сервера ІС» на комп'ютер з доступом до Ethernet, який передбачається як сервер мережі, до якого можуть бути підключені клієнти ІС, та встановити порт підключення клієнтів до «Сервера ІВ». Потім файли «Клієнта» копіюються на комп'ютери потенційних клієнтів ІС. Встановлюється IpAddress «Сервера ІС» та порт підключення.

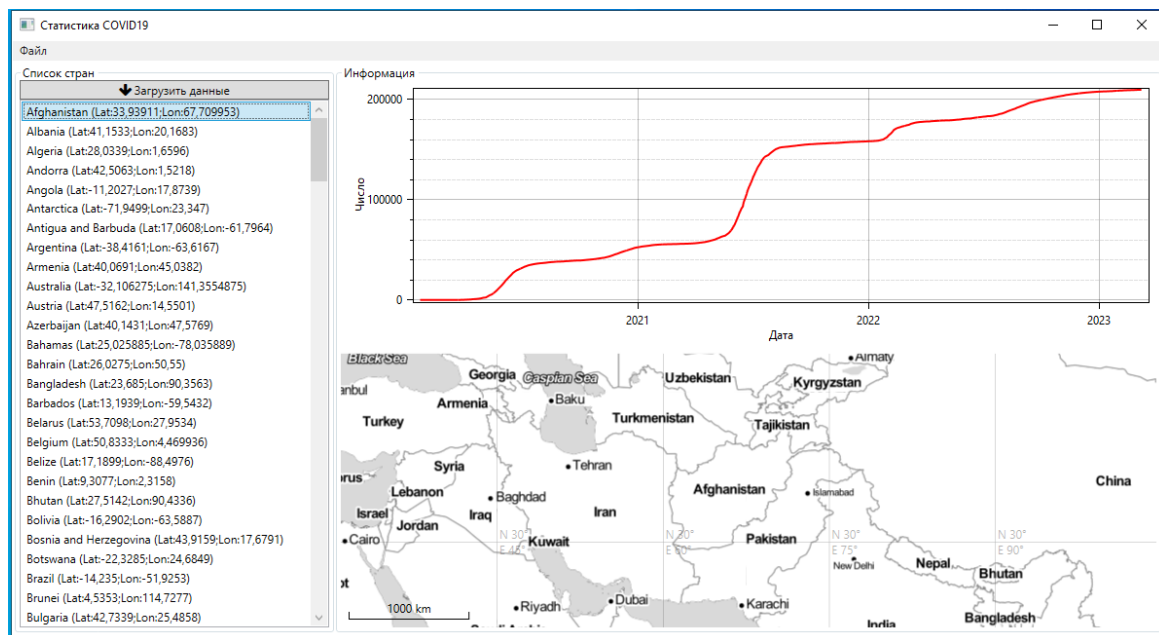
Результати та обговорення. Під час запуску програми з'являється вікно «Статистика COVID19». При натисканні на кнопку "Завантаження даних" відбувається запит до "Сервера ІС" (рис. 3). «Сервер ІС», на запит клієнта, повертає список усіх країн та провінцій (якщо є), в яких було проведено збір статистичних даних щодо зараження інфекцією COVID19. Вибір країни (провінції) зі списку «Країни» відцентрує область карти на центр країни (провінції), а область графіка відобразить динаміку поширення інфекції COVID19 (рис. 4).



Рис. 3. Кнопка «Завантаження даних»



Рис. 4. Вибір країни (провінції)

Слід зазначити, що дана структура ІС – «сервер-клієнт» дозволяє взаємодіяти з користувачами як у локальній, так і у віддалених мережах.

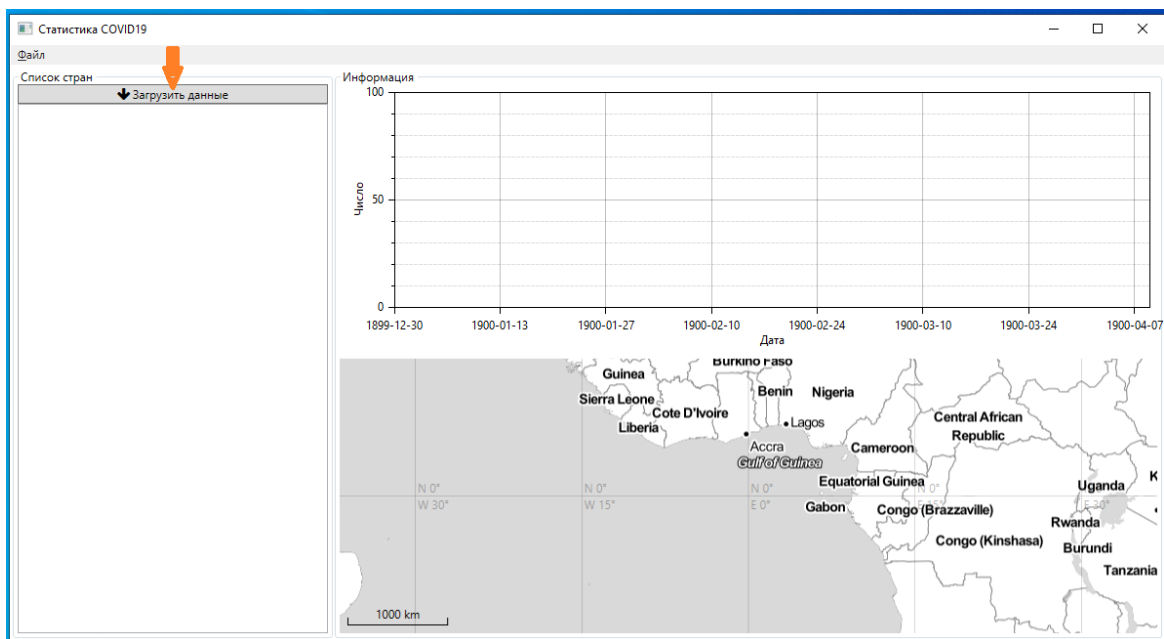
Висновки. В результаті виконаної роботи було створено ІС, метою якої є надання користувачам для подальшого аналізу інформації щодо поширення інфекції COVID19 з обраного джерела.

СПИСОК ДЖЕРЕЛ

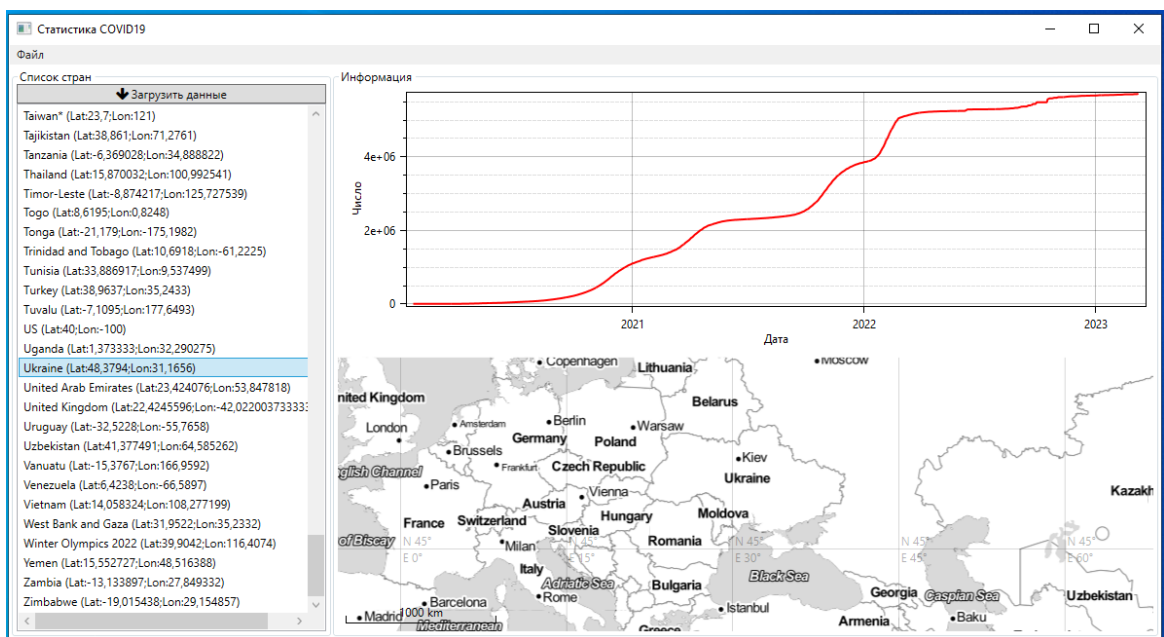
1. Johns Hopkins Coronavirus Resource Center: <https://coronavirus.jhu.edu>
2. Адреса файлу статистичних даних щодо поширення COVID19: https://github.com/CSSEGISandData/COVID-19/blob/master/csse_covid_19_data/csse_covid_19_time_series/time_series_covid19_confirmed_global.csv
3. World Health Organization: <https://www.who.int/>
4. Gavi (Vaccine Alliance): <https://www.gavi.org/>

РОЗРАХУНОК ІНФРАСТРУКТУРИ ВАНТАЖНИХ СТАНЦІЙ ЗАГАЛЬНОГО КОРИСТУВАННЯ

Крячко Катерина Віталіївна

к.т.н., доцент

Аллахвердієва Гюльшан Юніс кизи

Азізов Алакбар Акіф огли

студенти

Український державний університет залізничного транспорту
м. Харків, Україна

Вступ./Introduction. На сьогодні серед 194 вантажних станцій (без урахування окупованих територій) біля 70 % виконують роботу з контейнерами, але серед 86 контейнерних терміналів, не враховуючи 49 станцій з невеликими контейнерними площадками, де робота здійснюється у основному автокранами, визначено понад 20 таких, що повністю непридатні для експлуатації. Із 117 різних типів електрокозлових кранів, що експлуатуються на вантажних станціях 36 вимагають капітального ремонту практично з повним відновленням, а понад 20% підлягає списанню.

Мета роботи./Aim. На 25 контейнерних терміналах відсутні автостропи, що значно збільшує експлуатаційні витрати на утримання додаткового штату. Використання перевантажувальних засобів вкрай неефективне, так щорічно їх простої складають понад 100 тис. годин, з яких 70 % через відсутність роботи і понад 23 % через несправність та міжопераційні простої. На значній частині контейнерних терміналів верхня будова підкранових колій не забезпечує безпеку експлуатації транспортних засобів і особисту безпеку робітників, які їх обслуговують. Більше половини вантажних станцій і понад 20 % механізованих дистанцій не мають відповідної бази та обладнання для ремонту кранів, електрообладнання, автостропів і ін.

У зв'язку з тим, що на сьогодні не існує типового технологічного процесу роботи залізничного вузла, то взаємодія вантажних і сортувальних станцій здійснюється у оперативному режимі, який не завжди дозволяє отримати

оптимальні показники роботи транспортного комплексу. В результаті чого збільшуються простой рухомого складу, нераціонально використовуються маневрові засоби та перевантажувальні машини, виникають додаткові міжопераційні простой, які досягають більше половини загальної тривалості знаходження вагонів на вантажних станціях.

За останні роки простій на вантажних станціях збільшився вдвічі, хоча при цьому тривалість знаходження вагонів під однією вантажною операцією збільшилась тільки на 38%. Це вказує на наявність значного обсягу очікування як початку виконання основних технологічних операцій, так і перерв у процесі обслуговування через нераціональну конструкцію вантажних станцій та технологію їх роботи.

Задача раціонального перерозподілу маневрової роботи у вузлі між сортувальними і вантажними станціями при формуванні передаточних поїздів з метою забезпечення найменших експлуатаційних витрат вивчена недостатньо. В попередніх дослідженнях вчених не враховувалась технологія поїздоутворення передаточного потоку в залежності від конструктивних особливостей вантажних станцій, які впливають на якість виконання початково-кінцевих операцій перевізного процесу, а тому тема даної роботи, що спрямована на підвищення ефективності функціонування вантажних станцій є актуальною і складає окрему науково-прикладну задачу.

Матеріали та методи. / Materials and methods. Площі вантажних і складських пристроїв на станціях слід проектувати на другий рік експлуатації з урахуванням можливості подальшого їх розвитку, а потужність технічного оснащення повинна обґрунтовуватися в залежності від обсягу і характеру вантажної роботи на основі порівняння техніко – економічних показників декількох конкурентноспроможних варіантів. При цьому оптимальний варіант повинен забезпечувати безперебійну переробку розрахункового вантажопотоку при досягненні найменших сумарних витрат по експлуатації і оснащенню вантажних фронтів.

Потужність транспортних засобів обов'язково повинна перевірятися по їх

переробній спроможності.

Проф. Дерibas А. Т. технічну оснащеність вантажних фронтів пропонує визначати за двома основними параметрами: кількістю (Z) вантажно розвантажувальних машин (ВРМ) і кількістю (X) подач вагонів на вантажний фронт.

$$X = \frac{N^2 q_{cm} e_{\text{вг}} \psi}{z q_z E_{\text{вг}}}, \quad (1.1)$$

де N - середньодобовий вагонопотік, що переробляється на вантажному фронті;

q_{cm} - статичне навантаження вагона, т;

$e_{\text{вг}}$ - приведена вартість однієї вагоно-години простою, грн.;

ψ - коефіцієнт, що враховує різну кількість вагонів в окремих подачах (1,2...1,3);

q_z - продуктивність ВРМ, т/год;

$E_{\text{вг}}$ - приведені середньодобові експлуатаційні витрати, що пов'язані з простоєм рухомого складу під вантажними операціями, грн.

$$Z = \sqrt{\frac{365 N^2 q_{cm} e_{\text{вг}} \psi}{X q_z K_z (0,5\alpha + E_n)}}, \quad (1.2)$$

де K_z - вартість однієї ВРМ, грн.;

α - частка амортизаційних відрахувань;

E_n - нормативний коефіцієнт ефективності капіталовкладень.

При невизначеній кількості подач пропонується використовувати формулу

$$Z = 54 \cdot \sqrt[3]{\frac{N^2 q_{cm} e_{\text{вг}} \psi (0,2 N e_{\text{вг}} + t_m e_m)}{q_z K_z^2 (0,5\alpha + E_n)^2}}, \quad (1.3)$$

де t_m - тривалість подачі вагонів на вантажний фронт, год;

e_m - вартість однієї години маневрової роботи, грн.

В цьому випадку оптимальна кількість подач складе.

$$X = \sqrt[3]{\frac{N^2 q_{cm} e_{e2} K_z (0,5\alpha + E_H)}{365 q_z (0,2N e_{e2} + t_m e_m)^2}}. \quad (1.4)$$

Розрахункова кількість ВРМ не повинне бути менше тієї, що необхідна для забезпечення переробки на вантажному фронті запланованого добового обсягу з урахуванням перерв на заміну подач і інших технологічних операцій.

$$Z_{\min} = \frac{QK_{3Г}}{q_z (T_K - X \cdot K_{3Г} t_{ТП})}, \quad (1.5)$$

де Q - середньодобові обсяги надходження вантажів на даний вантажний фронт, т;

$K_{3Г}$ - статутний коефіцієнт згущення обсягів навантажування при заданому вагонообороті;

T_K - тривалість корисної дії ВРМ на протязі доби без урахування перерв на зміну бригад, ремонт, екіпірування механізмів та їх використання на складських і внутрішньоцехових операціях, год;

$t_{ТП}$ - тривалість технологічних перерв у роботі ВРМ під час подачі забирання вагонів, переміщення їх вздовж вантажного фронту та виконання підготовчо-заключних операцій, год.

Результати та обговорення./Results and discussion. Згідно з дослідженнями ряда авторів перевезення вантажів у контейнерах дозволяє в 3-4 рази збільшити продуктивність праці на перевантажувальних роботах, на 50–70 %, зменшити витрати підприємств на транспортну тару, у 8-10 разів скоротити простой транспортних засобів, автоматизувати перевантажувальний процес і прискорити термін доставки вантажів. Отже, удосконалення технології

контейнерних перевезень і технічного оснащення вантажних станцій є однією з актуальних проблем транспорту, які вимагають додаткових досліджень.

Висновки. / Conclusions. В результаті проведеного аналізу конструкції та технології роботи існуючих вантажних станцій загального користування визначено, що їх технічне оснащення і організація роботи в комплексі із забезпечуючими технічними станціями не відповідають сучасним вимогам і вимагають удосконалення.

На підставі аналізу методів по визначенню кількості колій на вантажних станціях, порівняння результатів розрахунків для відповідних умов їх роботи, було удосконалено спосіб визначення колійного розвитку, який суттєво зменшує необхідність використання значного числа вихідних даних.

Шляхом дослідження характеру і структури вхідних поїздопотоків на вантажні та обслуговуючі їх сортувальні станції, а також вагонопотоків на пункти навантаження-вивантаження було розроблено модель обслуговування вантажних фронтів, що дозволяє скоротити простої вагонів як при підготовці подач, так і в процесі їх обслуговування.

На основі дослідження умов функціонування контейнерних терміналів запропоновано спосіб визначення оптимальної дальності переміщення перевантажувальних засобів з метою ресурсозбереження і ефективного використання контейнерних площадок за рахунок раціонального їх секціювання. При цьому довжина окремих секцій, в залежності від їх спеціалізації повинна складати від 45 м до 60 м.

УДОСКОНАЛЕННЯ РОБОТИ ПАСАЖИРСЬКИХ СТАНЦІЙ НА ОСНОВІ ПОКРАЩЕННЯ РОБОТИ ПАСАЖИРСЬКИХ КОМПЛЕКСІВ

Крячко Катерина Віталіївна

к.т.н., доцент

Шрамко Анна Миколаївна

Коврига Владислав Вікторович

студенти

Український державний університет залізничного транспорту
м. Харків, Україна

Вступ./Introduction. Пасажирські залізничні станції займають важливе місце в транспортній системі. Останні роки науковці приділяють все більше уваги вдосконаленню роботи пасажирських станцій, це пов'язано з тим, що виникають причини для прагнення збільшити кількість пасажирів, що користуються залізничним транспортом. І для цього необхідно підвищити ефективність транспортної системи в цілому та створити більш комфортне та приємне середовище для пасажирів.

Мета роботи./Aim. Більшість вже існуючих пасажирських станцій вже не відповідають сучасним умовам і для максимального використання потенціалу залізничного транспорту вони потребують модернізації. Існує декілька способів підвищити пропускну спроможність пасажирських станцій та забезпечити більш ефективне рух пасажирів. Збільшення кількості пасажирських платформ, будівництво додаткових входів та виходів і встановлення ескалаторів та ліфтів полегшать рух пасажирів з багажем або з обмеженою рухливістю. Ці заходи значно підвищать пропускну спроможність станцій.

Також важливим аспектом є аналіз і оптимізація часу стоянки поїздів на станції. Це допоможе знизити затримки та забезпечити більш точне дотримання розкладу. Шляхом ефективного управління рухом поїздів і розподілу часу стоянки, можна досягти більшої пропускну спроможності станції і забезпечити більш точну і надійну роботу системи громадського транспорту.

Всі ці підходи сприятимуть покращенню роботи пасажирських станцій та

забезпечать більш ефективно та комфортно переміщення пасажирів.

Матеріали та методи. / Materials and methods. При розрахунку пропускної здатності пасажирської станції та її елементів враховуються різні фактори, що впливають на їх роботу. Один з таких факторів - загальний час, коли всі колії зайняті операціями, які залежать від спеціалізації колій та обсягу руху. Для визначення цього параметру використовується формула:

$$\sum t_{\text{зан}} = (N^{\text{тр}} * t_{\text{зан}}^{\text{тр}} + N^{\text{сф}} * t_{\text{зан}}^{\text{сф}} + N^{\text{ел}} * t_{\text{зан}}^{\text{ел}} + \sum t_{\text{ман}}) * (1 + p)$$

де $N^{\text{тр}}$, $N^{\text{сф}}$, $N^{\text{ел}}$ - кількість відповідно транзитних поїздів, свого формування та електропоїздів;

$t_{\text{зан}}^{\text{тр}}$, $t_{\text{зан}}^{\text{сф}}$, $t_{\text{зан}}^{\text{ел}}$ - час заняття колій відповідно транзитними поїздами, свого формування та електропоїздами, хв;

$\sum t_{\text{ман}}$ - час заняття колій маневровими операціями, хв;

p - коефіцієнт нерівномірності руху протягом доби, через вплив різних факторів (0,20 - 0,30).

Для зменшення даного показника можна вжити таких заходів:

- проаналізувати та оптимізувати розклад руху поїздів з метою зменшення часу стоянки на станції. Для ефективнішого використання платформ та зменшення часу зайняття колії можна встановити раціональні інтервали між поїздами та оптимальний час зупинки;

- добудова платформ, входів та виходів, а також розширення пасажирських приміщень можуть збільшити пропускну здатність станції та розподілити навантаження;

- застосування автоматичних систем контролю руху поїздів та посадки пасажирів можуть покращити ефективність та швидкість операцій, що виконуються на станції, скорочуючи час зайняття колій.

Кількість колій, що необхідна для станції розраховують через формулу:

$$n = \frac{(Q * P)}{N}$$

де Q - пасажиропотік, що прогнозується;

P - час зупинки поїзда на станції, хв.;

N – пропускна спроможність колії, поїзд/год.

Результати та обговорення./Results and discussion. Вибір раціональних конструктивних параметрів та підвищення пропускної спроможності пасажирських станцій є важливими питаннями покращення роботи залізниць в цілому.

Раціональне розташування основних пристроїв зменшить рівень навантаження основних елементів пасажирського комплексу, а також збільшить безпеку руху і забезпечить максимальну потоковість переміщень.

При утвердженні певної методики розрахунку пропускної спроможності вузлів перевезень, було б можливо пропонувати вдосконалення залежно від змін обсягів пасажирського руху на певній станції

Висновки. / Conclusions. Отже, на даний час важливим і актуальним є питання удосконалення роботи пасажирських станцій. Одним із методів для цього є покращення пасажирських комплексів та підвищення їх пропускної спроможності. У подальших дослідженнях можна розглянути розрахунок пропускної здатності станцій залежно від змін обсягів пасажирського руху, що дозволить розробляти більш точні та ефективні методики управління пасажирськими станціями залізничного транспорту.

МЕТОДИ ТА ПРОГРАМНІ ЗАСОБИ ДЛЯ РОЗВИТКУ МУЗИЧНОГО СЛУХУ

Лужецький Євгеній Олександрович,
студент

Фечан Андрій Васильович,
д.т.н., професор
Національний університет «Львівська політехніка»
м. Львів, Україна

Вступ. Музика є дуже популярною сферою у світі, тож чимало композиторів, співаків, виконавців, учнів закладів музичної освіти розвивають своє уміння розрізняти ноти, гармоніки, підбирати відомі мелодії, писати та виконувати складні музичні твори. Для розвитку цих умінь існує безліч методів, що потребують залучення інших людей, щоденної практики, багато часу та наполегливості. Тому виникає потреба в автоматизації та упорядкуванні процесу тренування та навчання для осіб з різним рівнем досвіду.

З кожним роком кількість музики та жанрів все інтенсивніше зростає. Актуальність даної сфери завжди була та буде на високому рівні, тому що звуки та їх поєднання постійно впливають на психоемоційний стан людини, а тому є складовою багатьох творчих проєктів, де атмосфера грає велику роль. Тож сьогодні професія композитора є популярною та затребуваною в суспільстві.

Зараз, здебільшого, для створення та аранжування музики композитори використовують цифрові засоби. Для цього існує безліч професійних програм, плагінів, які містять засоби завантаження, обробки та візуалізації звуку. Це створює труднощі, оскільки вимагає великої обізнаності та досвіду від людини. Ознайомлення з таким функціоналом можна полегшити за допомогою наочної демонстрації та інтерактивних застосунків, що пришвидшить навчання та спростить процес запам'ятовування.

Ціль роботи. Провести аналіз методів та застосунків, що використовуються для покращення музичного слуху. Дослідити процес

створення композицій та обробки звуку за допомогою спеціалізованих програмних забезпечень, узагальнити основні можливості таких систем. Розробити вебзастосунок, що реалізує та автоматизує процес розвитку різних видів музичного слуху.

Матеріали та методи. Основним середовищем для створення музики на сьогодні є музичний секвенсор – прикладне програмне забезпечення для запису, редагування та відтворення аудіо, яке здатне обробляти MIDI (Musical Instrument Digital Interface), звукові дані, синтезований сигнал та параметричну автоматизацію [1, с. 60]. Секвенсори містять звукові ефекти та інший функціонал, який необхідно дослідити. Їх інтерфейс послужить основою для прототипу програмного забезпечення.

Вхідними даними є методи розвитку слуху, напрацьовані досвідченими спеціалістами у сфері музики та аудіообробки, результати досліджень існуючих програмних рішень на ринку, а також документація по вебінтерфейсу Web Audio API.

Результати та обговорення. За результатами дослідження було виявлено, що сучасні секвенсори надають досить широкий спектр можливостей: регулювання темпу, гучності, менеджмент аудіоканалів, керування розміщенням та накладанням треків у часі, їх поділ, сповільнення, прискорення та інші видозміни.

Це потужний засіб не лише у створенні, а й в обробці записаних фрагментів, оскільки середовище дозволяє використовувати різного роду ефекти: панорамування, реверберації, ехо, еквалізацію, компресію, ефект хору тощо [2]. Найбільшою популярністю користуються такі секвенсори, як: MOTU Digital Performer, Ableton Live, FL Studio, BRELS MIDI Editor, Rosegarden та Steinberg Cubase [3].

Було досліджено, що за ознаками музичний слух поділяють на наступні види: внутрішній, абсолютний, відносний, мелодійний, гармонічний, метро ритмічний, ладовий, поліфонічний, тембральний, динамічний, фактурний, архітектонічний [4].

Також досліджено базові вправи, що допомагають тренувати різні види слуху [5]:

- тренування відчуття висоти тону;
- тренування відчуття тональності;
- тренування визначення інтервалів;
- тренування визначення акордів;
- функціональне тренування;
- музичний диктант.

Дані вправи покращать розуміння популярних мелодичних секвенцій, технік, тональностей. Проте вони не покривають необхідність у вивченні аудіоефектів, які постійно використовуються в сучасній електронній музиці. В цьому випадку важко виділити якісь способи тренування, оскільки використання цих ефектів надають лише спеціалізовані комерційні програмні забезпечення (зазвичай це плагіни для секвенсорів), вартість яких досить висока.

Тож в результаті виконання роботи було розроблено автономний вебзастосунок, що містить функціонал для тренування навичок еквалізації, панорамування та абсолютного слуху. Реалізовано параметричний еквалайзер, який дозволяє додавати фільтри різного типу, добротності, рівня підсилення та частоти, що робить його схожим до професійних плагінів.

Застосунок містить компоненту ознайомлення з інтерфейсом, систему оцінювання успіху користувача в процесі тренування, частотне калібрування для налаштування звуку під певну гарнітуру, віртуальну фортепіанну клавіатуру, звукові візуалізатори (частотний, піковий), зручний програвач музики, що дозволяє також завантажувати свої аудіофайли.

Саме тренування реалізоване так, що програма випадковим чином генерує частоту фільтра, зміщення панорами звуку чи ноту на фортепіано, а користувач вводить в інтерфейсі такі значення даних параметрів, які на його думку відповідають дійсності. Завдання полягає саме в аналізі відтвореного звуку та визначенні певних характеристик обробки.

Для реалізації було спроектовано та використано наступні обчислювальні алгоритми:

- алгоритм побудови графіка залежності потужності від частоти для візуалізації налаштувань еквайзера;
- алгоритм побудови згладженої кривої на основі дискретно заданої функції, використовуючи SVG-зображення (доповнює попередній алгоритм, використовуючи його вихідні дані);
- алгоритм оптимального пошуку та корекції висоти звуку на основі обмеженої бібліотеки семплів для реалізації віртуальної фортепіанної клавіатури.

Висновки. В ході виконання роботи було ретельно досліджено предметну область розвитку музичного слуху та навичок створення музики. Результати дослідження довели актуальність проблеми та необхідність розроблення програмного забезпечення, яке допомогло б автоматизувати та урізноманітнити процес тренування. Аналіз продуктів-аналогів показав, що з поміж існуючих застосунків не існує рішення, яке б містило функціонал, що максимально наближений до професійних програм аудіообробки.

З метою реалізації вебзастосунку було використано вебінтерфейс Web Audio API, розроблено алгоритми для побудови візуалізацій та оптимізації застосунку.

В результаті виконання роботи було створено програмне забезпечення, яке дозволяє користувачу досліджувати ефекти еквалізації та панорамування, а також займатись вправами для розвитку музичного слуху, підбираючи налаштування ефектів відповідно до відтворюваного звуку. Крім того, застосунок містить віртуальну фортепіанну клавіатуру та вправу на тренування абсолютного слуху. Було передбачено необхідні для користувача налаштування, додано ознайомлювальні повідомлення для простого розуміння та орієнтування в графічному інтерфейсі програми.

Реалізований в програмі функціонал в перспективі може бути використаний не лише для розвитку музичного слуху, але й для визначення та

усунення вад слуху в складі реабілітаційних медичних програм.

СПИСОК ЛІТЕРАТУРИ

1. Creative Sequencing Techniques for Music Production: A Practical Guide to Pro Tools, Logic, Digital Performer, and Cubase / Andrea Pejrolo. — Waltham: Taylor & Francis, 2011. — 317 p.
2. Every Audio Effect Explained [Електронний ресурс]. — Режим доступу: <https://emastered.com/blog/audio-effects-explained> (2023).
3. 7 BEST MIDI SEQUENCER SOFTWARE IN 2023 [Електронний ресурс]. — Режим доступу: <https://fixthephoto.com/best-midi-sequencer-software.html> (2023).
4. 12 видів музичного слуху: від внутрішнього до архітектонічного [Електронний ресурс]. — Режим доступу: <https://ocnt.com.ua/12-vydiv-sluhu/> (2023).
5. How to Train Your Ear: 7 Ear Training Techniques [Електронний ресурс]. Режим доступу: <https://www.masterclass.com/articles/how-to-train-your-ear> (2023).

ЩОДО ВИВЧЕННЯ НАВЧАЛЬНОЇ ДИСЦИПЛІНИ «ОХОРОНА ПРАЦІ В ГАЛУЗІ»

Лялюк-Вітер Галина Дмитрівна

к.б.н, доцент

Благий Віталій

студент

ІФНТУНГ

м. Івано-Франківськ, Україна

Вступ./Introduction. Відповідно до Закону України «Про охорону праці», охорона праці – це система правових, соціально-економічних, організаційно-технічних, санітарно-гігієнічних і лікувально-профілактичних заходів та засобів, спрямованих на збереження життя, здоров'я і працездатності людини в процесі трудової діяльності [1].

Охорона праці в галузі – це дисципліна, яку вивчають у вищих навчальних закладах з метою формування в майбутніх фахівців знань про стан і проблеми охорони праці в галузі, вивчення складових і умов функціонування системи управління охороною праці (СУОП), шляхів, методів і способів забезпечення здорових умов виробничого середовища і безпеки праці в галузі згідно з діючими законодавчими й іншими нормативно-правовими актами [2].

Мета роботи./Aim. Привернути увагу до важливості вивчення дисципліни «Охорона праці в галузі» для студентів спеціальності 101 «Екологія». Дана дисципліна вивчається для того, щоб студенти, як майбутні спеціалісти, навчилися вирішувати основні проблеми охорони праці в галузі, знали основні умови функціонування СУОП, уміли забезпечити різними шляхами, методами та способами здорові, безпечні умови праці на основі чинного законодавства.

Матеріали та методи./Materials and methods. Для написання даної статті використано аналітичні методи дослідження законодавчої та нормативно-правової бази з питань охорони праці, робочої програми навчальної дисципліни «Охорона праці в галузі», освітньо-професійної

програми «Екологія» другого (магістерського) рівня вищої освіти за спеціальністю 101 «Екологія» та начально-методичної літератури.

Результати та обговорення./Results and discussion. Навчальна дисципліна «Охорона праці в галузі» є важливою для студентів спеціальності 101 «Екологія», оскільки багато тем є дотичними до тем фахових дисциплін.

Вивчення навчальної дисципліни передбачає формування та розвиток у студентів компетентностей, передбачених стандартом вищої освіти України за спеціальністю «101 Екологія» галузі знань «19 Природничі науки» другого (магістерського) рівня вищої освіти:

- здатність приймати обґрунтовані рішення;
- здатність доводити знання та власні висновки до фахівців та нефахівців;
- здатність оцінювати рівень негативного впливу природних та антропогенних факторів екологічної небезпеки на довкілля та людину.

Робоча навчальна програма дисципліни передбачає теми і плани лекційних занять, лабораторних занять, питання для самостійної роботи, літературні джерела, критерії та форми оцінювання з врахуванням політики доброчесності.

Дисципліна одномодульна та поділена на два змістових модуля:

- теоретико-методологічні засади охорони праці в галузі;
- спеціальні розділи охорони праці в галузі.

В першому змістовому модулі розглядаються питання щодо законодавства України та Євросоюзу в галузі охорони праці, промислової безпеки і соціальної відповідальності. Акцентується увага на СУОП та на діяльності міжнародних організацій у сфері охорони праці, МОП, МАГАТЕ, ВООЗ тощо.

Другий змістовий модуль присвячений вивченню спеціальних розділів охорони праці, зокрема питань гігієнічної класифікації праці, атестації робочих місць за умовами праці, питань стосовно безпеки праці при роботі з комп'ютерною технікою та пожежної безпеки.

На лабораторних заняттях закріплюється теоретичний матеріал щодо навчання з питань охорони праці. Крім того студенти набувають практичних навичок з лабораторних досліджень робочих місць при їх атестації за умовами праці, комп'ютеризованих робочих місць та навичок з пожежної безпеки.

Під час аудиторних занять використовуються сучасні технічні засоби та прилади для виконання лабораторних робіт.

Самостійна робота передбачена для детальнішого та глибшого вивчення окремих питань дисципліни та для закріплення лекційного матеріалу і підготовки до лабораторних робіт. Для виконання самостійної роботи студенти користуються бібліотекою, інформаційними мережами та навчальною платформою Moodle за допомогою центру дистанційного навчання.

Оцінювання знань студентів проводиться за результатами модульних контролів, які передбачені в робочій навчальній програмі. Завершується дисципліна диференційованим заліком. Щоб отримати диференційований залік треба виконати всі види контролю та лабораторні роботи.

Після вивчення дисципліни “Охорона праці в галузі” майбутні магістри екологи повинні володіти певними програмними результатами навчання, згідно з освітньо-професійною програмою «Екологія» [3].

Висновки./Conclusions. Подальші дослідження повинні бути спрямовані на вивчення найновіших напрацювань в сфері безпеки праці та їх практичне застосування.

ЛІТЕРАТУРА./LITERATURA.

1. Закон України Про охорону праці від 14.10.1992 р. Документ 2694-ХІІ, чинний, поточна редакція - Редакція від 31.03.2023, підстава - 2849-ІХ [Електронний ресурс] / Верховна Рада України - Режим доступу: <https://zakon.rada.gov.ua/laws/show/2694-12#Text>

2. Типова навчальна програма нормативної дисципліни «Охорона праці в галузі» для вищих навчальних закладів, для всіх спеціальностей за освітньо кваліфікаційними рівнями «спеціаліст», «магістр». – Київ: 2011.- 15 с.

3. Робоча програма дисципліни «Охорона праці в галузі» для студентів, що навчаються за освітньо-професійною програмою на здобуття ступеня магістр за спеціальністю «101 – Екологія». - Івано-Франківськ : ІФНТУНГ, 2023.-10с

4. Освітньо-професійна програма «Екологія» другого магістерського рівня за спеціальністю 101 «Екологія» - Івано-Франківськ : ІФНТУНГ, 2020. 20 с. [Електронний ресурс] / ІФНТУНГ- Режим доступу: https://docs.google.com/spreadsheets/u/3/d/e/2PACX1vTb5uVF4EyLg3FCgOy4Zrb1p1WZ1GctiFOjzq-Qzgg93tgCp4_QMinKweRqVrtf9A/pubhtml#

РЕАЛІЗАЦІЯ WEB-ЗАСТОСУНОК ДЛЯ ПІДТРИМКИ ЗБУТОВОЇ ДІЯЛЬНОСТІ

Маєвський Олександр Володимирович

доцент кафедри
комп'ютерних технологій і моделювання систем,
кандидат технічних наук, доцент

Грицюта Руслан Андрійович

студент
Поліський національний університет
м. Житомир, Україна

Вступ. Цей веб-застосунок буде забезпечувати зручний доступ до інформації про продукти та послуги, автоматизовану обробку замовлень та керування клієнтськими відносинами. Мета полягає в тому, щоб створити потужний та функціональний інструмент, що допоможе підприємствам оптимізувати свою збутову діяльність, забезпечуючи ефективність та конкурентоспроможність.

Таким чином, реалізація Web-застосунку для підтримки збутової діяльності є актуальною та важливою задачею, яка сприятиме покращенню ефективності та конкурентоспроможності підприємств у сучасному бізнес середовищі.

Ціль роботи. Мета даної дипломної роботи полягає в реалізації Web-застосунку, спрямованого на підтримку збутової діяльності підприємств. Цей веб-застосунок має на меті полегшити та оптимізувати збутові процеси, забезпечити ефективну взаємодію з клієнтами та покращити аналітичні можливості управління збутом.

Основними завданнями реалізації Web-застосунку є забезпечення зручного доступу до інформації про продукти та послуги, автоматизація процесу обробки замовлень, управління клієнтськими відносинами та аналіз даних збуту. Це дозволить підприємствам підвищити ефективність своєї збутової діяльності, знизити час та зусилля, необхідні для виконання рутинних

завдань, а також забезпечити швидкий доступ до актуальної та цінної інформації для прийняття стратегічних рішень.

Отже, мета дипломної роботи полягає в розробці та реалізації Web-застосунку, що сприятиме оптимізації збутових процесів, поліпшенню взаємодії з клієнтами та підвищенню ефективності управління збутом підприємств.

Матеріали і методи. У даній дипломній роботі для реалізації Web-застосунку для підтримки збутової діяльності використовуються наступні матеріали та методи:

1. Метод дослідження літературних джерел: проведений аналіз наукових статей, книг, публікацій та онлайн-джерел, що стосуються збутової діяльності та розробки веб-застосунків. Цей метод дозволяє отримати теоретичну базу та огляд сучасних підходів до підтримки збутової діяльності за допомогою веб-технологій.

2. Аналіз практичних прикладів: проведений детальний аналіз реалізованих веб-застосунків, що використовуються для підтримки збутової діяльності. Цей аналіз надає інформацію про реальні випадки застосування веб-технологій у збуті та дозволяє визначити найкращі практики та функціональні можливості, які слід врахувати при реалізації веб-застосунку.

3. Проектування системи: використання методів системного аналізу та проектування для розробки архітектури та функціональності Web-застосунку. Цей підхід дозволяє визначити основні модулі, компоненти та функції системи, а також встановити зв'язки між ними.

4. Вибір технологій: оцінка та вибір веб-технологій, мов програмування, фреймворків та інструментів, які найбільш підходять для реалізації Web-застосунку для підтримки збутової діяльності. При виборі технологій враховується їхній функціонал, продуктивність, підтримка та інші фактори.

5. Розробка та тестування: етап розробки програмного коду, реалізація функціональності та інтерфейсу Web-застосунку. Після розробки проводяться

тестування для перевірки коректності та надійності системи.

Отже, для реалізації Web-застосунку для підтримки збутової діяльності використовуються методи дослідження літературних джерел, аналізу практичних прикладів, проектування системи, вибору технологій та розробки з наступним тестуванням. Ці методи сприятимуть досягненню мети роботи та успішній реалізації Web-застосунку для підтримки збутової діяльності.

Результати та обговорення. У результаті реалізації Web-застосунку для підтримки збутової діяльності були отримані наступні результати:

1. Розроблений веб-застосунок, який забезпечує зручний доступ до інформації про продукти та послуги підприємства. Клієнти можуть ознайомитися з асортиментом, характеристиками та цінами товарів, що пропонуються, а також здійснювати замовлення онлайн.

2. Веб-застосунок автоматизує процес обробки замовлень, що спрощує роботу збутового підрозділу. Система автоматично отримує, обробляє та відстежує замовлення, що дозволяє збільшити швидкість та точність обробки та виконання замовлень.

3. Реалізована функціональність управління клієнтськими відносинами, що дозволяє збирати та аналізувати дані про клієнтів, їхні замовлення та покупки. Це дозволяє встановлювати і підтримувати ефективні взаємини з клієнтами, персоналізувати пропозиції та покращувати якість обслуговування.

4. Застосунок надає можливість аналізувати дані збуту, такі як обсяги продажів, популярність товарів, клієнтські попити та інші показники. Це дозволяє підприємству здійснювати стратегічне планування, виявляти тенденції та приймати обґрунтовані рішення щодо розвитку збутової діяльності.

Обговорення результатів показує, що реалізація Web-застосунку для підтримки збутової діяльності має декілька переваг:

1. Зручність та доступність: клієнти можуть здійснювати покупки та замовлення у будь-який час та з будь-якого пристрою, що робить процес збуту зручним та ефективним для них.

2. Автоматизація та ефективність: реалізація веб-застосунку допомагає автоматизувати багато рутинних процесів, зменшити людський фактор та помилки, що підвищує ефективність роботи збутового підрозділу.

3. Покращення аналітичних можливостей: система надає доступ до розширених аналітичних засобів, які дозволяють аналізувати та використовувати дані збуту для прийняття стратегічних рішень та планування.

4. Покращення взаємодії з клієнтами: Web-застосунок дозволяє забезпечити швидкий та зручний доступ до інформації для клієнтів, а також забезпечити персоналізоване обслуговування та взаємодію з ними.

Отже, результати реалізації Web-застосунку свідчать про його значний потенціал для підтримки збутової діяльності підприємств. Цей інструмент допомагає покращити ефективність, забезпечити зручність для клієнтів та надає аналітичні можливості для управління збутом.

Висновок. В результаті дослідження та розробки Web-застосунку для підтримки збутової діяльності було показано, що такий інструмент є важливим та перспективним для підприємств, що займаються збутом продукції або послуг.

Реалізація Web-застосунку дозволяє забезпечити зручний та доступний доступ до інформації для клієнтів, а також автоматизувати багато рутинних процесів, що сприяє підвищенню ефективності роботи збутового підрозділу. Застосунок також надає аналітичні можливості для аналізу та використання даних збуту, що сприяє прийняттю обґрунтованих стратегічних рішень.

Покращення взаємодії з клієнтами, персоналізоване обслуговування та забезпечення ефективної управлінської діяльності є ключовими перевагами реалізації Web-застосунку для підтримки збутової діяльності.

Отже, на основі отриманих результатів можна зробити висновок, що реалізація Web-застосунку для підтримки збутової діяльності є важливим кроком у вдосконаленні збутових процесів підприємства та забезпеченні конкурентної переваги на ринку.

ПІДВИЩЕННЯ РІВНЯ ЕКОЛОГІЧНОЇ БЕЗПЕКИ ТРАНСПОРТНИХ ПОТОКІВ У М. ІВАНО-ФРАНКІВСЬКУ

Мельник Василь Миколайович,

к.т.н., доцент

Козак Федір Васильович,

к.т.н., професор

Івано-Франківський національний технічний університет нафти і газу
м. Івано-Франківськ, Україна

Вступ. / Introductions. Оскільки, автомобільний транспорт є одним із найпоширеніших пересувних джерел забруднення, а також теплового і шумового впливу виникає необхідність у дослідженні можливих шляхів зниження цього впливу.

Розроблення та прийняття ефективних рішень щодо підвищення екологічної безпеки транспортних потоків значно покращить екологічну ситуацію у містах.

Мета роботи. / Aim. Мета і завдання дослідження. Метою роботи є удосконаленням схеми проїзду перехрестя вул. Пулюя-Галицька в м. Івано-Франківську та зниження шкідливих викидів від автомобільного транспорту.

Матеріали та методи./Materials and methods. Одним із шляхів підвищення рівня екологічної безпеки транспортних потоків може бути розробка та впровадження нової схеми організації дорожнього руху. Оскільки, як відомо лєвова частка викидів автомобільного транспорту пов'язана і простоями в заторах та при перетинах завантажених перехресть.

В роботах Я. О. Забишного, Я. М. Семчука, В. М. Мельника та ін. пропонується знизити рівень викидів транспортними потоками шляхом запровадження організації руху з віднесеним лівим поворотом. Це сприятиме зменшенню часу простою автомобіля на перехресті, знизить викиди та підвищить безпеку руху [1-3].

Праці С. В. Коломійця, В. П. Матейчика, М. П. Цюмана та ін. напрямлені на підвищення рівня екологічної безпеки автотранспортних підприємств та

розроблення системи моніторингу і контролю транспортних потоків. Ними розроблена структура і модель функціонування інтелектуальної системи моніторингу і контролю показників екологічної безпеки окремих транспортних засобів на стадії експлуатації [4, 5].

Вагомий вплив на об'єми шкідливих викидів має склад транспортних потоків, вік автомобілів, технічний стан та якість палива [6-8].

Свій вплив на розподіл повітряних потоків із забруднюючими речовинами має аерація вулиць [9-11].

На думку науковців: Германова Т. В., Русакова Т. І., Зенченко В. А. та ін., кожна міська вулиця – це неорганізоване джерело викидів відпрацьованих газів автомобілів. За відповідних метеорологічних умов на магістральних вулицях концентрація шкідливих сполук у повітрі значно збільшується й може досягати небезпечних показників [12-14].

Отже, з проаналізованих джерел ми бачимо, що існує багато методів підвищення рівня екологічної безпеки транспортних потоків, проте вони вимагають часу на розробку та впровадження. На сьогоднішній час найбільш перспективним є організація руху з мінімальними простоями на перехрестях і як варіант запровадження віднесених лівих поворотів.

Результати та обговорення./Results and discussion. На даний момент ряд перехресть у м. Івано-Франківську не мають регулювання тому їх перетин постійно створює аварійні ситуації, а накопичення транспортних засобів підвищує викиди, рівень шуму та теплове забруднення довкілля.

Враховуючи, що розв'язки на різних рівнях є дорогими спорудами і не завжди економічно доцільними, тому часто постає завдання їх заміни інженерними спорудами з меншою вартістю. До таких інженерних споруд на дорогах першої та другої категорій належать розв'язки на одному рівні з віднесеними лівими поворотами. Ці розв'язки дешеві по вартості влаштування та ефективні для зменшення складності перехресть та підвищення безпеки руху.

Вирішення даного завдання безпосередньо пов'язане з

експериментальними дослідженнями часових інтервалів руху при прямому лівоповоротному вливанні в потік головної дороги рис. 1 з другорядної дороги, і теж саме при наявності віднесеного лівого повороту рис. 2.

За результатами дослідження, під час здійснення віднесеного лівого повороту зменшується загальний час виконання маневру на дослідних перехрестях, та підвищується безпека руху, оскільки значно скорочується кількість конфліктних точок.



Рис. 1. Існуюча схема здійснення прямого лівого повороту на перехресті вул. Пулюя-Галицька (м. Івано-Франківськ)

Для початку, розрахуємо існуючий показник складності досліджуваного перехрестя:

$$m = K_B \cdot \Pi_B + K_3 \cdot \Pi_3 + K_{\Pi} \cdot \Pi_{\Pi} \quad (1)$$

де K_B, K_3, K_{Π} – відповідно коефіцієнт складності відхилення, злиття і перетину, $K_B = 1, K_3 = 3, K_{\Pi} = 5$.

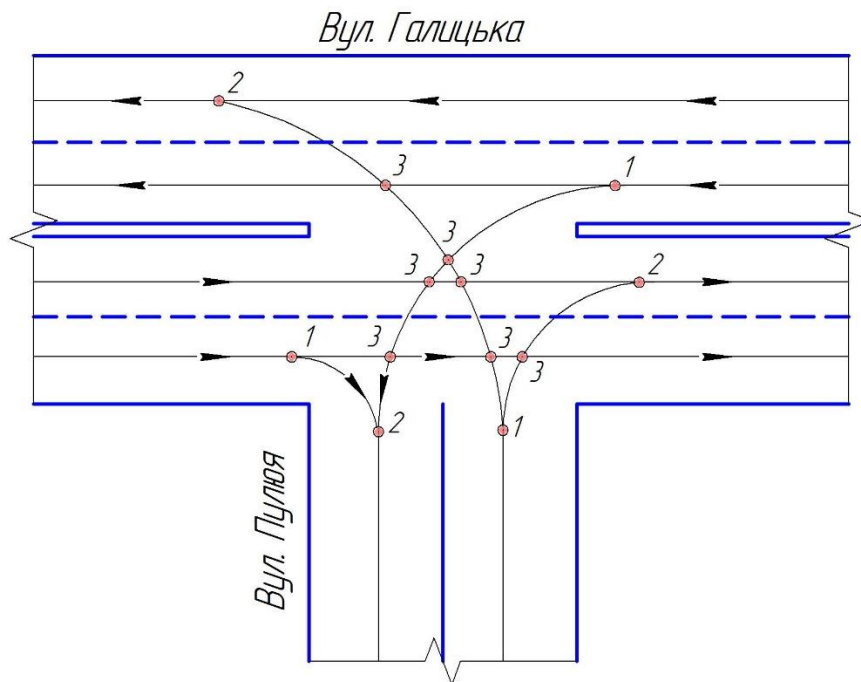
K_B, K_3, K_{Π} – відповідно кількість точок відхилень, злиття і перетину.

Для порівняльної оцінки складності перехрестя використовують аналіз «конфліктних точок» [14].

$$m = 1 \cdot 3 + 3 \cdot 3 + 5 \cdot 7 = 47.$$

Оскільки $m = 47$ більше 40, то перехрестя вважається складним.

З метою зниження складності перехрестя є декілька напрямків роботи. До них відноситься встановлення світлофорів, організацію кругового руху, а також застосування віднесеного лівого повороту.

Встановлення світлофорів вимагає підводу комунікацій, забезпечення значних коштів, а в кінцевому результаті може призвести до утворення заторів, оскільки напрямки руху на дослідному перехресті на протязі доби навантажені не рівномірно.

Організація кругового руху теж має ряд недоліків. До них відносяться дорога вартість, саме кільце вимагає багато вільного місця, а ще буде ускладнений рух маршрутних транспортних засобів, оскільки поряд розміщена автобусна зупинка.

Використання віднесеного лівого повороту на дослідному перехресті забезпечить покращення безпеки руху при мінімальних затратах, оскільки вони зводяться тільки до нанесення відповідної розмітки.

Запропоновану нову схему проїзду перехрестя вул. Пулюя-Галицька показано на рис. 2.



Рис. 2. Запропонована Схема здійснення віднесеного лівого повороту на перехресті вул. Пулюя-Галицька (м. Івано-Франківськ)

Розрахуємо складність запропонованої схеми дослідного перехрестя:

$$m = 1 \cdot 5 + 3 \cdot 5 + 5 \cdot 2 = 30.$$

Оскільки $m = 30$ менше 40, то перехрестя вважаємо простим.

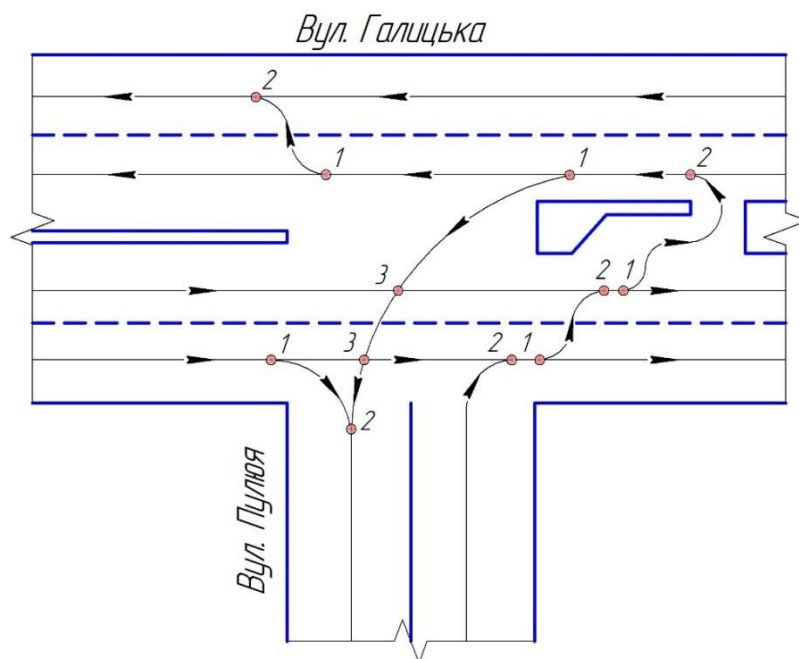
За результатами дослідження прямого лівого повороту автомобілів з другорядної дороги (вул. Пулюя) в потік головної дороги (вул. Галицька) виконані в різні періоди року в місці перетину дороги.

Висновки./Conclusions. Отже, за результатами дослідження перехрестя вул. Пулюя-Галицька у м. Івано-Франківськ в результаті запровадження віднесеного лівого повороту нами отримано підвищення безпеки руху транспортних потоків за рахунок зниження складності перехрестя на 36 %.

ЛІТЕРАТУРА

1. Забишний Я. О. Про дослідження параметрів транспортних потоків та їх вплив на довкілля / Я. О. Забишний, Я. М. Семчук, Б. В. Долішній, В. М. Мельник // Науково-технічний журнал «Екологічна безпека та збалансоване ресурсокористування». ІФНТУНГ. - 2016 - №1(13)-с. 92- 101.

2. Семчук Я. М. Дослідження методів оцінки і прогнозування впливу автотранспорту на довкілля / Я. М. Семчук, Я. О. Забишний, Б. В. Долішній, В. М. Мельник // Екологічна безпека та збалансоване ресурсокористування. ІФНТУНГ. – 2016. – №2 (13). – С.146-152.

3. Семчук Я. М. Вплив автомобільного транспорту на довкілля міських агломерацій / Я. М. Семчук, Я. О. Забишний // Збірник тез доповідей XIV Міжнар. наук.-практ. конф. «Проблеми екологічної безпеки», м. Кременчук, 12-14 жовтня 2016р. – Кременчук: Кременчуцький національний університет ім. М. Остроградського, - 2016р. – С. 57-58.

4. Коломієць С. В. Підвищення рівня екологічної безпеки автотранспортних підприємств : автореф. дис. на здобуття наук. ступеня канд. техн. наук : спец. 21.06.01 "Екологічна безпека" / Коломієць Сергій Валерійович – Київ, 2019. – 22 с.

5. Матейчик В. П. Особливості моніторингу і контролю показників екологічної безпеки транспортних засобів і транспортних потоків в умовах

інтелектуальних систем / В. П. Матейчик, М. П. Цюман, М. Смешек // Вісник Національного транспортного університету. - 2016. - № 1. - С. 255-266.

6. Павлова Е. И. Экология транспорта : учебник для вузов. Москва : Транспорт, 2013. 248 с.

7. Шаповалов А. Л. Оцінка якості життя населення регіонів України. Вісник Харківського національного автомобільно-дорожнього університету. Харків. 2010. Вип. 48. С. 135–139.

8. Вітришак С. В. Забруднення атмосферного повітря викидами автотранспорту – реальна небезпека нації. Young Scientist. 2014. № 3 (06). С. 25–126.

9. Волков В. С., Тарасова Е. В. Мониторинг городской окружающей среды с учетом деятельности автотранспорта. Современные проблемы науки и образования. 2014. № 2. С. 20–24.

10. Балакшин В. В., Сидоренко В. Ф. Трансформация воздушного потока при обтекании жилых зданий на городских улицах. Вестник Волгоградского государственного архитектурно-строительного университета. 2016. Вып. 46 (63). Ч. 2. С. 4–18.

11. Луканин В. Н., Буслаев А. П., Яшина М. В. Автотранспортные потоки и окружающая среда. Москва : Высшая школа, 2001. 295 с.

12. Германова Т. В. Загрязнение атмосферы автомобильным транспортом: на основе анализа транспортной системы города. Известия вузов. Серия «Строительство». 2006. № 7. С. 66–71.

13. Русакова Т. И. Исследование загрязнения атмосферного воздуха выбросами автотранспорта в «уличных каньонах» города. Наука и прогресс транспорта. Вестник Днепропетровского национального университета железнодорожного транспорта. 2015. № 1 (55), С. 23–35.

14. Зенченко В. А. Оценка параметров окружающей среды и основных транспортных потоков, определяющих ситуацию на улично-дорожной сети. Современные наукоемкие технологии. 2012. № 2. С. 52–59.

ЗАСТОСУВАННЯ ТЕХНОЛОГІЇ ДОДАТКОВОЇ РЕАЛЬНОСТІ У СФЕРІ INDOOR – НАВІГАЦІЇ

Мойсеєнко Олена Володимирівна

к.т.н., доцент

Івано-Франківський національний університет нафти і газу

Івано-Франківськ, Україна

Вступ. Розвиток навігаційних сервісів і алгоритмів внутрішньої навігації останнім часом стає популярним трендом в ІТ-індустрії. Деякі сучасні будівлі, такі як аеропорти, торгові центри та склади, вирости настільки, що відчують потребу у власних інструментах навігації для клієнтів. Умови закритого середовища виключають використання звичайних супутникових навігаційних систем, таких як GPS або GLONASS, тому сьогодні на місці події з'являються альтернативні джерела інформації для локалізації користувачів.

Ціль роботи. Розробка методики навігації в приміщенні для мобільних пристроїв шляхом інтеграції доповненої реальності.

Матеріали та методи. Навігація за допомогою доповненої реальності це інноваційне рішення, яке поєднує в собі згадані вище технології для навігації в приміщенні та на вулиці. Основна мета цієї технології надавати користувачам вказівки на екрані, накладені на реальне середовище, яке видно через камеру пристрою, наприклад смартфона або гарнітури. Це полегшує завдання порівняння реального світу з орієнтиром, таким як карта, яку користувачам складніше використовувати під час навігації.

Однак, незважаючи на те, що були запроваджені різноманітні роботи з різними технологіями, інфраструктурою та функціональними можливостями, стандартизація процедур для розробки цих систем не була досягнута. Крім того, у той час як системи зазвичай обробляють контекстну інформацію про місця у власних форматах, бажаною є незалежна від платформи модель, яка сприятиме її доступу, оновленню та управлінню.

Напрямок даного дослідження є методологія розробки внутрішніх

навігаційних систем на основі інтеграції технологій доповненої реальності та семантичного вебу для представлення навігаційних інструкцій та контекстної інформації про навколишнє середовище. Вона складається з чотирьох модулів для визначення просторової моделі, керування даними, позиціонування та навігації, а також візуалізації вмісту. Ці модулі взаємодіють один з одним, встановлюючи вирівнювання для просторового представлення як реального, так і віртуального, структуру контекстної інформації, генерацію маршрутів і представлення доповненого вмісту для досягнення POI (point of interest) цікавих точок.

Запропонована методологія розробки внутрішньої навігаційної системи для мобільних пристроїв інтегрує технології AR і Semantic Web як методів навігації та споживання контекстної інформації. Вона базується на чотирьох модулях, представлених у послідовному порядку, у якому виконується методологія:

- a) Просторове моделювання для представлення місць, цікавих точок, і маршрутів;
- b) Управління та структурування даних для контекстного представлення та використання даних;
- c) Позиціонування та навігація для відстеження позиції користувача та визначення шляху;
- d) Візуалізація вмісту для відображення навігаційних маршрутів і інформації про цікаві місця за допомогою елементів AR.

Просторове моделювання. Метою цього модуля є створення просторової моделі для цифрового представлення будівлі. Таким чином, модель використовує систему координат для розташування цікавих точок, які допоможуть у створенні навігаційних маршрутів для орієнтування користувача. Ця система координат потребує трьох осей для представлення багатопверхової будівлі та для ступеня орієнтації мобільного пристрою для представлення віртуального вмісту щодо позиції та орієнтації користувача.

Управління та структурування даних. Цей модуль спрямований на

створення бази знань семантичної мережі (СМ), яка зберігає інформацію про цікаві точки з просторової моделі. База знань структурована та підтримується онтологією, яка моделює навігаційне середовище та інформацію, що надається користувачеві під час навігації. Таким чином, споживання даних через СМ корисно для програми завдяки її чітко визначеній структурі, гнучкості та асоціації з об'єктами реального світу (для більш інтуїтивно зрозумілих запитів). Відповідно до вказівок щодо семантичного вебу, онтологія повинна представляти всі концепції сфери інтересів у конкретній і чітко визначеній формі. Крім того, ця онтологія повинна повторно використовувати існуючі онтології (або прийняті словники), для прикладу таких як онтологія iLOC, ifcOWL, FOAF, DBpedia. В подальшому нову онтологію можна розширити та адаптувати до навігаційного середовища в приміщенні. Таким чином, сутності навігаційного середовища, цікавих точок, просторова модель і будь-яка інша контекстна інформація можуть бути представлені в СМ.

Позиціонування та навігація. Після моделювання системи координат і СМ з інформацією про РОІ цей модуль має на меті отримати позицію користувача в просторовій моделі та навігацію отриманим маршрутом. У цьому сенсі потрібен метод позиціонування, який відстежує рухи користувача в два етапи:

- Встановлення початкового розташування. Ця фаза встановлює початкове положення користувача в просторовій моделі, представляючи все середовище навігації та віртуальні об'єкти відносно цього положення.

- Відстеження переміщень користувача. Після встановлення початкової позиції позиція користувача відстежується та оновлюється, щоб правильно розмістити всі віртуальні об'єкти, задіяні під час навігації (відображаються в положеннях відносно відстежуваних рухів).

Візуалізація контенту. Цей модуль призначений для представлення інформації про об'єкти інтересу, що зберігаються в СМ, і візуалізацію навігаційних маршрутів через віртуальні об'єкти (з використанням AR і описаних вище компонентів), беручи до уваги найкращий спосіб представлення такого вмісту. Пропонуються два компоненти:

- Представлення даних. Цей компонент представляє інформацію про об'єкти інтересу через нерозширені інтерфейси. Мета полягає в тому, щоб показати інтерфейс для стислого читання та перегляду такої інформації.

- Навігаційне керування. Навігаційні вказівки забезпечуються доповненими об'єктами, видимими на екрані мобільного пристрою, що гарантує, що користувач може слідувати вказівкам, у той же час звертаючи увагу на свій крок. Згідно з відстеженням позиції користувача, такі доповнені об'єкти залишаються зафіксованими в точках, щоб користувач міг слідувати маршрутом навігації. Крім того, під час навігації можуть відображатися додаткові розширені об'єкти, наприклад виявлення об'єкта інтересу в межах радіостанції з позиції користувача (контекстна інформація) або коли досягнуто бажаної позиції.

Результати та обговорення. Були проведені експерименти та оцінені результати реалізованого прототипу за двома сценаріями, пов'язаними з навчальними будівлями. Ідея полягала в тому, щоб перевірити продуктивність прототипу щодо часу навігації, точності та зручності використання.

Продуктивність компонентів в прототипі оцінюється за такими критеріями:

- Налаштування позиції . Вимірюється ефективність сканування QR-коду. Метод початкового позиціонування враховує, наскільки часто ця функція виконувалася правильно, позиціонуючи користувача в потрібному місці та орієнтації.

- Зміщення відстані. Ефективність під час безперервного відстеження місцезнаходження користувача за допомогою функціоналу AR шляхом вимірювання зміщення відстані між реальним місцезнаходженням користувача та зареєстрованим системою.

- Час навігації. Цей аспект враховує час навігації в секундах до різних об'єктів інтересу, встановлених як цілі для тестів. Крім того, порівнюється час, записаний у сценаріях, коли мобільний пристрій використовується із запропонованою системою, і в тих, де користувач здійснює

навігацію без його використання.

- Проблеми з відображенням AR. Цей аспект підраховує кількість помилок під час відображення вмісту, представленого для віртуальних об'єктів, зокрема неправильне відображення навігаційних посібників і меню, що запобігає частковій або неповній навігації.

Як зазначалось вище, реалізований прототип базується на системі мобільних додатків, основними компонентами якої є AR для відображення вмісту та Semantic Web для керування даними.

Налаштування позиції. Отримана продуктивність для встановлення початкового положення за допомогою сканування QR-кодів є переважно позитивною, отримуючи точність, близьку до 100% під час тестування прототипу. Виникли проблеми загалом у трьох екземплярах, які позиціонували користувача в неправильних координатах у системі та спричиняли відображення елементів AR у неправильному місці, оскільки їхня позиція мала бути відносно початкового розташування користувача. Основною причиною цієї проблеми є те, як AR працює для встановлення та відстеження позиціонування користувача, залежно від характерних особливостей середовища (наприклад, країв і текстур об'єкта) для реєстрації руху користувача. Ці характерні точки отримують за допомогою алгоритмів (SIFT, FAST, BRISK), які обробляють пікселі знятих зображень за таких умов, як різниця кольорів у пікселях навколо центральної точки під впливом освітлення та монотонності навколишнього середовища. Поточне рішення цієї проблеми полягало в повторному скануванні QR-коду, щоб виправити місцезнаходження.

Зміщення відстані. Під час експериментів було зареєстровано зміщення відстані системи для вимірювання функціональності відстеження. Згідно з отриманими результатами, навігація до цілей 3 і 4 у випадку 1 показала найбільші зміщення відстані, що вплинуло на візуалізацію вмісту AR. Таким чином, навігація до об'єктів інтересу з відносно великими відстанями показала подібні зсуви до інших маршрутів на короткі відстані. Отже, освітлення, тіні та різниця в текстурах є причинами, які негативно впливають на системи

позиціонування та відстеження комп'ютерного зору. Таким чином, необхідно мати хороший рівень освітлення в коридорах і уникати наведення камери мобільного пристрою на стіни або об'єкти однотонних кольорів, щоб мати можливість виявити достатню кількість характерних особливостей навколишнього середовища.

Час навігації. Для експерименту 1 представлено порівняння часу навігації для учасників, які використовують навігаційну систему (або ні) для шести навігаційних завдань. Результати продемонстрували швидший час навігації для чотирьох із шести завдань під час використання системи. У зв'язку з цим на час навігації в основному впливають такі фактори, як попереднє знання навколишнього середовища або проблеми з відображенням посібника AR.

Однак, незважаючи на те, що умови тестування були різними для обох випадків (наприклад, завдання, учасники, розміри сценарію, ширина коридору), результати швидкості учасників показали медіану 0,63 м/с і 1,03 м/с відповідно. Такі результати швидкості дають початкове уявлення про поведінку системи для подальшого детального оцінювання загальних внутрішніх навігаційних систем із різним віком учасників, фізичними обмеженнями та можливими маршрутами тощо.

Проблеми з дисплеєм AR. Щодо представлення вмісту AR, в середньому 70,9% навігаційних завдань для обох випадків реалізації не становили жодних проблем візуалізації щодо доповнених об'єктів, які використовуються для представлення навігаційного маршруту. Що стосується тих, які представляли проблеми з візуалізацією, маршрут, представлений на екрані, не збігався з коридорами будівлі, що заплутало користувача. Представлені проблеми з візуалізацією були в основному пов'язані з відстеженням позиції та зміщенням відстані, спричиненими ситуаціями, які описані вище.

Висновки. Запропоновано нову методологію для розробки навігаційних систем для приміщень, інтегруючи технології AR і Semantic Web для візуалізації маршрутів і використання контекстної інформації про навколишнє середовище. На основі дизайну пропозиції було розроблено прототип реалізації

системи для цілей тестування. Систему було протестовано на двох прикладах вивчення академічних середовищ, проектування та впровадження онтології (і бази знань) для підтримки інформації в такому домені. Крім того, було змодельовано інформацію про плани, маршрути, локації та цікаві місця для кожного випадку дослідження. Згідно з результатами, отриманими в результаті навігаційних експериментів, визначено ефективність AR як методу позиціонування, яка залежить від характеристик навколишнього середовища та умов освітлення середовища для кращого відстеження рухів користувача.

ВСТАНОВЛЕННЯ ТИПУ ВІДОКРЕМЛЕНИХ ФРАГМЕНТІВ ПЛАСТИКУ В ХОДІ ОГЛЯДУ МІСЦЯ ПОДІЇ

Панченко Роман Вікторович
головний судовий експерт
відділу судової експертизи № 2
м. Павлоград, лабораторії судової експертизи
м. Кривий Ріг
Дніпропетровського НДЕКЦ МВС

Вступ./Introductions.

За останнє десятиліття в Україні різко збільшилася чисельність автомобілів. У зв'язку з цим спостерігається збільшення кількості дорожньо транспортних пригод. Аналіз обставин ДТП свідчить, що водії – учасники наїзду – досить часто зникають з місця події.

Із загальної кількості дорожньо-транспортних пригод, пов'язаних з тяжкими тілесними ушкодженнями або смертю осіб, за останній рік у 18,6 % випадків водії зникали з місця ДТП. У таких випадках транспортний засіб, за участю якого скоєно ДТП, як правило, відсутній.

Ця обставина ускладнює встановлення істини у справах про дорожньо транспортні пригоди і, як наслідок, вимагає підвищеної уваги до огляду місця ДТП, виявлення комплексу слідів та повної фіксації обстановки місця події. Слід зазначити, що важливим фактором, що сприяє підвищенню результативності експертного супроводу розкриття та розслідування злочинів та правопорушень даної категорії, є професійні навички спеціаліста.

При вивченні криміналістичної літератури встановлено, що переважна частина діючих методик дослідження частин транспортних засобів, що відокремилися, належать до здебільшого ще до розробок минулого століття. В даний час ця область систематизована не в повному обсязі. Варто зазначити, що деталі транспортних засобів мають велику кількість маркувань (каталожних номерів), за допомогою яких можна отримати інформацію, необхідну для встановлення марки, моделі та характеристики ТЗ, що зник з місця ДТП.

Ціль роботи./Aim.

Мета даної роботи – отримання криміналістично значущої інформації про транспортний засіб по його частинах, що відокремилися, виявленим на місці дорожньо-транспортної пригоди. Практична значимість роботи полягає в тому, що інформація, яка міститься в ній, може бути використана в ході навчального процесу

Матеріали та методи./Materials and methods.

До складу сучасних автомобілів входить близько 120 кілограмів деталей, виготовлених з різних видів пластику.

Термін пластики (пластмаси) визначає групу хімічних сполук, які називаються полімерами. Пластик виходить нагріванням вуглеводнів. Використовується каталізатор, щоб розбити великі молекули на невеликі. Цей процес називається крекінг. Маленькі молекули, такі як етилен, пропілен, бутан та інші називаються мономерами.

Більшість пластиків виготовлено з вуглеводнів, взятих із природних копалин (газу, нафти та інших). Здійснюється хімічна сполука мономерів та створення полімерів. Розмір та структура молекул полімерів визначають властивості пластиків.

Існує два базові типи пластику, які застосовуються в автомобілебудуванні термопластики та терморективні пластики. Термопластики плавляться від впливу високої температури, а при охолодженні знову тверднуть.

Терморективні пластики ніколи не плавляться і не розм'якшуються від температури (не змінюють форму).

Термопластики

Термопластика - це назва пластиків, що складаються з розділених розгалужених макромолекул, які, однак, не пов'язані один з одним.

Через свої численні позитивні властивості, термопластики є найчастіше використовуваними пластичними матеріалами в автомобільній індустрії.

Термопластики можуть бути розплавлені та використані знову багато разів. Це важливий аспект екологічності. Термопластика є ідеальним

матеріалом для переробки. Нові деталі можуть бути зроблені із старих.

Термореактивні пластики (реактопласти)

При виготовленні виробів із термореактивних пластиків відбувається необоротна реакція.

Ці пластики не можна зварювати, розчиняти чи розтягувати, як еластомери.

Термореактивні матеріали дуже міцні та стійкі до високої температури. Вони, наприклад, застосовуються в подкапотном просторі, поруч із двигуном.

Суміші пластиків (сплави)

Суміші (наприклад, такі як PP+EPDM) найчастіше використовуються на додаток до чистих форм. Змішуються два різні типи пластику. При змішуванні двох типів пластику, їх властивості поєднуються, і виходить новий тип пластику. Цей процес схожий на змішування металів та отримання сплавів із новими властивостями. Крім того, багато пластикових деталей під час виготовлення посилюються скловолокном.

Отож як визначити тип пластику?

Основним методом за яким можна визначити тип пластику - за літерним позначенням на звороті пластикової деталі. Це найнадійніший і найточніший спосіб. На звороті є кілька латинських літер — скорочення від назви пластику. Іноді додаткові літерні та цифрові позначення показують наявність різних добавок до пластику. Можуть також відзначатися додаткові властивості базового пластику.

Другим методом визначення типу пластику це тест із водою (можна використовувати порівняно з невеликими фрагментами). Для цього фрагмент пластику помістіть в ємність із водою. Якщо пластик не тоне, це PE, PP, PP + EPDM (термопластики). З цих пластиків виготовлено 80% бамперів. 15% - це реактопласти (PUR/TPUR), які потонуть у воді. Інші 5% - хеноу/polycarbonate. Такий пластик можна знайти на деяких Мерседесах та старих моделях Форд. Він дуже твердий і при зануренні у воду він потоне. Варто зауважити, що деякі суміші пластиків можуть потонути, хоча є

термопластиками, але в основному цей тест працює. Також для чистоти тесту на деталі не повинно має бути сторонніх речовин (бруд тощо).

У той час як кілька видів пластику може використовуватися в машині, три основні типи становлять 65% всього пластику, що використовується в автомобілі: PP - поліпропілен (32%), PU/PUR поліуретан (17%) та PVC полівінілхлорид (16%).

Отже, розглянемо типи пластиків, що найчастіше використовуються в автомобілях.

Типи автомобільного пластику.

ABS (Acrylonitrile Butadiene Styrene) – термопластик. Твердий, міцний та негнучкий пластик. Він має високу міцність завдяки компоненту бутадієну, а твердість та негнучкість завдяки акрилонітрилу. Цей пластик обов'язково має бути покритий захисним покриттям, тому що на нього руйнівню діють ультрафіолетові промені.

Застосування: корпуси дзеркал заднього виду, ковпаки коліс, автомобільні панелі приладів, радіаторні ґрати, молдинги, обрамлення фар.

ABS/MAT – реактопласт. Це пластик ABS, посилений скловолокном.

Застосування: пластикові панелі кузова.

EPDM (Ethylen-propylene-diene-monomer) – реактопласт. Часто використовується у сплаві з поліпропіленом (PP) для виготовлення бамперів.

Застосування: ударостійкі вставки бампера, бампера (PP+ EPDM)

PA (Polyamide (Nylon)) – термопластик. Помірно твердий або твердий пластик. Добре шліфується. Відомий як нейлон. Є стійким до органічних розчинників. Має високу опірність до стирання.

Застосування: пластмасові зовнішні деталі обробки кузова, декоративні ковпаки коліс, лючки бензобака, радіаторні бачки, корпуси фар, корпус бічних дзеркал, пластикові частини двигуна.

PC (Polycarbonate) – термопластик. Цей пластик має високу ударостійкість, навіть при дуже низьких температурах.

Застосування: Бампера, решітки радіатора, приладова панель, корпуси

фар.

PPO (Polyphenylene oxide) – реактопласт. Має хорошу стійкість до високої температури та високу удароміцність. Рідко використовується у чистій формі через складність технологічного процесу.

Застосування: Хромовані пластикові деталі, радіаторні решітки, обрамлення фар.

PE (Polyethylene) – термопластик. Помірно еластичний, зазвичай напівпрозорий пластик. Поліетилен має високу стійкість до ударів і добре витримує вплив кислот, спиртів і нафтопродуктів. Можливо двох типів поліетилен низької щільності (PE-LD) та поліетилен високої щільності (PE-HD).

Застосування: підкрилки, облицювання салону, розширювальні бачки, бачки для «омивайки», підкрилки, бензобаки (виготовляються з поліетилену високої щільності PE-HD).

PP (Polypropylene) – термопластик. Помірно гнучкий пластик, стійкий до дії хімічно активних рідин. Інертний до ультрафіолетових променів. Поліпропілен має відносно слабку ударостійкість.

Застосування: бампера (зазвичай суміш з EPDM), ізоляція проводки, корпуси акумуляторів, підкрилки, ущільнювачі салону, облицювання салону, панель приладів.

PU/PUR (Polyurethane) - реактопласт, **TPU (thermoplastic polyurethane)** термопластик. Поліуретан дуже зносостійкий, гнучкий та міцний пластик. Він може бути виготовлений твердим, як куля для бойлінгу, а також таким м'яким, як пральна гумка. Цей пластик є структурною піною, твердість і еластичність якої може змінюватись. Еластичний поліуретан може відновлювати початкову форму навіть після тривалої фізичної дії.

Застосування: бампера, підкрилки, пластикові накладки кузова, елементи обробки салону, панелі приладів, сидіння (спінений поліуретан).

PVC (Polyvinyl chloride) – термопластик. Жорсткий, добре шліфується. Це гнучкий пластик, що має хорошу опірність до розчинників. Вінілова

складова дає хорошу міцність на розрив, деякі полівінілхлоридові пластики еластичні.

Застосування: бічні молдинги дверей, елементи облицювання салону.

Результати та обговорення./Results and discussion.

Таблиця 1

Основні типи пластику які використовують при виготовленні автомобільних компонентів

Пластикові деталі автомобіля	
Кузов та кузовні деталі	PP, PPE, UP, ABS/MAT
Зовнішні пластикові елементи кузова	ABS, PA, PBT, POM, ASA, PP
Бампер	PP, PP+EPDM, ABS, PC, RIM PU
Підкапотні компоненти	PA, PP, PBT
Світлотехніка	PP, PC, ABS, PMMA, UP
Панель приладів	PP, ABS, SMA, PPE, PC
Сидіння	PUR, PP, PVC, ABS, PA
Внутрішнє оздоблення салону	PP, ABS, PET, POM, PVC
Паливна система	HDPE, POM, PA, PP, PBT
Обшивка салону	PVC, PUR, PP, PE
Електричні компоненти	PP, PE, PBT, PA, PVC
Бачки для рідин	PP, PE, PA

Як правило, разом з вказівником типу застосованого пластику розташована інформація про дату випуску деталі у вигляді кругової діаграми. Завдяки цій інформації попередньо можна визначити встановлена оригінальна деталь чи вона була замінена на іншу з більш пізнішою датою випуску.

Також дана інформація може бути використана експертом-трасологом під час проведення експертного дослідження.

Одним з видів ідентифікаційної трасологічної експертизи є експертні дослідження частин розділених предметів.

Необхідність в експертних дослідженнях частин розділених предметів може виникнути при розслідуванні дорожньо-транспортних подій тощо. Інколи на дослідження надходять розділені частини транспортного засобу, що належали потерпілому чи злочинцю, наприклад при наїзді транспортного

засобу на пішохода і т.д.

Об'єктами експертизи зазвичай є частини транспортного засобу, розділені внаслідок розламу чи розриву. Їх поєднання по лінії розділення іноді ускладнюється, тому що розлам, а тим паче розрив пластикових деталей передують їх деформація, яка дуже часто в залежності від типу пластика може бути більше чи менше вираженою.

Завдяки викладеній вище інформації вже на стадії роздільного дослідження експерт-трасолог може набагато швидше встановити до якого типу пластика відноситься той чи інший наданий на дослідження об'єкт, визначити групову належність об'єктів, що може сприяти зменшенню загального часу експертного дослідження. Також під час експертного експерименту знаючи до якого типу пластику відносяться об'єкти, надасть експерту-трасологу швидкості та якості орієнтування для встановлення приналежності до певного предмету та їх порівняння та співставлення між собою.

Висновки./Conclusions.

Таким чином викладена інформація може допомогти в зборі та подальшої систематизації роботи з об'єктами дослідження для більш швидкої та якісної праці, як в практичній діяльності спеціалістів так і під час виконання трасологічних експертиз.

ВИКОРИСТАНА ЛІТЕРАТУРА:

1. Методика встановлення цілого за частинами. Експертна спеціальність 4.2 „Дослідження знарядь, агрегатів, інструментів і залишених ними слідів, ідентифікація цілого за частинами”/ [укл. Коструб А. М., Грищенко О. В., Щирба Д. Є., Чашницька Т. Г.]. – К. : ДНДЕКЦ МВС України, 2015. – 37 с. : іл. Код державної реєстрації 4.2.35 від 29.01.2016.
2. Тахо-Годи Х. Н., Розанов М. И. Судебно-трасологическая экспертиза: Учебно-методическое пособие, выпуск V М. 1973. – 79 с.
3. Бергер В. Є., Рибалко Я. В. Зразки актів дактилоскопічної та

трасологічної експертизи. Київ: РВВ МВС України, 1997. – 176 с.

4. Інтернет ресурс <https://www.tyg.com.tw/>
5. Інтернет ресурс <https://knaufautomotive.com/ru/#page-top>
6. Інтернет ресурс <https://www.bosch-motorsport.com/>
7. Інтернет ресурс <https://www.denso-am.eu/>
8. Інтернет ресурс <http://www.vanwezel.be/index.html>
9. Інтернет ресурс <https://www.hella.com/hella-ru/ru/index.html>
10. Інтернет ресурс <https://blog.cardetaillab.ua/plastic-filei>

ПРИСТОСУВАННЯ ДЛЯ ПЕРЕВАНТАЖЕННЯ КОНТЕЙНЕРІВ

Петров Валерій Миколайович,

к. т. н., доцент,

Національний університет

«Одеська політехніка»

пр. Шевченка, 1, м. Одеса, 65044, Україна

Жданов Олександр Олександрович,

к. т. н., доцент,

Одеська державна академія

будівництва і архітектури

вул. Дидрихсона, 4, м. Одеса, 65029, Україна

Мацей Руслан Опанасович,

к. т. н., доцент,

Воєнна академія

вул. Фонтанська дорога, 10,

м. Одеса, 65009, Україна

Вступ. Щорічно в світі перевантажуються понад декілька сотень мільйонів 20-футових контейнерів. Розміри суден-контейнеровозів, що постійно збільшуються, вимагають потужного портового перевантажувального обладнання. Контейнерна система потребує значних коштів на виробництво контейнерів, спеціальних засобів механізації для їх перевантаження та перевезення. При перевантаженні кранами великотоннажних контейнерів застосовуються маніпулятори-захоплення (спредери) з жорсткою рамою для одного типорозміру контейнерів, а для кількох типорозмірів з розсувною (телескопічною) рамою. В основному конструкції цих пристосувань мають бути налагоджені на моделі контейнерів що перевантажуються.

Мета роботи. На основі аналізу необхідно класифікувати існуючі конструкції пристосувань з метою створення універсального пристрою для перевантаження контейнерів.

Матеріали та методи. Методика цього дослідження полягала у послідовному виконанні наступних процедур під час аналізу конструктивних рішень пристосувань для перевантаження контейнерів:

- структурне членування конструкції на різні технологічні механізми, складання та аналіз схем існуючих конструкцій;

- розробка та виділення загальних ознак для класифікації конструкцій технологічних механізмів, аналіз переваг та недоліків виділених технологічних механізмів.

Результати та обговорення. Враховуючи великі габарити та масу завантажених контейнерів їх нелегко обробляти зі спеціальною технікою в портах, які краще оснащені ніж кінцеві пункти подорожі контейнерів у споживачів. Деякі споживачі товарів з контейнерів мають дуже невеликі обсяги товарообігу. Тому для них не вигідно купувати спеціалізоване вантажно розвантажувальне обладнання, і вони застосовують різні пристосування для виконання вантажно-розвантажувальних робіт. Як показала практика не слід кріпити тросові захвати за верхні вікна фітингів, тому що при цьому згинальні напруги можуть розірвати контейнер у нижній частині. Якщо використовуються звичайні тросові захоплення, їх слід заводити в отвори нижніх бічних фітингів контейнерів. Також слід застосовувати балку для рівномірного сприйняття навантаження.

Розглянемо спеціальні захвати для контейнерів, що використовуються при вантажно-розвантажувальних роботах. Загальний вид спеціальних захватів для контейнерів представлений на рис. 1.

На рис. 2 – 4 представлена схема роботи такого пристосування в декількох положеннях визначених цифрами в колах (всі положення розглянуті як вид з торця пристосування). Само пристосування складається з рами 1, на якій змонтовані скоби зі сталевими канатами 2. Сектор 3 встановлений на керуючому валу 4 який змонтований у підшипниках рами 1. У секторі 3 виконаний фігурний проріз 5, в якій знаходиться палець серезки 6. Серезка 6 через компенсаційну пружину 7 пов'язана з тросиком управління 8. По кутах рами встановлені поворотні захвати 9, кінематично пов'язані з керуючим валом 4. Працює цей пристрій наступним чином. При переміщенні вгору, спочатку через меншу довжину натягується керуючий трос управління 8 і через серезку

6 з пальцем встановлює сектор 3 який на схемі зазначений в першому положенні. При цьому поворотні захвати знаходяться у положенні відкрито.



Рис. 1. Загальний вид спеціальних захватів для контейнерів.

Кранівник після підйому пристрою зазвичай здійснює поворот в горизонтальній площині.



Рис. 2. Схема роботи спеціальних захватів для контейнерів.

Досягнувши потрібного положення над контейнером пристрій опускають. При цьому домагаються, щоб усі захоплення 9 увійшли у довгасті отвори кутових фітінгів контейнера (рис. 3, положення 2). Натяг у стропах 2 послаблюється, і це дозволяє сережці 6 з пальцем опуститися по фігурному

пазу 5 в нижнє положення.

Після того, як кранівник переконався, що всі захвати знаходяться в отворах кутових фітингів, він починає підйом. Так як керуючий тросик коротше сталевих канатів 2, він підхоплює через сережку 6 сектор 3 і провертає його проти годинникової стрілки, навколо осі вала 4. Враховуючи, що вал 4 кінематично пов'язаний із поворотними захватами 9, останні провертаються на 90 градусів. Кінематичну схему пристосування розглянемо пізніше. Нове розташування елементів показано на рис. 3 положення 3. Таким чином захвати 9 повернувшись в кутових фітингах контейнера з'єднали пристосування з контейнером.

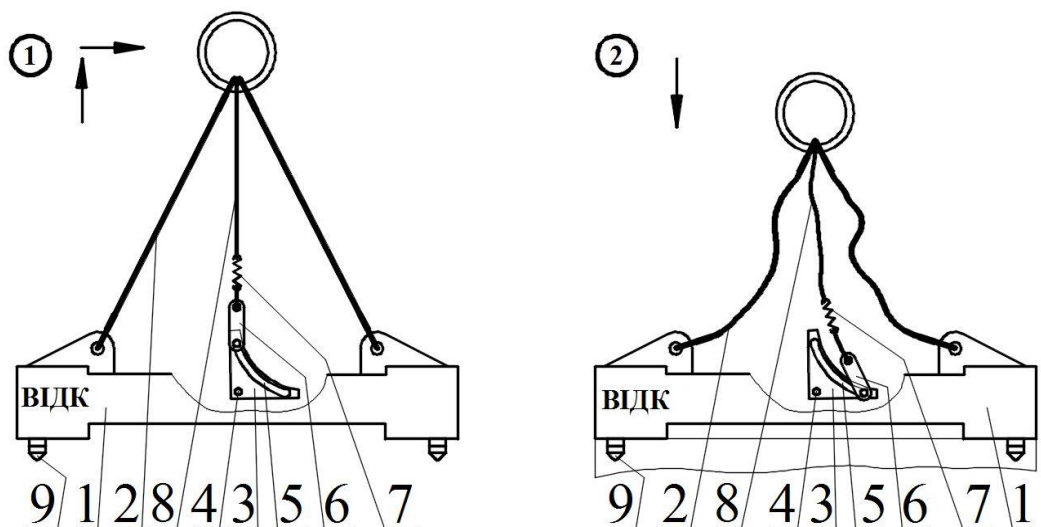

Рис. 3. Схема роботи спеціальних захватів для контейнерів.

При подальшому підйомі розтягується компенсаційна пружина 7 і сталеві канати підхоплюють основне навантаження (рис. 3 положення 4). Після перенесення контейнера в необхідне місце, кранівник опускає пристрій із закріпленням на ньому контейнером. У першу чергу послаблюються сталеві канати, а потім послаблюється керуючий тросик, при цьому сережка 6 з пальцем знову опускається по фігурному вирізу сектора 3 (рис. 4 положення 5). Після досягнення сергою з пальцем нижньої точки в вирізі сектора 3, кранівник починає підйом. При цьому сережка 6 з пальцем захоплює сектор 3 і починає провертати останній за годинниковою стрілкою. Сектор 3 у свою чергу провертає вал 4, а через кінематичні механізми провертаються захвати 9 на 90

градусів. Це призводить до роз'єднання пристрою та контейнера. Знову розтягується компенсаційна пружина 7 і сталеві канати підхоплюють основне навантаження, яке складається тільки з ваги самого пристосування (рис. 4 положення б). Захвати готові до переносу нового контейнера.

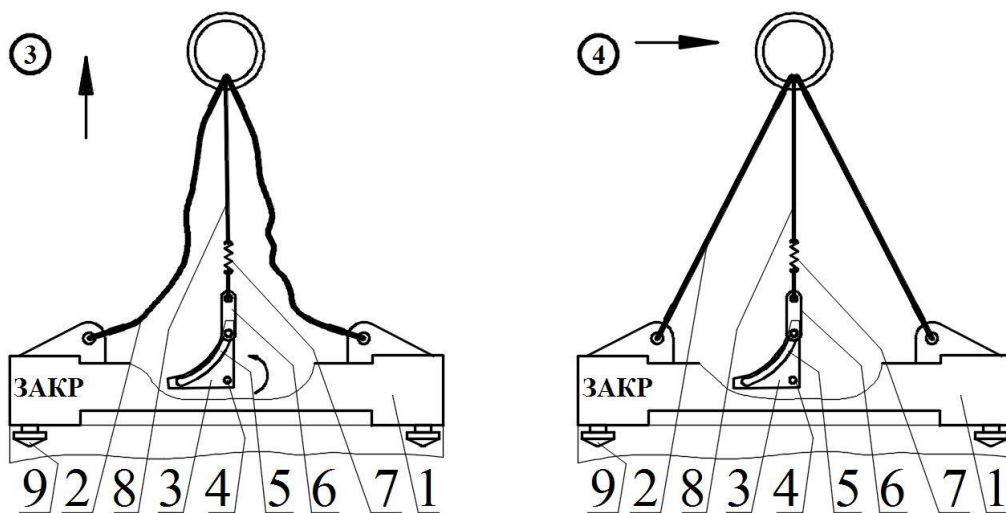

Рис. 4. Схема роботи спеціальних захватів для контейнерів.

Для вивчення спрощеної дії пристосування розглянемо ще кінематичну схему (вид зверху, рис. 5). В рамі 1 знаходиться подовжній вал 4 який встановлений в підшипниках 2. Також на цьому валу розташований сектор 3, та диск 12 з кривошипом 13. Тяга 15 з подовженим отвором 14 встановлена таким чином, щоб кривошип 13 ввійшов в цей отвір. Також тяга 15 через шарнір 16 пов'язана з важелем 17, який керує захватом 9 з виступами 10.

Вал 4 з правої сторони має аналогічний диск з кривошипом та встановлена аналогічна тяга, що пов'язана ще з двома захватами. Схема показана в положенні, коли захвати (їх виступи) знаходяться в відкритому положенні. Зазвичай виступи розташовані повздовж пристосування, бо витягнуті верхні отвори в фітингах контейнерів розташовані повздовж контейнера.

Розглянемо роботу кінематичної схеми. З раніше розглянутої технологічної схеми використання пристрою для завантаження контейнерів слід, що при захопленні контейнера провертається на 90 градусів сектор 3, розташований на валу 4, що управляє. За рахунок цього провертається диск 12

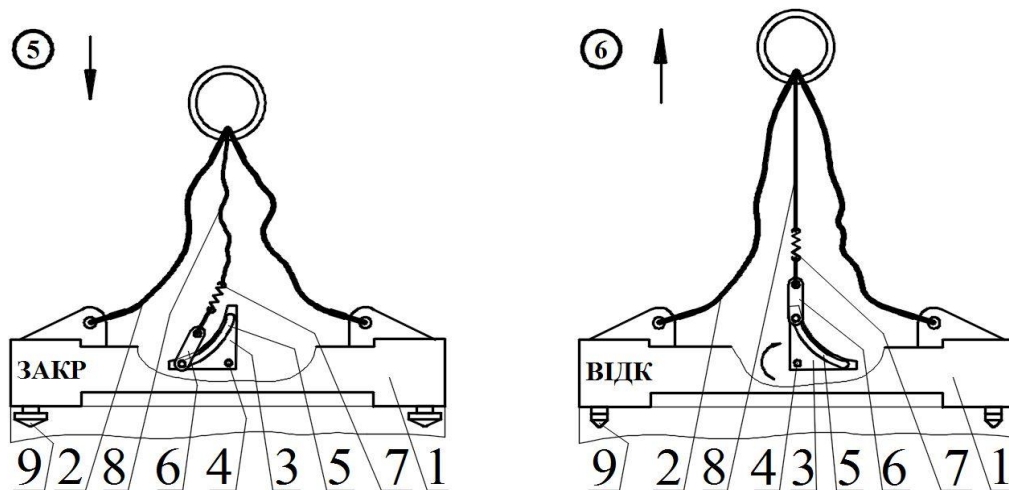
із кривошипом 13 також на 90 градусів. У зв'язку з тим, що кривошип 13 входить у довгастий паз 14 тяги 15, вона переміщається в горизонтальній площині і через шарнір 16 та важіль 17 повертає захвати 9 з виступами 10 також на 90 градусів, це призводить до автоматичного захоплення пристосуванням контейнера з можливістю підйому і перенесення останнього.



Рис. 5. Кінематична схема пристосування для перевантаження контейнерів (положення відкрито).

Для інформування кранівника про дійсне становище захоплень, вони мають продовження у вертикальному напрямку, які виступають з рами, із закріпленими на них жорсткими прапорцями, які провертаючись разом із захопленнями дають уявлення про положення останніх.

В розглянутому прикладі пристосування виконано на один типорозмір контейнера (рис. 1), що потребує певної кількості таких пристосувань у транспортних фірм або у споживача.

Розроблені універсальні пристосування в яких кінцеві елементи з захватами телескопічно розташовані відносно центральної частини пристосування. Це дає змогу автоматично підстроювати відстань між захватами на певний тип контейнера.

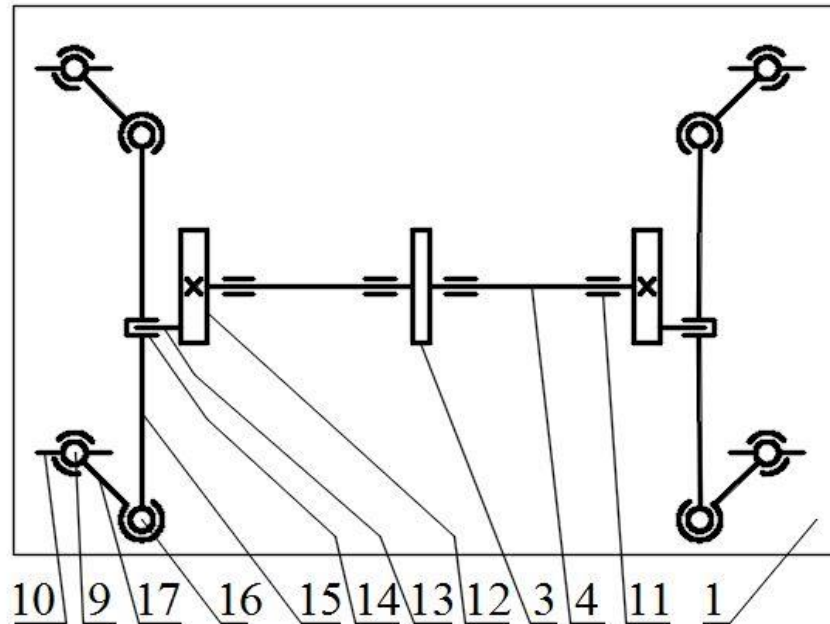
Висновки.

1. Розглянуті різні конструкції пристосувань для перевантаження контейнерів, виявлені кращі зразки спрощеної конструкції.
2. Розглянуті схемні рішення простого пристосування для виконання вантажно-розвантажувальних робіт без допомоги стропальників.
3. Використання даного типу пристосування дозволяє скоротити витрати на використання ручної праці стропальників та обійтися одним кранівником.

МОДЕЛЮВАННЯ БІЗНЕС-ПРОЦЕСІВ АНАЛІЗ РИЗИКІВ ПІДПРИЄМСТВА

Петров Геннадій Русланович

студент

Поліський національний університет

м. Житомир, Україна

На разі будь-яка компанія може запропонувати велику кількість видів діяльності. Для того, щоб забезпечити успішне функціонування компанії, необхідно розробити та впровадити заходи для підвищення її конкурентоспроможності та ефективного розподілу ресурсів. Одним із з таких заходів є виявлення та управління ризиками. Для візуалізації бізнес процесів існує діаграми функціонального моделювання IDEF0 та IDEF3.

IDEF0 – це методологія функціонального моделювання і графічної нотації, призначена для формалізації та опису бізнес-процесів [7]. В IDEF0 розглядається логічне відношення між процесами, а не їх часова послідовність [8]. На діаграмі контекстного рівня IDEF0 відображено процес аналізу ризиків підприємства (рисунок 1).

Перший крок процесу аналізу ризиків підприємства це безпосереднє виявлення ризиків. Далі здійснюється оцінка ризиків і останній крок надання рекомендацій ризик-менеджменту.

Елементами контекстної діаграми є:

- вхідна дані – поточний стан підприємства, зовнішня економічна ситуація на ринку, стан конкурентних підприємств;
- вихідні дані – рекомендації ризик-менеджменту;
- контроль – законодавство країни, внутрішні інструкції, накази;
- механізми – персонал, програмне забезпечення.



Рис. 1. IDEF0 – діаграма аналізу ризиків підприємства

Також процес аналізу ризиків підприємства можна змоделювати за допомогою діаграми IDEF3 (рисунку 2). IDEF3 – це діаграма яка документує технологічні процеси на підприємстві і представляє собою інструмент для наочного дослідження і моделювання їх сценаріїв [9].

На діаграмі відображена послідовність процесу аналізу ризиків підприємства. Спочатку видається розпорядження на проведення аналізу ризиків підприємства в основних підрозділах. Далі здійснюється аналіз ризиків в наступних підрозділах: фінансовий відділ, відділ логістики, технічний відділ і тощо.

Якщо вірогідність загрози менше 20% ризик відхиляється, в іншому випадку ризик визначається як високий, надаються пропозиції щодо оптимальних інструментів ризик-менеджменту, які направляються до підрозділу управління ризиками підприємства.

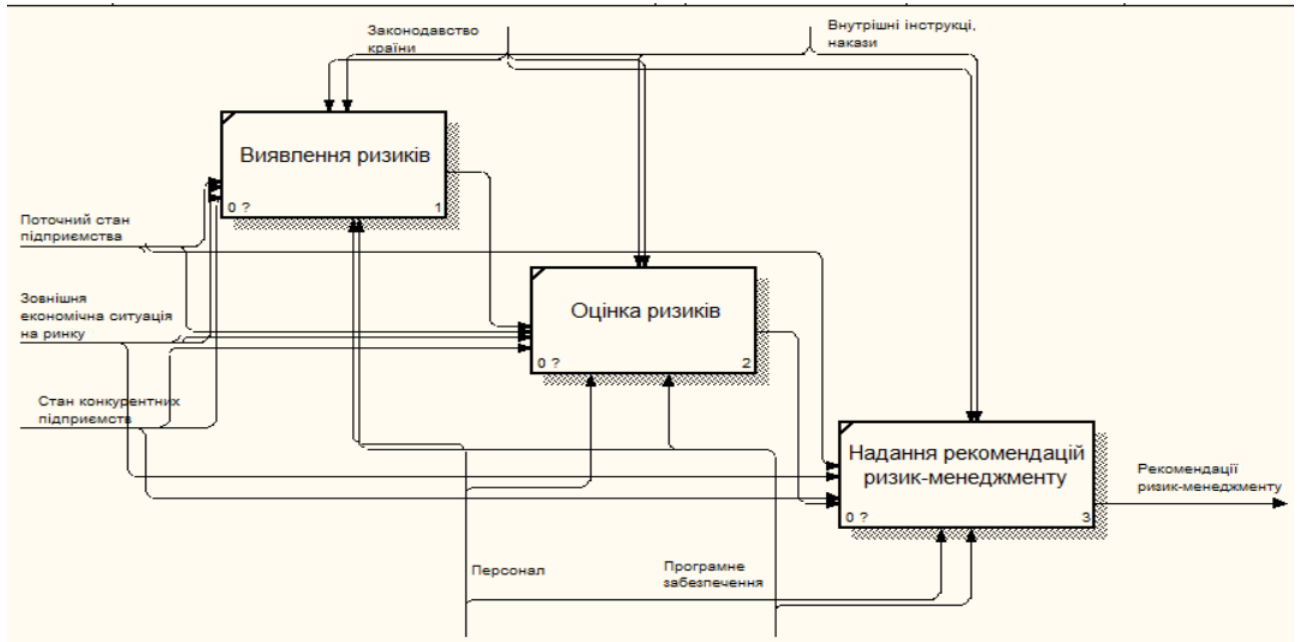
В підрозділі управління ризиками підприємства збираються результати аналізу ризиків всіх підрозділів, аналізуються, структуруються та видається розпорядження щодо інструментів зниження виявлених ризиків.



Рис. 2. IDEF3 – діаграма аналізу ризиків підприємства

Таким чином, в даному дослідженні здійснено моделювання бізнес процесів за допомогою діаграм IDEF0 та IDEF3, які описують основні блоки аналізу ризиків підприємства та етапи цього процесу.

ПЕРЕЛІК ЛІТЕРАТУРНИХ ДЖЕРЕЛ

1. І. П. Агафонова. Побудова ефективної системи ризик-менеджменту для підприємства під час реалізації інноваційного проекту. [Електронний ресурс]. URL: <http://mevriz.ru/articles/2003/4/1720.html>.
2. Кислянок А. А. Теоретичні засади побудови системи управління ризиками для підприємства. Харків: Вид-во Тихоокеанського держ. Ун-ту, 2016.
3. Кінзябулатов Р. IDEF0. Знайомство з нотацією і приклад використання. [Електронний ресурс]. URL: <https://trinion.org/blog/idef0-znakomstvo-s-notaciey-i-primer-ispolzovaniya>.

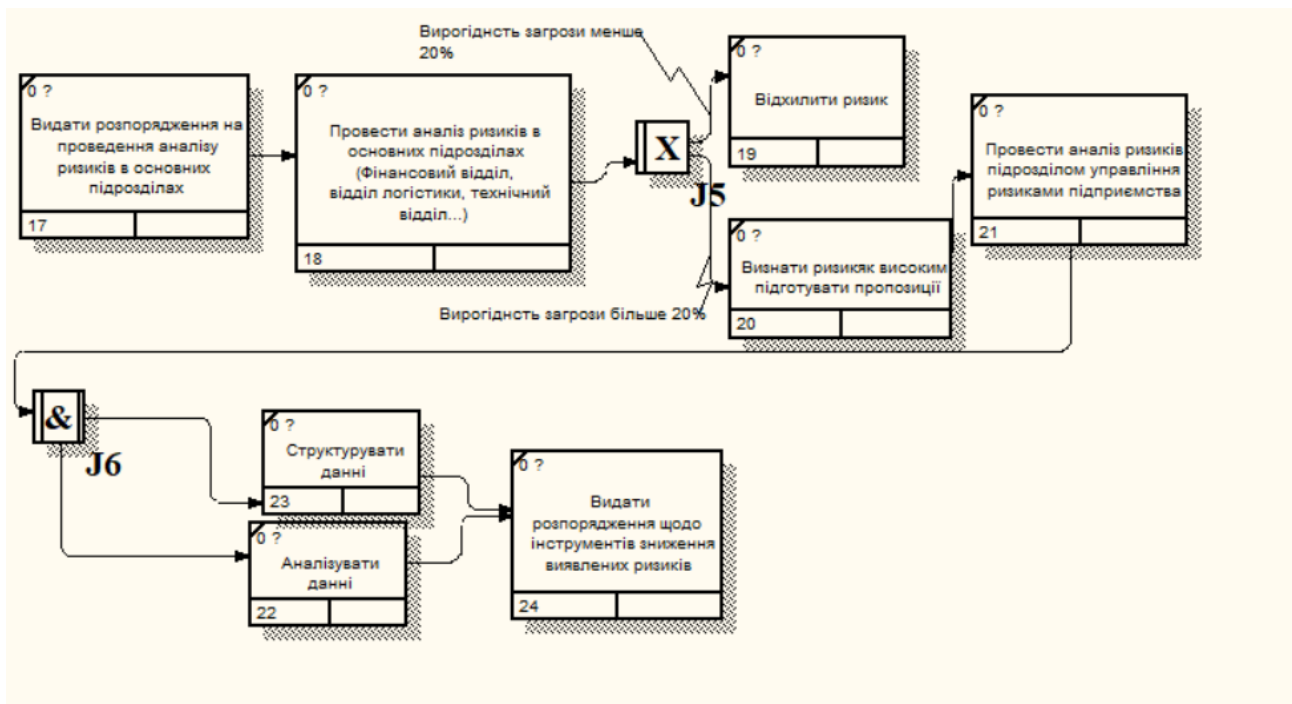
АНАЛІЗ МЕТОДІВ ЛІНІЙНОГО ПОПЕРЕДНЬОГО КОДУВАННЯ СИСТЕМИ MIMO-OFDM В УМОВАХ ЧАСТОТНО-СЕЛЕКТИВНИХ ЗАВАД

Погребняк Людмила Михайлівна

к.т.н., доцент

Військовий інститут телекомунікацій
та інформатизації імені Героїв Крут
м. Київ, Україна

Вступ. У сучасних і перспективних бездротових комунікаційних системах методи обробки сигналу базової станції відіграють важливу роль. Аналіз наукової літератури показав доцільність використання попереднього кодування для обробки сигналу перед його передачею через радіоканал від базової станції до кінцевого користувача.

Проведено дослідження оцінки лінійних алгоритмів попереднього кодування та проаналізовано їх ефективність з точки зору коефіцієнта бітових помилок та досяжної швидкості передачі. Результати проаналізовано у різних умовах застосування системи *MIMO-OFDM*.

Ціль роботи. Провести оцінку методів лінійного попереднього кодування для систем *MIMO-OFDM* у різних умовах використання.

Матеріали та методи. Основна мета попереднього кодування сформувані сигнал, що передається, таким чином, щоб покращити його прийом на цільовому приймачі, мінімізуючи при цьому його вплив на інших користувачів. Методи попереднього кодування мають вирішальне значення для розробки систем *MU-MIMO (Multi User MIMO)* і масивних систем *MIMO*.

Існують різні типи методів попереднього кодування, що використовуються в бездротовому зв'язку. Попереднє кодування *MRT* (максимальний коефіцієнт передачі) максимізує потужність прийнятого сигналу на передбачуваному приймачі шляхом масштабування сигналу передачі на основі коефіцієнта підсилення каналу. Метод використовує просторове рознесення, що забезпечується кількома антенами, для покращення

якості сигналу. Метод *MRT* використовує лінійні операції, щоб посилити сигнали, прийняті різними шляхами, з урахуванням їхньої відносної затримки й амплітуди. Це дає змогу збільшити відношення сигнал/шум і поліпшити якість передавання даних.

Метод мінімальної середньоквадратичної помилки (*MMSE*) – дозволяє оцінювати або відновлювати сигнал на основі мінімізації середньоквадратичної помилки між відновленим сигналом і вихідним сигналом. Основна ідея методу *MMSE* полягає в тому, щоб використовувати статистичну інформацію про сигнал і шум для оптимального відновлення сигналу за наявності перешкод. Метод *MMSE* забезпечує більш точну оцінку і відновлення сигналу, ніж прості методи, такі як фільтр низькочастотної обробки або фільтр згладжування. Метод враховує статистичну інформацію про сигнал і шум, що дає змогу досягти кращої компромісної точності відновлення.

Слід зазначити, що застосування методу *MMSE* може бути обчислювально складним, особливо під час роботи з великими обсягами даних. Також важливо мати правильну модель статистичних параметрів сигналу та шуму для отримання оптимальних результатів.

Метод *Zero Forcing (ZF)* спрямований на усунення міжсимвольної інтерференції, що викликана багатопроменевим поширенням сигналу. Він ґрунтується на тому, щоб обернути ефект каналу, щоб отримати вихідні дані. Це досягається за допомогою знання матриці каналу, яка описує характеристики поширення між передавальною та приймальною антенами. Метод попереднього кодування *ZF* обчислює матрицю попереднього кодування на основі оберненої матриці каналу. Потім матриця попереднього кодування множиться на символи даних для формування сигналу передачі. Метод *ZF* застосовує лінійне перетворення до прийнятого сигналу, щоб обнулити вплив перешкод та інтерференції від інших шляхів поширення, що дає змогу ефективно зменшити вплив міжсимвольної інтерференції та відновити вихідні дані. Метод *ZF* покращує якість сигналу та прийом корисного сигналу на приймачі.

Дослідження дозволило визначити, що метод ZF може бути чутливим до шуму і завад каналу. У сценаріях, коли матриця каналу невизначена або рівень шуму високий, попереднє кодування ZF може працювати не оптимально.

Результати та обговорення. Дослідження та оцінка методів лінійного попереднього кодування проводилось для системи $MIMO-OFDM$ з 52 піднесучими і 64 QAM -модульованими символами в різних умовах поширення сигналів. У системі $MIMO-OFDM$ QAM -модульовані символи, що призначені для “ N ” користувачів, передаються через паралельні $OFDM$ -модулятори, кожен з яких використовує 52 піднесучих на $OFDM$ -символ.

Висновки. Попереднє кодування дає змогу підвищити спектральну ефективність, що досягається шляхом використання методів, які дають змогу передавати складніші сигнали або збільшувати щільність переданих даних.

Оцінку алгоритмів попереднього кодування було проведено в умовах впливу частотно-селективних завад для системи $MIMO-OFDM$ з використанням модуляції $QAM-64$. Аналіз результатів дослідження показало, що метод ZF не фокусується на максимізації швидкості передачі даних, а на усуненні міжсимвольної інтерференції, але при неідеальних умовах каналу або високому рівні завад погіршується бітова помилка порівняно з методами MRT і $MMSE$. Метод MRT дає змогу досягти кращого відношення сигнал/шум, що веде до зменшення бітової помилки, також він може забезпечити вищу швидкість передачі даних порівняно з методом ZF .

Загалом, методи MRT і $MMSE$ можуть забезпечити нижче значення бітової помилки і вищу швидкість передачі даних, ніж ZF .

Вибір методу лінійного попереднього кодування залежить від конкретних вимог і обмежень системи бездротового зв'язку, а також компромісу між продуктивністю і складністю обчислень.

СТВОРЕННЯ ІНФОРМАЦІЙНОЇ СИСТЕМИ ОБЛІКУ СЛУЖБОВЦІВ В ОРГАНІЗАЦІЯХ

Рибчак Зоряна Любомирівна

к.т.н., асистент

Гайдучок Меланія Юрївна

Керницька Анастасія Андріївна

Купріненко Олександра Олександрівна

Студентки

Національний університет “Львівська Політехніка”

м. Львів, Україна

Анотація: Дана робота присвячена створенню інформаційної системи обліку службовців у організаціях. Робота розглядає важливість обліку даних як ключового елементу налагодженої роботи будь-якої організації. Невпорядкована інформація про працівників ускладнює процес роботи з нею та може призвести до помилок. Результатом роботи є розроблена програма, яка забезпечує ефективне управління даними про працівників організації. Вона дозволяє створювати, зберігати, оновлювати та видаляти інформацію про працівників, а також забезпечує можливість швидкого доступу до цих даних.

Ключові слова: інформаційна система, працівники, облік, організації;

Вступ./Introduction.

Сьогодні виникає проблема впорядкування та збереження інформації про поточних та майбутніх працівників організацій України. Облік даних є важливим елементом налагодженої роботи структури будь-якої організації, адже неупорядкована інформація про працівників ускладнює процес роботи з цією інформацією, створюючи труднощі та ймовірність виникнення помилок при роботі. Отже, правильно структурована інформація забезпечить ефективне опрацювання даних в організації, а також є гарантією успіху. Для реалізації рішення було використано об'єктно-орієнтований підхід розробки програми, а мовою реалізації було обрано об'єктно-орієнтовану мову програмування C++.

Ціль роботи./Aim. Основною ціллю даної роботи є розроблення об'єктно-орієнтованої програми для автоматизації процесу ведення обліку осіб, які подаються на роботу та службовців, які вже є штатними працівниками організації. За допомогою цієї програми існує можливість введення та виведення даних про особу (ім'я, прізвище, по-батькові, дату народження, вік) та даних службовця (організацію, в якій службовець працює, диплом спеціальності, яку службовець здобув, поточну позицію у компанії, зарплату (в \$) та досвід роботи службовця (в роках)). Можна вносити зміни про дані особи (всі варіанти: ім'я, прізвище, по-батькові, дату народження, вік), оскільки дані особи входять в перелік даних про відповідного службовця, будь-які зміни у вищезгаданих даних особи, яка є службовцем, автоматично відображаються.

Матеріали та методи./Materials and methods. Для розроблення програми використано такі інструменти:

- Visual Studio Code — це редактор вихідного коду, створений Microsoft із Electron Framework для Windows, Linux і macOS. Функції включають підтримку налагодження, підсвічування синтаксису, інтелектуальне завершення коду, фрагменти, рефакторинг коду та вбудований Git. Користувачі можуть змінювати тему, комбінації клавіш, параметри та встановлювати розширення, які додають функціональність.

В опитуванні розробників Stack Overflow 2022 серед 71 010 респондентів Visual Studio Code назвали найпопулярнішим інструментом середовища розробника, при цьому 74,48% повідомили, що вони ним користуються. [1]

- Об'єктно-орієнтований підхід розробки програми. Об'єктно орієнтоване програмування за своєю суттю ієрархічне. Уже самі поняття класу й об'єкта можна вважати проявами програмної ієрархії, яка задає підпорядкованість нестатичних членів-даних класу (атрибутів) – своєму об'єкту, а функцій-членів класу (методів), як і статичних членів-даних, самому класу. Якщо атрибути самі виявляються об'єктами якихось класів, то підпорядкованість атрибутів своєму об'єкту зумовлює ієрархію об'єктів. [2, 546]

- Об'єктно-орієнтована мова програмування C++.

Для функціонування та реалізації програми потрібне таке програмне забезпечення:

- операційна система Microsoft Windows 10 для функціонування програми;
- середовище програмування на C++ Visual Studio 2022.

Розроблена програма не вимагає використання потужних апаратних ресурсів. Мінімальна конфігурація комп'ютера передбачає такі характеристики:

- 64-бітна версія Microsoft Windows 11, 10;
- Не менше 2 ГБ вільної оперативної пам'яті.

Результати та обговорення./Results and discussion.

Призначення програми: Ціль розробки програми - це автоматизація процесу обліку даних в організації, тому програма слугуватиме ефективним інструментом у налагодженні і підтримці роботи організаційної структури компаній України. За допомогою цієї програми можна вносити та змінювати дані про особу та службовця організації.

Логічна структура програми: Для кращого розуміння інформаційної системи розроблено контекстну діаграму (рис. 1.1) та діаграму декомпозиції (рис. 1. 2) [3].



Рис. 1.1 Контекстна діаграма системи



Рис. 1.2 Декомпозиція контекстної діаграми системи

Розроблена програма – це консольний додаток, який включає в себе поліморфічний кластер, що складається з класів Особа, Службовець, Організація та Ітератор. Клас Особа відповідає за встановлення даних особи, таких як ім'я, прізвище, по-батькові, дата народження та вік. Клас Службовець, що успадкований від класу Особа аналогічно відповідає за встановлення даних службовця, а саме організацію, де працює, диплом за спеціальністю, позицію у компанії, зарплату та досвід роботи. Клас Організація, що успадкований від класу Ітератор містить масив елементів класу Службовець, обраховує за допомогою ітератора кількість службовців, стаж роботи яких перевищує наперед задане значення. Клас Ітератор містить основні методи та засоби роботи з ітератором. На рис. 1.1 показано блок-схему розробленої програми.

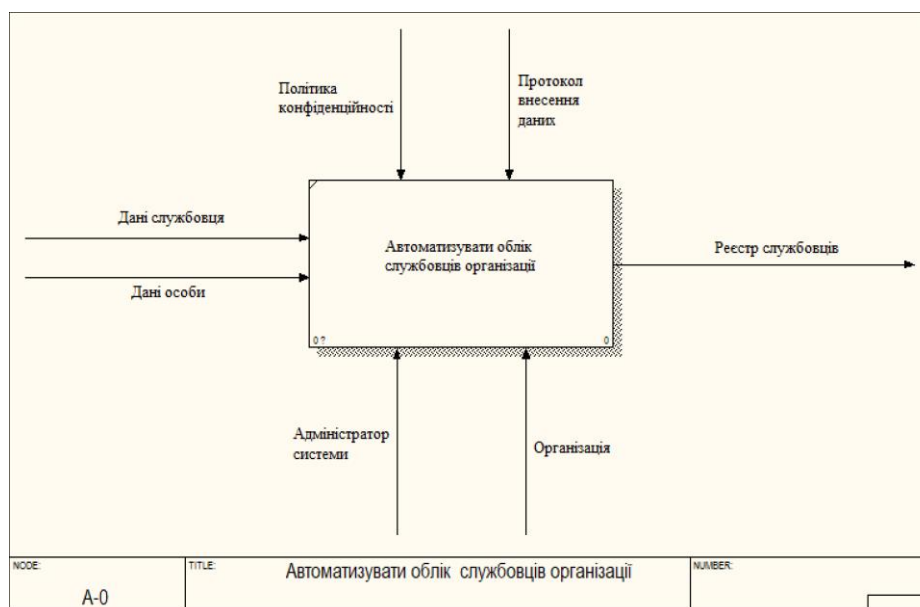

Рис. 1.3 Блок-схема зв'язків між класами

Коротко підсумувавши, клас Employee є дочірнім до класу Person, тому від класу Person проводиться стрілка до службовця. Клас Employee пов'язаний з класами Organization і Iterator зв'язком агрегації, тому вони з'єднані лініями. Також оскільки клас Organization успадковує клас Iterator, вони аналогічно з'єднані стрілкою від батьківського класу до дочірнього.

За допомогою розробленої програми можна зробити такі основні дії:

1. Ввести дані осіб (Програма звертається до функції класу Person `istream& operator>> (istream& in, Person& person)`, де за допомогою текстових повідомлень користувач вводить характеристики особи, а саме ім'я, прізвище, по-батькові, дату народження та вік, що записуються у відповідні змінні класу Person);

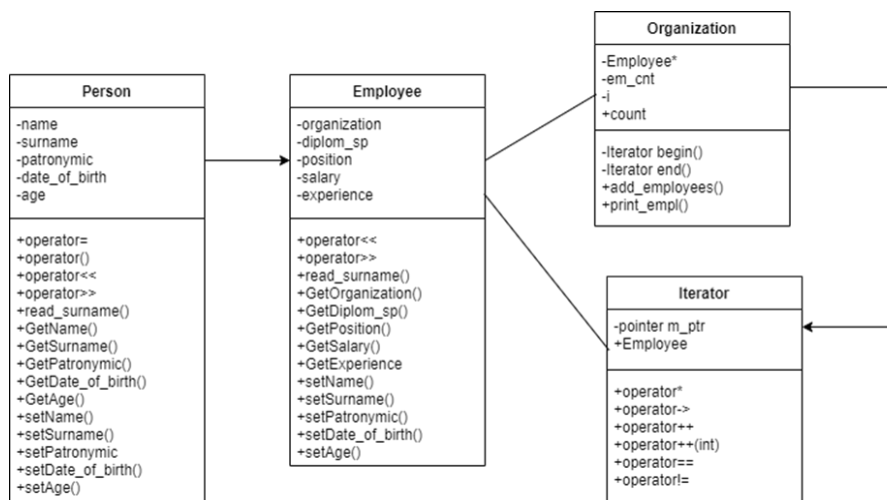
2. Вивести дані осіб (Програма звертається до функції класу Person `ostream& operator<< (ostream& out, const Person& person)`, де за допомогою перевантаженого оператора виводить характеристики особи з відповідними текстовими повідомленнями);

3. Зміна даних 1 особи (Програма звертається до функції класу Person `void Person::operator()()`, де виводиться своє меню з варіантами зміни будь-якої характеристики особи: 1 - зміна імені, 2 - зміна прізвища, 3 - зміна по-батькові, 4 - зміна дати народження, 5 - зміна віку. Після вибору варіанту програма виводить повідомлення «Введіть новий <обраний варіант>» та за допомогою методу доступу `set` встановлює нове значення змінної);

4. Ввести дані службовців (Програма звертається до функції класу Employee `istream& operator>> (istream& in, Employee& employee)`, де за допомогою текстових повідомлень користувач вводить характеристики особи, а саме організацію, де працює, диплом за спеціальністю, позицію у компанії, зарплату (в \$), досвід роботи (в роках), що записуються у відповідні змінні класу Employee);

5. Вивести дані службовців (Програма звертається до функції класу Employee `ostream& operator<< (ostream& out, const Employee& employee)`, де за допомогою перевантаженого оператора виводить характеристики особи з

відповідними текстовими повідомленнями);

б. Закінчити програму (Для цього програма повертає 0, тобто виходить з головної функції main(), тим самим закінчуючи програму).

На рис. 1.4 -1.5 можна бачити результат виконання програми.

```
Виберіть яку ви хочете зробити дію:
1 - Ввести дані осіб;
2 - Вивести дані осіб;
3 - Зміна даних 1 особи;
4 - Перевантаження оператора =;
5 - Ввести дані службовців;
6 - Вивести дані службовців;
7 - Дізнатись прізвище 1 особи;
8 - Дізнатись організацію, в якій працює 1 службовець
9 - Знайти кількість осіб, стаж роботи яких перевищує 7 років;
10 - Закінчити програму.
```

Рис. 1.4. Початковий вигляд вікна

```
Введіть дані службовця:
Організація: eleks
Спеціальність за дипломом: mathematics
Посада: programmer
Оклад (в $): 2000
Стаж роботи (в роках): 8

Person destructor was called
Employee destructor was called
Person destructor was called

Введіть дані службовця:
Організація: softserve
Спеціальність за дипломом: manager
Посада: teacher
Оклад (в $): 1000
Стаж роботи (в роках): 10
```

Рис. 1.5. Введення даних службовців

Після завершення контрольного прикладу можна зробити висновок, що програма виконалась успішно без помилок. Час розв'язування цієї задачі напряму залежить від потужності комп'ютера користувача та його характеристик. Але оскільки створена програма не вимагає багато ресурсів та затрат, програма виконується майже миттєво. Робота програми є досить надійною, оскільки програма працює з різними наборами вхідних даних та оброблює більшість виняткових ситуацій.

Висновки./Conclusions.

Під час виконання цього проекту було розглянуто проблему структуризації та впорядкування інформації про поточних та майбутніх працівників в організації. Для вирішення якої було розроблено програму для

автоматизації обліку даних. Програма володіє базовим функціоналом, тому можливе покращення та розширення можливостей майбутньої системи, а саме: розроблення розширеного інтерфейсу, створення бази даних для збереження інформації, тощо.

ЛІТЕРАТУРА./REFERENCES

1. Інформація про Visual Studio Code. URL: https://uk.wikipedia.org/wiki/Visual_Studio_Code
2. Бублик В. В. Об'єктно-орієнтоване програмування: [Підручник] / В. В. Бублик. – К.: ІТкнига, 2015. – 624 с.
3. Катренко А. В. Системний аналіз об'єктів та процесів комп'ютеризації. Навчальний посібник. Львів, "Новий світ-2000", 2003. 424 с.

ВИКОРИСТАННЯ ВІРТУАЛЬНОЇ РЕАЛЬНОСТІ В КОМП'ЮТЕРНІЙ ГРАФІЦІ

Романюк Олександр Никифорович,

к.т.н., професор

Шмирко Єгор Павлович,

Захарчук Максим Дмитрович,

Студенти

Вінницький національний технічний університет

м. Вінниця, Україна

Ціхановська Олена Михайлівна,

к.е.н., доцент

Вінницький навчально-науковий інститут економіки ЗУНУ

м. Вінниця, Україна

Вступ.

На сьогоднішній день використання віртуальної реальності широко поширене і застосовується у багатьох галузях. Віртуальна реальність це іммерсивна технологія, що створює комп'ютерне середовище, яке симулює реальний світ або фантастичні сценарії.

Мета роботи.

Метою роботи є розглянути розвиток віртуальної реальності, її створення та використання в комп'ютерній графіці.

Матеріали та методи.

Початок розвитку VR належить до 1960-х років, коли були створені перші пристрої віртуальної реальності [1].

Проте, тільки в останній десятиліток віртуальна реальність стала доступною для широкої публіки завдяки впровадженню шоломів VR, таких як Oculus Rift, HTC Vive, PlayStation VR та інших. Ці пристрої забезпечують високу якість зображення та звуку, іммерсивність і можливість контролювати досвід за допомогою рухів гравця.

Зображення одного з перших пристроїв віртуальної реальності зображено на рис. 1.



Рис. 1. Перший VR «Дамоклівський меч»

На рис. 1 зображено перший VR з відстеженням руху та комп'ютерним з'єднанням. На дисплеї відібражались лише моделі дротової рами, це було революційним для того часу [2].

Результати та обговорення.

Використання комп'ютерної графіки у віртуальній реальності є ключовим елементом для створення реалістичного та іммерсивного візуального досвіду. Комп'ютерна графіка відповідає за створення та рендерінг віртуальних об'єктів, сцен, текстур та ефектів, які користувач бачить.

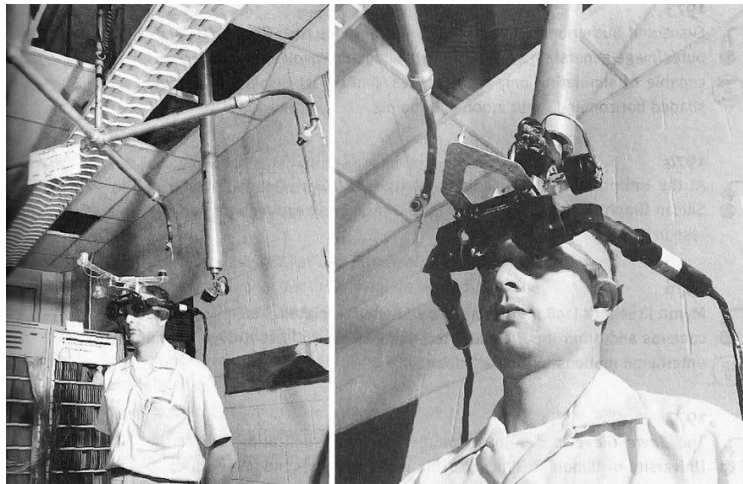
Основні аспекти використання комп'ютерної графіки у VR включають:

1. **Моделювання об'єктів:** Комп'ютерна графіка дозволяє створювати 3D-моделі об'єктів, які відтворюються у віртуальному просторі. Ці моделі можуть бути створені з нуля або за допомогою сканування реальних об'єктів. Вони включають геометрію, форму, текстури та інші атрибути, що визначають їх зовнішній вигляд.

2. **Рендерінг:** Є процесом обчислення візуального відображення віртуальних об'єктів. Це включає розрахунок освітлення, тіней, колірив, прозорості та інших атрибутів, які впливають на зовнішній вигляд об'єктів у віртуальному середовищі. Різні алгоритми та техніки рендерінгу, такі як рейтрейсінг або растровий рендерінг, використовуються для досягнення реалістичного зображення.

3. **Текстури та матеріали:** Комп'ютерна графіка дозволяє застосовувати текстури та матеріали до поверхонь об'єктів у віртуальному світі. Це дозволяє створити реалістичні візуальні ефекти, такі як метал, дерево, скло, тканина та багато іншого.

4. **Анімація:** Анімація допомагає створити реалістичність та динаміку віртуального середовища. Комп'ютерна графіка відіграє важливу роль у створенні анімації об'єктів у віртуальній реальності. Застосування ключових кадрів, скелетної анімації або фізичної симуляції дозволяє надати об'єктам руху та життєвості. Анімація допомагає створити реалістичне та динамічне віртуальне середовище.

5. **Ефекти та візуальні покращення:** Комп'ютерна графіка дозволяє використовувати різноманітні візуальні ефекти для покращення реалізму та іммерсивності VR. Це можуть бути ефекти світла, тіней, частинок, диму, вогню, розсіяння та багато інших.

6. **Оптимізація та взаємодія з обладнанням:** У віртуальній реальності особливу увагу приділяють оптимізації роботи комп'ютерної графіки для забезпечення плавності та відзивчivosti досвіду. Це включає оптимізацію полігонів, використання різних рівнів деталізації, віддаленість рендерингу та інші методи, щоб забезпечити оптимальну продуктивність на різних VR-платформах.

7. **Міжплатформеність:** Використовується на різних пристроях, таких як шоломи VR, консолі або мобільні пристрої, необхідно забезпечити сумісність та оптимальну роботу графічного движка на різних платформах [3].

Висновок.

Віртуальна реальність відкриває безліч можливостей для створення та використання комп'ютерної графіки. Вона дозволяє створювати іммерсивні віртуальні світи, що надають користувачам унікальний досвід. Використання VR у комп'ютерній графіці відкриває нові перспективи для творчості, взаємодії та застосування у різних сферах, таких як медицина, архітектура та освіта.

СПИСОК ВИКОРИСТАНОЇ ЛІТЕРАТУРИ

1. Ланг А. Віртуальна реальність: Загальний огляд технологій та застосувань / Артур Ланг, 2019 - 48 с.
2. Джейсон Дж. The VR Book: Human-Centered Design for Virtual Reality / Джейсон Дж., Бьюкенен Д., Гоціс М., Макмехан Р., 2017 - 18 с.
3. А. Бруді. Virtual Reality: Principles and Practice / Бруді А., 2023 - 54 с.

ОСОБЛИВОСТІ БАЗОВИХ АЛГОРИТМІВ РЕНДЕРИНГУ

Романюк Олександр Никифорович,

к.т.н., професор

Бабійчук Іван Сергійович,

Захарчук Максим Дмитрович,

студенти Вінницький національний технічний університет

м. Вінниця, Україна

Шевчук Руслан Петрович,

к.т.н., доцент Західноукраїнський національний університет

м. Тернопіль, Україна

Вступ. Рендеринг 3D-сцен є важливою та невід'ємною частиною сучасної комп'ютерної графіки і віртуальної реальності. Завдяки прогресивним досягненням у галузі обчислювальних технологій, створення реалістичних, деталізованих та динамічних тривимірних сцен стало можливим.

Процес рендерингу тривимірних сцен залучає складні математичні обчислення, що дозволяють створювати деталізовані тривимірні зображення. Рендеринг 3D-сцен вимагає значних обчислювальних ресурсів, оскільки потребує обробки великої кількості геометричних об'єктів, освітлення, тіней, текстурта інших аспектів, що впливають на кінцевий результат.

Тому виробники програмного забезпечення та графічних процесорів постійно працюють над розробкою нових алгоритмів та технік оптимізації, які б дозволили покращити ефективність та швидкість рендерингу, забезпечуючи при цьому високу якість зображень.

Мета роботи. Дослідження алгоритму трасування променів, та розглянути методи оптимізації даного алгоритму.

Матеріали та методи. Рендеринг 3D-сцен є складним процесом, який включає моделювання освітлення, матеріалів, тіней та інших аспектів для створення реалістичних зображень. До базових алгоритмів рендерингу 3D-сценналежать:

1. Алгоритм трасування променів (Ray Tracing): цей алгоритм моделює поведінку світла, використовуючи промені, джерелом яких є об'єкт

світла на сцені. Під час перетину променя з об'єктом тривимірної сцени обчислюються властивості променя, такі як відбиття, розсіювання та глибина світла. Цей алгоритм забезпечує високу реалістичність, але може бути обчислювально вимогливим через велику кількість перетинів променів.

2. Алгоритм растрової графіки (Rasterization): цей алгоритм базується на поділі сцени на трикутники та їх подальшому растеризації на пікселі екрану. Для кожного пікселя обчислюються властивості, такі як колір, освітленість та текстури. Алгоритм растеризації швидкий і широко використовується в реальному часі, але не забезпечує таку саму реалістичність, як алгоритм трасування променів.

Ці алгоритми є лише деякими з найпоширеніших підходів до рендерингу 3D-сцен. Для досягнення найкращих результатів у рендерингу, часто використовують комбінацію цих алгоритмів та різних технік оптимізації [1]. Подальший розвиток алгоритмів та технологій оптимізації рендерингу 3D-сцен відкриває нові горизонти для створення реалістичних та деталізованих зображень у сферах комп'ютерної графіки та віртуальної реальності.

Результати та обговорення. Алгоритм трасування променів є одним з найпоширеніших та найпотужніших алгоритмів для рендерингу 3D-сцен. Він моделює поведінку світла шляхом трасування променів, джерелом яких є об'єкт світла на сцені. Принцип роботи алгоритму наведено на рисунку 1.



Рис. 1. Принцип роботи алгоритму трасування променів

Процес рендерингу за допомогою алгоритму трасування променів включає наступні кроки:

1. Генерування променя світла з його джерела: від точки спостереження виходять промені, що проникають через пікселі екрану. Кожен промінь визначає напрямок та початкову точку.

2. Перетин променя з об'єктами: кожен промінь перетинається з об'єктами на сцені. Це досягається шляхом обчислення перетину променя з геометричними об'єктами, такими як сфери, трикутники або куби. Перетин відбувається за допомогою геометричних обчислень та алгоритмів, які визначають точку перетину та нормалі до поверхні об'єкта.

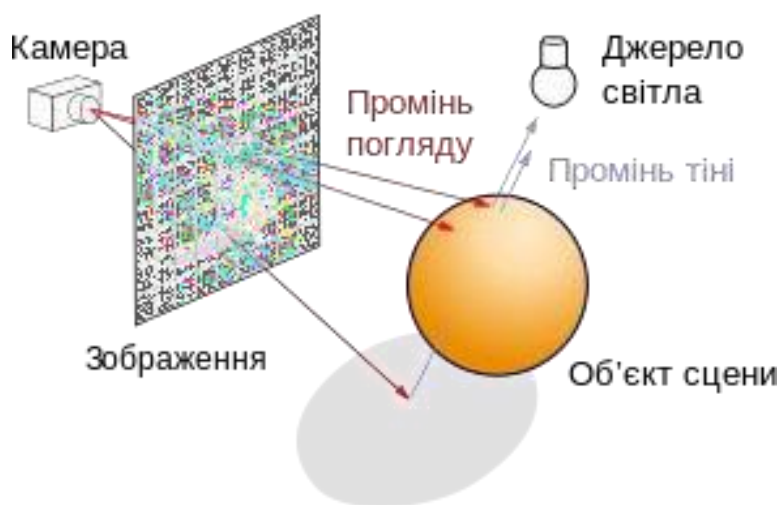
3. Обчислення освітлення та кольору: після перетину променя з об'єктом обчислюються властивості освітлення, такі як відбиття світла, розсіювання та глибина кольору. Застосовуються різні моделі освітлення, щоб визначити кольори поверхонь та їх взаємодію зі світлом.

4. Рекурсивний процес трасування променів: алгоритм трасування променів може бути рекурсивним. Це означає, що при перетині променя з поверхнею об'єкта можуть бути створені додаткові промені, що відображають або проникають через матеріал об'єкта. Цей процес може продовжуватися кілька рівнів глибини, що дозволяє моделювати відбиття світла та тіні.

Алгоритм трасування променів забезпечує високу реалістичність зображень, оскільки враховує точкове освітлення, відбиття, тіні та інші властивості світла. Проте, він може бути обчислювально вимогливим, оскільки кількість променів, які потрібно трасувати, може бути великою. Для оптимізації роботи алгоритму трасування променів застосовуються різні методи, включаючи ієрархічні структури даних, алгоритми відсікання та кешування результатів.

Алгоритм трасування променів є потужним інструментом для рендерингу 3D-сцен, і його поєднання з іншими алгоритмами. Використання методів оптимізації може допомогти досягти високої якості зображень і покращити продуктивність рендерингу. Алгоритм растрової графіки є одним з основних

підходів до рендерингу 3D-сцен. Цей алгоритм базується на поділі сцени на трикутники та їх подальшому растеризації на пікселі екрану. Використовуючи цей метод, кожен піксель екрану отримує значення кольору, освітленості та інших властивостей на підставі геометрії та матеріалів сцени. Принцип роботи алгоритму наведено на рисунку 2.



Рис. 2. Принцип роботи алгоритму растрової графіки Процес растеризації включає наступні кроки:

1. Триангуляція сцени: сцена розбивається на трикутники, що є основними геометричними примітивами в алгоритмі растеризації. Це досягається шляхом поділу об'єкта на трикутники або використання інших методів триангуляції.

2. Растеризація трикутників: кожен трикутник растеризується шляхом визначення його вершин та інтерполяції значень для кожного пікселя, що належить трикутнику. Це включає обчислення значень, таких як координати текстури, нормалі та інші властивості вершин.

3. Обчислення освітлення та кольору: для кожного пікселя, що належить трикутнику, обчислюються значення освітленості та кольору. Це може включати застосування моделей освітлення, для визначення кольору та інтенсивності світла на поверхні трикутника.

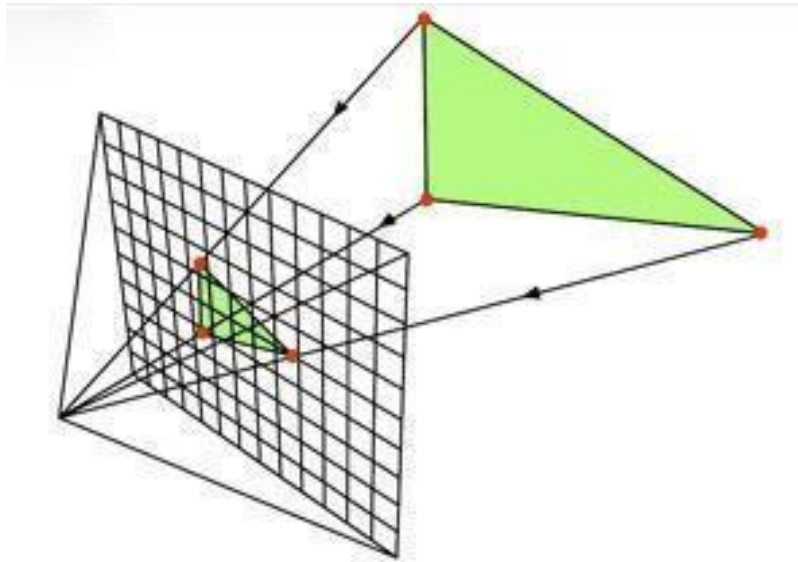
4. Запис значень до буферів: Остаточні значення кольору та інших властивостей пікселів записуються до відповідних буферів, таких як буфер

кольору, буфер глибини та буфер альфа.

Алгоритм растеризації дозволяє швидко генерувати реалістичні зображення, особливо коли маємо справу з великою кількістю примітивів, таких як трикутники. Проте, цей підхід має свої обмеження. Наприклад, алгоритм растеризації не надає деталей на рівні пікселів, що можуть бути досягнуті за допомогою алгоритму трасування променів.

Для покращення якості та продуктивності растеризації застосовуються різні оптимізаційні техніки, такі як використання графічних прискорювачів, зменшення кількості обчислень та використання ієрархічних структур даних.

Висновок.

Рендеринг 3D-сцен є складним та важливим процесом, який вимагає використання потужних алгоритмів та оптимізаційних підходів. У даній статті було розглянуто два базових алгоритми рендерингу 3D-сцен: алгоритм трасування променів і алгоритм растеризації. Розглянуто їх переваги та недоліки, алгоритми оптимізації та обчислення.

СПИСОК ВИКОРИСТАНОЇ ЛІТЕРАТУРИ

1. Cook, R. L., Carpenter, L., & Catmull, E. (1984). The Reyes image rendering architecture. *ACMSIGGRAPH Computer Graphics*, 18(3), 95-102.
2. Wald, I., Boulos, S., Shirley, P., & Slusallek, P. (2001). Interactive Ray Tracing of Arbitrary Dynamic Scenes Using Selective Restructuring. *ACM Transactions on Graphics*, 20(3), 233-261.
3. Woo, A., Poulin, P., & Battjes, J. (1990). The ray casting approach to image synthesis. *ACMSIGGRAPH Computer Graphics*, 24(4), 287-296.

ОСОБЛИВОСТІ ТА ПЕРЕВАГИ ВИКОРИСТАННЯ ПЛАТФОРМИ WINDOWS AZURE

Тимошенко Дар'я Олександрівна

Студентка

Національний університет радіоелектроніки

м. Харків, Україна

Вступ. Хмарні обчислення принесли значні зміни в покоління Інтернету, що мало вплив від вищої частини промисловості на споживачів. Платформа Microsoft Windows Azure з її інфраструктурою та службами платформ підтримує та стимулює зміни культури розробки від локальних розробників програм до хмарних розробників.

Мета роботи. Вивчення особливостей використання платформи Windows Azure та підкреслення її переваг.

Матеріали і методи. Windows Azure – це платформа хмарних обчислень від Microsoft. Azure – це платформа як послуга, яка надає розробникам обчислення на вимогу та сховище для розміщення, масштабування, і керує веб-додатками в Інтернеті через центри обробки даних Microsoft.

Результати і обговорення. Windows Azure працює на машинах у центрах обробки даних Microsoft. Мета Windows Azure – це надати розробникам платформу обчислень і зберігання на вимогу для розміщення, масштабування, і керувати інтернет-або хмарними програмами. Платформа сама надає та підтримує свої власні копії Windows. Розробники зосереджуються виключно на створенні програм, які працюють на Windows Azure. Windows Azure підтримує послідовний досвід розробки його інтеграція з Visual Studio. Windows Azure це відкрита платформа, яка підтримує обидві мови та середовища Microsoft і не Microsoft.

Windows Azure працює зі сторонніми інструменти та мови, такими як Eclipse, Ruby, PHP і Python. Windows Azure надає обчислювальне середовище та середовище зберігання на базі Windows у хмарі. Біг програм і зберігання

даних у хмарі є правильним вибором для багатьох ситуацій. Різні частини Windows Azure працюють разом, щоб зробити це можливим. Windows Azure таблиці забезпечують масштабоване, доступне та довговічне структуроване сховище у формі таблиць. Таблиці містять сутності, а сутності містять властивості. Таблиці можна масштабувати до мільярди об'єктів і терабайти даних, які можуть бути розділені на тисячі серверів. Windows Azure Blobs забезпечує простий інтерфейс для зберігання іменованих файлів з метаданими для файлу. Черги Windows Azure забезпечують надійне зберігання та доставку повідомлення для програми та є найпоширенішою основою для ролі Web і Worker спілкування.

Модель програмування Windows Azure може бути корисною для всіх, хто хоче творити простіші в адмініструванні, доступніші та масштабованіші програми. Windows Azure – це операційна система для windows cloud. Хмара Windows – це набір підключених серверів, на якому розробники можуть встановлювати та запускати служби. ми також можемо зберігати та отримувати дані з серверів.

Уявіть, що створення програми для настільного комп'ютера може містити наведені нижче дії.

Крок 1: Вибір обладнання для програми.

Крок 2: Вибір механізму зберігання.

Крок 3: Написання деяких планувальників завдань.

Крок 4: Написання інсталятора програми для програми.

Наведені вище чотири кроки зазвичай виконуються кожним розробником у повсякденній діяльності. Так Windows Cloud замінює всі описані вище дії. Запуск програм на машинах у форматі Центру обробки даних, доступний через Інтернет, може принести багато переваг.

Висновки. Як висновок можна виділити декілька переваг платформи Windows Azure.

Веб/соціальна мережа: віконна платформа Azure Services надає веброзробникам прості у використанні інструменти розробки та хмарну

інфраструктуру для створення багатофункціональних інтернет-додатків, націлених на браузер і цифрові пристрої.

Інструмент розробки: будь-який веб-розробник може використовувати платформу. Розробники знайомі .NET і Visual Studio можуть розширити наявні навички або створити нові на основі хмари програми, які динамічно масштабуються.

Взаємодію: служби Windows Azure використовують веб-комунікації REST і SOAP стандарти для взаємодії з іншими платформами та службами, запуску програм у браузері, також можливо створювати та надавати власні послуги та використовувати їх незалежно від платформи або мови програмування.

Можливість вибору: платформа Windows Azure дозволяє розробникам користуватися перевагами одної або декількома комбінаціями послуг. Нові програми або розширення локального програмного забезпечення з хмарними службами для створення нового виду багатих Інтернет-рішень.

Економічність: платформа Windows Azure зменшує потребу в інфраструктурі на місці та дозволяє розробникам продовжувати використовувати навички, які вони вже мають зі знайомих інструментів розробки.

СКЛО ДЛЯ ІМІТАЦІЇ ДОРОГОЦІННИХ КАМЕНІВ

Халітова Людмила Анатоліївна

викладач-методист, спеціаліст вищої категорії

Байталюк Аліна Володимирівна

Оспіщева Єлизавета Володимирівна

студенти

Відокремлений структурний підрозділ

Миргородський фаховий коледж імені Миколи Гоголя

Національного університету

Полтавська політехніка імені Юрія Кондратюка

м. Миргород, Україна

Вступ. Скло – найбільш дешевий і поширений замітник дорогоцінних каменів.

Скляні імітації дорогоцінних каменів називають стразами, іменем австрійського ювеліра Георга Штрасса – автора «турновської композиції» скла, яке використовувалося для імітації дорогоцінностей, в тому числі діамантів.

Георг Штрас в кінці XVIII ст. запропонував склад скла, до складу якого входили 38,2% SiO₂, 53% PbO та 8,8% K₂O. Крім цього, в склад шихти додавали буру, гліцерин та миш'якову кислоту. Дане скло використовувалося для імітації діамантів через високу дисперсність та легку огранюваність. До кінця XIV ст. технологія виготовлення стразів була вдосконалена. Значну роль в цьому відіграв майстер оброблення скла з Богемії Даніель Сваровські. Дещо пізніше навчилися виготовляти кольорові стрази, додаючи в склад скла кобальт, мідь, хром, оксиди [1].

Метою даного дослідження є вивчення ролі скляних матеріалів для виробництва дорогоцінного каміння.

Матеріали та методи. Аналіз літературних джерел, порівняння, узагальнення, спостереження.

Результати та обговорення. Беручи до уваги той факт, що скло для імітації каменів може бути різної прозорості та забарвлення існують розроблені

склади скла, що нагадують природні камені – бірюзу, хризопраз, сердолік, гранат, аметист, шпінель, авантюрин, опал.

В більшості випадків для імітації дорогоцінних каменів використовують два види скла:

- кронглас (віконне або пляшкове скло);
- флінтглас (плюмбумовмісне скло).

На основі цих двох груп можна виготовити інші типи скла, замінюючи окремі компоненти. Так, у випадку часткової заміни SiO_2 на B_2O_3 , P_2O_5 або F одержують відповідно боросилікатне, фосфатне або фторидне скло.

Скло, що використовують для імітації, може бути різної світлопрозорості (прозорі, напівпрозорі, прозорі в тонких сколах, непрозорі) та забарвлення. Показник заломлення прозорого скла складає 1,44 - 1,77, твердість за шкалою Мооса 5-7, густина 2 – 4,5 г/см³ [2].

Недоліком каменів на основі флінгласу є їх невисока твердість, через що вони при ношенні швидко втрачають свій блиск, стираються, дряпаються, а під дією сірчистих газів повітря дістають непривабливий коричневий відтінок.

Через невисокий показник заломлення стразів для отримання високих імітуючих властивостей діамантів основу таких «каменів» часто покривають шаром амальгами ртуті або, як це робили в давніх ювелірних виробках, в оправу вкладають фольгу для відбивання світла від каменю.

Ювелірні камені одержують шляхом виливання скляної маси в форму. При необхідності заготівки огранюють та полірують вручну на механічних шліфувальних станках.

Декоративне кольорове скло використовують також для інкрустації виробів з металу, шкіри, кістки [3].

Висновки. Отже, скляні імітації дорогоцінних каменів, завдяки своїм унікальним оптичним властивостям можуть вважатися ювелірними каменями і використовуватися нарівні з ними.

СПИСОК ВИКОРИСТАНИХ ДЖЕРЕЛ

1. Шаеффер Н. А. Технология стекла / Н. А. Шаеффер, К. Х. Хойзнер. Кишнев : Изд-во "СТІ-Print", 1998. – 280 с.
2. Яцишин Й. М. Технологія скла: "Технологія скляних виробів". Ч.1. / Й. М. Яцишин. – Львів : Вид-во НТУ "Львівська політехніка", 2001. – 407 с.
3. Яцишин Й. М. Технологія скла: "Технологія скляної маси". Ч.2. / Й. М. Яцишин. – Львів : Вид-во "Бескид Біт", 2004. – 250 с.

МЕТОДИ МАШИННОГО НАВЧАННЯ В ЗАДАЧІ КЛАСИФІКАЦІЇ ЗІРОК ЗА ЇХ СПОСТЕРЕЖУВАНИМИ ПАРАМЕТРАМИ

Химич Артем Михайлович

студент 2 курсу

Ліхоузова Тетяна Анатоліївна

к.т.н., доцент кафедри інформатики та програмної інженерії
Київський політехнічний інститут ім. Ігоря Сікорського

Вступ. Класифікація зірок за їх спостережуваними параметрами є однією з головних задач астрономії. Вона дозволяє науковцям вивчати історію формування та еволюції галактик, встановлювати закономірності розподілу матерії у космосі, та передбачення подальшого розвитку всесвіту. На сьогоднішній день, завдяки сучасним астрономічним обсерваторіям та космічним місіям, людство може спостерігати мільярди зірок. Оцінюється, що відома Всесвітня кількість зірок орієнтовно становить $2 \cdot 10^{22}$ зірок, тобто мільярди мільярдів [1].

Матеріали та методи. В рамках дослідження виділимо такі класи зірок [2]:

– Коричневі Карлики – є проміжними об'єктами між планетами і зірками, оскільки вони відрізняються від планет тим, що здатні підтримувати термоядерні реакції у своїх надрах, проте не досягають потужності, необхідної для виявлення світності, тому поступово стискаються і стають менш яскравими.

– Червоні Карлики, виділяються своїми особливостями порівняно з іншими зірками. Вони мають діаметр і масу, які не перевищують третину сонячних параметрів. Температура поверхні червоного карлика становить близько 3,500 °К, що можна порівняти з розжевленою спіраллю розжареної лампи. Тому, незважаючи на їх назву, червоні карлики випромінюють світло жовтуватого відтінку, а не червоне.

– Білі Карлики – є зорями низької світності, маси яких порівнюються з масою Сонця, а їх ефективні температури є високими. Сучасні уявлення

підтверджують, що білі карлики є кінцевим результатом еволюції зірок з масами від сонячної маси до 10 сонячних мас. Вони утворюються після вичерпання джерел термоядерної енергії у надрах зорі та відкидання зовнішньої оболонки.

– Зорі Головної Послідовності – найбільш варіативний за параметрами клас зірок. До даного класу належить Сонце та 90% усіх зірок Молочного шляху.

– Надгіганти – рідкісні і короткоживучі зірки, але їх висока світність означає, що багато з них можна бачити неозброєним оком, у тому числі деякі з найяскравіших зірок на небі.

– Гіпергіганти – це зорі величезної маси й розмірів, гіпергіганти визначаються як найпотужніші, найважчі, найяскравіші й одночасно найрідкісніші і коротковічні надгіганти.

Для проведення даного дослідження використано датасет «Star dataset to predict star types». Даний набір даних складається з однієї таблиці на 240 записів. Таблиця датасету має структуру наведену в таблиці 1. Для спрощення подальшого доступу до певних колонок перейменуємо їх.

Таблиця 1

Структура датасету

Назва стовпця	Нова назва	Вміст	Тип даних
Temperature (K)	temperature	Температура зірки в Кельвінах	Int64
Luminosity (L/Lo)	luminosity	Відносна світність зірки	Float64
Radius (R/Ro)	radius	Відносний радіус зірки	Float64
Absolute magnitude (Mv)	a_m	Абсолютна зоряна величина	Float64
Star type	star_type	Тип зірки	Int64
Star color	star_color	Колір зірки	Object
Spectral Class	spectral_class	Спектральний клас	Object

Перевіримо числові дані на наявність кореляції та візуалізуємо це за допомогою інструментів бібліотеки «seaborn», рис 1.



Рис. 1. Діаграма кореляції даних

Можемо помітити, що значення абсолютної зоряної величини «a_m» доволі сильно корелюють з іншими даними. Беручи до уваги той факт, що кількість даних у нас доволі невелика, та не дозволяє покрити увесь спектр комбінацій параметрів: вилучимо ці дані з подальшого дослідження. Таким чином ми зменшили вплив кореляції між даними на модель, та зменшили можливу кількість комбінацій параметрів, що має позитивно вплинути на точність майбутніх моделей.

В датасеті маємо однакову кількість зірок кожного класу, що дозволить використати широкий набір методів побудови моделей.

Для можливості подальшої роботи з даними приведемо колонки «star_color» та «spectral_class» до типу даних «category», що підходить для обробки моделями машинного навчання. Також розділимо дані на дві вибірки: тестову та тренувальну. Тренувальні дані складатимуть 80% від всіх даних, тестові відповідно 20%.

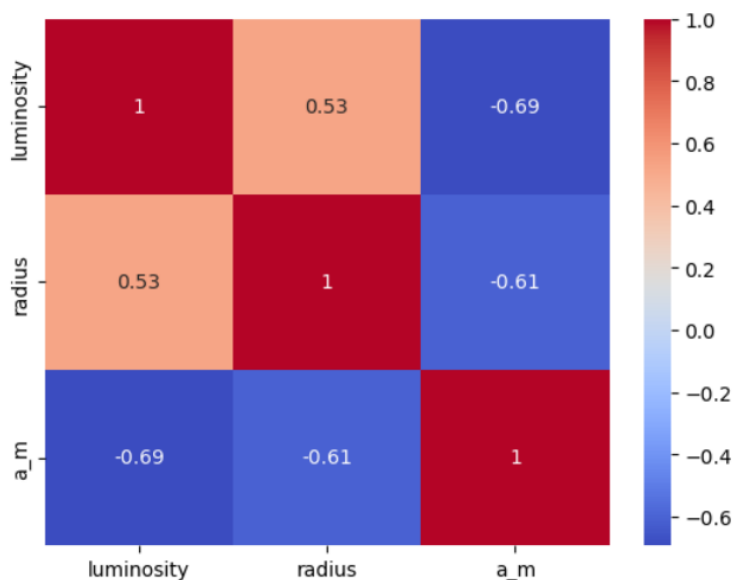
Для проведення дослідження вибрано три методи класифікації: K-Nearest Neighbours(KNN); Random Forest(RF) та Support Vector Machine(SVM) [3].

Основною перевагою методу KNN є його простота реалізації та інтерпретації. Він не вимагає складної попередньої обробки даних або

припущень про розподіл даних також є нечутливим до змін у навчальних даних. Нові дані можуть бути додані без необхідності повторного навчання моделі, адже це «лінивий» метод і фаза навчання в ньому відсутня. Крім того, KNN може працювати добре навіть з невеликими обсягами даних, що доволі актуально для обраного датасету.

Однією з ключових переваг методу Random Forest є його висока точність прогнозування. Він може працювати зі складними даними, що містять багато ознак і шуму, і вирішувати завдання класифікації та регресії з високою точністю. Ще одною перевагою є його здатність враховувати важливість ознак, що допомагає відібрати найбільш впливові ознаки при прийнятті рішень.

SVM в першу чергу алгоритм для бінарної класифікації, проте має модифікації для багатокласових даних. Цікавість перевірити здатність таких алгоритмів справлятися із задачами багатокласової класифікації стала головною причиною його вибору.

Однією з переваг SVM є його здатність працювати добре навіть з наборами даних, які мають складну структуру та шум. Це досягається за допомогою використання ядерної функції, яка дозволяє виконувати нелінійне відображення даних до вищої розмірності, де вони можуть бути лінійно розділені. SVM має вбудований механізм регуляризації, що допомагає уникнути перенавчання. Це означає, що SVM може показувати хороші результати навіть на наборах даних з обмеженою кількістю зразків, що актуально для нашого набору.

Результати та обговорення. Перед початком аналізу необхідно правильно налаштувати модель – підібрати параметри, при яких ефективність буде найбільшою.

У випадку KNN моделі необхідно підібрати 1 параметр кількість сусідів, або «n_neighbours» для цього використаємо можливості модуля «GridSearchCV» що дозволяє перебирати всі можливі комбінації параметрів та обирати найоптимальніші, результат роботи наведено на рис. 2.



Рис. 2. Залежність точності від кількості сусідів для KNN

Наступним кроком будемо відповідну модель та перевіряємо її точність на тренувальному та тестовому наборах даних. Дана модель має точність приблизно рівну 66% для нових даних, та 100% для використаних у навчанні даних. Оскільки вхідний набір даних має достатньо невелику кількість записів, що замало для повноцінної перевірки, то для цієї та всіх наступних моделей будемо додатково використовувати bootstrap-validation [3] для отримання точніших результатів перевірки. Даний метод використовує випадкові вибірки із тренувальних даних аби перевірити середню точність моделі для різних вхідних даних. За результатами даної перевірки модель має середню точність в 65% та довірчий інтервал точності з ймовірністю 95% в межах від 56% до 73%. Далі переглянемо матрицю невідповідностей, наведено на рис. 3.

За даною діаграмою можемо помітити, що модель має найкращу точність при розпізнаванні зірок Головної послідовності, що насправді є одним із найважчих для розпізнання класів, адже має найбільшу варіативність параметрів, але має доволі низьку точність при розпізнаванні карликів та гігантів.

Аналіз отриманих результатів для методу Random Forest. Спершу підберемо параметри, які забезпечать найбільшу ефективність моделі, у випадку RF це кількість дерев у лісі «n_estimators»; максимальна глибина дерев

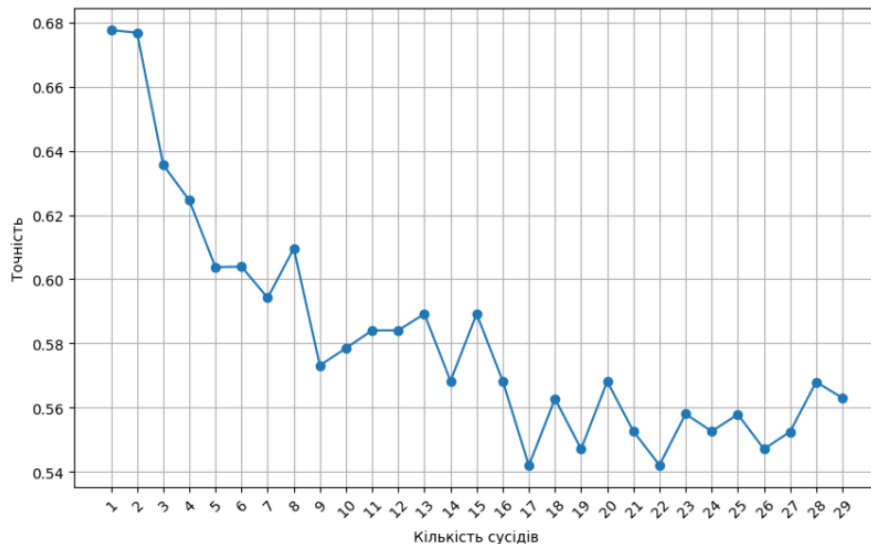
«max_depth» та мінімальна кількість зразків необхідних для розгалудження «min_samples_split». Використали можливості модуля «GridSearchCV» і отримали оптимальні параметри: «n_estimators»=100, «max_depth» = 3 та «min_samples_split» = 4. Будуємо модель з даними параметрами та перевіряємо її точність для тренувальних та тестових даних, результат наведено на рис. 4. Побудована модель показує достатньо високу середню точність у 93% з довірчим інтервалом від 85% до 100% при рівні надійності 95%.



Рис. 3. Матриця невідповідностей для моделі KNN



Рис. 4. Матриця невідповідностей для моделі RF

Побудована модель чудово розпізнає карликів та гігантів, достатньо гарно виділяє зірки головної послідовності, хоча й припускається певних помилок при визначенні даного класу.

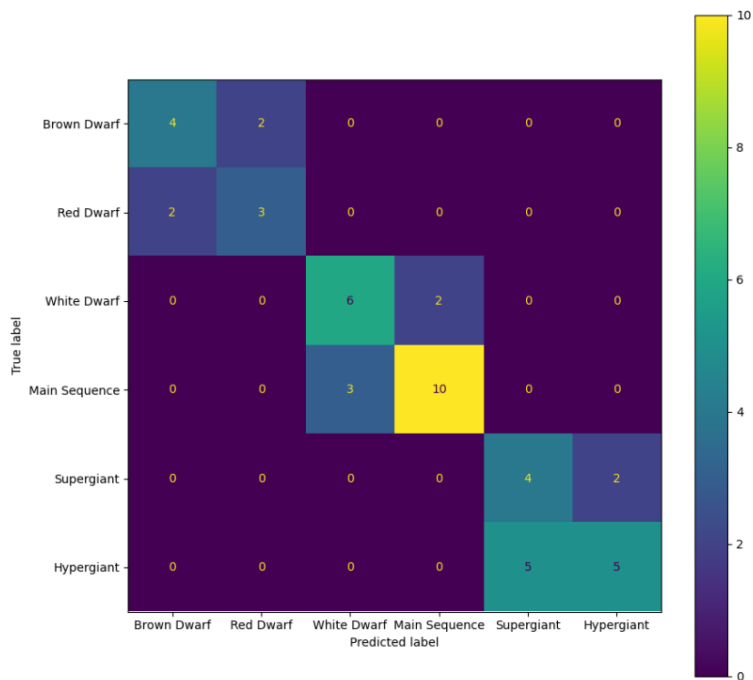
Аналіз отриманих результатів для методу Support Vector Machine. Для налаштування цієї моделі необхідно підібрати 3 параметри: параметр регуляризації «C», тип ядра «kernel» та параметр ядра rbf «gamma». Найкращі результати модель матиме при регуляризації «C» = 1; ядрі «kernel» = «linear» та параметр ядра «gamma» = «scale».

Будуємо відповідну модель та перевіряємо її точність для тренувальних та тестових даних. Дана модель показує надзвичайно високу точність у 98% для нових даних, але в той же час доволі низьку точність у 89.5% для тренувальних даних. Застосуємо bootstrap-перевірку аби отримати середнє значення точності для тренувальних даних. Модель показала стабільно високу точність у 92% при даній перевірці, інтервал довіри лежить в межах від 82% до 98% при рівні довіри у 95%. Також переглянемо матрицю невідповідностей для даної моделі аби визначити які класи моделі важче розрізняти, рис. 5.

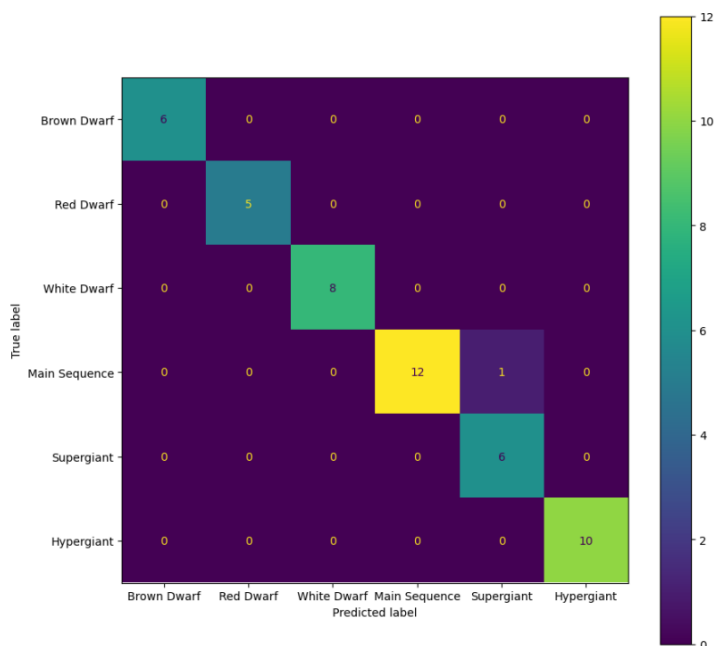

Рис. 5. Матриця невідповідностей для моделі SVM

Дана модель показує гарні результати у розпізнанні всіх типів зірок, проте припускається помилки при розрізненні червоних та коричневих

карликів.

Порівнявши отримані результати бачимо, що метод KNN в середньому має набагато меншу точність як для нових даних, так і для даних, використаних для тренування. Попри свою головну перевагу, а саме високу швидкість навчання та адаптованість для нових даних, модель може добре розпізнавати лише зірки головної послідовності та сильно плутається в розрізненні карликів та гігантів. Враховуючи отримані результати – дана модель не підходить для ефективного вирішення поставленої задачі та не буде брати участь в подальшому дослідженні.

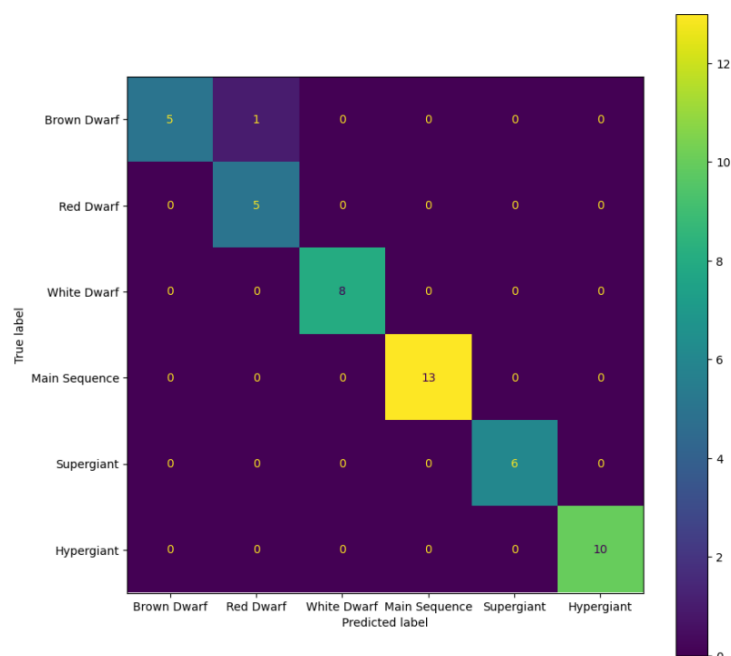
Проаналізуємо отримані результати для RF та SVM: RF має значно більшу точність для тренувальних даних, проте SVM краще впорався із новими даними. Середня точність обох методів приблизно однакова: 92% та 93% для SVM та RF відповідно.

Переглянемо матриці невідповідностей для цих методів (рис. 4 та рис. 5). Можемо помітити що обидві моделі припустились однакової помилки сприйняли один клас за інший.

Проте RF не змогла правильно відрізнити зірку головної послідовності від надгіганта, дану помилку можна було очікувати адже зірки головної послідовності мають найбільшу варіативність параметрів та можуть бути доволі схожі на зорі інших типів. Модель SVM же не змогла відрізнити коричневого карлика від червоного, хоча насправді ці два класи відрізняються доволі відчутно.

Наступним кроком порівняємо ROC криві для наших моделей. ROC графік відображає залежність між True Positive Rate та False Positive Rate для різних порогових значень і дозволяє оцінити здатність моделі правильно класифікувати позитивні та негативні приклади.

З рис. 6 видно надзвичайну схожість графіків для даних моделей, та площу, що відрізняється лише в 0,01.



Рис. 6. Порівняння ROC кривих для моделей RF та SVM

Висновки. З огляду на отримані результати: значення середніх точностей, діаграми невідповідностей та площі ROC кривих, а також такі фактори як швидкодія та обчислювальна складність методів при побудові моделі, приймаємо: модель RF є найбільш ефективною для вирішення поставленої задачі класифікації.

СПИСОК ЛІТЕРАТУРИ

1. Alexander G. Kosovichev, Alexandre H. Andrei, Jean-Pierre Rozelot. Solar and Stellar Variability: Impact on Earth and Planets. Cambridge: University Press, 2010.
2. Гарвардська класифікація // Астрономічний енциклопедичний словник / за заг. ред. І. А. Климишина та А. О. Корсунь. — Львів : Голов. астроном. обсерваторія НАН України: Львів. нац. ун-т ім. Івана Франка, 2003. с. 100-101
3. Hastie T., Tibshirani R., Friedman J. "The Elements of Statistical Learning". New York: Springer New York, 2009

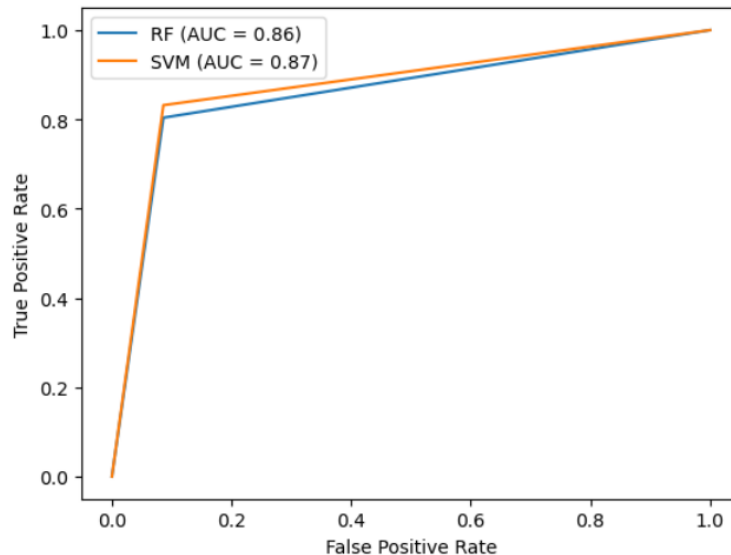
**МОЖЛИВОСТІ ТА ПРОБЛЕМИ ВИКОРИСТАННЯ СУЧАСНИХ
СТЕКІВ ІНФОРМАЦІЙНИХ ТЕХНОЛОГІЙ В РОЗРОБЦІ ВЕЛИКИХ
WEB-СИСТЕМ ЕЛЕКТРОННОЇ КОМЕРЦІЇ В2С**

Ядрова Марина Василівна

канд.техн.наук, доцент.

Новак Іван Сергійович

студент

Національний університет “Одеська політехніка”

м. Одеса, Україна

Вступ. досліджуються сучасні стеки інформаційних технологій, їх можливості та проблеми при розробці великих веб-систем електронної комерції В2С. Стаття звертає увагу на ключові аспекти вибору стека технологій, враховуючи функціональні вимоги, масштабованість, безпеку, інтеграцію із зовнішніми системами, досвід розробників та бюджет проекту. Автори розглядають різні стеки технологій, такі як LAMP, MEAN, MERN, .NET і Ruby on Rails, та аналізують їх застосування та переваги в контексті електронної комерції В2С.

Ціль роботи. Дослідження спрямовані на виявлення рекомендації для розробників та бізнес-аналітиків, які займаються розробкою веб-систем електронної комерції В2С.

Матеріали та методи. За останні роки інформаційні технології розробки веб-систем електронної комерції В2С значно розширилися та еволюціонували. У цьому контексті вибір стека технологій стає важливим завданням для розробників та бізнес-аналітиків, оскільки він безпосередньо впливає на функціональність, масштабованість, безпеку, інтеграцію та ефективність веб-систем електронної комерції В2С.

Ця публікація присвячена дослідженню сучасних стеків інформаційних технологій та їх використання при розробці великих веб-систем електронної комерції В2С. Основна увага зосереджується на ключових аспектах вибору

стека технологій, зокрема функціональних вимогах, масштабованості, безпеці, інтеграції з зовнішніми системами, досвіді розробників та бюджеті проекту. В рамках дослідження розглядаються різні стеки технологій, такі як LAMP, MEAN, MERN, .NET і Ruby on Rails, і проводиться їх аналіз з точки зору використання та переваг в контексті електронної комерції B2C.

Метою цієї роботи є виявлення рекомендацій для розробників та бізнес аналітиків, які займаються розробкою веб-систем електронної комерції B2C. Результати досліджень допоможуть зрозуміти можливості, переваги та обмеження різних стеків технологій та прийняти обґрунтовані рішення при виборі найбільш підходящого стеку для конкретного проекту.

У цій роботі проводиться порівняльний аналіз різних стеків технологій з точки зору їх використання та переваг в контексті електронної комерції B2C. Під час дослідження були враховані літературні джерела, технічна документація, кейс-аналізи реальних веб-додатків та профільні порівняння різних технологій створення веб-додатків B2C. Вся отримана інформація була проаналізована для встановлення переваг, недоліків, можливостей та обмежень кожного стеку технологій.

До найбільш важливих проблем створення B2C систем електронної комерції на сьогоднішній день може віднести: безпеку даних та її відповідність регулятивним вимогам; управління інтеграціями з різними сторонніми системами, такими як платіжні шлюзи, системи керування запасами, системи доставки та інші; масштабування та відмовостійкості B2C систем для забезпечення обробки великого обсягу даних та можливість безперебійної роботи; безперервна адаптація та впровадження нових функцій відповідно з новими технологіями для забезпечення конкурентних переваг на ринку; постійне збільшення обсягу контенту у системах що веде до використання нових технологій управління великим обсягом даних. Усі ці проблеми так чи інакше вирішуються із застосуванням стеків технологій при виборі яких слід враховувати не лише сучасні можливості, що надаються стеком, але й перспективи його розвитку, досвіду та доступність розробників, вартість

розробки та підтримки обраного стеку технологій.

Вибір стеку технологій, зазвичай, є колективним рішенням, прийнятим командою розробників, технічними архітекторами та бізнес-аналітиками. Вибір стека технологій є ітеративним процесом, що включає дослідження ІТ стека, обговорення, прототипування та порівняння різних варіантів. При цьому процес дослідження різних ІТ стеків базується на аналізі не тільки технічної документації але і на вивченні відкритих даних зацікавленими сторонами в інформаційній індустрії, таких як компанії та постачальники, аналітичні та консультаційні фірми, університети та дослідні центри, відкриті спільноти та форуми.

Літературний огляд та аналіз технічної документації дозволив виділити кілька найбільш популярних та потужних сучасних технологічних стеків для розробки великих веб-систем:

- LAMP (Linux, Apache, MySQL, PHP): Цей стек включає операційну систему Linux, веб-сервер Apache, систему управління базами даних MySQL та мову програмування PHP. Цей стек зазвичай використовувався для розробки веб-додатків і широко застосовується у промисловості.

- MEAN (MongoDB, Express.js, AngularJS, Node.js): У цьому стеку використовуються база даних MongoDB, серверний фреймворк Express.js, клієнтський фреймворк AngularJS та середовище виконання JavaScript Node.js. Цей стек дозволяє створювати веб-програми на основі JavaScript як на клієнтській, так і на серверній стороні.

- MERN (MongoDB, Express.js, React, Node.js): У стеку MERN також використовується база даних MongoDB, серверний фреймворк Express.js і середовище виконання JavaScript Node.js. Однак замість AngularJS як клієнтський фреймворк використовується React, який є потужним інструментом для створення інтерактивних інтерфейсів користувача.

- NET (ASP.NET, C#, SQL Server): Стек технологій. NET надає фреймворк ASP.NET для розробки веб-додатків мовою програмування C#. Як база даних часто використовується SQL Server, який є продуктом Microsoft.

NET, що також має великі бібліотеки та інструменти для створення масштабованих та продуктивних веб-систем.

– Ruby on Rails: Ruby on Rails (або просто Rails) - це фреймворк для розробки веб-застосунків мовою Ruby. Він пропонує простоту та конвенції, що прискорюють розробку. Rails включає ORM (Object-Relational Mapping) до роботи з базами даних, і навіть безліч готових компонентів, що полегшує створення великих веб-систем.

В роботі був проведений кейс-аналіз функціональних можливостей вказаних стеків технологій для вже існуючих веб-додатків що дозволяє виявити їх реальні можливості та зрозуміти, які проблеми були вирішені з їх допомогою, оцінити їх переваги та недоліки:

Наприклад, веб-сайт WordPress, який використовує стек LAMP (Linux, Apache, MySQL, PHP), є популярною платформою для створення веб-сайтів та блогів. Drupal та Joomla також використовують стек LAMP і є гнучкими системами керування контентом.

У стеку MEAN (MongoDB, Express.js, AngularJS, Node.js) реалізовані веб-додатки, такі як LinkedIn, Uber та Trello. LinkedIn, які є відомою соціальною мережею для професійних контактів, а Uber є платформою для замовлення таксі та надання транспортних послуг. Trello, зі своєю системою управління проектами та завданнями, також базується на стеку MEAN.

MERN (MongoDB, Express.js, React, Node.js) використовується для розробки додатків, таких як Facebook, Airbnb та WhatsApp. Facebook, що є однією з найвідоміших соціальних мереж, розробленою з використанням MERN. Airbnb надає платформу для бронювання житла, а WhatsApp є відомим додатком для миттєвих повідомлень.

Стек технологій .NET (ASP.NET, C#, SQL Server) використовується для розробки веб-додатків, таких як Stack Overflow, Microsoft.com та Dribbble. Stack Overflow є популярним запитально-відповідальним порталом для програмістів, а Microsoft.com є офіційним веб-сайтом компанії Microsoft. Dribbble і є платформою для дизайнерів та креативних професіоналів.

Нарешті, Ruby on Rails застосовується у веб-додатках, таких як GitHub та Shopify. GitHub є популярним сервісом для хостингу та спільної роботи над проектами, а Shopify надає платформу для створення інтернет-магазинів.

Результати та обговорення. Кожен з розглянутих стеків технологій має свої переваги та недоліки:

Стек LAMP, хоча і використовує застарілу мову програмування PHP, є досить поширеним у промисловості та має значний досвід у розробці веб-додатків. Однак, він поступається більш сучасним стекам, таким як MEAN, MERN та NET, у функціональних можливостях створення інтерфейсу користувача та безпеці. Крім того, бази даних MySQL та PostgreSQL, хоча й безкоштовні, не мають вбудованих механізмів для горизонтального масштабування.

Стек MEAN заснований на мовах програмування Node.js, Express.js та AngularJS, що дозволяє створювати потужні веб-інтерфейси. Однак, база даних MongoDB, хоча є гнучкою та підтримує неструктуровані дані, не є оптимальним вибором для великих веб-систем, які потребують горизонтального масштабування.

Стек MERN також використовує потужні веб-браузерні мови програмування, такі як ReactJS та NodeJS. Він особливо підходить для розробки односторінкових додатків. Проте, так само як у стеку MEAN, база даних MongoDB має обмежені можливості для горизонтального масштабування та роботи з великими обсягами структурованих даних.

Стек технологій NET, зокрема за допомогою фреймворку ASP NET та мови програмування C#, надає потужні можливості для розробки веб-систем як на стороні сервера, так і на стороні клієнта. Він має вбудовані механізми для горизонтального масштабування і забезпечує кросплатформну сумісність через систему NET Core. Однак, ліцензування цих технологій може становити значний витратний фактор.

Кожен стек технологій має свої властивості, однак з огляду на розглянуті проблеми та вимоги, для створення великих веб систем електронної комерції

B2C найбільшу перевагу має технологічний стек NET. Опосередковано ці висновки підтверджує порівняльний огляд найбільш потужних систем електронної комерції, які було створено за даними технологіями.

Таблиця 1

Рейтинг стеків технологій для веб-систем електронної комерції B2C

Рейтинг	Стек	Базові технології	Найбільші B2C системи електронної комерції
1	.NET	ASP.NET, C#, SQL Server	Amazon: Великий інтернет-магазин
2	MERN	MongoDB, Express.js, React, Node.js)	Shopify: Платформа для створення і управління
3	MEAN	MongoDB, Express.js, AngularJS, Node.js	MongooseIM: Веб-платформа для реального часу
4	Ruby on Rails	Ruby on Rails	Etsy: Платформа для продажу ручної роботи
4	LAMP	Linux, Apache, MySQL, PHP	Magento: Платформа електронної комерції

Висновки. У даній статті було проведено комплексне дослідження технологій створення веб-додатків для систем електронної комерції B2C. З метою досягнення поставлених цілей проведено літературний огляд наукових статей, технічної документації, книг і онлайн-ресурсів, що стосуються конкретних технологій. Крім того, був здійснений кейс-аналіз реальних веб-додатків, які були розроблені з використанням різних стеків технологій.

На основі проведеного аналізу були зроблені профільні порівняння технологій створення веб-додатків, встановлені їх переваги, недоліки, можливості та обмеження. Отримані результати дозволили сформулювати рекомендації, спрямовані на допомогу розробникам та бізнес-аналітикам у виборі найбільш підходящого стеку технологій для розробки веб-систем електронної комерції B2C.

ПЕРЕЛІК ЛІТЕРАТУРИ

1. IBM. LAMP vs. MEAN: What's the Difference? URL: <https://www.ibm.com/cloud/blog/lamp-vs-mean>. Дата звернення: 10 квітня 2023 г.
2. Microsoft. Разработка современных веб-приложений с помощью ASP.NET Core и Azure. URL: <https://learn.microsoft.com/ru-ru/dotnet/architecture/modern-web-apps-azure/>. Дата звернення: 16 січня 2023 г.
3. Dickey, Jeff. Write Modern Web Apps with the MEAN Stack: Mongo, Express, AngularJS, and Node.js. URL: https://books.google.com.ua/books?id=UEOZBAAAQBAJ&q=MEAN+stack&redir_esc=y#v=onepage&q&f=false. Дата звернення: 16 травня 2023 г.
4. Subramanian, V., Rao, S., Murray, N., & Coleman, T. (2017). Pro MERN Stack. DOI: 10.1007/978-1-4842-2653-7.
5. Black David A., Leo J. The Well Grounded Rubyist. 3rd Edition. Manning Publications, 2019.

ПОКРАЩЕННЯ РОБОТИ ЗОЛОУЛОВЛЮВАЛЬНОЇ СИСТЕМИ НА ТЕС

Ялова Альона Миколаївна

к. т.н., доцент

Крадажен Сергій Олександрович

PhD

Болсун Володимир

Студент

Криворізький національний університет

Вступ. Протягом багатьох років основна частка енергії, що виробляється в світі отримується за рахунок невідновлюваних ресурсів. Таким чином, використання невідновлюваних джерел енергії за півстоліття виросло більш ніж 20 разів. Відомо, що спалювання викопних палив негативно позначається на довкіллі. В Україні значна частина забруднень (атмосферні викиди до 70%, стічні води та тверді відходи до 30-40% від всієї кількості) пов'язана з діяльністю ТЕС, не кажучи вже про вплив на біосферу при видобутку та транспортуванні природних палив .

Тому з кожним роком гострішають екологічні проблеми. Однозначно вони потребують комплексного підходу. Також останніми роками в Європі існує тенденція відмови від використання традиційного вугільного палива, що безумовно впливає на решту світу. Але в той же час вугільний сектор в Україні поки що становить вагомую частину енергетичного балансу країни, та поки що не може бути повноцінно заміненими іншими ресурсами та технологіями.

У зв'язку з цим існують різні напрямки розвитку вугільної енергетики: раціональна експлуатація паливних ресурсів (енергозбереження на законодавчому рівні, покращення ізоляції будівлі тощо); підвищення ККД використання викопного палива за рахунок комбінованої роботи ТЕС та альтернативних/нових енергетичних технологій (газифікація, спалювання в киплячому шарі тощо); удосконалення очисних пристроїв; десульфурація викопного палива з метою зниження викидів сірки у атмосферу; утилізація відходів виробництва (перетворення їх на корисну продукцію); використання

маловідходних технологій (створення замкнутої системи). Кожен із перерахованих напрямків, безумовно, заслуговує окремої уваги. Проте з погляду вдосконалення вже експлуатованих технологій великий інтерес являють системи золоуловлювання.

Мета роботи: дослідити методів для підвищення ефективності золоуловлювальної установки ТЕС.

Матеріали та методи. Теоретичні дослідження; аналітичні методи; системний та статистичний аналіз в середовищі Microsoft Office Excel та Microsoft Word.

Результати та обговорення. Застосування нових запатентованих конструкцій гідроциклонів, труби коагулятора Вентурі із змінними геометріями та пристроїв газозуловлювання з використанням композитних матеріалів дозволяють створити систему золоуловлювання з досягненням екологічних нормативів. За рахунок конструктивних змін, автоматизації та контролю процесу золоуловлювання підбирається оптимальний гідродинамічний режим гідроциклонів та труби коагулятора Вентурі з змінною геометрією, за рахунок цього забезпечується нормативний рівень золо та пиловловлення. Установка специфічних золоуловлювачів з використанням композитних матеріалів, автоматизація процесу та контроль за зміною концентрації забруднюючих речовин, у виняткових випадках багатоярусне розміщення золоуловлювачів, дозволяють домогтися нормативного рівня пилю газу та золоуловлювання.

Більшість пиловугільних ТЕЦ та ТЕС обладнані мокрими системами золоуловлювання до складу яких входить як найбільш ефективні пиловловлювачі – ТКВ, що працюють спільно з краплеуловлювачем скруббером. Процес пиловловлення в ТКВ та скруббері вирішений теоретично та підтверджений численними натурними та лабораторними експериментами.

Особливістю золоуловлювання «скруббер із трубою Вентурі» є очищення димових газів не тільки від твердих частинок, а й частково від діоксиду сірки. Досягається це за рахунок зрошення труб Вентурі лужною водою, при цьому зниження викидів сірчистого ангідриду досягає 80%.

Одним з найістотніших недоліків цього підходу, який яскраво проявляється при використанні режиму ІРЗ (інтенсивний режим зрошення) є великі витрати води на зрошення і відповідно адсорбентів. Інтенсивність мокрого газоуловлення різко зростає зі збільшенням густини зрошення. Ця ідея була реалізована нами під час модифікації ТКВ. Пропонується нова комбінована конструкція триступінчастого ТКВ із внутрішньою вставкою зміненого за розмірами ТКВ. За рахунок цього забезпечується 3-х фазний режим роботи установки. Послідовно, у міру збільшення обсягів димових газів, що надходять на пилу-газо та золоочищення у роботу включається: 1 фаза перетин ω_1 , потім – 2 фаза – перетин ω_2 і, нарешті, 3 фаза – із сумарним живим перетином комбінованого ТКВ – $\omega_1 + \omega_2$; При цьому щільність зрошення димових газів може бути збільшена (змінена) за рахунок регулювання тиску у форсунках зрошення, або включенням додаткової, другої форсунки.

Принципова схема роботи комбінованої конструкції ТКВ наведено на рисунку 1, а конструкція комбінованої ТКВ – рисунок 2.

Методологія дослідження, заснована на «гібридному» моделюванні, що поєднує глибокі теоретичні опрацювання з експериментами, дозволяє як обґрунтувати виявлені теоретично основні чинники, так й оцінити кількісно їх вплив на процес золоуловлювання, розробити методіку розрахунку та оптимізації золоуловлювачів із застосуванням ТКВ.



Рис. 1 Схема золоуловлювання

1- ТКВ; 2- Скруббер; 3- Гідроциклон; 4- Ємність із вапняком; 5 – система оборотного водопостачання

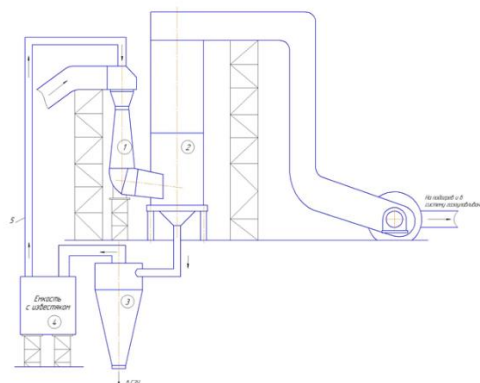

Рис. 2 Комбінована конструкція ТКВ

При практичному застосуванні даного методу, його значимість полягає у досягненні нормативних рівнів золоуловлювання для типових пиловугільних ТЕС шляхом автоматизації та модернізації існуючих систем золоуловлювання, застосування удосконалених та нових запатентованих конструкцій енергетичного обладнання з використанням композитних матеріалів дозволить Україні в кінцевому рахунку досягти необхідних Посткіотських угод екологічних нормативів та придбати квоти на викиди парникових газів.

Загальна схема процесу золоуловлювання показана на рисунку 3.

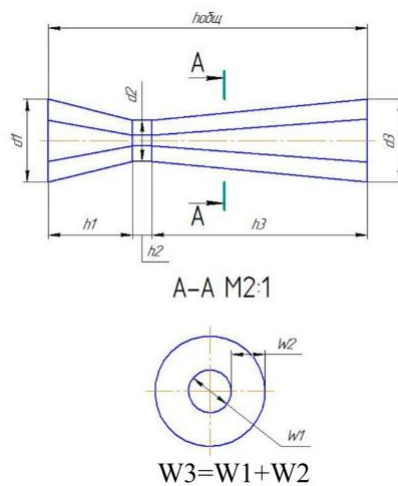
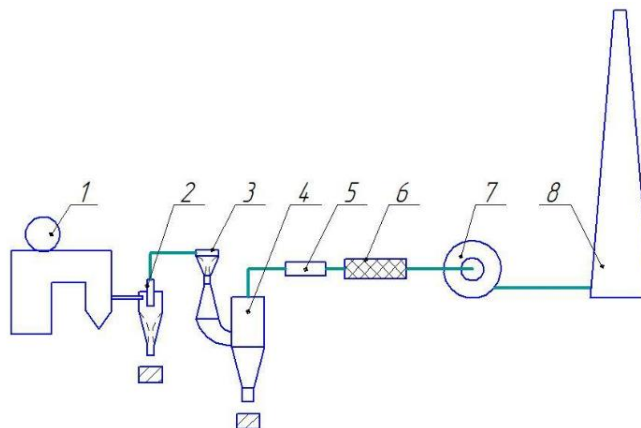

**Рисунок 3 – Загальна схема технологічного процесу
золоуловлювання на ТЕС**

1 – котел; 2 – гідроциклон; 3 – ТКВ; 4 – відстійник; 5 – підігрівач;
6-СВС-фільтр; 7 – відцентровий вентилятор; 8 - труба

У цій схемі використовується нова конструкція труби Вентурі (рис 4)



Рис. 4 Пристрій для очищення газів типу труби Вентурі

Сутність конструкції полягає в наступному. Пристрій для очищення газів типу труби Вентурі містить конфузор 1, горловину 2, дифузор 3, що регулює вставку 4, систему зрошення виконану у вигляді колектору форсунками 5. Регулююча вставка 4 виконана з еластичного матеріалу, стійкого до корозії, механічного стирання, що зумовлює герметичність щодо рідини, яка заповнює порожнину дифузора та дозволяє підтримувати та змінювати геометрію еластичної вставки. Система зрошення 5 виконана у вигляді колектора з форсунками. У корпусі дифузора 3 встановлені штуцери для подачі рідини 6 та штуцери для відведення рідини 7.

Пристрій для очищення газів типу труби Вентурі працює наступним чином. Вхідний потік газу надходить у дифузор 3, далі через горловину 2 конфузор 1 і якщо площа перерізу скорочується, швидкість газу зростає (за рівнянням Бернуллі). Регулююча вставка 4 дозволяє змінювати площу поперечного перерізу потоку, сприяючи збільшенню або зменшенню швидкості газу. У той же час, через форсунки 5 горловину 2 надходить вода для зрошення. Оскільки газ змушений рухатися з дуже великими швидкостями у вузькій частині дифузора 3, з'являється висока турбулентність потоку газу. Це поділяє потік рідини на велику кількість крапель. Дрібні частки і пил осідає на поверхні крапель.

Для збільшення турбулентності потоку газу між регулюючою вставкою 4 та корпусом дифузора 3 подається рідина під тиском через штуцери 6 а слив рідини здійснюється через штуцери 7. Потік газу набуває обертальний спіральний рух. При цьому під дією відцентрових сил важкі частинки золи відкидається до стінок регулюючої вставки 4. Залишаючи дифузор 3, газ з великою кількістю крапель рідини, входить у конфузор 1. Далі зменшується швидкість газу, знижується турбулентність та дрібні краплі об'єднуються у великі. Після пристрою краплі рідини в яких адсорбовані дрібні частинки відокремлюються від потоку газу. Завдяки регулюванню тиску подачі рідини через штуцери 6, можна добитися зміни геометрії регулюючої вставки 4 що в свою чергу викличе зміну концентрації зваженого потоку в конфузори 1.

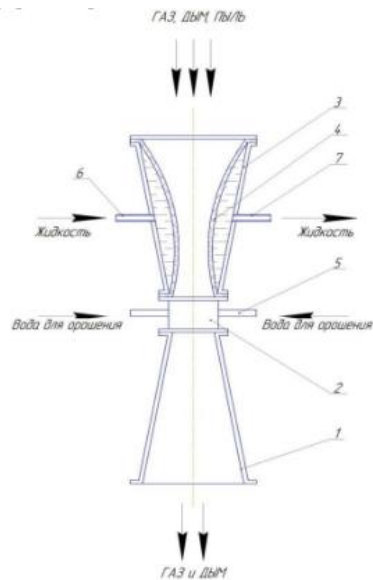
Цей пристрій змінює геометрію регулюючої вставки. (мембрани) 4 дозволяє досягти порівняно з прототипом більш високого ступеня очищення газів від пилу та спрощує конструкцію.

Застосування нових запропонованих конструкцій на основі труби коагулятора Вентурі зі змінною геометрією та пристроїв золоуловлювання з використанням композитних матеріалів на основі самопоширювального високотемпературного синтезу (СВС) дозволяють створити систему пилу золоуловлювання з досягненням екологічних нормативів.

Висновки. Застосування нових конструкцій на основі труби-коагулятора Вентурі зі змінною геометрією та пристроями золоуловлювання з використанням композитних матеріалів на основі високо розповсюдженого високотемпературного синтезу дозволяють створити автоматизовану систему золоуловлювання з досягненням екологічних нормативів.

GEOLOGICAL AND MINERALOGICAL SCIENCES

APPLICATION OF DIRECT-PROSPECTING METHODS FOR THE TYPES OF VOLCANIC STRUCTURES DETERMINATION WITHIN THE NADIR CRATER ON WEST AFRICA OFFSHORE

Yakymchuk Mykola Andriyovych,

doctor of physics and mathematics, professor,

Institute of Applied Problems of Ecology,
Geophysics and Geochemistry, Kyiv, Ukraine,

Korchagin Ignat Mykolayovych,

doctor of physics and mathematics, professor

Institute of Geophysics, NAS of Ukraine, Kyiv, Ukraine

Introduction. In the process of large-scale testing in 2019-2022 of the super mobile and direct-prospecting technology of satellite images and photographs frequency-resonance processing [12] numerous facts (evidences) were obtained in favor of 1) deep (abiogenic) genesis of oil, condensate and gas in the process of hydrogen degassing of the Earth, 2) migration of gas (methane), carbon dioxide and hydrogen into the atmosphere of the Earth planet and 3) a "volcanic" model of the formation of structural elements and appearance of the Earth, planets and satellites of the Solar system, as well as deposits of hydrocarbons, ore minerals and water. The results of studies conducted in various regions of the globe showed also that the super-mobile technology used makes it possible to significantly speed up and optimize (cheapen) the exploration process for combustible and ore minerals, as well as water.

We also note that many researchers focus on the expediency of accelerating the exploration process for various types of minerals. In particular, the article [3] discusses and analyzes the paradigms of prospecting studies for oil and gas, and

article [7] discusses breakthrough technologies for minerals prospecting. The author of article [7] also notes the importance of using Earth remote sensing (ERS) data in the exploration process. We add to the above that modern technologies of remote sensing data processing and interpreting have made it possible to detect tens of thousands of volcanic structures of various types on Earth [6], Mars [9] and Venus [11], which significantly strengthens the position of the volcanic model of formation the structural complexes of the Earth and of planets and satellites of Solar system.

Below are the results of a reconnaissance survey of the local area with Nadir crater location on the Guinea offshore in order to determine the types of volcanic structures, present in this region, and additionally demonstrate the feasibility of using frequency resonance methods of satellite images and photographs processing in the exploration process for various types of minerals and studying deep structures of the structural elements of the Earth.

Research methods. Experimental reconnaissance studies are carried out using low-cost direct-prospecting technology, including modified methods of frequency resonance processing and decoding of satellite images and photographs, vertical electric-resonance sounding (scanning) of the cross-section and the method of integral assessment of the prospects for oil and gas (ore) potential of large prospecting blocks and local areas [12]. The individual components of the technology used are developed on the principles of the “substance” paradigm of geophysical research, the essence of which is the search for a specific (required in each case) substance. The developed methods are based on the standing electric waves, discovered by Nikola Tesla in 1899 in the deep horizons of the Earth. In modified versions of the methods of frequency-resonance processing of satellite images and photographs, as well as vertical sounding (scanning) of the cross-section, existing databases (sets, collections) of sedimentary, metamorphic and igneous rocks [4], minerals and chemical elements are used. The peculiarities and potentialities of the methods used, as well as the technique of instrumental measurements carrying out, are described in more detail in [12-17]. As in other publications, we once again focus on the distinctive feature of the developed direct-prospecting frequency-resonance

methods. Unlike classical geophysical methods, the methods used make it possible in each specific case to fill the cross-section under study with the complexes of sedimentary, metamorphic and igneous rocks present in it, as well as to determine in the first approximation (and refine at the stages of detailing) the intervals of the cross-section that are promising for the detection of combustible and ore minerals, immediately, in the process of measurements (registration of signals) by the developed instrumentation and measuring devices (i.e. without additional stages of modeling and geological interpretation of the results of instrumental measurements). In this thesis, as well as in other published materials, the emphasis is mainly on measurement results presentation.

Results of reconnaissance studying in area with Nadir crater on Guinea offshore. In the article [10], as well as on the Internet sites [5, 8], the results of geological and geophysical studies on the area of Nadir crater on Guinea offshore appeared (Fig. 1). The published materials emphasize the impact origin of crater. To confirm (or refute) the assumption about the crater impact origin in area of its location, a small amount of experimental research was carried out using direct prospecting technology of satellite images and photographs frequency-resonance processing.

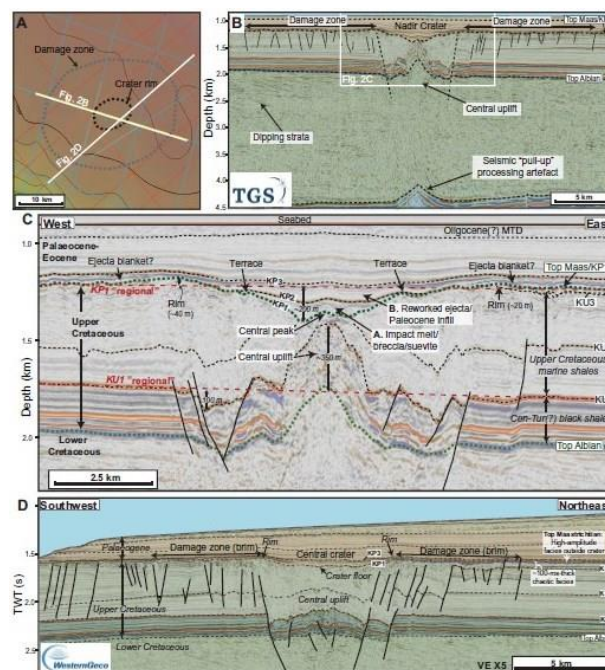

Fig. 1. Seismic characteristics of the Nadir Crater [10].

Information document [5] presents the coordinates of four points (areas) within the location of the crater. Using these coordinates, satellite images were prepared for frequency-resonance processing (Fig. 2), on which the positions of four points are marked with markers. In the reconnaissance mode, the processing of the satellite image in Fig. 2b was conducted in order to study the deep structure features in the area of crater location.

Processing results. During frequency-resonance processing of a fragment of a satellite image with the Nadir crater location (Fig. 2b) in the reconnaissance (accelerated) mode, responses were recorded from the surface at the frequencies of the 8th (dolomite) group of sedimentary rocks (Fig. 3a) and the 14th (gneisses) group of metamorphic rocks (Fig. 3b).

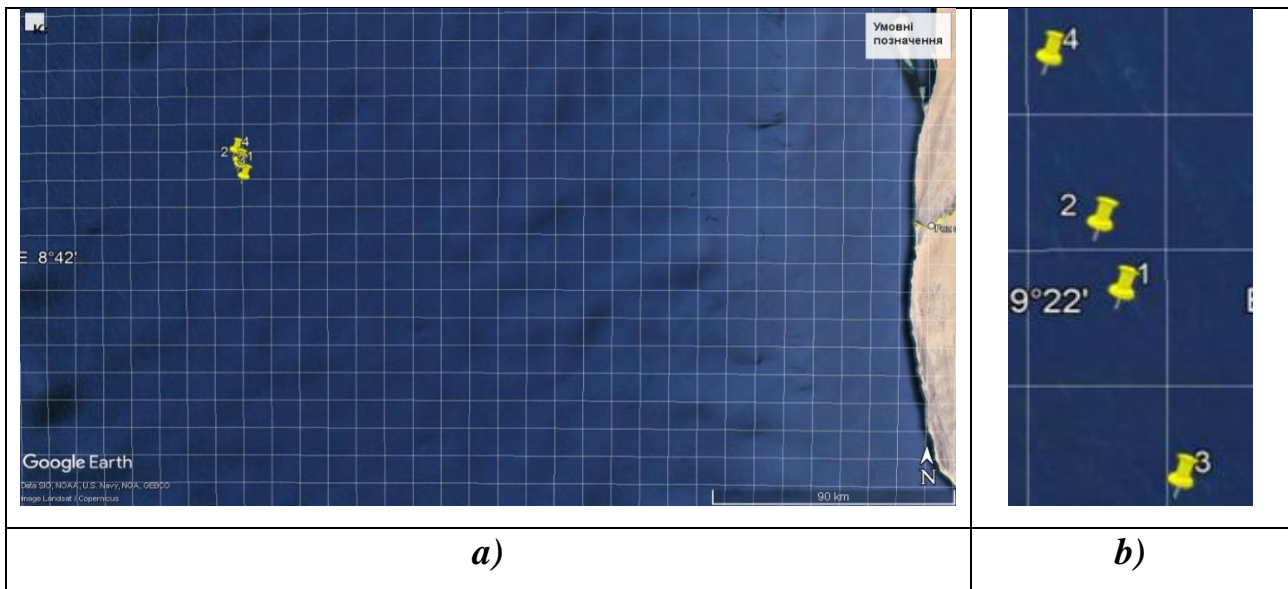

Fig. 2. Satellite images of the Nadir Crater area. The marker No 1 indicates the position of point with coordinates $17^{\circ}4'52''.644$ S, $9^{\circ}23'37''.658$ E.

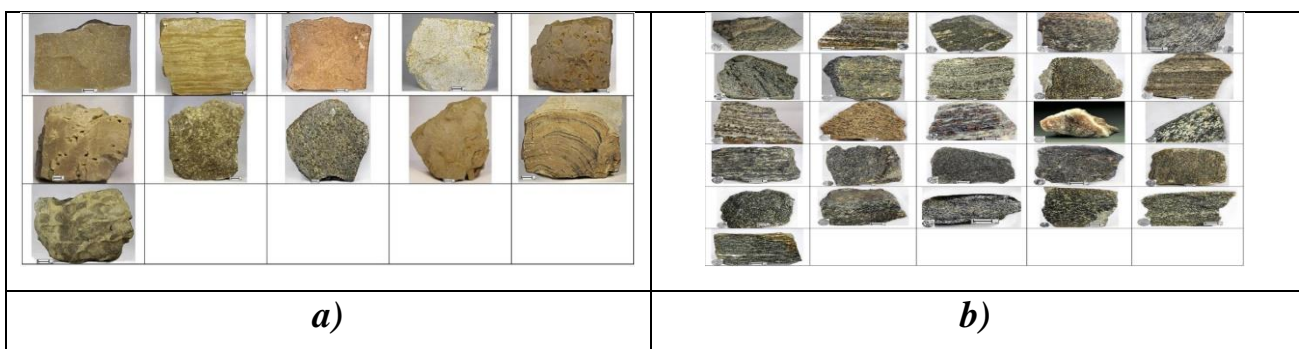

Fig. 3. Photographs of rock samples whose resonance frequencies are used during images processing [4]: a) group 8 of sedimentary rocks (dolomites); b) group 14 of metamorphic rocks (gneiss).

When scanning the cross-section with a step of 1 m to 6 km, responses at dolomite frequencies (Fig. 3a) were recorded from the intervals of 613-2073 m, 2454-6000 m (further scanning was not carried out). Signals from dolomites were also recorded from the lower part of cross-section at depths of 25 km, 50 km, 99 km, and 723 km (the root of a dolomite volcano).

Responses at gneiss frequencies (Fig. 3b) were recorded from the interval of 2073-2458 m when scanning cross-section with a step of 5 cm.

In the region of crater location, additional processing of a satellite image of a larger area (Fig. 2a) was carried out. Within this block, the presence of three types of volcanic complexes filled with the 8th (dolomites), 9th (marls) and 10th (siliceous) groups of sedimentary rocks was established, and responses were also received from the 14th (gneiss) group of metamorphic rocks.

The gneisses in that area may be metamorphosed dolomites, marls, and siliceous rocks. The roots of volcanoes of dolomites were determined at a depth of 470 km, marls and siliceous rocks at a depth of 723 km, and signals at frequencies of granites (old) were recorded deeper.

No further instrumental measurements were made in the crater area.

Additional instrumental measurements in other regions.

To compare the results of experimental work in the crater area, a small number of instrumental measurements were made using a satellite image of the site of an underwater volcano eruption in the Pacific Ocean (Fig. 4) [2], as well as an underwater photograph of a hole on the ocean floor (Fig. 5), from which fluids migration is carried out into the ocean [1]. These structures in the ocean are currently active.

During frequency-resonance processing of the image fragment in Fig. 4b, the presence of a volcanic complex with a root at a depth of 723 km, filled with the 10th group of sedimentary (siliceous) rocks, was established.

And from the interval of 723-996 km, responses were received from the 1st group of igneous rocks (old granites).

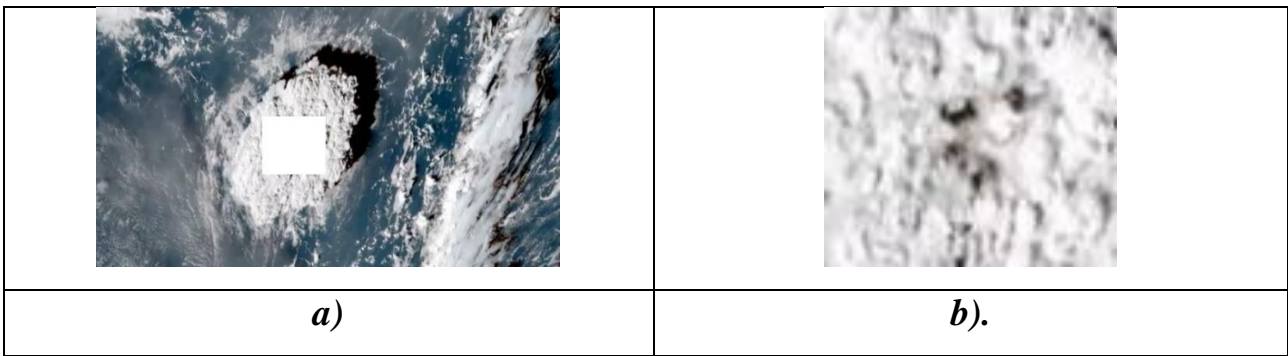

Fig. 4. Satellite image of underwater volcano eruption site in Pacific Ocean [2].

When frequency-resonance processing of a fragment of an underwater photograph in Fig. 5b, the presence of a volcanic complex filled with the 6th group (basalts) of igneous rocks was established. Signals at the resonant frequencies of hydrogen and phosphorus (red) were recorded from the bottom surface on this site.



Fig. 5. Underwater photograph of a hole on the ocean floor [1].

Brief comments and conclusion. A small number of instrumental measurements performed on the Nadir Crater location site allows us to conclude that the surveyed area contains a volcanic complex with a root at a depth of 723 km, filled with sedimentary rocks of the 8th group (dolomites).

Unfortunately, in dolomite volcanoes, conditions for hydrocarbon synthesis are not created at the boundary of 57 km, and responses at the frequencies of oil, condensate, and gas from the surface have never been recorded.

Let us add to the above that there may be several volcanic structures of the same type within the surveyed territories.

The results of a reconnaissance survey using direct-prospecting methods of the

local area with the Nadir crater testify in favor of the volcanic genesis of this structure on the Guinea offshore.

Three volcanic structures filled with dolomites, siliceous rocks and basalts were found in three surveyed local areas in different regions of the world. The examined siliceous and basaltic volcanoes are currently active.

The discovery during reconnaissance studies in various regions of the globe of numerous volcanic complexes, filled with sedimentary, metamorphic and igneous rocks of various compositions, can be considered an important argument in favor of the volcanic model of the formation of the external appearance of the Earth planet, as well as deposits of ore and combustible minerals and water. It is advisable to continue experimental studies in order to determine the accumulations of which minerals are formed in all the previously established 10 types of volcanic complexes [13]. The problem of studying the connection between the processes of ore mineralization and volcanic structures of various ages also deserves attention. Establishing such a relationship will allow us to use the identified patterns in the future as search signs of ore mineralization of a certain type.

In general, the results of experimental studies in the areas and sites described above replenish the existing (forming) base of surveyed structures and mineral deposits in various regions of the world.

The materials of experimental studies of reconnaissance and detailed nature, accumulated in this database, will allow in the future to formulate statistically based methodological recommendations for the combustible and ore minerals searching, as well as to substantiate known (and alternative) models of the formation of structures on the earth's surface.

As a whole, the results of conducted reconnaissance experimental studies allow to conclude that mobile direct-prospecting technology of satellite images and photographs frequency-resonance processing can be widely used in studying the deep structure and determining genesis of ring structures, operational survey of various types of volcanic complexes, and also when carrying out geological prospecting and exploration for combustible and ore minerals in various regions of globe.

REFERENCES

1. A hole was found on the ocean floor, from which a strange liquid flow. <https://cikavosti.com/na-oceanichnomy-dni-znaidena-dira-z-iakoyi-viplivaye-divnaridina/> (in Ukrainian).
2. An underwater volcano erupted in the Pacific Ocean, causing a tsunami. <https://www.pravda.com.ua/news/2022/01/15/7320522/> (in Ukrainian).
3. Cleveland M. Jones. The oil and gas industry must break the paradigm of the current exploration model. *J Petrol Explor Prod Technol* (2018) 8:131–142. <https://doi.org/10.1007/s13202-017-0395-2>
4. “Electronic petrographic reference book-identifier of magmatic, metamorphic and sedimentary rocks” for operational use in the creation of Gosgeolkart1000/3 and 200/2 for the territory of the Russian Federation. St. Petersburg, 2015. <http://rockref.vsegei.ru/petro/> (in Russian).
5. IODP Proposal Cover Sheet. Nadir K-Pg Impact Crater. 1004-APL_Nicholson_cover.pdf
6. “It’s just mind boggling.” More than 19,000 undersea volcanoes discovered. <https://www.science.org/content/article/it-s-just-mind-boggling-more-19-000-undersea-volcanoes-discovered>
7. Kazuya Okada. Breakthrough technologies for mineral exploration. *Mineral Economics* (2022) 35:429–454. <https://doi.org/10.1007/s13563-022-00317-3>
8. Mystery crater potentially caused by relative of dinosaur-killing asteroid. <https://ig.utexas.edu/news/2022/mystery-crater-potentially-caused-by-relative-of-dinosaur-killing-asteroid/>
9. NASA Confirms Thousands of Massive, Ancient Volcanic Eruptions on Mars. <https://www.nasa.gov/feature/goddard/2021/nasa-confirms-thousands-of-massive-ancient-volcanic-eruptions-on-mars>
10. Uisdean Nicholson, Veronica J. Bray, Sean P. S. Gulick, Benedict Aduomahor. The Nadir Crater offshore West Africa: A candidate Cretaceous-Paleogene impact structure/ *Sci. Adv.*, 8 (33), eabn3096. DOI: 10.1126/sciadv.abn3096. <https://www.science.org/doi/10.1126/sciadv.abn3096>

11. Venus has thousands more volcanoes than we thought, and they might be active (85,000). https://www.livescience.com/venus-volcano-map?utm_term=44ECB896-8E87-4E40-BB4B-378A1DAC13A3&utm_campaign=C8BE61D2-E32A-4D67-9F95-2269F88D92E6&utm_medium=email&utm_content=3B3942FA-8062-4397-8D72-42A55926B151&utm_source=SmartBrief

12. Yakymchuk N.A., Korchagin I.N., Bakhmutov V.G., Solovjev V.D. Geophysical investigation in the Ukrainian marine Antarctic expedition of 2018: mobile measuring equipment, innovative direct-prospecting methods, new results. *Geoinformatika*, 2019, no. 1, pp. 5-27 (in Russian).

13. Yakymchuk, N. A., Korchagin, I. N. Technology of frequency-resonance processing of remote sensing data: results of practical approbation during mineral searching in various regions of the globe. Part I. *Geoinformatika*, 2019, no. 3, pp. 29-51; Part II. *Geoinformatika*. 2019. no. 4, pp. 30-58; Part III. *Geoinformatika*. 2020. no. 1, pp. 19-41; Part IV. *Geoinformatika*. 2020. no. 3, pp. 29-62; Part V. *Geoinformatika*. 2021. no. 3-4, pp. 51-88 (in Russian).

14. Yakymchuk, N. A., Korchagin, I. N. Application of mobile frequency-resonance methods of satellite images and photo images processing for hydrogen accumulations searching. *Geoinformatika*, 2019, no. 3, pp. 19-28 (in Russian).

15. Yakymchuk, N. A., Korchagin, I. N. New evidence in favor of the abiogenic genesis of hydrocarbons from the results of the testing of direct-prospecting methods in various regions of the world. *Reports of the National Academy of Sciences of Ukraine*. 2020. № 9. P. 55-62. <https://doi.org/10.15407/dopovidi2020.09.055> (in Ukrainian).

16. Mykola Yakymchuk, Ignat Korchagin, Sergiy Levashov, Valery Solovyov. *Volcanism and degassing processes in the structures of the Earth's polar regions (review based on the results of frequency-resonance studies)*. Dodo Books Indian Ocean Ltd. And OmniScriptum S.R.L Publishing group. 2022. 276 p. (in Ukrainian). ISBN: 978-620-0-63606-5 <https://morebooks.de/shop-ui/shop/search?q=978-620-0-63606-5&page=1>

17. Valery Soloviev, Nikolay Yakymchuk, Ignat Korchagin. Pockmarks, seep sources, and degassing processes in the polar region structures. *New Concepts in Global Tectonics Journal*. Volume 11, Number 1, March 2023. P. 35-47 ISSN 2202-0039. <http://www.ncgtjournal.com/journals.html>

**PROSPECTS OF HYDROCARBONS AND HYDROGEN DEPOSITS
DISCOVERY IN SOUTHERN KAZAKHSTAN BY THE RESULTS OF
MOBILE DIRECT-PROSPECTING METHODS APPLICATION**

Yakymchuk Mykola Andriyovych,

doctor of physics and mathematics, professor,

Institute of Applied Problems of Ecology,
Geophysics and Geochemistry, Kyiv, Ukraine,

Korchagin Ignat Mykolayovych,

doctor of physics and mathematics, professor

Institute of Geophysics, NAS of Ukraine, Kyiv, Ukraine

Introduction. Mobile and direct-prospecting technology of satellite images and photographs frequency resonance processing and decoding [1] in 2019-2022 passed a large-scale approbation in order to demonstrate its efficiency, informativeness and expediency of practical application during various geological and geophysical problems solving. At the initial stage of research, testing of direct prospecting technology was carried out mainly at the initiative of the authors on Earth structural objects of various structures, as well as on the planets and satellites of solar system and mineral deposits of various types. A number of demonstration projects were also completed with potential partners (managers) who expressed a desire to attract potential (possible) customers to perform prospecting for various types of minerals using direct prospecting methods. This report presents the results of instrumental measurements, obtained during the implementation of demo-projects for potential customers together with potential partners in Republic of Kazakhstan.

Research methods. Experimental reconnaissance studies are carried out using low-cost direct-prospecting technology, including modified methods of frequency resonance processing and decoding of satellite images and photographs, vertical electric-resonance sounding (scanning) of the cross-section and the method of integral assessment of the prospects for oil and gas (ore) potential of large prospecting blocks and local areas [1]. The individual components of the technology used are developed on the principles of the “substance” paradigm of geophysical

research, the essence of which is the search for a specific (required in each case) substance. The developed methods are based on the standing electric waves, discovered by Nikola Tesla in 1899 in the deep horizons of the Earth. In modified versions of the methods of frequency-resonance processing of satellite images and photographs, as well as vertical sounding (scanning) of the cross-section, existing databases (sets, collections) of sedimentary, metamorphic and igneous rocks (<http://rockref.vsegei.ru/petro/>), minerals and chemical elements are used. The peculiarities and potentialities of the methods used, as well as the technique of instrumental measurements carrying out, are described in more detail in [1-7].

In the process of performing experimental studies of a reconnaissance or detailed nature (carrying out instrumental measurements!) within the blocks and areas of the survey, the following sequence of procedures (graphs) for processing an individual satellite image (or its local fragment) is used.

1. The procedure for fixing responses (signals) from the surface at the frequencies of the following set of substances: oil, condensate, gas, amber, methane oxidizing bacteria, oil shale, gas hydrates, ice, coal, anthracite, hydrogen, living (deep) water, dead water, diamonds, potassium magnesium salt, sodium chloride salt.

2. Graph of registration of responses from the groups of sedimentary, metamorphic and igneous rocks that make up the cross-section.

3. Procedure for determining the presence in survey area of deep channels (volcanoes), filled with various groups of rocks; assessment of depths of the roots of volcanoes location.

5. Graph for determining groups of rocks (or individual samples of groups), from which signals are recorded at frequencies of oil, condensate, gas and water (deep, live).

6. The procedure for recording responses of oil, condensate, gas and phosphorus at the surface (depth) of 57 km - the boundary of the synthesis of hydrocarbons and amber in deep channels (volcanoes), filled with certain groups of rocks.

7. Graph of signals registration from water (deep, live) on the surfaces of 11,

46, 57, 68 km - the predicted boundaries of water synthesis in volcanoes of a certain type.

8. The procedure for scanning a cross-section with different steps from the surface up to 15 km to determine the depth intervals, within which responses are recorded at the resonant frequencies of oil, condensate, and gas. Refinement of the depths of location of the most promising for hydrocarbons intervals of cross-section during additional scanning with a finer step.

9. Graph for assessing the depth of the upper boundary (edge) of basalts, as well as the depths of the beginning of fixing responses at the resonant frequencies of hydrogen and living (healing) water from basalts. It is implemented in case of fixing responses from the 6th group of igneous rocks (basalts) on the surveyed area.

10. Procedure for determining the depths of occurrence of the upper edge of kimberlites, as well as the depth interval within which responses at diamond frequencies are recorded. It is implemented when establishing the presence of signals from the 11th group of igneous rocks (kimberlites) in the survey area.

Results of the sites surveying in the region with suggested point (Republic of Kazakhstan). Satellite images of the sites in the region with suggested point (yellow maker) are shown in Fig. 1. The coordinates of the point are following: 43°41.800'N, 66°58.666'E. Frequency-resonance processing of the image local sites in Fig. 1b and Fig. 1d was conducted.

When processing the image fragment in Fig. 1b, signals at resonant frequencies of oil, condensate, gas (of low intensity), bacteria, phosphorus, lonsdaleite, potassium-magnesium salt, sedimentary rocks of 1-6 groups and igneous rocks of 7, 8, 9, 10 groups were recorded from the surface.

On the surface of 3.1 km, responses were obtained of the 7th group of igneous (ultramafic) rocks. By fixing responses at different depths, the root of the volcano of ultramafic rocks was fixed at a depth of 723 km. By scanning cross-section from 3000 m, step 10 cm, the upper edge of ultramafic rocks was fixed at a depth of 3035 m.

On the surface of 3035 m from the upper part of cross-section, responses of oil,

condensate, gas (of low intensity) and the 2nd group of sedimentary rocks (psammites) were recorded.

Low-intensity gas responses were recorded at the 0 m surface from the upper part of cross-section, which indicates its migration into the atmosphere.

When scanning the cross-section from the surface, step 1 m, oil responses were recorded from the interval 1700-2980 m.

Oil responses were recorded also at 3035 m depth from bottom of cross section.

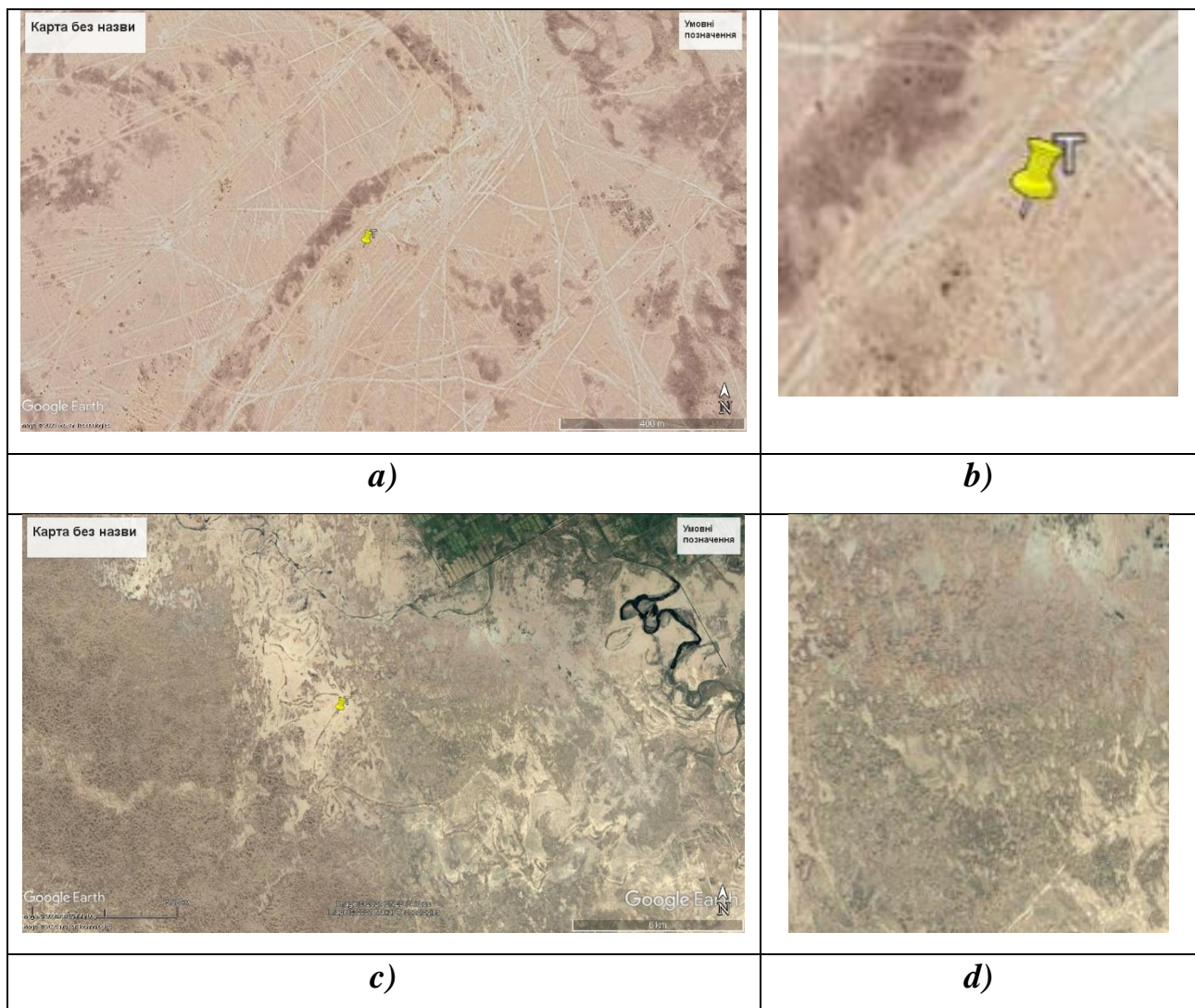

Fig. 1. Satellite images of sites in the region of suggested point (Republic of Kazakhstan).

In the process of scanning the cross-section from 3035 m, step 1 m, responses of oil from ultramafic rocks were recorded from the intervals: 1) 3220- (3500-very

intensive to 3700) (4700- intensive)-5000 m; 2) 5240-7070 m (traced up to 10 km).

Oil responses were also recorded on the 10 km and 15 km surfaces from the lower part of cross-section.

When scanning the interval 1700-2000 m with a step of 5 cm, the responses of oil from psammites were recorded in the intervals 1) 1710-1718 m; 2) 1805-1817 m; 3) 1848-1853 m; 4) 1907-1948 m.

During scanning of the interval 2000-3035 m with a step of 10 cm, the responses at the frequencies of oil from psammites were recorded in the intervals: 1) 2015-2038 m, 2) 2150-2180 m, 3) 2260- (intensive) -2380) -2423 m; 4) 2710-2768 m, 5) 2826-2883 m; 6) 2920-2929 m; 7) 2963-2989 m.

When scanning the cross-section 2260-2423 m with a step of 1 cm, the following values of the response intervals at oil frequencies were recorded: 1) 2261-2270 m, 2) 2273-2276 m, 3) 2284-2290 m, 4) 2296.5-2298 m, 5) 2311-2322 m, 6) 2329-2333 m, 7) 2344-(intensive) - (2351-very intensive) (2356-very intensive) (2368- intensive) (2375- intensive) (2385- intensive) -2396 m; 8) 2403-2408 m; 9) 2413.5-2414.6 m; 10) 2419.5-2423 m.

When scanning the interval 0-3035 m with a step of 1 m, the responses from condensate were obtained from the interval 1790-1870 m, and at gas frequencies from the interval 650-730 m.

Note. The cross-section scanning step of 1 m is rather large. It is used to fix (determine) the search intervals for horizons, promising for hydrocarbons. To determine (fix) individual layers (interlayers), it is necessary to use a scanning step of 1 cm or smaller.

Local area with a basalt volcano. In the process of visual analysis of a satellite image of the Republic of Kazakhstan territory in the region of a given point (Fig. 1c), to the east of its location, surface features characteristic for hydrogen degassing zones was found. In this regard, frequency-resonance processing of the satellite image of this fragment of the territory (Fig. 1d) was additionally carried out in order to establish the presence (absence) of a basalt volcanic complex with hydrogen and living (healing) water on this territory. During frequency-resonance processing of an

image fragment in Fig. 1d, the following results were obtained.

By scanning the cross-section from the surface, step 1 m, the upper edge of the basalts was determined at a depth of 2700 m. By fixing the responses at different depths, the root of the basalt volcano was established at a depth of 723 km.

On the surface of 0 m, responses from hydrogen and phosphorus were obtained from the upper part of cross-section. At a depth of 2700 m, signals from phosphorus, hydrogen (intense), hydrogen bacteria, sedimentary rocks of 1-6 groups were received from the upper part of cross-section.

By scanning the cross-section from the surface, step 1 m, the responses at hydrogen frequencies were obtained from the intervals: 1) 1530- (1800-intensive) 2070 m; 2) 2210-2450 m, 3) from a depth of 2900 m, responses of hydrogen from basalts are recorded.

By scanning the cross-section from the surface of 2700 m, step 1 m, responses at the frequencies of living water from basalts began to be recorded from 2980 m.

Some comments and conclusions. The article presents the materials (results of instrumental measurements), obtained during experimental studies for the purpose of additional testing, as well as improving the methodological technique of mobile direct-prospecting methods using during solving various geological problems. Some comments on the submitted materials can be formulated as follows.

The experimental studies carried out in the areas of surveying are of reconnaissance character. A limited (incomplete) number of “search” operations was performed at survey site.

The results of experimental works presented in this thesis, as well as in other published articles [1-7], performed using the developed measuring equipment, are additional arguments in favor of the “volcanic” model of the formation of various structural elements and the external appearance of the Earth, as well as deposits of combustible and ore minerals (including hydrogen and water).

Within two local areas in the region of experimental work, the presence of two volcanic complexes with roots at a depth of 723 km and filled with basaltic and ultramafic igneous rocks was established.

The results of instrumental measurements allow us to conclude that in a volcano of ultramafic rocks at a depth of 57 km there are conditions for the synthesis of oil, condensate and gas.

Fixation of responses at frequencies of 1-6 groups of sedimentary rocks allows us to subject that in this region, near the surveyed areas, a volcanic structure filled with these rocks can also be detected.

On the territory with the given point, it is recommended to conduct geological and geophysical surveys in order to search for oil, gas and gas condensate. In volcanic complexes, filled with sedimentary rocks of 1-6 and groups and magmatic rocks of 7th (ultramafic) groups, responses at the frequencies of oil, condensate and gas are recorded in the overwhelming majority of cases.

It is also advisable to conduct geological and geophysical work for natural hydrogen accumulations searching within the investigated area.

The survey results of large and local zones of visible hydrogen degassing in various regions of the globe in article [6] are summarized in the following form.

1. In large areas and local sites of basaltic volcanoes location with roots at different depths, signals at hydrogen frequencies from the surface are always recorded.

2. When performing the cross-section scanning procedure, responses of hydrogen are recorded practically from the upper edges of basalt volcanoes to their roots. This feature suggests that basaltic volcanoes are a kind of channels, through which hydrogen is actively migrated to the upper horizons of the cross-section and further into atmosphere.

3. In some types of basalt volcanoes, deep (living) water is synthesized at a depth of 68 km or 69 km. Hydrogen-enriched water is healing and can be used for health purposes. It should be noted that all the studied zones and areas of longevity on Earth [2, part 2] are located on basalt volcanoes, in which water synthesized at a depth of 68 km or 69 km migrates to the surface and is used for water supply and drinking purposes.

4. Hydrogen deposits can be formed by basaltic volcanoes in capped reservoirs,

adjacent to basalts. The hydrogen production site in Mali is located outside the contour of a basaltic volcano; responses of hydrogen were recorded at the location of the wells from marls. In other areas of the survey, signals of hydrogen were obtained from dolomites (Carpathians, island of centenarians Ikaria), as well as marls and limestones.

5. Hydrogen deposits, formed near basalt volcanoes in reservoirs of various types, can be quickly detected and localized during areal prospecting using direct prospecting methods (technologies of frequency-resonance processing of satellite images and photographs, including).

6. The problem of studying reservoirs in crystalline rocks (including basalts) deserves attention. Direct-prospecting methods can also be used for this purpose.

7. It should be considered fundamentally important that the experimental studies carried out in numerous areas have shown the possibility (and expediency) of using direct-prospecting frequency-resonance methods for processing and interpreting satellite images and photographs to detect and localize areas with hydrocarbons and hydrogen accumulation, as well as determine the depths of its predicted deposits. In further studies in this direction, it is advisable to pay attention to the types of reservoirs in which hydrogen can be accumulated, as well as seal rocks that will contribute to the preservation of deposits.

REFERENCES

1. Yakymchuk N. A., Korchagin I. N., Bakhmutov V. G., Solovjev V. D. Geophysical investigation in the Ukrainian marine Antarctic expedition of 2018: mobile measuring equipment, innovative direct-prospecting methods, new results. *Geoinformatika*, 2019, no. 1, pp. 5-27 (in Russian).

2. Yakymchuk, N. A., Korchagin, I. N. Technology of frequency-resonance processing of remote sensing data: results of practical approbation during mineral searching in various regions of the globe. Part I. *Geoinformatika*, 2019, no. 3, pp. 29-51; Part II. *Geoinformatika*. 2019. no. 4, pp. 30-58; Part III. *Geoinformatika*. 2020. no. 1, pp. 19-41; Part IV. *Geoinformatika*. 2020. no. 3, pp. 29-62; Part V.

Geoinformatika. 2021. no. 3-4, pp. 51-88 (in Russian).

3. Yakymchuk, N. A., Korchagin, I. N. Application of mobile frequency resonance methods of satellite images and photo images processing for hydrogen accumulations searching. Geoinformatika, 2019, no. 3, pp. 19-28 (in Russian).

4. Yakymchuk, N. A., Korchagin, I. N. Direct-prospecting technology of frequency-resonant processing of satellite images and photos images: results of use for determining areas of gas and hydrogen migration to the surface and in the atmosphere. Geoinformatika, 2020, no. 3, pp. 3-28 (in Russian).

5. Yakymchuk, N. A., Korchagin, I. N. Direct-prospecting technology of frequency-resonance processing of satellite images and photo images: potential opportunities and prospects of application for natural hydrogen accumulations searching. Geoinformatika, 2020, no. 4, pp. 3-41 (in Russian)

6. Yakymchuk, N. A., Korchagin, I. N. Depth structure features of large zones of hydrogen degassing in various regions of the earth by results of frequency-resonance processing of satellite and photos images. Geoinformatika, 2021, no. 1-2, pp. 3-42 (in Russian).

7. Yakymchuk, N. A., Korchagin, I. N. On the prospects of the technology of remote sensing data frequency-resonance processing using when conducting profiles geoelectric and seismic studies. Geoinformatika. 2021. no. 3-4, pp. 18-50 (in Russian).

ОЦІНКА ДОСТОВІРНОСТІ ВИЗНАЧЕННЯ КОЕФІЦІЄНТА ПОРИСТОСТІ ПОРІД-КОЛЕКТОРІВ ЗА РЕЗУЛЬТАТАМИ ГДС

Коваль Ярослав Миколайович
Федак Ігор Орестович

к. г. н, доценти

Івано-Франківський національний технічний університет нафти і газу
м. Івано-Франківськ, Україна

Вступ. Одним із основних параметрів, які характеризують колекторські властивості гірських порід, є пористість. Коефіцієнт пористості (K_p) гірських порід визначається як на зразках керну в лабораторних умовах, так і за результатами геофізичних досліджень свердловин (ГДС). Результати визначення K_p в лабораторних умовах, отримані на зразках керну мають найвищу достовірність. Серед промислово-геофізичних методів дослідження свердловин, для визначення коефіцієнта пористості гірських порід, використовують нейтронний гамма-каротаж (НГК), акустичний каротаж (АК), гамма-гамма густинний каротаж (ГГК-Г), мікробоковий каротаж (МБК), метод потенціалів самочинної поляризації (ПС) та гамма-каротаж (ГК). Зважаючи на складну геологічну будову гірських порід та особливості умов дослідження у свердловинах, K_p , визначене за даними каротажів, часто містить істотну похибку. Тому задача з оцінки достовірності визначення коефіцієнта пористості за даними ГДС є завжди актуальною.

Мета роботи. Провести оцінку достовірності визначення коефіцієнтів пористості порід-колекторів, отриманих за даними геофізичних досліджень свердловин, методами математичної статистики.

Для досягнення поставленої мети необхідно проаналізувати чинники, які впливають на достовірність визначення пористості за даними ГДС, здійснити розрахунки статистичних характеристик досліджуваних виборок цього параметру, та провести їх аналіз для оцінки достовірності отриманих значень K_p .

Матеріали та методи. В основу даної роботи покладено геолого геофізичні дослідження порід-колекторів башкірського ярусу Розсипнянського газоконденсатного родовища Дніпрово-Донецької Западни. Для вирішення поставленої мети використано статистичні методи обробки результатів лабораторних досліджень зразків керну та результатів промислово-геофізичних досліджень продуктивних інтервалів башкірського ярусу.

Результати та обговорення. Розрізи свердловин Розсипнянського газоконденсатного родовища в інтервалах продуктивних горизонтів Б-3, Б-4, Б-6, Б-7 башкірського ярусу складені породами, які за умовами формування відносять до осадових відкладів [1]. За мінеральним складом ці відклади відносять до теригенного типу. Дані розрізи представлені глинами, аргілітами, алевролітами, пісковиками та породами карбонатного типу, які виповнені крейдою і вапняками різної степені доломітизації.

До колекторів на даному родовищі віднесені пісковики та алевроліти різної степені заглинизованості, поліміктовості та наявності карбонатного матеріалу у цементі цих порід. Деякі пласти відмічають значною глинистістю (коефіцієнт глинистості становить більше 20 %), а також поліміктовим складом, що також призводить до збільшення їх природної гамма-активності. Величина визначеної пористості проникних гірських порід складає 10,8-17,2 %, що вказує на їх хороші фільтраційно-ємнісні характеристики. Піщовиково-алевролітисті колекторські різновиди із достатньо високою проникністю характеризують в основному невисокою глинистістю.

Вивчення фізичних та колекторських властивостей порід продуктивних горизонтів проводили на зразках керну та за даними геофізичних досліджень. Керн відбирали в усіх свердловинах родовища; винос керну задовільний, але освітленість керном розрізів свердловин нерівномірна.

З метою збільшення достовірності використання петрофізичних залежностей з визначення K_n були додатково залучені дані з сусідніх родовищ (Капітанівське, Кондрашівське, Західно-Вергунське, Вергунське), колекторські відклади яких аналогічні відкладам Розсипнянського газоконденсатного

родовища [1]. Для визначення коефіцієнту пористості колекторів Розсипнянського газоконденсатного родовища були побудовані наступні петрофізичні залежності: $\Delta T=f(K_p)$, $\alpha_{ПС}=f(K_p)$, $\Delta I_\gamma=f(K_p)$, $\Delta I_{п\gamma}=f(K_p)$. Правомірність використання цих петрофізичних залежностей встановлювали на основі розрахунку тісноти зв'язку між коефіцієнтами пористості, визначеними за даними ГДС (АК, ГК, НГК, ПС) і на зразках керну (рис. 1).

Розбіжність між значеннями K_p , визначеними на зразках керну і методом акустичного каротажу (рис. 1 а), нейтронного гамма-каротажу (рис. 1 б), гамма каротажу (рис. 1 в) та методом потенціалів самочинної поляризації (рис. 1 г) включає також і похибку визначення коефіцієнту пористості кожним із цих методів.

Розраховані нами статистичні характеристики, представлені у табл. 1, показують на перший погляд низьку точність визначення коефіцієнта пористості порід-колекторів за даними ГДС.

Але тільки детальний аналіз впливу мінерального складу гірських порід, особливостей структури порового простору, свердловинних умов досліджень, повноти висвітлення розрізу керновим матеріалом дав змогу відібрати найефективніший геофізичний метод для визначення K_p пластів-колекторів в даних умовах.

Таблиця 1

Основні статистичні характеристики оцінки достовірності визначення K_p за даними АК, НГК, ГК та ПС

Метод ГДС	Статистичні характеристики визначення K_p					
	Кількість вимірів на зразках керну (n)	Абсолютна похибка (ΔK_p), %	Відносна похибка (δK_p), %	Середньо-квадратичне відхилення (σK_p), %	Дисперсія (DK_p), %	Кореляційне відношення, R^2
АК	42	0,93	8	2,12	4,48	0,791
НГК	45	2,32	33	2,42	5,88	0,484
ГК	46	1,45	18	2,36	5,57	0,543
ПС	46	1,85	20	1,77	3,13	0,648

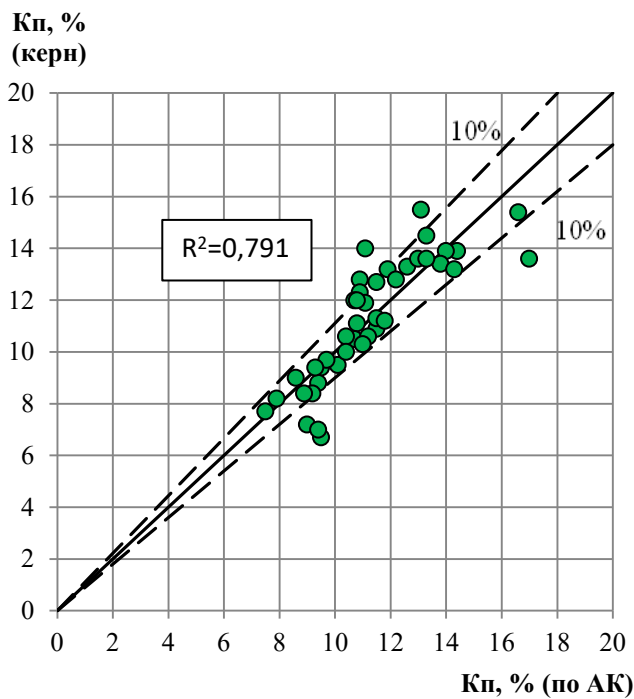

а)

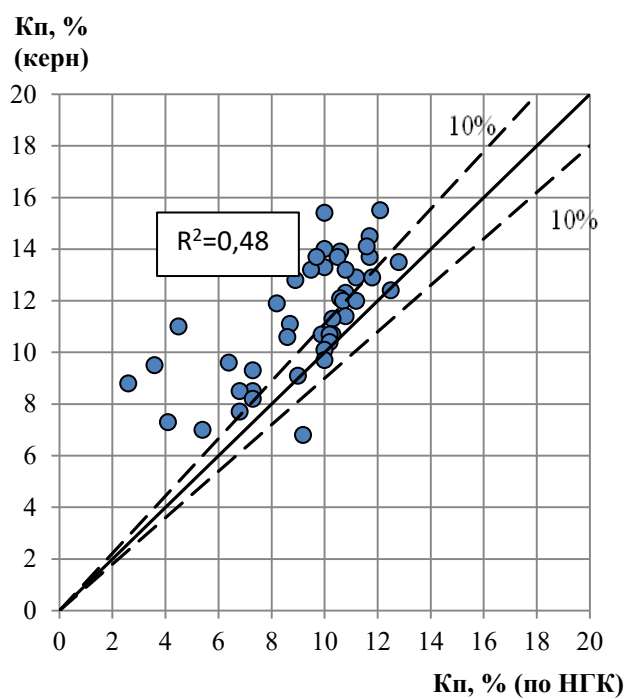

б)

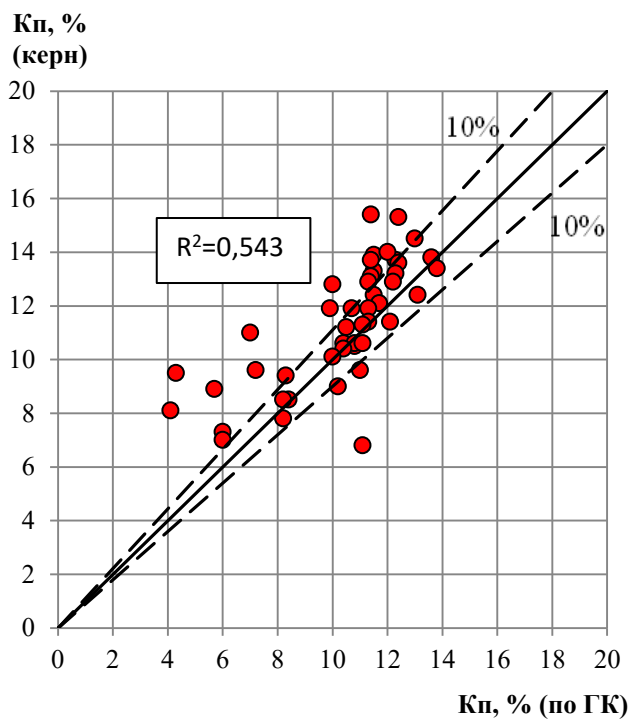

в)

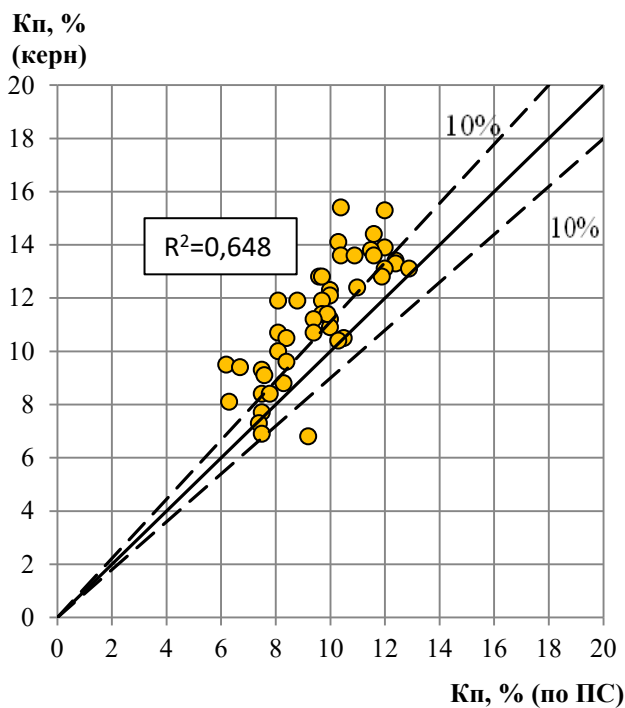

г)

Рис. 1 – Зіставлення коефіцієнта пористості визначеного за даними керну і результатами: а) акустичного каротажу; б) нейтронного гамма-каротажу; в) гамма-каротажу; г) методу потенціалів самочинної поляризації

Висновки. За звичай на виробництві з метою оцінки достовірності визначення коефіцієнта пористості за даними ГДС використовують тільки величину кореляції. В даній роботі у якості додаткового критерію оцінки достовірності визначення K_{Π} за даними промислово-геофізичними методами використано такі статистичні характеристики як абсолютна похибка, відносна похибка, середньоквадратичне відхилення та дисперсія.

Результати графічних побудов та розрахунків основних статистичних характеристик показали, що найменшу похибку визначення коефіцієнта пористості, в порівнянні з даними K_{Π} визначених на зразках керну, видає метод акустичного каротажу, а найбільшу – метод нейтронного гамма-каротажу. Доволі висока точність визначення K_{Π} за даними АК зумовлена тим, що залежність $\Delta T=f(K_{\Pi})$ максимально враховує особливості геологічної будови порід-колекторів башкірського ярусу Розсипнянського родовища.

ЛІТЕРАТУРА

1. Звіт про науково-дослідну роботу “Геолого-економічна оцінка запасів газу та конденсату Розсипнянського родовища Луганської області”. УкрНДІГаз, м. Харків, – 2010 р. –169 с.

ARCHITECTURE

УДК 528.3

EFFECT OF MEASUREMENT DURATION ON THE ACCURACY OF RTN MEASUREMENTS

Lysko Bohdan

Candidate of Technical Sciences

Kordyak Vitaliy

Student

Department of Engineering Geodesy,
Ivano-Frankivsk National Technical University
of Oil and Gas, 15 Karpatska St., Ivano-Frankivsk,
Ukraine, 76019

Introductions. There is a great number of scientific works, dedicated to RTN mode measurements, aimed at definition of point coordinate accuracy and the way of natural and mechanical factors influence on it. In the meantime, problems related to the accuracy of lines and angles development according to the GNSS measurements, that define the possibility to use them within the planning and marking works are not fully solved [1].

Aim. In the previous works, our research was based on finding the **MSE** of the distances and angles measurements influenced by the mutual location of the permanent stations, physical-geographical characteristics of work when measuring on the closely-spaced points during 1 hour [3]. During the research we have developed and explored the algorithm of coordinates transformation from the coordinates system of the general plan in USK-2000 and vice versa, by minimizing the influence of the random mistakes of RTN solutions and possibility to eliminate rough errors in the coordinates of the geodesic base sites, by providing the optimal correlation of the sites coordinates in two systems by iteration method and its experimental proof [4];

have designed practical recommendations for measuring the main axes of GNSS measurement development by the RTN methodology and providing the additional control of the marking works by using the electronic total station [5].

Keywords: GNSS, coordinates, RTN measurement, planning works, total station.

Materials and methods. The methodology of using measurements in RTN mode for planning and marking works was suggested and proved, based on the obtained results,. The results of the research have shown that the accuracy of defining of the developed vectors (lines) with the GNSS receiver under different conditions is always higher than the accuracy of defining of the coordinates with the same device. The range of errors in the sites coordinates is formed because of the influence of different factors and during the planning works. They are usually divided into systematic $\sigma_{syst.}$ and random $\sigma_r.$

When working with the GNSS receiver, we can outline one more range of errors, that depend on the satellite constellation the receiver works with. Their distinguishing characteristics is that they recur in time are the number of satellites and their geometrical location and, possibly, tropospheric delay $\Delta\rho_k^{trop}$ [2]. Let's call them conventional $\sigma_c.$ [8].

The $\sigma_{syst.}$ includes errors caused by the shift of satellite and receiver clocks, ionospheric delay, orbital delay, that is driven by inaccurate value of the k satellite orbit ephemeris and errors that caused by calculating of the coordinates from WGS-84 into the flat rectangular coordinate system of the general plan.

The $\sigma_r.$ Includes error that occurred due to the phase receiver noise and multipath $\varepsilon_k^\Psi.$

In such a way, the accuracy of measuring the coordinate of the certain point will depend on the following errors:

$$\sigma. = \sigma_{syst.} + \sigma_r. + \sigma_c. \quad (1)$$

This assumption (1) will be reasonable if RTN measurements are conducted on the specific site.

On practice, depending on the task, it may be necessary to define such geometrical parameters as distances and angles. These parameters are tensor values, that's why the influence of systematic errors, related to the coordinate transformation, ionospheric delays, delays of satellite clock and receiver shifts will be significantly decreased because of the compensation of their systematic part [9, 10].

We can't predict the random errors, as the multipath phenomenon fully depends on the environment, which is individual for each object or even its section, when the phase noise of the receiver will not only depend on the receiver model and brand, but the batch as well.

Results and discussion. Our research was made on the specific basis and the measurements were done by the same receiver, so let's focus on exploring the influence of location of the navigational satellites on the accuracy of the developed vectors with the RTN method, that will have the influence on the results accuracy when doing asynchronous measurements on the closely-spaced points. System Solutions was used as a source network.

As it's known, the accuracy of defining a pseudo distance to the satellites includes each of the four position components measured by the receiver (which is x, y, z, t). If the navigational satellites are close to each other in the sky, the geometry is bad and the DOP value is large [16]. If they are far away from each other, geometry is sufficient and DOP value is small. In our case, DOP is a set of separate components:

HDOP - horizontal dilution of precision,

VDOP- vertical dilution of precision,

PDOP - position (3D) dilution of precision,

TDOP - time dilution of precision,

GDOP - geometric dilution of precision.

There is a strong connection between these technological parameters, that are described according to the following formulas: (2)

$$\begin{aligned} \text{PDOP}^2 &= \text{HDOP}^2 + \text{VDOP}^2 \\ \text{GDOP}^2 &= \text{PDOP}^2 + \text{TDOP}^2 \end{aligned} \quad (2)$$

$$\text{GDOP}^2 = \text{HDOP}^2 + \text{VDOP}^2 + \text{TDOP}^2$$

During the planning works under the specific work conditions, it may be tough to take measurements in the neighbor points less than in 2 hours. Moreover, measurements in operating conditions often last for several days. As the technological parameters of DOP repeat for this object and can be predicted when using the software GNSS Planning, located on the general sites [6], that's why the research was focused on proving the assumption that measurements in different time, taken during the same DOP parameters, allow to get the optimal accuracy. So the purpose of this work is to explore the possibility of doing planning and geodesic engineering RTN works on the closely-spaced points by the way of asynchronous observations with time, which is unlimited and convenient for operational conditions.

Conclusions. The following conclusions were made based on the results of these studies:

1. Accuracy of vector (line) development with the RTN solution usage in the System Solution network fluctuated in 1.4-26.5 mm range within the experiment, depending on the technological parameters, which made it possible to develop recommendations for conducting observations.

2. Planning and placement of engineering and geodetic works can be performed within a few days, however, it is necessary to withstand similar technological parameters that are relatively simply predicted with the specialized software (for example, GNSS Planning free access) and the proposed mathematical model that allows predicting the accuracy of these works.

3. The following recommendations should be met in order to ensure the required accuracy (3-5 mm) of vector development: the number of satellites ≥ 15 , HRMS $\leq 0,009$, the GNSS receiver should be adjusted to at least of 25 averages (the methodological recommendations are valid for a partial case, when the marking works are performed in the 10 km zone from the permanent station). The possibility to continue planning and marking engineering geodesic works by RTN method after some period of time, by following the recommended technological parameters.

REFERENCES

1. Allahyari M., Olsen M., Gillins D., Dennis M., 2018: Tale of two RTNs: Rigorous evaluation of real-time network GNSS observations. *Journal of Surveying Engineering*, 144(2), 05018001, DOI: 10.1061/SU.1943-5428.0000249.
2. Böhm, J., Möller, G., Schindelegger, M., Pain, G., and Weber, R., 2015: Development of an improved empirical model for slant delays in the troposphere (GPT2w). *GPS Solut*, 19(3), 433-441, DOI: 10.1007/s10291-014-0403-7
3. Burak K., Lysko B., 2017: Exploring the accuracy of lengths constructions when solving the engineering geodesy issues with RTN method. *Geodesy, Cartography and Aerial Photography*, Lviv, №85, 5–12
4. Burak K., Lysko B., 2018: Implementation of alternative algorithms for defining the transformation parameters of USK-2000 and coordinate systems of general layout during the marking operations. *Archives of Institute of Civil Engineering, Poznan*, № 87, 49–60
5. Burak K., Lysko B., 2018: The possible uses of RTN solutions for markup works on construction. *Geodesy, Cartography Lviv*, №87, 18–23
6. GNSS Mission Planning інтернет-ресурс. – Режим доступу: <http://gnssmissionplanning.com/App/Settings/>
7. Gujarati, Damodar N.; Porter, Dawn C., 2009: *Basic Econometrics* (5th ed.). Boston: McGraw-Hill Irwin
8. Hobiger, T., Ichikawa, R., Koyama, Y., Kondo, T., 2008: Fast and accurate ray-tracing algorithms for real-time spacegeodetic applications using numerical weather models. *J. Geophys. Res. Atmos*, 113, 1–14.
9. Krzyzek R., 2015: Algorithm for Modeling Coordinates of Corners of Buildings Determined with RTN GNSS Technology Using Vectors Translation Method. *Artificial Satellites*, 50 (3), 115-125.
10. Krzyżek R., 2014: Reliability analysis of the results of RTN GNSS surveys of building structures using indirect methods of measurement. *Geodesy and Cartography*, 63 (2), 161-181.

ЛАЗЕРНЕ СКАНУВАННЯ ЯК ВИРІШЕННЯ ПРОБЛЕМИ ЗБЕРЕЖЕННЯ ПАМ'ЯТОК АРХІТЕКТУРНОЇ СПАДЩИНИ УКРАЇНИ

Кривенко Олександр Валерійович

магістрант

Авдєєва Наталія Юрїївна

к.арх., доцент

Яценко Олексій Федорович

к.арх., доцент

ВСП «Інститут інноваційної освіти Київського національного
університету будівництва і архітектури»
г. Київ, Україна

Введення: З початку повномасштабного вторгнення 24 лютого 2022 року російської федерації на територію України було знищено сотні, а можливо і тисячі пам'яток архітектурної спадщини України. Безповоротно втраяться надбаня архітектури які несли у собі особливості та колорит нашої держави. Для подальшого збереження та можливості відновлення можливо використовувати лазерне сканування як одне з можливих рішень.

Мета роботи: Окреслити доцільність та зручність використання лазерного сканування, як методу розв'язання проблеми збереження пам'яток архітектурної спадщини України.

Матеріали та методи. Сучасний світ не стоїть на місці і тому кожного дня з'являються новітні технології які можуть вирішувати проблеми архітекторів та архітектури в цілому. Лазерне 3D сканування це знімальна система, яка вимірює відстань від сканера до точок об'єкта з досить високою швидкістю і реєструє відповідні напрями з подальшим створенням тривимірного зображення в контурі хмари точок. Лазерне 3D сканування на сьогодні є єдиним методом, який з високою швидкістю (сотні тисяч точок в секунду) визначає координати значної кількості точок на поверхні об'єкта з точністю від кількох міліметрів до 4 см без значних спотворень поверхні [1]. Ця технологія реалізується за допомогою спеціальних приладів. Лазерний сканер

це високотехнологічний прилад для виконання наземної зйомки шляхом отримання високоточної хмари точок великої щільності [2]. Дані, одержані в результаті лазерного сканування, дозволяють повністю відтворити будь-який об'єкт у вигляді точкової 3D моделі. Подальша побудова моделі споруди відбувається шляхом логічного визначення приналежності кожної точки чи групи точок до певної поверхні та створення по цих точок відповідного елемента. Аналіз хмар точок спрощується завдяки присвоєнню кожній окремій точці певного кольору. Також слід зазначити ще одну особливість лазерного сканера окрім створення хмари точок він може робити фотографії 360. Тому ми зможемо подивитися не тільки об'єкт який нас цікавить, а ще й навколишнє оточення, щоб мати повноцінне уявлення як цей об'єкт (для прикладу будинок) вписано в архітектуру, що його оточує. В Україні є тисячі дерев'яних церков, які особливо вразливі перед вогнем, багато з них містять важливі зразки художнього мистецтва. Саме тому важливо не лише відсканувати їх за допомогою лазера, а й отримати високоякісну фотограмметрію [3].

За допомогою цієї технології ми можемо отримати точну 3D копію відсканованого об'єкта з похибкою до декількох міліметрів. Сканування в залежності від розміру сканованого об'єкта може займати від декількох годин до пари днів. Використовуючи лазерне 3D сканування є можливість всі об'єкти архітектури що мають історичну, культурну чи іншу цінність перевести в цифровий формат і залишити для використання наступним поколінням. Маючи можливість сканувати з такою невеликою похибкою ми зможемо надалі відновлювати архітектурні об'єкти використовуючи нові, надійні та більш міцні будівельні матеріали.

Також відсканувавши досить велику кількість об'єктів їх можна буде каталогізувати для більш легкого використання. Згрупувати певні елементи в каталоги і, наприклад архітектор, який захоче додати у свій проєкт певний елемент зможе подивитись як його було реалізовано раніше подивившись не тільки на сам елемент, а й повну експозицію і скласти загальну картину як він був вписаний у загальну експозицію.

Результати та обговорення. Яскравим прикладом для демонстрації можливостей лазерного 3D сканування можна зазначити відновлення Французького собору Нотр-Дам де Парі. 15 квітня 2019 р. у результаті пожежі впали дах та стеля собору. Для відновлення собору використовують зроблене повне лазерне 3D сканування зроблене у 2015 році істориком мистецтв Ендрю Таллоном. Як зазначають експерти відновлений собор буде мати 95% схожості з оригіналом. 5% віддають на нові технології які буде залучено при відновленні, для збереження вцілілих елементів собору.

Висновки. На даний час у зв'язку з ситуацією яка склалася на території України у більшості людей не має можливості подорожувати Україною та відвідати пам'ятки архітектури, а поєднавши результати лазерного сканування та окулярів доповненої реальності можливо реалізувати цілий тур по пам'ятках архітектури прямо вдома.

Але слід також зазначити що лазерне сканування це не панацея для збереження пам'яток архітектури. Під впливом фізичних та природних факторів такті пам'ятки будуть продовжувати руйнуватися, а на їх відновлення будуть необхідні значні кошти, яких післявоєнна Україна скоріше за все виділяти не буде, оскільки будуть більш пріоритетні цілі. Але дані лазерного сканування дадуть наступним покоління це збори, маючи таку 3D модель з повними обмірами залишиться можливість на відновлення пам'яток архітектури у їх початковому стані та з реальними розмірами, що дозволить у сучасному світі не тратити культурну ідентичність Україні.

СПИСОК ВИКОРИСТАНИХ ДЖЕРЕЛ

1. Наземне лазерне сканування [Електронний ресурс] // Геодезія, геологія, топозйомка від сертифікованих фахівців Гільдія Інжиніринг. – Режим доступу до ресурсу: https://geotop.com.ua/nazemnoe-lazernoe-skanirovanie_ua.php.

2. ЛАЗЕРНЕ СКАНУВАННЯ [Електронний ресурс] // Навігаційно геодезичний центр – Режим доступу до ресурсу: <https://ngc.com.ua/ua/shop/lazernoe-skanirovanie-oborudovanie/>.

3. Lauter C. До того, як упадуть бомби: зберегти українську культурну спадщину за допомоги 3D технології [Електронний ресурс] / Carla Lauter // GEO WEEK NEWS. – 2022. – Режим доступу до ресурсу: <https://www.geoweeeknews.com/before-the-bombs-fall-ukranian>

4. Визначення кренів історичних споруд за методом наземного лазерного сканування / Р. В. Шульц, М. В. Білоус, В. Я. Ковтун // Інженерна геодезія : наук.-техн. зб. / Київ. нац. ун-т буд-ва та архітектури ; відп. ред. С. Войтенко. Київ : КНУБА, 2015. - Вип. 62. - С. 55-71. - Бібліогр. : 18 назв.

5. Шульц Р. В. Моніторинг пам'яток архітектури за допомогою даних наземного лазерного сканування / Р. В. Шульц, М. В., Білоус, О. М. Гончерюк // Сучасні проблеми архітектури та містобудування : наук.-техн. зб. / Київ. нац. ун-т буд-ва і архіт. ; відп. ред. М. М. Дьомін. - Київ : КНУБА, 2016. - Вип. 46. С. 202 - 207. - Бібліогр : 4 назви.

PEDAGOGICAL SCIENCES

MODERN TRENDS IN PROFESSIONALLY ORIENTED FOREIGN LANGUAGE TRAINING OF CADETS

Drob Nataliia

senior researcher

Trofymova Maryna

researcher of

Educational and scientific center of language training
Ivan Kozhedub Kharkiv National Air Force University
Kharkiv, Ukraine

Introductions. In the context of a large-scale invasion in Ukraine and in order to achieve the Euro-Atlantic integration of our state, improving the effectiveness of language training for cadets in higher military educational institutions becomes increasingly relevant. In modern conditions, the foreign language competence of future officers is a significant component of their professional activities.

Aim. Professionally oriented English language learning becomes particularly important, and involves developing the ability of cadets to communicate in a foreign language in specific professional spheres and situations. English language training takes into account the needs of cadets in language learning and it is dictated by the specific requirements of their future profession. The goal of foreign language learning for cadets is to reach a sufficient level for practical use of English in their future professional activities. In professionally oriented language learning, English serves not only as an object of study but also as a means of developing professional skills.

Materials and methods. First and foremost, the professional orientation requires integrating the discipline of English language with specialized subjects, and it also sets task for the English language teachers to teach the future specialists to use

the language as a means of systematically enhancing their professional skills and abilities through interdisciplinary connections. In addition to the skills of conversational English on everyday topics, cadets require skills and proficiency in professionally oriented translation in a specific field. They also need the ability to use English for written and oral communication with international partners, as well as engaging in spontaneous discussions on professional topics with native speakers. Such a level of language proficiency requires professionals to possess not only knowledge and understanding of the structure of foreign language expressions but also a deep understanding of foreign culture and realities.

Professionally oriented English language learning in higher military educational institutions includes the following components:

- communicative activities that cover topics and situations relevant to the professional direction of future officers.
- phonetics, vocabulary, and grammar materials, as well as skills for proper manipulation of such materials.
- developing foreign language competence in all types of speech activities.
- understanding national-cultural peculiarities and realities of English-speaking countries.

Effective professionally oriented English language education for cadets involves creating the following conditions for its implementation:

- establishing a high motivation for learning professionally oriented English language.
- implementing interdisciplinary connections between English language and specialized disciplines.
- developing and improving overall English language communicative competence.
- practical use of English language in professional activities.
- the need for continuous self-education to support and enhance the achieved level of English language proficiency.

Teaching professionally oriented English language entails the extensive use of

innovative technologies and new sources of information, which significantly increases the motivation of learners to receive and process professional information in a foreign language. It enhances the effectiveness of independent work, provides new opportunities for acquiring and reinforcing professional skills. It allows for the implementation of qualitatively new forms and methods of teaching foreign language for professional purposes. The use of internet resources allows for their integration into the language learning process, leading to more effective teaching of English. Specifically, it helps to develop skills in reading and understanding professional materials of varying complexity. It improves listening skills through the use of authentic internet resources focused on professional topics. It also enhances both monologue and dialogue skills through problem-based discussions provided by the instructor or other cadets. The use of internet resources allows also for enrichment of the cadet's vocabulary with contemporary English language terms and expressions.

Results and discussion. The use of modern Internet resources for teaching professionally oriented foreign language not only improves the learning process of the discipline, activates the learning and cognitive activities, and applies modern hypertext and hypermedia technologies in the educational process, but also systematically diagnoses the language competence of cadets. Internet resources allow for managing the educational process, automating the processes of control, training, and testing, generating tasks based on the intellectual level of each individual, level of knowledge, skills, and competencies. They provide conditions for independent learning activities, self-learning and self-development. They enable working in modern telecommunications environments and ensure the management of information data flows.

However, professionally oriented foreign language teaching in non-linguistic higher education institutions is not limited to learning "language for the profession". The essence of professionally oriented foreign language teaching lies in its integration with specialized disciplines in order to acquire additional professional knowledge and develop professionally important personal characteristics. The pedagogical technologies employed in professionally oriented language teaching

include educational games, project-based learning, heuristic and contextual learning, case-based methods, and more.

Conclusions. Thus, professionally oriented language teaching in military educational institutions aims to develop experience and language competence to solve practical professional tasks and meet the requirements for the level of preparation of future officers. Such an approach enables the development of communication skills not only in everyday life but also in a professional context. The pedagogical technologies used in professionally oriented language teaching foster creativity, independence, analytical skills, and problem-solving abilities of future officers.

ОСОБЛИВОСТІ НАВЧАННЯ ГОВОРІННЯ КУРСАНТІВ ВВНЗ ТА ВІЙСЬКОВОСЛУЖБОВЦІВ

Бачинська Наталія Ярославівна

к.пед.н., доцент
доцент кафедри іноземних мов
Військова академія, м. Одеса
м. Одеса, Україна

Вступ. Основною вимогою в умовах сьогодення постає уміння комунікації військовослужбовців задля якісного вирішення питань, пов'язаних з виконанням робочих обов'язків.

Володіння іноземними мовами особовим складом у системі Міністерства оборони України є важливим фактором реформування та розвитку Збройних Сил України, впровадження євроатлантичних стандартів і досягнення взаємосумісності зі збройними силами країн-членів і партнерів НАТО, участі у багатонаціональних операціях, навчаннях, інших заходах міжнародного оборонного співробітництва [1].

Метою роботи є — окреслити особливості навчання говоріння курсантів ВВНЗ та військовослужбовців.

Матеріали та методи. У роботі було використано такі методи як аналіз наукових джерел, синтез, систематизація та узагальнення науково-методичного матеріалу.

Результати обговорення. Оскільки, метою вивчення курсантами / слухачами курсів іноземної мови під час навчання у ВВНЗ є розвиток мовленнєвих вмінь та навичок у військово-професійній сфері відповідно до мовного стандарту НАТО СТАНАГ 6001, необхідно враховувати вимоги, що ставляться до розвитку навичок говоріння відповідно до шкали стандартизованих мовленнєвих рівнів (СМР). В наш час навчання у ВВНЗ відбувається відповідно рівнів СМР 1 – Вживання і СМР 2 – Функціональний. Розглянемо вимоги до стандартизованих мовленнєвих рівнів.

Стандартизовані мовленнєві рівні. Говоріння.

СМР 1	<p>Уміння вести просту за змістом розмову при безпосередньому спілкуванні в типових повсякденних ситуаціях.</p> <p>Здатність складати речення і формулювати ланцюжок з двох або більше простих коротких речень, пов'язаних за змістом і поєднаних між собою широковживаними сполучниками. Здатність розпочинати, підтримувати і завершувати нетривалу розмову, ставлячи короткі прості запитання співбесіднику та відповідаючи на його запитання. Здатність спілкуватися на побутовому рівні з метою задоволення мінімальних особистих практичних потреб, використовуючи загальноживані конструкції і обговорювати прості повсякденні робочі завдання.</p> <p>Теми: замовлення їжі, житло, користування транспортом і покупки.</p>
СМР 2	<p>Уміння спілкуватися в повсякденних та стандартних робочих ситуаціях.</p> <p>Здатність описувати людей, місця і речі, розповідати про теперішні, минулі, майбутні події логічно завершеними, але простими розмовними блоками, стверджувати факти; порівнювати, протиставляти, надавати конкретні інструкції та вказівки. Здатність говорити розгорнутими реченнями в повсякденних ситуаціях, наприклад під час вирішення особистих питань та питань, що пов'язані з житлом, давати складні, детальні та довгі пояснення, обговорювати зміни планів щодо подорожей або інших справ. Здатність об'єднувати декілька речень у зв'язний розмовний блок.</p> <p>Теми: робочі та сімейні справи, власне оточення, інтереси, подорожі, новини дня.</p>

Проаналізувавши вимоги до рівнів СМР 1 і СМР 2 доходимо висновку, що необхідно проводити навчання іноземної мови у групах з приблизно з однаковим рівнем знань. Це надає можливість працювати в одному темпі зі всіма курсантами / слухачами, не буде виникати ситуації, що для декого певний матеріал є занадто простим, а для декого занадто важким. Виходячи з цього вкрай важливо провести вхідне тестування та розподілити курсантів / слухачів за групами відповідно до наявного рівня знань для здійснення якісної підготовки.

В кінці навчання з метою визначення СМР проводиться мовне тестування відповідно до мовного стандарту НАТО СТАНАГ 6001. Для більш успішного проходження курсантами / слухачами субтесту з говоріння, необхідно

ознайомити курсантів / слухачів з критеріями оцінювання даного виду мовленнєвої діяльності. А саме, під час екзамену оцінюється: 1) виконання комунікативного завдання (зміст та обсяг висловлювання), 2) використання лексики, 3) використання граматики, 4) дотримання правил фонетики. Отже, знаючи критерії оцінювання курсанти / слухачі розуміють, що від них очікується і відповідним чином будують свої відповіді.

Також, важливо зазначити, що основною вимогою до навчання говоріння є опанування і використання викладачами комунікативної методики навчання. Зазначена методика скерована на створення у навчальному процесі ситуацій, максимально наближених до ситуацій, що зустрічаються у реальному житті, а тому у процесі навчання моделюються ситуації повсякденного життя та ситуації професійного спілкування. Викладачам для розвитку навичок говоріння необхідно використовувати під час занять такі види вправ, як 1) складання із одного слова словосполучень, фраз, речень і навіть невеличких розповідей, 2) опис англійською мовою наданих слів, 3) опис малюнків, 4) складання розповіді по ключевим словам, 5) рольові ігри, 6) дискусії, 7) надання порад. Також, незалежно від того якому виду діяльності було присвячено заняття, говоріння повинно бути присутнім на кожному занятті.

Висновки. Отже, до особливостей навчання курсантів ВВНЗ та військовослужбовців відносяться: 1) знання курсантами / слухачами курсів вимог, що ставляться до розвитку навичок говоріння відповідно до шкали стандартизованих мовленнєвих рівнів (СМР), 2) знання критеріїв оцінювання говоріння під час екзамену СТАНАГ 6001, 3) знання та використання викладачами комунікативної методики навчання та засобів розвитку говоріння з метою більш швидкого та якісного розвитку навичок говоріння.

СПИСОК ЛІТЕРАТУРИ:

1. Основні засади мовної підготовки особового складу у системі Міністерства оборони України від 08.08.2019. URL: <https://nuou.org.ua/assets/documents/osn-zas-mp.pdf> (дата звернення: 18.06.2013).

РОЗВИТОК ФАХОВИХ КОМПЕТЕНТНОСТЕЙ СТУДЕНТІВ ЗАВДЯКИ ШАШКАМ

Вирста Ярослав Ярославович
Кошель Віктор Миколайович

викладачі

Полтавський фаховий коледж нафти і газу
Національного університету Полтавська політехніка
імені Юрія Кондратюка

Вступ

Гра в шашки відома людству з давніх давен. Коли і ким були винайдені шашки, достеменно невідомо. Шашки були відомі ще древнім грекам. Вони стверджували, що цю гру винайшов бог Гермес. За іншою версією, гра в шашки була винайдена солдатами, які занудьгувати під час облоги Трої, що тяглася близько десяти років. Нашим предкам шашки теж були відомі ще давним давно. Археологам вдалося знайти шашки, яким близько 1000 років. Найдавніша книга про шашки, згадка про яку дійшла до нас, була видана в 1591 році в Італії. У Середньовіччі шашки вважалися грою лицарів, і вміння добре грати в них було серед з лицарських чеснот. Існує різновид цієї гри під назвою «блискавичні шашки». Від звичайної гри вона відрізняється тим, що в залік йде не тільки результат, але і час, витрачений на хід. Дошки для гри в шашки бувають різні, з різним числом полів. Від більшості інших схожих ігор шашки відрізняються тим, що всі фігури в них мають однакове значення.

Мета роботи

Метою є залучення студентів до активної розумової діяльності, сприяння їх інтелектуальному розвитку, підвищення творчої активності та організація змістовного відпочинку, що дасть змогу забезпечити розвиток фахових компетентностей студентів коледжу нафти і газу.

Матеріали і методи

В коледжі ми працюємо над розвитком творчої особистості, яка вмє самостійно вчитися, використовуємо різні прийоми і методи роботи.

Повноцінним є лише те навчання, яке вимагає активності й напруження думки. Цього досягаємо на кожному занятті, оскільки знаходимось у стані постійного пошуку. Щонайширша незалежність мислення, відносна самостійність думок, відсутність боязні не погодитися з групою, викладачем, активність на занятті, пошук нових шляхів розв'язку, допитливість, кмітливість - ось на чому ґрунтується продуктивне мислення здобувача знань.

У практиці навчання гри в шашки випробовуємо два основних методи побудови занять: лінійний та концентричний чи комбінований. Перший метод передбачає викладання тематичного теоретично – практичного матеріалу шляхом поступового нагромадження обсягу інформації та ускладнення завдань щодо його засвоєння за програмою. За другим методом тематичні розділи вивчаються не поспіль один за одним, а частками. І, хоча при цьому порушується цілісність сприйняття студентами теми, зате самі заняття стають різноманітнішими й дозволяють за певний період охопити відразу одну-дві чи більше тем з кожного розділу. Лінійний метод виправдав себе для вивчення порівняно невеликих за обсягом тем. Викладання цілих розділів, як правило, здійснюється концентричним методом. Наприклад, протягом тижня одне заняття присвячується дебюту, одне - середині гри, одне – ендшпілю. Потім так само вивчаються наступні теми цих розділів, при цьому є змога повернутися до попередніх тем, щоб закріпити знання розглянутого матеріалу. Викладач повинен правильно організувати процес занять. Для організації роботи можна використати специфічні для фізичної культури методи тренування: фронтальний; груповий; метод індивідуальних завдань. Крім того, рекомендується застосовувана зараз у практиці роботи багатьох шашкових шкіл організаційно-методична форма занять, умовно названа «коловим тренуванням».

Застосування фронтального методу передбачає таку організацію роботи, за якої вся група виконує яке-небудь одне, загальне для всіх завдання. Переважно цей метод може мати місце у вступній та заключній частинах заняття, але іноді й в основній, особливо на молодших курсах. Фронтальний

метод здебільшого використовується при проходженні не дуже складного матеріалу програми на етапі первісного навчання. Це обумовлене тим, що на початку вивчення при виконанні завдання потрібно безпосереднє керівництво викладача. Як правило, застосування фронтального методу не вимагає складного устаткування й особливо ефективно при перегляді міні-партій.

За групового методу організації роботи студентів група ділиться на підгрупи, кожна з яких виконує своє завдання. Груповий метод частіше використовується на тренуваннях зі старшокурсниками при проходженні досить складного матеріалу, коли потрібно приділяти велику увагу студентам, що засвоюють складний матеріал, і надавати їм допомогу. Окремі підгрупи можуть отримувати завдання, що відповідають різним етапам вивчення матеріалу й різному ступеню складності. Груповий метод забезпечує диференційований підхід до студентів у процесі навчання.

Метод індивідуальних завдань передбачає самостійне виконання завдань, запропонованих викладачем або обраних студентами. На першому курсі метод індивідуальних завдань допомагає ознайомитися й одержати реальну оцінку підготовленості студентів у тому або іншому дебюті, у тій або іншій частині партії, схильності до того або іншого виду ведення гри. Метод індивідуальних завдань уможливорює диференціювання вправ за змістом і характером навантаження для окремих студентів, може застосовуватися у всіх групах за будь-яких умов.

Підгрунття колового методу складає схема-символ, яка відображає підбір шашкових вправ з послідовною їх зміною при навантаженні, що точно регламентується, на головні ідеї розвитку шашкових компонентів майстерності. Кожне з нових завдань є розвантажувальним стосовно попереднього. Коловий метод має багато позитивних моментів: заняття цікаві, емоційні, у них використовуються різноманітні завдання, що вимагають оригінальності мислення, розвивають творчий підхід, а отже, розумову активність. Ця найбільш ефективна форма підготовки перед змаганнями, разом з тестуванням, дозволяє гравцю краще відчувати свій стан, спортивну форму, визначити

швидкість розрахунку, на що опиратися й чого уникати під час гри. При цьому студент одержує об'єктивну інформацію про плюси та мінуси своєї гри. Колове тренування максимально наближає умови занять до ігрових. Доцільно використовувати таку організаційно-методичну форму, переслідуючи конкретні завдання, наприклад: у групах 1-го року навчання - для розвитку рахункових здібностей та вироблення впевненості при прийнятті рішень; у групі 2-го року навчання - для оцінки позиції й складання плану гри, підтвердженого варіантами; у групі 3-го року навчання - для удосконалювання техніки реалізації переваги, техніки гри в ендшпілі. До викладача при організації колового тренування ставляться вимоги глибокої шашкової ерудиції: добре підготувати серію колових завдань, уміло міняючи їх на більш важкі або легкі. Комплексне тренування містить у собі елементи перерахованих вище методів тренувань. При проведенні комплексного тренування потрібно включати декілька різних видів робіт. Специфічність викладання шашок полягає в тому, що до більшості тем доводиться повертатись на всіх наступних етапах навчання, але на все більш складному рівні.

Широко використовуємо наочність, яка яскрава, приваблива та цікава для студентів. Також ретельно продумуємо її використання. З однієї сторони, наочність повинна бути цікавою, з іншої - вона повинна сприяти розумовій діяльності щодо розв'язання студентами того чи іншого логічного завдання.

Результати і обговорення

Отримані нами результати примушують нас до суттєвої оцінки значення гри в шашки. Певні властивості шашкіста треба вважати вродженими, але більшість — набутими в процесі гри. Ми не повинні, однак, забувати того, що різниця між вродженим і здобутим завжди тільки тимчасова і відносна. Вродженим визнається все те, що було придбано більш-менш віддаленими попередніми поколіннями і передається нам у спадок, як готове надбання.

Шашки – це найкращий тренажер для розвитку людського інтелекту та інтелектуальних компетентностей. Саме під час шашкової партії задіяні дві півкулі людського мозку та водночас використовуються і логічне і абстрактне

мислення.

Також шашки прекрасно тренують логіку. Хід кожної фігури пов'язаний з попередніми та наступними переміщеннями, а разом вони являють собою єдиний механізм зі складною схемою. План гри може змінюватись протягом партії, адже доводиться орієнтуватись на існуючий стан справ в процесі партії. В даній ситуації логічне мислення розвивається само собою: гра забезпечує здатність користуватись логічними конструкціями, в тому числі після завершення партії, коли багато гравців знову продумують та аналізують правильність власних ходів.

При заняттях шашками розвивається аналіз. Правильна оцінка позиції на дошці дозволяє вірно спланувати подальші дії залежно від конкретної ситуації. На виробництві, зокрема в нафтогазовій галузі доводиться швидко аналізувати інформацію, не допускати можливих помилок та досягати поставленої мети. Саме шашки сприятливо впливають на розвиток аналізу – одного з найважливіших інтелектуальних навиків.

Шашки здатні прекрасно тренувати пам'ять людини. Під час гри в людському мозку одночасно задіяні тривала та оперативна пам'ять. Доводиться запам'ятовувати свої подальші кроки, прораховувати можливі ходи суперника, запам'ятовувати типові позиції. Усе це вимагає інтенсивної інтелектуальної діяльності.

При грі в шашки у студентів розвивається уважність. Кожен неуважний хід може привести до втрат чи навіть поразки. Аналогічно на виробництві кожна помилка може спричинити відмову обладнання та аварійні ситуації. Регулярні заняття допомагають розвинути концентрацію та увагу. Навики приходять з часом, поступово вчиться зосереджуватись.

Наступною інтелектуальною компетентністю, яка розвивається завдяки шашкам, є системне мислення, тобто вміння мислити організовано. Шашкові тренування поступово дисциплінують людину вчать вибудовувати логічні ланцюжки кроків із врахуванням конкретної ситуації. Ця гра здатна дати змогу гравцеві вийти за існуючі рамки, розширити горизонти і створювати складні

багатоходові комбінації.

Метою кожної шахової партії є перемога над суперником, неминучим є протистояння характерів гравців. Вибір кращого ходу з множини усіх можливих, захист від неочікуваних атак суперника, вміння залишатись холоднокривним і зосередженим у найвідповідальніші моменти гри позитивно впливають на характер студентів.

Пропонований кожним гравцем сценарій гри має свою кінцеву мету, до якої прямують впродовж партії. Тренування формують у гравців вміння добиватись поставленої мети, долаючи опір суперника та інші можливі перепони. Шахи розвивають вміння знаходити найкоротший шлях до досягнення результату, не витрачаючи час на зайві моменти.

Також завдяки шахам підвищується здатність до навчання. Ніхто не любить програти. Аналізуючи партію, запам'ятовується додаткова інформація з різних джерел. Література дає лише загальні поради щодо гри. Кожна партія унікальна і доводиться самостійно опрацьовувати інформацію, аналізувати та застосовувати її. Те саме має місце на виробництві при виконанні технологічних процесів.

Висновки З наведеного вище, можна зробити висновок, що шахи сприяють розвитку у студентів цілого ряду ключових компетентностей, зокрема нестандартного, логічного і абстрактного мислення, швидкого та безпомилкового аналізу інформації, уважності, зосередженості та організованості, вчать залишатись холоднокривними і зосередженими у найвідповідальніші моменти, вміти добиватись поставленої мети, долаючи опір суперника та інші можливі перепони, знаходити найкоротший шлях до досягнення результату, не витрачаючи час на зайві моменти, Також, завдяки шахам, підвищується здатність до навчання. Здобуті завдяки шахам компетентності також допоможуть самостійно опрацьовувати інформацію при дистанційному навчанні, аналізувати та застосовувати її. Підготовлені фахівці зможуть швидко орієнтуватись на виробництві при виконанні технологічних процесів.

СПИСОК ВИКОРИСТАНИХ ДЖЕРЕЛ

1. <https://faktypro.com.ua/page/15-czikavikh-faktiv-pro-shashki>
2. <https://f.osvita.city/file/47/11czikavi-shashki-semizorova.pdf>

ПРОБЛЕМАТИКА УДОСКОНАЛЕННЯ СЛУЖБОВО-БОЙОВОЇ ДІЯЛЬНОСТІ СИЛ БЕЗПЕКИ І ОБОРОНИ УКРАЇНИ

Волков Юрій Михайлович

Викладач кафедри вогневої підготовки
Дніпропетровського державного
університету внутрішніх справ
м. Дніпро, Україна

Вступ. Критична ситуація в Україні на сьогодні характеризується поглибленням економічної кризи, дезінтеграційними процесами, що дестабілюють державний устрій, девальвацією моральних цінностей у суспільстві, зростанням тяжких злочинів, посиленням протиріч між інтересами різних соціальних груп та верств населення, різким погіршенням умов життя населення внаслідок низки причин, які здебільшого витікають з корінних змін суспільно-політичної та соціально-економічної обстановки. Та крім цього з 24 лютого 2022 року на території України було введено воєнний стан, у зв'язку з повномасштабною військовою агресією з боку Російської Федерації.

Ціль роботи. Сьогодні є небезпечним і неочікуваним, тому важливим інститутом у захисті держави та суспільства в цілому є своєчасне та ефективне реагування сил сектору безпеки й оборони України. На сьогоднішній день механізми реагування ґрунтуються на службово-бойовій діяльності сил охорони правопорядку. Проте із розвитком суспільства має розвиватися і механізми такого реагування, аби це не призводило до проблем і дисгармонії при забезпеченні у державі правопорядку та безпеки [1].

Матеріали та методи. За загальноприйнятим трактуванням службово бойова діяльність сил охорони правопорядку є видом правоохоронної діяльності, яка притаманна військовим формуванням і правоохоронним органам спеціального призначення та реалізується шляхом виконання правоохоронних завдань через службову діяльність правоохоронними методами, а при загостренні обстановки - також військовими діями.

Результати обговорення. Діяльність сил охорони правопорядку полягає у спеціальних, профілактичних, охоронних, режимних, захисних, ізоляційно обмежувальних заходах і діях, що ведуться під керівництвом центрального органу виконавчої влади з метою забезпечення громадської безпеки та охорони публічного порядку під час проведення спеціальних операцій та за надзвичайних ситуацій соціальнополітичного, надзвичайного та техногенного характеру, у тому ж числі і під час дії в державі воєнного стану.

Відповідно до Закону України «Про національну безпеку України» реалізація завдань щодо забезпечення національної безпеки безпосередньо покладається на сектор безпеки і оборони [2].

Повний освітній цикл у сфері підготовки кадрів для сил безпеки України можна продемонструвати на прикладі підготовки фахівців для органів і підрозділів цивільного захисту [2].

Різноманітні конфліктні ситуації в оперативно-службовій діяльності співробітників поліції, ситуації, в яких виникають підстави застосування силових прийомів, спеціальних засобів та вогнепальної зброї, слід відносити до екстремальних ситуацій. Екстремальні ситуації є різновидом надзвичайних ситуацій, тобто перевершують звичайні, у яких події з припинення правопорушень пов'язані з небезпекою.

Висновок. Службово-бойова підготовка є основною частиною професійного навчання і є безперервним та планомірним процесом навчання та вдосконалення спеціальної фізичної та технічної підготовленості співробітників силових відомств.

Таким чином, поняттям «службово-бойова діяльність» наголошується на специфіці діяльності поліції та відмінність її від бойової діяльності військовослужбовців [3].

Професійно-прикладна підготовка включає тактичну, професійно психологічну, правову підготовку до застосування заходів силового впливу, фізичну та вогневу підготовку, підготовку до застосування спеціальних засобів, засобів зв'язку, автомобільну та інші види підготовки, що визначаються

специфікою діяльності галузевих служб, їх підрозділів та спеціальністю окремого співробітника.

Отже, підтримка високого рівня готовності співробітників Національної поліції України до проведення спеціальних операцій є важливим завданням. Однак потреба у проведенні спеціальних операцій виникає відносно рідко, але ситуація в країні змушує бути завжди напоготові. Водночас повсякденна діяльність різних службових нарядів, оперативних служб поліції часто пов'язана з діяльністю в екстремальних ситуаціях, ефективність дій у яких залежить від прийняття оптимальних тактичних рішень та готовності до їх реалізації [3].

СПИСОК ВИКОРИСТАНИХ ДЖЕРЕЛ

1. Балабко І. В., Гіденко Е. С. «Шляхи удосконалення рівня тактико-спеціальної підготовки кадрів сил безпеки і оборони України в умовах воєнного стану» III Международная научно-практическая конференция “MODERN RESEARCH IN WORLD SCIENCE”, 12-14 червня 2022 рік, Львів, Україна. URL: <https://sci-conf.com.ua/iii-mezhdunarodnaya-nauchno-prakticheskaya-konferentsiya-modern-research-in-world-science-12-14-iyunya-2022-goda-lvov-ukraina-arhiv/>.
2. Бортник С. М. Рівень фізичної підготовки як ключова вимога до кандидатів на службу в Національній поліції України. Підготовка поліцейських в умовах реформування системи МВС України: зб. наук. праць. Харків: ХНУВС, 2018. С. 57-59
3. Криволапчук В. О., Кримська М. С., Ряшко С. М., Бутов С. Є. : навч. посібник для слухачів і курсантів ВНЗМВС України з навчальної дисципліни Спеціальна фізична підготовка / за заг. ред. проф. Є. М. Моїсєєва та проф. О. Ф. Долженкова. Київ-Одеса, 2009. 208 с

ФОРМУВАННЯ МЕТОДОЛОГІЧНОЇ КОМПЕТЕНТНОСТІ УЧНІВ У ПРОЦЕСІ ПІЗНАВАЛЬНОЇ ДІЯЛЬНОСТІ З ФІЗИКИ В СУЧАСНІЙ ШКОЛІ

Галатюк Юрій Михайлович

к. пед. н, професор

Єрис Остап Володимирович

Студент

Рівненський державний гуманітарний університет

м. Рівне, Україна

Вступ. Концепція Нової Української школи передбачає підготовку соціально адаптованої, конкурентоздатної особистості, готової виконувати творчі завдання і постійно удосконалюватися та розвиватися, навчаючись протягом усього життя [7]. Відповідно, державний стандарт базової середньої освіти, навчальні програми з фізики визначають результативність освітнього процесу на основі компетентнісного підходу: формування ключових компетентностей [5]. Компетентності у галузі природничих наук, техніки і технологій передбачають формування наукового світогляду; здатність і готовність застосовувати відповідний комплекс наукових знань і методів для пояснення світу природи; набуття досвіду дослідження природи та формулювання доказових висновків на основі отриманої інформації; розуміння змін, зумовлених людською діяльністю; відповідальність за наслідки такої діяльності [7].

Ціль роботи. Як бачимо, у цьому контексті актуальною є проблема формування методологічної компетентності учнів. Аналіз окремих аспектів та механізмів вирішення цієї проблеми є метою нашого дослідження. Зрозуміло, що мова йде про методологію пізнавальної діяльності учнів.

Методологічна компетентність є інтегральною, динамічною характеристикою суб'єкта пізнавальної діяльності, яка включає в себе методологічні та предметні знання, знання процедури (орієнтувальної основи) діяльності, практичні уміння і навички, а також ставлення, естетичні, етичні та

ціннісні орієнтири. Методологічна компетентність є предметом, засобом і продуктом навчально-пізнавальної діяльності. Це впливає з того, що суб'єкт діяльності є одночасно і її об'єктом [1; 3]. Очевидно, що в цьому контексті необхідно виходити з сутності поняття «діяльність». Більшість авторів характеризують діяльність як вид цілеспрямованої активності, як виконання дії або декількох дій для розв'язування певного класу завдань.

Матеріали та методи. Щодо методів і прийомів організації пізнавальної діяльності учнів під час вивчення фізики, то акцент робиться на таких аспектах: проблемний характер навчального процесу, залучення учнів до розв'язання проблемних ситуацій, створення умов для подолання труднощів, розв'язання проблем, осмислення яких викликає в учнів сумніви, збуджує творче мислення [2].

Отже, для формування методологічної компетентності учнів актуальним є розвиток логічного мислення у контексті проблемного підходу до організації навчальної діяльності. У цьому контексті подальшого вивчення потребує проблема формування в учнів умінь здійснювати розумові операції (аналіз, синтез, індукцію, дедукцію, порівняння, абстрагування, узагальнення) та практичні вміння (вести спостереження, виготовляти та вдосконалювати обладнання, виконувати досліди, моделювати та ін.). Важливою також є проблема формування комунікативних та організаційних умінь.

Окремим питанням стоїть формування позитивної мотивації пізнавальних інтересів, уміле використання різноманітних прийомів, які стимулюють потреби та інтереси учнів до оволодіння знаннями; розвиток логічного мислення. Учні повинні оволодівати логічними методами самостійного формування понять, умінням ставити запитання, формулювати проблеми як перед учителем, так і для самостійного дослідження тощо.

Спостереження за освітнім процесом, бесіди з учителями-практиками засвідчують, що дії спрямовані на засвоєння учнями орієнтувальної основи діяльності сприяють формуванню пізнавальних умінь і пізнавального інтересу. Особливо, коли використовувати відповідні інструкції до виконання

дослідницьких робіт, плани-орієнтири діяльності, допоміжні запитання, задачі тощо. Це уможлиблює активізацію пізнавальної діяльності: виконання практичних робіт не зводиться лише до репродуктивних дій, учні долучаються до активної розумової роботи: розмірковують над запитаннями, роблять припущення, звертаються до літературних джерел.

Результати та обговорення. Отже, для того щоб активізувати пізнавальну діяльність школярів необхідно ставити перед ними проблемні запитання, які вимагають активних дій як практичних, так і розумових. Важливого значення набуває розробка та реалізація відповідного проблемно змістового забезпечення активної пізнавальної діяльності [2; 3]. Підбираючи задачі, вчитель може використовувати різноманітні цікаві задачі й парадокси, особливо ті, які відображають життєву ситуацію. Розв'язування проблеми активізації пізнавальної діяльності учнів передбачає пошук методів, які б викликали у них активне ставлення до знань і формували раціональні прийоми розумової діяльності. Одним із таких методів є проведення навчальних екскурсій.

Важливою умовою формування методологічної компетентності є правильно організований учителем зворотний зв'язок, який забезпечує відповідне педагогічне управління, що ґрунтується на нежорсткій детермінації навчального пізнання [4].

У структурі методологічної компетентності доцільно виділити такі пізнавальні уміння: пізнавальні, практичні, організаційні, самоконтролю та уміння оцінювати. Такий перелік пізнавальних умінь впливає з аналізу основних джерел предметних знань.

Одним із ключових джерел знань є підручник. Відповідно, одним із основних навчально-пізнавальних умінь, є вміння працювати з навчальною книгою та іншими джерелами інформації.

Крім того, в науково-методичній літературі виділяють практичну діяльність як окремий елемент навчально-пізнавального процесу. У той же час практична діяльність є основою для формування пізнавальної діяльності,

особливо, коли мова йде про емпіричну її складову.

Окремим елементом методологічної компетентності є формування пізнавальної культури учнів, знайомство з прийомами наукового пізнання. Прикладом є прийом аналогії. Використання аналогій – необхідна умова активізації пізнавальної діяльності учнів. Зокрема, використання методів аналогії і подібності у процесі розв’язування фізичних задач є дієвим засобом розвитку пізнавальної компетентності [6].

Зауважимо, що важливим є комунікативний аспект пізнавальної діяльності. Інформаційно-комунікативний складник методологічної компетентності включає в себе уміння спілкуватися з іншими учасниками пізнавального процесу, висловлювати свою думку, аргументовано її відстоювати, брати участь у дискусії є важливими якостями для суб’єкта навчально-пізнавальної діяльності. Важливим умінням у цьому контексті є робота з інформаційними джерелами, у тому числі й електронними – пошук необхідної інформації, обмін інформацією та її обробка.

Важливим чинником у формування методологічної компетентності є можливість вибору, що проявляється у чіткому і грамотному формулюванні теми, мети роботи, робочої гіпотези тощо. Варто зазначити, що у процесі виконання типових лабораторних робіт з фізики на ці уміння не завжди звертається достатня увага. Як правило, усі учні виконують одні й ті ж самі за змістом завдання, з чітко сформульованою метою і готовим, однозначним планом дій.

Висновки. Все викладене є підтвердженням того, що проблема формування методологічної компетентності учнів у процесі навчання фізики є непростим завданням, яке включає в себе багато аспектів: психологічний, методологічний, дидактичний та інші. Технологія її вирішення полягає у формуванні пізнавальних умінь на основі діяльнісного підходу. Навчально-пізнавальна діяльність є ключовим механізмом формування методологічної компетентності. Вона є предметом педагогічного проектування, яке включає низку непростих завдань, а саме: моделювання суб’єкта навчально-пізнавальної

діяльності; розробку відповідного проблемно-змістового забезпечення; проектування процедури пізнавальної діяльності; розробку засобів педагогічного управління навчально-пізнавальною діяльністю (опосередкованого і прямого педагогічного впливу); визначення зовнішніх умов навчально-пізнавальної діяльності; визначення предмета, засобів і продукту навчально-пізнавальної діяльності [2].

СПИСОК ВИКОРИСТАНИХ ДЖЕРЕЛ

1. Атанов Г. О. Теорія діяльнісного навчання. Навчальний посібник. Київ: Кондор, 2007. 186с.

2. Галатюк М. Ю. Розвиток навчально-пізнавальної компетентності старшокласників у процесі вивчення природничих предметів: дис. ... кандидата пед. наук: 13.00.09 / Рівне, 2012. 295 с.

3. Галатюк Ю. М., Галатюк М. Ю. Моделювання навчально-пізнавальної діяльності у процесі формування фахової компетентності майбутніх учителів фізики. Збірник наукових праць Кам'янець-Подільського національного університету імені Івана Огієнка. Серія педагогічна. – Вип. 19: *Інноваційні технології управління якістю підготовки майбутніх учителів фізико-технологічного профілю*. Кам'янець-Подільський: Кам'янець-Подільський національний університет імені Івана Огієнка, 2013. С. 147– 150.

4. Галатюк Ю. М. Методологія управління творчою пізнавальною діяльністю учнів у навчанні фізики. Науковий часопис Національного педагогічного університету імені М. П. Драгоманова. Серія №5. *Педагогічні науки: реалії та перспективи*. Випуск 47: збірник наукових праць. Київ : Вид-во НПУ імені М. П. Драгоманова, 2014. С 33–37.

5. Державний стандарт базової середньої освіти. Урядовий портал: веб-сайт. URL: <https://www.kmu.gov.ua/npas/pro-deyaki-pitannya-derzhavnih-standartiv-povnoyi-zagalnoyi-serednoyi-osviti-i300920-898> (дата звернення: 11.06.2023).

6. Методи розв'язування фізичних задач. Методи моделювання та

аналогії / Галатюк Ю.М., Левшенюк Я.Ф., Левшенюк В.Я., Тищук В.І. Харків: Вид. група “Основа”: “Тріада +”, 2007. 144 с.

7. Нова українська школа. Міністерство освіти і науки України: веб-сайт.
URL: <https://mon.gov.ua/storage/app/media/zagalna%20serednya/nova-ukrainska-shkola-compressed.pdf> (дата звернення: 12.06.2023).

МІСЦЕ ТА РОЛЬ СТУДЕНТСЬКОЇ ОРГАНІЗАЦІЇ «ОБНОВА» У СИСТЕМІ НАЦІОНАЛЬНО-ПАТРІОТИЧНОГО ВИХОВАННЯ МОЛОДІ В ЗАХІДНІЙ УКРАЇНСЬКІЙ ДІАСПОРІ

Жулковський Вадим Вікторович

кандидат педагогічних наук

доцент кафедри кінології

Територіально відокремлене відділення

Хмельницька філія Академії

Державної пенітенціарної служби

Вступ. Національно-патріотичне виховання дітей та молоді – це комплексна, системна і цілеспрямована діяльність органів державної влади, громадських організацій, сім'ї, освітніх закладів, інших соціальних інститутів, спрямована на формування в молодого покоління високої патріотичної свідомості, почуття вірності, любові до Батьківщини, турботи про благо свого народу, готовності до виконання громадянського і конституційного обов'язку із захисту національних інтересів, цілісності, незалежності України, сприяння становленню її як правової, демократичної, соціальної держави. Найважливішим пріоритетом національно-патріотичного виховання є формування ціннісного ставлення особистості до українського народу, Батьківщини, держави, нації.

Важливим ресурсом у цьому процесі є досвід виховної роботи з формування національної ідентичності, патріотичних почуттів підростаючих поколінь західної української діаспори, яка виокремилась у потужну етнічну спільноту, здатну впливати не тільки на внутрішню, а й на зовнішню політику країн проживання й вирішувати проблеми діаспорних українців у світовому часопросторі.

Мета роботи. Виокремлення та узагальнення основних особливостей виховної діяльності студентської організації «Обнова» у системі національно патріотичного виховання молоді в західній українській діаспорі.

Методи дослідження. Теоретичні: аналіз, узагальнення, систематизація, абстрагування; емпіричні: спостереження.

Результати та обговорення. Дослідженням встановлено, що в українському студентському русі, крім світських, брали участь організації релігійного спрямування, які також приділяли увагу національно патріотичному вихованню своїх членів. Найактивнішою з-поміж них була «Обнова» – організація українських католицьких студентів високих шкіл і інтелектуалістів із закінченою вищою освітою, що здійснювала свою діяльність у деяких країнах світу та продовжувала традиції, започатковані «Обновою» в Україні [1, с. 6].

Перше студентське товариство «Обнова» виникло у м. Львові в 1929-30 рр. Його заснувала група високошкільної української католицької молоді, що відчувала потребу організації, в якій можна було б працювати над своїм подальшим духовним розвитком.

На створення «Обнови» вплинуло і те, що в інших народів існували подібні товариства, які належали до міжнародного руху католицьких студентів «Пакс Романа» і працювали для зміцнення й поширення католицького світогляду, взаємопізнання та співпраці студентів окремих народів. Щирим опікуном львівської «Обнови» під час перших і важких десяти років її діяльності були Митрополит Андрей і ректор Богословської академії у м. Львові професор Й. Сліпий. Після кількарічної перерви під час Другої світової війни «Обнова» відновила свою діяльність у серпні 1946 р. в м. Мюнхені. До відновників належали колишні члени львівської «Обнови» та нові її прихильники.

Діяльність «Обнови» в еміграції поширилася досить швидко. В жовтні 1948 р. відбувся з'їзд у м. Мюнхені, на якому створено федерацію товариств українських студентів католиків «Обнова». На початку 1950-х р. федерація «Обнова» об'єднувала вже 15 товариств і 427 членів у кількох європейських країнах. З того часу починається створення нових товариств «Обнова» також і у неєвропейських країнах – у США, і особливо в Канаді, де в травні 1953 р.

створено другу федерацію, яка називалась Канадська федерація товариств українських студентів-католиків «Обнова».

І на початку існування «Обнови» у м. Львові, і згодом в еміграції її членами були переважно люди, які народилися в Україні. У деяких державах, де вже давно жили українські переселенці, членами «Обнови» стали студенти, народжені уже там, куди їхні батьки прибули з України.

Товариство «Обнова» у діяльності орієнтувалось на закони католицької церкви й моралі, українські християнські і національні традиції та ідейно-духовні, культурні й національні цінності держав поселення. Товариство українських студентів-католиків видавало бюлетень «Обнова» (згодом «Обновлянин») [2, с. 11].

Усі товариства «Обнови» користувались у діяльності належною їм автономією та дотримувались у ній свого стилю, що виник зі східно християнської духовності української церкви. Варто зазначити, що взявши до уваги загальні постанови II Ватиканського вселенського собору в напрямі зближення всіх християн і плекання духа церковної єдності та долучаючись до цих ідейних напрямів, товариство «Обнова» у своїх рядах радо вітало православних братів.

«Обнова» об'єднувала українську католицьку високошкільну молодь і українських католицьких інтелектуалістів із закінченою вищою освітою в усіх краях поселення українців-католиків і таку ж молодь та інтелектуалістів православного віросповідання, які готові працювати на євангельських основах та в дусі християнської любові і церковного єднання.

Основною метою і завданнями товариства були такі:

1. Об'єднувати українців християн, зокрема католиків, з академічною освітою.
2. Сповідувати Христову віру згідно з вимогами і духом українського обряду та зберігати цей обряд разом з українською культурою і традиціями.
3. Розвивати й поглиблювати католицьку думку на академічному інтелектуальному рівні і плекати її в українській спільноті, особливо поміж

українськими студентами.

4. Репрезентувати українців-християн, зокрема католиків, з академічною освітою перед українськими й неукраїнськими професійними і суспільними організаціями.

5. Працювати на благо українських університетських студентів і опікуватися ними, якщо в цьому є потреба.

6. Інтелектуальними й моральними засобами товариства служити українській спільноті й міжнародній співпраці на основі євангельських християнських засад пошани до людської особистості, любові до ближнього, справедливості й Божого миру в цілому світі [3, с. 8].

Варто також зазначити, що для здійснення окреслених завдань товариство «Обнова» використовувало такі засоби виховання своїх членів:

1. Спільні релігійні практики, як-от: молитви, богослужіння, реколекції, відвідування святих місць тощо.

2. Організація спільних зібрань з доповідями богословського, філософського, соціологічного чи іншого відповідного змісту.

3. Організація студійних семінарів та студійних днів і курсів, дискусій.

4. Влаштування академій, концертів, забав, прогулянок та інших імпрез.

5. Організація власної видавничої діяльності.

6. Допомога морально і матеріально своїм членам та іншим студентам.

7. Служіння добрим прикладом своїх членів, які своїм життям та виявом християнської практичної любові до ближнього є посланцями між людьми інших віросповідань чи між байдужими до релігії або невіруючими.

8. Проведення інформативних акцій, предметом яких повинні були бути, передусім, християнство і Христова церква в Україні і на європейському сході, питання церковної єдності, східна християнська духовність і візантійсько-український обряд.

9. Співпраця з українськими студентськими організаціями.

10. Підтримка зв'язків і співпраця з неукраїнськими студентськими католицькими та взагалі християнськими організаціями, іншими організаціями,

які своїми ідеями не протиставляють ідеї товариства [3, с. 11]. Після здобуття незалежності України товариство відновило свою діяльність у нашій і на даний момент діє в п'яти містах: Львів, Тернопіль, Чернівці, Івано-Франківськ, Київ. Членство організації на сьогоднішній день складає близько 60 осіб.

Висновки. Отже, маємо підстави зробити висновок, що студенти були найбільш масовими учасниками молодіжного руху. Вони не тільки засновували свої організації, але також були членами інших українських товариств та груп у діаспорі. Завдяки цьому студентська молодь активно впливала на суспільно політичні події та соціально-економічні процеси в державах проживання та на міжнародній арені, де лобювала інтереси України та її студентства.

СПИСОК ВИКОРИСТАНИХ ДЖЕРЕЛ

1. Загальний студентський з'їзд. *Вісті Центрального союзу українського студентства*. 1947. № 1. С. 6.
2. Заклик Першого світового конгресу українського вільного студентства. *Смолоскип*. 1968. № 128. С. 11.
3. Обнова. Організація Української Католицької Університетської молоді, Академічних товариств та її статuti. Рим, 1967. 37 с.

МОДЕРНІЗАЦІЯ ХІМІЧНОЇ ОСВІТИ В УМОВАХ ДИСТАНЦІЙНОГО НАВЧАННЯ

Ковальова Світлана Олександрівна

к.х.н., доцент

Петровська Валерія Володимирівна

асистент

Національний університет харчових технологій
м. Київ, Україна

Вступ. Ще недавно світ існував в умовах пандемії та карантинних обмежень, які позначилися на усіх сферах життєдіяльності людини. Освіта стала однією із сфер, яка постраждала найбільше від таких умов буття. У 2020 році перед світовою освітньою спільнотою постали глобальні виклики, спричинені пандемією. У відповідь на поширення COVID-19 майже всі навчальні заклади світу тимчасово закрилися. Дистанційна модель навчання та нові вимоги до забезпечення навчального процесу стали викликами, які постали і перед вітчизняною системою освіти.

Мета. Дослідження розвитку хімічної освіти в умовах дистанційного навчання.

Матеріали і методи. Літературні джерела, інтернет-ресурси, власний досвід користування різноманітними платформами для створення навчальних курсів і дистанційної роботи з аудиторією.

Результати і обговорення. В останні роки через недавню пандемію у світі та перехід на дистанційне навчання, швидкими темпами зростала інформатизація освіти. Навчальний процес впевнено вийшов за межі аудиторії і почав активно використовувати хмарні технології. Розширення використання різних інтерактивних програм вимагало набуття нових інформаційних компетенцій всіма учасниками освітнього процесу. Інформатизація освітньої галузі в Україні досягла певних результатів. Цифрові технології все частіше почали використовуватися для поліпшення організації навчального процесу і управління в школах, коледжах, університетах [1, с. 2]. Заклади освіти, які

впроваджували у свою діяльність інноваційні розробки, активно використовували досягнення науки, стали рушійною силою для просування інноваційного розвитку та необхідних сутнісних перетворень у системі освіти. Розвиток інноваційних технологій став основою масштабних освітніх реформ, що у перспективі можуть перетворити освіту на продуктивний сектор економіки [2].

Хімія як природознавство є складовою частиною духовної і матеріальної культури людства, а хімічна освіта — нерозділеним компонентом загальної культури особистості, яка живе, вивчає, працює, творить в умовах використання високих технологій і новітніх матеріалів, змушена протистояти екологічним ризикам, знає різнобічне використання інформації. Хімічна освіта є одним з природничих профілів, тому вона потребувала конкретних рішень модернізації. Хімія як наука вимагає точних пояснень та обов'язкових демонстрацій, тому дуже важливо підібрати правильну методику викладання та відповідні онлайн-сервіси. Варто зазначити, що в той складний час тягар пошуку шляхів вирішення проблем організації дистанційного навчання держава здебільшого переклала на самих освітян, які були змушені за рахунок власних ресурсів терміново опановувати і впроваджувати нові форми навчання невідповідних для таких умов здобувачів. Багато закладів освіти відкрили у вільному доступі платформи зі своїми навчальними матеріалами.

Вивчення сучасної хімії неминуче без включення в нього хімічного експерименту, який одночасно служить і джерелом знань, і методом навчання. В умовах дистанційного навчання хімічний експеримент може бути демонстрований як відеоматеріал або виконуватися на спеціальних онлайн-тренажерах. Під час вивчення нового матеріалу демонструвати необхідний матеріал можна за допомогою інформаційних технологій, що дасть можливість створення проблемної ситуації, перевірки сформованої гіпотези та підтвердження знань, отриманих здобувачами від викладача або з підручника, а також отримання знань безпосередньо із спостережень. Для ознайомлення студентів з прийомами експерименту, хімічним посудом і обладнанням можуть

бути використані віртуальні досліди. Це допомагає здобувачам краще підготуватися до таких досліджень в умовах реального світу. Віртуальні експерименти дозволяють набувати навичок вести і описувати спостереження, складати звіти і аналізувати їх.

Модернізація хімічної освіти, а зокрема хімічного експерименту, продовжує відбуватися в умовах оновлення освітніх стандартів навчальних програм та матеріалу для вивчення предмету відповідно до глобальних тенденцій розвитку освіти. Така модернізація спрямована на посилення ролі хімічного експерименту у забезпеченні розвитку здобувачів, інтенсифікації його розвитку та дослідницьких функцій; використання експерименту екологічного спрямування за метою формування екологічної культури; поглиблення взаємозв'язку між хімічним експериментом та технологіями навчання; забезпечення навчального хімічного експерименту.

Нові інформаційні технології забезпечують здобувачам освіти доступ до нетрадиційних джерел інформації, підвищуючи тим самим ефективність самостійної роботи, відкриваючи можливості для творчості, формуючи професійні навички, зокрема допомагають реалізувати принципово нові форми і методи навчання. Інформаційно-комунікаційні технології виконують такі функції: техніко-педагогічні (використання навчальних програм спрямованих на діагностування, моделювання, експертизу та управління); дидактичні (комп'ютер є пристроєм, який використовується для моделювання певних ситуацій, виступає і тренажером, і репетитором, є засобом інтенсифікації навчальної діяльності та оптимізації діяльності викладача, забезпечує корекцію, контроль та оцінку діяльності здобувачів, їх активізацію й стимулювання) [3].

Великою перевагою на сьогоднішній день є можливість виконувати завдання на комп'ютері під час заняття, не перериваючи відеозв'язок з викладачем. Все більше учасники освітнього процесу використовують смартфон як інструмент комунікації між собою та платформою для виконання електронних завдань. Це результат освітньої модернізації.

Важливою ланкою в процесі модернізації хімічної освіти є висока

популярність використання інтерактивних методів, зокрема інтерактивних платформ. Модернізація вивчення хімічних наук в режимі дистанційного навчання надає широкі можливості використання онлайн-сервісів, які мають безліч ресурсів для створення електронних завдань, тестів, просто цікавого матеріалу [4, с. 79]. Запровадження інтерактивних технологій навчання при вивченні хімії дає змогу не лише відтворити відоме, а й подати його в новому ракурсі, доповнити конкретними фактами, що сприяє узагальненню та систематизації знань з хімічних освітніх компонентів. Це новітня розробка у викладанні хімії з використанням сучасних інформаційно-комунікаційних технологій і методик в цілому. Серед таких платформ є редактори структурних формул «MolView» (<https://molview.org>) і ChemOffice, застосування яких забезпечить можливість створення та перегляду 3D-моделей молекул хімічних речовин, чіткого уявлення про їх будову та передбачення їх властивостей [5, с. 192].

Розробка дидактичних ігор з хімії на різну тематику можлива завдяки використанню платформи LearningApps.org. Застосування безкоштовних інтерактивних тренажерів-симуляторів на платформі Phet.colorado.edu є доступним інструментом для ефективного вивчення хімічних наук різноманітного спрямування. PhET Simulator – це інтерактивна технологія для отримання практичних знань і навичок [6, с. 320]. Навички, за набуті під час реалістичного моделювання та симуляції фізико-хімічних явищ, допомагають здобувачам уявити динаміку хімічних процесів, створюють безпечне середовище для проведення експериментальних досліджень. Дані моделювання можна використовувати для різноманітних цілей, таких як інтерпретація нового матеріалу, відпрацювання і набуття навичок, перевірка дослідницьких гіпотез і прогнозів, встановлення причинно-наслідкових зв'язків. Використання інтерактивних тренажерів на платформі Phet.colorado.org дозволяє оволодіти цифровими інструментами, необхідними для проведення сучасного хімічного лабораторного заняття у вищому навчальному закладі, щоб швидко та легко зрозуміти хімічні процеси, які відбуваються у повсякденному житті людини.

кожна людина для майбутніх спеціалістів. При цьому ключовим у використанні симуляцій PhET є не заміна реального хімічного експерименту віртуальним, а лише доповнення реальних явищ інтерактивним моделюванням для кращого розуміння суті та важливості хімічних процесів.

Щодо контролю знань здобувачів в модернізованій освіті в арсеналі сучасного вчителя є багато методів та технологій контролю, корекції навчальних досягнень учнів. До сервісів, які полегшують підготовку і проведення тестування належать Google форми (частина офісного інструментарію Google Drive), Quizlet, Proprofs, Kahoot!, Classmarker, Plickers, Easy Test Maker [1].

Висновки. Незважаючи на складні умови, в яких знаходиться наша країна сьогодні, інноваційна та дослідно-експериментальна діяльність в системі освіти продовжується, а її результатом є нове педагогічне мислення, нові форми навчання та моделі організації освітнього процесу. Модернізація системи освіти пов'язана із впровадженням інноваційних технологій в освітнє середовище, які базуються на інтегрованих моделях навчального процесу, заснованих на діалектичній єдності методології та засобів їх реалізації.

ЛІТЕРАТУРА:

1. Бабенко, Олена Михайлівна; ХАРЧЕНКО, Юлія Володимирівна. Застосування цифрових технологій на уроках хімії за умов дистанційного навчання. 2022.
2. Буденкова, Н. М.; Мисіна, О. І. Активні методи навчання при викладанні хімічних дисциплін у технічному виші в умовах пандемії. In: Актуальні проблеми хімії, матеріалознавства та екології. Волинський національний університет імені Лесі Українки, 2021.
3. Кривонос О. М. Використання інформаційно-комунікаційних технологій в навчанні : навч. посібник. Житомир : Вид-во ЖДУ ім. І. Франка, 2017. 182 с.
4. Дяченко-Богун М. Активні методи навчання у вищому навчальному.

Витоки педагогічної майстерності. 2017. Вип. 14.С. 74-79.

5. Пометун О. І., Пироженко Л. В. Сучасний урок: інтерактивні технології: наук.-метод. посіб. Київ: А.С.К., 2019. 192 с

6. Дичківська І. М. Інноваційні педагогічні технології : навч. посіб. К. : Академвидав, 2018. С. 320.

ПІДВИЩЕННЯ РІВНЯ ПРОФЕСІЙНОЇ КОМПЕТЕНЦІЇ ПЕДАГОГА ЗАСОБАМИ УПРОВАДЖЕННЯ СУЧАСНИХ ІННОВАЦІЙНИХ ТЕХНОЛОГІЙ

Левенець Наталія Вікторівна
методист мовно-літературної освітньої галузі
навчально-методичного відділу
координації освітньої діяльності та професійного розвитку
Сумського ОІППО

Вступ. Сучасна освіта має готувати людину, здатну жити в надзвичайно глобалізованому й динамічно змінному світі, сприймати його змінність, як суттєву складову власного способу життя. Глобалізація, трансформаційні процеси й неперервна інформаційна змінність зумовлюють введення людини в складну систему суспільних відносин вимагають від неї здатності до нестандартних та швидких рішень.

Саме тому основну увагу в педагогічних колективах потрібно приділяти питанням подолання консерватизму в підходах до навчально-виховної діяльності й наявних стереотипів педагогічної праці та процесу навчання й виховання. Лише інноваційна за сутністю освіта може виховати людину, яка живе за сучасними інноваційними законами глобалізації, є всебічно розвиненою, самостійною, самодостатньою особистістю, яка керується в житті власними знаннями й переконаннями.

Актуальність. Рівень професійної компетентності педагога – це його знання, уміння, особистий досвід. Бути компетентним – означає бути здатним мобілізувати в певній ситуації отримані знання й досвід.

Поняття професійної компетентності педагога виражає єдність його теоретичної та практичної готовності до здійснення педагогічної діяльності й характеризує його професіоналізм. Професійну компетентність потрібно постійно розвивати й удосконалювати, на часі доречно це робити за рахунок упровадження сучасних інноваційних технологій.

Результати та обговорення. В умовах реформування освітянської галузі України якісну освіту може здійснити висококваліфікований, творчий, соціально активний і конкурентоспроможний педагог, зорієнтований на гуманістичні цінності та здатний:

- гнучко адаптуватися в змінних життєвих ситуаціях;
- самостійно критично мислити;
- використовувати сучасні технології;
- генерувати нові ідеї;
- бути комунікабельним, контактним у різних соціальних групах;
- розвивати свою духовність, інтелект, культурний рівень.

Інноваційність в освіті потребує глибокого наукового осмислення змісту, організаційних форм і методів діяльності сучасних шкіл й, насамперед, їх основи — професійної діяльності вчителя. Так, однією з необхідних умов підвищення рівня професійної компетенції педагогів є впровадження новітніх технологій навчання, що мають незаперечні переваги перед традиційними. Вони полягають у тому, що надають широкі можливості тим, хто навчається, і тим, хто навчає: по-перше, для якісного поліпшення навчальної діяльності, по-друге, для розвитку особистості і, зрештою, щоб бути активним учасником освітнього процесу, тобто брати участь у складанні планів навчання та їх корекції, процесі навчання й оцінювання його результатів. Це дає змогу адаптувати навчання до своїх потреб та індивідуальних особливостей, зробити навчання справді індивідуалізованим, особистісно зорієнтованим.

Нововведення не виникають самі собою, а є результатом наукових пошуків, аналізу, узагальнення педагогічного досвіду. Вибір інноваційної технології – це цілеспрямований системний набір прийомів, засобів організації навчальної діяльності, що охоплює весь процес навчання від визначення мети до одержання результатів. Підвищення рівня професійної майстерності вчителя є основним завданням на всіх етапах розвитку школи. Сучасній школі сьогодні потрібний учитель, який міг би оновлювати, удосконалювати зміст своєї діяльності. Справитися з цим завданням можна тільки за умови розумного

поєднання традиційних та інноваційних форм і методів навчання, елементів інноваційних технологій:

- інтегрованого навчання;
- технології групової навчальної діяльності;
- профільного навчання;
- інформаційної технології навчання;
- інтерактивної технології ситуативного моделювання та дискусійних питань;
- проектної технології;
- здоров'язберігаючої технології навчання.

Поряд з традиційними формами та методами навчання сьогодні все популярнішими стають: проектне навчання, хмарні технології, веб-квести, кейс технологія, коучинг та багато інших. Доречно створювати предметно-орієнтовані та навчально-інформаційні середовища, що дають можливість використовувати мультимедіа, системи гіпермедіа, електронні підручники тощо.

Використання інноваційних технологій сприяє створенню сприятливого освітнього середовища, що надає можливості до саморозвитку й оволодіння комплексом умінь, навичок та якостей, з яких складається професійна компетентність. За рахунок цього формується інноваційний потенціал педагога сукупність соціокультурних і творчих характеристик особистості педагога, що виявляє готовність удосконалювати педагогічну діяльність, наявність внутрішніх засобів та методів, здатних забезпечити цю готовність.

Учитель упродовж професійної діяльності прагне самовдосконалюватися, розвиватися, професійно зростати, щоб бути конкурентноздатним на сучасному ринку праці, особливо в гіперінформатизованому суспільстві. За допомогою сучасних інноваційних технологій забезпечується можливість досягнення ефективного результату в розвитку особистісних якостей педагога. Традиційна роль педагога змінюється. Учитель має впроваджувати сучасні освітні тренди, уміти вибирати та використовувати актуальні педагогічні та

інформаційнокомунікаційні технології для якісного навчання здобувачів освіти; організовувати співробітництво та комунікацію між учасниками освітнього процесу; проєктувати електронні ресурси та освітнє електронне середовище, бути помічником для здобувачів освіти, добре розуміти та враховувати під час освітнього процесу їх потреби та можливості; активно застосовувати пізнавальні стилі навчання, нові сервіси та різні інструменти для ефективної співпраці між здобувачами не тільки під час очного навчання, а й дистанційно.

Висновки. Професійна компетентність – це мистецтво, яке повинно постійно вдосконалюватись і на допомогу тут приходять інноваційні технології, що сприяють збагаченню педагогічними знахідками. Застосування сучасних інноваційно-педагогічних технологій у педагогічній практиці сприяє активізації пізнавальної діяльності; високій результативності; забезпечує психологічний комфорт; розвиває креативне та критичне мислення; забезпечує вільний вибір; створює ситуацію успіху, загалом підвищує професійну компетентність учителя.

СПИСОК ВИКОРИСТАНИХ ДЖЕРЕЛ

1. Гін А. О. Прийоми педагогічної техніки: Свобода вибору. Діяльність, зворотний зв'язок. Ідеальність: посібник для вчителя/ 13-е видання. Х.: Вид. група «Основа», 2012.

2. Дичківська І. М. Інноваційні педагогічні технології: навч. посібник / І.М.Дичківська. – К.: Академвидав, 2004.

3. Палагута І. В. Формування готовності майбутнього педагога до реалізації інноваційної педагогічної діяльності. Педагогічні науки: теорія, історія, інноваційні технології, 2015 №3 (47).

4. Радченко А. Є. Професійна компетентність учителя / А. Є.Радченко. Х.: Основа, 2006.

Сергієнко Н. Ф. Професійна компетентність сучасного вчителя \ Н. Ф. Сергієнко [Електронний ресурс] – Режим доступу: <http://tme.edu>

ЗАСТОСУВАННЯ МУЛЬТИМЕДІЙНИХ ІГОР У СТРУКТУРІ УРОКУ УКРАЇНСЬКОЇ МОВИ

Лук'яник Людмила Василівна

кандидат педагогічних наук, доцент
Рівненський державний гуманітарний університет
м. Рівне, Україна

Вступ. На сучасному етапі в Україні гостро постало питання медіаосвіти та медіаграмотності, тому що від якості отримуваної інформації залежить наше майбутнє, у тому числі й майбутнє нашої держави. Процес отримання інформації є невід'ємною складовою нашого життя. Зрозуміло, що без отримання й опрацювання інформації людина існувати не може, оскільки вже з ранніх етапів свого життя постійно змушена сприймати та аналізувати її.

Аналіз останніх досліджень і публікацій, у яких започатковано розв'язання цієї проблеми. Питання застосування мультимедійних ігор розглядаються у працях В. Гуменюк, Л. Даниленко, О. Мармази, В. Мельник, Н. Островерхової, Т. Сорочан та ін. Проблеми медіаосвіти сьогодні всебічно досліджуються *як вітчизняними, так і зарубіжними науковцями.*

Мета роботи. Ми будемо розглядати медіаігри відповідно до розробленої класифікації медіаігор на основі різних аналізаторів та доцільність їх застосування у структурі уроку.

Матеріали та методи. В процесі розвитку медіаграмотності важливе значення мають ігри-імпровазації, театралізовані, рольові, сюжетно-рольові, образно-рольові, імітаційні, режисерські ігри на медіа матеріалі та ін. Будь-яка медіа-ігрова діяльність сприяє розвитку уваги, пам'яті, мислення та кмітливості. Гра здатна пробудити внутрішні сили дитини, розвивати її самостійність, вміння самій справлятися з проблемами і завданнями. Між цими іграми є певні відмінності. Наприклад, в образно-рольовій грі учасники грають певну роль, не розвиваючи сюжет, а в сюжетно-рольовій, поряд із виконанням певної ролі, розвивають сюжетні лінії. У режисерській грі – грають певні ролі, і одночасно є

режисерами та ін.

Відео медіаігри:

- Good and Bad
- Dub
- Freeze
- Music Editor
- Рольова гра: The News
- Advertising (Publicity) Agent
- The Best Plot of the Picture
- Old Fairy Tale in a New Version
- Guess the Title of the Film

Аудіо медіаігри:

- Dub
- Music Editor
- Do you believe me or not?
- Advertising (Publicity) Agent
- The Best Plot of the Picture

Візуальні медіаігри:

- Драматизація
- Photo outside the Window
- Casting
- Вербальні ігри:
- Journalist
- Time Machine
- Advertising (Publicity) Agent
- Do you believe me or not?
- Editing Director
- The Best Plot of the Picture
- Portrait
- Newsstand

- Guess the Title of the Film
- Auction

Результати та обговорення. Важлива умова **медіагри-драматизації** відсутність будь-яких зовнішніх атрибутів. Всі предмети і події ігрового сюжету можуть бути уявними або заміщуються з предметами звичайного оточення. В сюжет гри-драматизації включаються творчі ідеї та пропозиції самих дітей. До ігор цього типу на матеріалі медіа ставляться розповідь про фільм «від першої особи», інсценування епізодів або цілих медіатекстів та ін. Велике значення в реалізації ігор на матеріалі медіа мають розвиваючі елементи. Скажімо, ігри на розвиток уваги можуть бути найрізноманітнішими за формою і характером.

Одна з різновидів режисерських ігор – **вербальні ігри**. Ці ігри добре знайомі дітям, так як представляють собою всім відоме «завершення історії». Діти самі дуже люблять розповідати різні історії і придумувати для них власні кінцівки. Цей прийом можна активно застосовувати і в процесі медіаосвіти. Приклад таких ігор і творчих завдань - «Time Machine», «Journalists» та ін. Time Machine дуже цікава гра, яка розвиває фантазію, творчу уяву і мову учня початкової школи. За правилами цієї гри її учасники повинні спробувати уявити, що станеться, якщо їх улюблені герої з відомих кінофільмів, мультфільмів або серіалів потраплять в іншу історичну епоху чи іншу країну, місто.

Сюжетно-рольові ігри. «Freeze» сприяє розвитку зорово-художньої образності. Гравцям демонструються стоп-кадри з відомих кінофільмів (мультфільмів) (наприклад, «Хоробра», «Мадагаскар», «Суперсімейка» та ін.) і пропонується відтворити монологи від імені головних героїв, зображених на них. Краще, якщо в процесі гри будуть використовуватися кадри з фільмів різних жанрів. Під час виконання завдання інші гравці виступають в ролі журі, зазначають найкращі варіанти відповідей. Гра «Music Editor» розвиває естетичний смак, повноцінне сприйняття медіатексту, фантазію і творчу уяву. Для її проведення можна використовувати фрагменти з мультфільмів,

телепередач, фільмів-казок або реклами, а також аудіозаписи з домашньої фонотеки. Завдання «музичних редакторів» полягає в доборі музичного супроводу до відеофрагментів.

Рольова гра-імпровізація «The News» сприяє ознайомленню дитини з професіями в сфері медіа, а також розвиває творчу уяву і фантазію. На час гри команда перетворюється на «репортерів», «телеведучих», «спеціальних кореспондентів» та ін. «Випуски новин» можуть бути присвячені найрізноманітнішим темам: власні й родині, розповідями про новини з життя друзів або про вчорашній проведений вечір. Яку б тему не обрали для випуску, головне, щоб новини були актуальними, правдивими і цікавими. Наприклад, під час вивчення теми «Дозвілля і відпочинок» у 3-му класі, учням пропонується зробити випуск новин із теми «Гуртки нашої школи».

Театралізована гра «Newsstand» дозволяє юним учасникам познайомитися з деякими поняттями медіасвіту (рубрика, малюнок-символ, юний кореспондент, редакція тощо), навчитися орієнтуватися в матеріалах преси для дітей. Використання медіаосвітніх ігор у структурі уроку. Медіаосвітні уроки, подібно до традиційних, можна класифікувати за такими ознаками:

I. За дидактичною метою:

- 1) уроки засвоєння нових знань;
- 2) уроки формування практичних умінь і навичок;
- 3) уроки узагальнення і систематизації знань;
- 4) контрольні уроки;

II. За етапами навчальної діяльності:

- 1) вступні уроки;
- 2) уроки первинного ознайомлення з матеріалом;
- 3) уроки формування понять, вивчення законів і правил;
- 4) уроки застосування знань на практиці;
- 5) уроки формування практичних умінь і навичок;
- 6) уроки повторення і узагальнення матеріалу.

На заняттях із *мови (українська мова та іноземна мова)* центральне місце посідають комунікація і тексти різних типів. У цьому плані доцільно обговорити використання медіаможливостей для обміну та розваг, зокрема на заняттях із мови. Разом із тим важливо, щоб у випадку обміну йшлося не лише про говоріння та сприйняття на слух у прямому особистому контакті чи про письмо в традиційних формах, а й про спілкування з медійною підтримкою, наприклад, через служби обміну миттєвими повідомленнями або мікроблогів, електронну пошту, чат, форуми або занурення у віртуальні середовища. Іншою сферою, де наголос може робитися, зокрема, на заняттях з мови, є аналіз та оцінка особливостей формування медіамеседжів, причому в основі знову ж таки має бути широке поняття тексту. Водночас заняття з мови має бути орієнтованим не лише на сприйняття, а й на продукцію. У цьому плані існують також зв'язки із власним формуванням та розповсюдженням медіаповідомлень.

Окрім занять з мови з медіаосвітою тісно пов'язані також заняття з *мистецтва та музики*. Через їхню скерованість переважно на сприйняття мистецтва та музики, а також на продукцію мистецтва та музики тут можна насамперед сприймати акценти, пов'язані із візуальними, кіно- та аудіомедіа та їх комбінацією. Після аналізу естетичних критеріїв виникає також ставлення до використання медіапропозицій, коли велике значення має якість. У так званих предметах МІПТ (*математика, інформатика, природничі науки й технології*) крім відношень, актуальних для всіх сфер навчання та навчальних дисциплін, є також критерії, які стосуються технічних та інформаційних основ медіаосвіти. Особливо важливою при цьому є обробка ознак цифрової інфраструктури медіаландшафту, а також можливостей алгоритмічного створення медіамеседжів. Крім того, предмети МІПТ пропонують особливий спосіб розгляду питань моделювання стосовно реальності, хоча це також можна зробити міждисциплінарно, наприклад, щодо моделювання в соціальних науках.

Соціологічні та гуманітарні дисципліни особливо підходять для обговорення питань, що стосуються впливу медіа на емоції, уявлення про

реальність, поведінкові та ціннісні орієнтації, а також на соціальні контексти. При цьому також доцільно розглянути питання щодо використання медіаможливостей для обміну та співпраці, розваг та ігор, а також медіасервісів і способів поводження з регулюванням і контролем медіа.

Окрім впровадження медіаосвіти у шкільних галузях навчання та предметах, це може відбуватися на *спеціальних шкільних заходах, наприклад, у проєктні дні, у шкільних поїздках чи екскурсіях, у гуртках і на факультативах.*

Насамперед, якщо таким чином охоплюються всі учні, *проєктні дні* можна бути використати для розгляду акцентів, які в школі через наявні навчальні напрями чи предмети важко висвітлити. Зокрема, іноді важко поєднувати довготривале формування та розповсюдження власних медіаповідомлень із типовим викладанням предмета насамперед, коли йдеться про складнішу аудіо-, відео- чи мультимедійну продукцію чи інтерактивні доробки. Якщо в якійсь школі все-таки вдається повністю поєднати свої завдання з медіаосвіти зі звичайними заняттями з предметів чи галузей навчання, проєктні дні також можна використати для подальшого застосування або поглиблення в окремих галузях завдань, наприклад, для спеціальних продуктів або для опрацювання подальших питань із медіапсихології, медіасоціології або медіаетики.

Під час *шкільних поїздок та екскурсій* можна також мати на меті застосування або поглиблення в окремих галузях завдань, наприклад, шляхом створення медіадокументації для шкільної подорожі чи розвідки у сфері дійсності, для якої існують уявлення, викликані медіа, або шляхом відвідування медіазакладів, наприклад, телерадіомовної чи ІТ-компанії.

Для гуртків насамперед доцільно надалі розвивати здібності до формування в певній медіасфері, наприклад, у виробництві газет, аудіоматеріалів чи відеофільмів, а також мультимедійних та інтерактивних продуктів. У гуртках школярі під керівництвом вчителя подеколи можуть також взяти на себе завдання регулярно випускати шкільну газету, радіожурнал

чи відеожурнал для школи чи розробляти та / або підтримувати веб-сайт.

У межах відповідних навчальних програм та інших вимог до окремих ступенів школи та шкільних філій можна запропонувати *як факультатив курси з медіаосвіти*. Це можуть бути курси, в яких удосконалюються навички медіаформування, а також розглядаються подальші медіазнавчі теми.

Висновки. Оскільки медіапедагогічна діяльність у школі та подеколи також поза школою може бути дуже різноманітною, а сама вона та перелік її видів, як правило, не підтверджуються звичайними сертифікатами, то доцільно рекомендувати школярам для розвитку своєї медіаграмотності вести портфоліо щодо заходів. У портфоліо має документуватися та аналізуватися відповідна діяльність. Портфоліо може також містити добірку самостійно створених медіаповідомлень та їх коментування. Залежно від ситуації в школі таке портфоліо також можна зробити обов'язковим.

СПИСОК ВИКОРИСТАНОЇ ЛІТЕРАТУРИ:

1. Анджеєвська А. Медіаосвіта для сучасної молоді: Методичні рекомендації для вчителів та студентів педагогічних навчальних закладів / Анна Анджеєвська. Тернопіль : Вектор, 2015. 38 с.

2. Босак С. Використання мультимедійних технологій на уроках української мови. Дивослово. 2019. № 10. С. 9–11.

3. Виселко І. В. Медіапростір як соціокультурне явище: теоретичні розвідки та практичні наслідки [Електронний ресурс] Вісник НТУУ – КПІ. Філософія. Психологія. Педагогіка. 2021. № 1. Вип. 1. С. 41–46. Режим доступу : file:///C:/Users/admin/Downloads/VKPI_fpp_2011_1_8.pdf

ФОРМУВАННЯ ОСНОВ ПАТРІОТИЧНОГО ВИХОВАННЯ У ДОШКІЛЬНИКІВ (КІНЕЦЬ ХІХ-ХХІ СТОЛІТТЯ)

Лушпай Т. І.,

викладач кафедри дошкільної та початкової освіти,
Миколаївський національний університет
імені В. О. Сухомлинського

Потинга Л. І.,

студентка 418 групи,
м. Миколаїв, Україна

Проблемі виховання патріотизму у дітей дошкільного віку присвячено чимало наукових розвідок діячів культури, педагогів та письменників України, таких, як: Л. Українка, Т. Шевченко, Г. Ващенко, О. Духнович, А. Макаренко, С. Русова, В. Сухомлинський, К. Ушинський. Проблему формування почуття патріотизму в контексті виховання дітей дошкільного віку в дусі українського патріотизму розглядають українські дослідники: О. Вишневський, Т. Гавлітіна, М. Качур, Г. Коваль, В. Кузь, В. Кузьменко, В. Матящук, М. Стельмахович.

Починаючи з дошкільного дитинства формуються її культурно-ціннісні орієнтації, відбувається розвиток її відчуттів, сприймань, емоцій, мислення, соціальної адаптації в суспільстві та національно-культурної самоідентифікації, усвідомлення себе в навколишньому світі.

В галузі дошкільної освіти в Україні в контексті формування почуття патріотизму почали відбуватись суттєві зміни наприкінці ХІХ на початку ХХ століття. У цей період були створені українськомовні дошкільні заклади, окреслено завдання й зміст освітньої роботи в них, розроблено навчально методичне забезпечення. Метою виховання в дошкільних закладах визначалися всебічний розвиток дітей і виховання в них любові й відданості Батьківщині.

Ще на початку 90-х років як один з напрямів реформування дошкільної освіти було визначено оновлення змісту освітньо-виховної роботи в дошкільних закладах. Систематизація завдань патріотичного виховання дітей дошкільного віку були визначені у Базовому компоненті дошкільної освіти

(державний стандарт дошкільної освіти) – основний нормативний документ, який визначає вимоги до змісту та обсягу дошкільної освіти в Україні, і навіть чинних програмах. Найбільш відомі з них: «Малюнок», «Дитина», «Дитина в дошкільні роки». В кожній з програм були визначені напрями патріотичного виховання.

У Національній доктрині розвитку освіти (2001) наголошується на необхідності «здійснення виховання на всіх етапах навчання дітей та молоді, забезпеченні різнобічного розвитку, гармонійності і цілісності особистості, розвитку її здібностей, талантів та обдарувань, збагаченні на цій основі інтелектуального потенціалу народу, його духовності й культури, вихованні громадянина, що здатний до самостійного мислення, суспільного вибору і діяльності, спрямованої на процвітання України» [3, с. 12].

У всіх виданнях та доповненнях Базового компоненту дошкільної освіти (1999, 2008, 2021) одним з пріоритетних завдань дошкільної освіти було формування національно-патріотичної особистості дитини дошкільного віку.

На сучасному етапі робота з дітьми в закладах дошкільної освіти передбачає сприяння процесу становлення в майбутньому самодостатнього громадянина-патріота України, що «має свідоме та бережне ставлення до оточення та довкілля, спроможного у випадку необхідності захищати свою рідну землю; формування почуття патріотизму в дошкільників як стійкої соціально зумовленої та за характером переживання усвідомленої дитиною її емоційної реакції на об'єкти і процеси навколишнього середовища, що мають патріотичне значення» [2, с. 8].

На сучасному етапі розвитку освіти в закладах дошкільної освіти патріотичне виховання дошкільників здійснюється відповідно до Стратегії національно-патріотичного виховання дітей та молоді на 2020-2025 роки, Концепції національно-патріотичного виховання дітей і молоді та інших документів, що унормовують діяльність закладів дошкільної освіти.

Як зазначають Н. Бондаренко, С. Косянчук «Сьогоднішній виховний процес здійснюється в реальному часі – у героїчний період сучасної історії

України, яскравого сплеску патріотичної свідомості й масового героїзму українського народу, який обстоює не лише свою свободу й суверенітет у двобої з ворогом; вияву небаченої досі жертвовності українців, яких об'єднала спільна біда і гордість за свій народ, за самих себе й відповідальність перед людством» [1, с. 9].

Отже, патріотичне виховання дошкільників – одна з найактуальніших проблем системи дошкільної освіти як на початку становлення українського суспільства так і на сучасному етапі розвитку української дошкільної освіти. вивчення нормативно-правового забезпечення, державного стандарту дошкільної освіти та освітніх програм з усіма оновленнями за період незалежності нашої держави свідчить про те, що й досі потребує вивчення проблема ефективного використання дієвих засобів, методів та прийомів виховання патріотичних почуттів дітей саме дошкільного віку. Незважаючи на це, проблема виховання патріотизму в дошкільників продовжує перебувати у фокусі наукових досліджень та практичних пошуків.

ЛІТЕРАТУРА:

1. Бондаренко Н. В., Косянчук С. В. Національно-патріотичне виховання у контексті сучасних викликів: методичні рекомендації [для вчителів, методистів, авторів програм і підручників, науковців, викладачів, студентів закладів професійної й вищої освіти, управлінців, політиків]. Київ: Фенікс, 2022. 64 с.
2. Каплуновська О. «Україна – моя Батьківщина». Парціальна програма національно-патріотичного виховання дітей дошкільного віку; за наук. ред. О. Д. Рейпольської. Тернопіль: Мандрівець, 2017. 72 с.
3. Національна доктрина розвитку освіти України у XXI столітті. Київ: Шкільний світ, 2001. 24 с.

ТЕОРЕТИКО-МЕТОДИЧНІ ЗАСАДИ ФОРМУВАННЯ ПРОФЕСІЙНО-ПЕДАГОГІЧНОЇ КУЛЬТУРИ В МАЙБУТНІХ ФАХІВЦІВ ДОШКІЛЬНОЇ ОСВІТИ В УМОВАХ ЗВО

Лушпай Т. І.

викладач кафедри дошкільної та початкової освіти
Миколаївський національний університет
імені В. О. Сухомлинського

Шапіренко О. С.

студентка 418 групи,
м. Миколаїв, Україна

Серед величезної кількості публікацій, присвячених тим чи іншим аспектам педагогічної діяльності, важливим залишається розкриття основних засад формування професійно-педагогічної культури майбутніх фахівців дошкільної освіти. Сучасна практика підготовки майбутніх фахівців дошкільної освіти засвідчує, що існує суперечність між необхідністю підвищення якості підготовки майбутніх педагогів закладів дошкільної освіти та відсутністю науково обґрунтованих концепцій, технологій формування професійної культури як невід'ємного елемента професійної освіти майбутніх фахівців дошкільної освіти.

Аналіз наукової літератури доводить, що поняття професійна культура включає в себе трудову діяльність людини та якісні результати такої діяльності. Витоки професійної культури впливають з історичного суспільного поділу праці, появи різних професій, прагнення виокремити культуру праці тощо.

У термінологічному словнику М. Кадемія знаходимо таку характеристику професійної культури «елемент моделі особистості фахівця з вищою освітою з такими ознаками, як: знання властивостей продукту й запитів споживача, здатність прогнозувати фахівцем наслідки своїх дій, відповідальність за свої дії» [3, с. 194].

Н. Дем'яненко зазначає, що «професійна культура є об'єктивним якісним індикатором формування і суб'єкта діяльності, і середовища її проживання; за

характером професійної культури можна в цілому судити і про саме суспільство, і про його численні складові: сфери, елементи, частини» [2, с. 211].

Характеризуючи професійну культуру, Н. Горопаха називає такі її ознаки, «гармонічний розумовий, моральний та естетичний розвиток, широкий науковий і художньо-естетичний кругозір, здатність легко і природно входити в творчий стан, уміння аналізувати власні емоційні, вольові процеси» [1, с. 56].

Педагогічна культура має складно-організовану систему, що має багаторівневу структуру суб'єкта педагогічного впливу. Вона якісно характеризує не тільки роботу педагога-професіонала, а й тип педагогічного впливу тих чи інших соціальних спільнот, наприклад, таких, як сім'я або педагогічний колектив. Тому формування і розвиток педагогічної культури передбачає цілеспрямовану діяльність не тільки серед професійних педагогів, а й у межах усього суспільства.

Педагогічна культура включає певні вимоги, які висуваються до діяльності з навчання і виховання, і виступає інтегративною характеристикою педагогічного процесу в єдності його об'єкта, суб'єкта, змісту, механізму, системи і завдань. Педагогічна культура являє собою частину загальної культури як суспільства загалом, так і кожної окремої людини. Таким чином, з одного боку, педагогічна культура - це особлива підсистема, особливий вид культури.

До структури професійної культури майбутніх фахівців дошкільної освіти входять такі обов'язкові компоненти: фахові знання та уміння, культура професійної поведінки, педагогічна творчість, педагогічна техніка, педагогічний такт, професійне мислення, професійний інтерес, професійні знання, уміння, навички й здібності, професійний досвід, мовленнєвий етикет, професійний світогляд, професійна майстерність, адаптованість до професійного середовища.

Дослідженнями І. Пальшкової доведено, що «Процес формування професійно-педагогічної культури студентів розуміємо як діяльність, спрямовану на зміни в мотивах, знаннях, уміннях, властивостях і здібностях,

активне якісне перетворення майбутнім учителем початкової школи свого внутрішнього світу, що приводить до зміни способів життєдіяльності, постійного аналізу, самоаналізу, самовдосконалення, розвитку ціннісного ставлення до педагогічної діяльності.

Технологія формування професійно-педагогічної культури передбачала використання ігрових, ситуативних і групових технологій, моніторингу та моделювання, спрямованих на позитивні зміни мотивації освітньої діяльності студентів, якості знань, умінь дидактичної діяльності, сформованості здібностей, що забезпечують інноваційні творчі процеси організації навчання, професійно-педагогічну компетентність фахівця дошкільної освіти, розвиток його рефлексивних здібностей» [4, с. 33-34].

Для того щоб сформувати у майбутнього фахівця дошкільної освіти усі необхідні компоненти необхідно дати студентам ґрунтовні знання психології особистості тих з ким буде працювати педагог (діти, колеги, батьки), занурити майбутніх фахівців в активну науково-дослідну роботу культурологічної спрямованості, формувати науковий світогляд, прищепити навички самостійної науково-дослідницької діяльності, задля досягнення високого рівня професіоналізму, оволодіння професійною термінологією, досвідом видатних педагогів минулого і вмінням визначати межі застосування цього досвіду в сучасній професійній педагогічній практиці, умінням теоретично обґрунтовувати власні професійні дії; вмінням аналізувати і оцінювати, а також коригувати власну професійну діяльність

Встановлено, що професійно-педагогічна культура майбутніх фахівців дошкільної освіти є складним інтегральним утворенням в межах цілісної структури особистості, що характеризується позитивним ставленням до суб'єктів цілісної структури особистості та об'єктів педагогіки, глибокими та систематизованими професійними знаннями, компетентностями та навичками, особистих і професійних якостей, що характеризує рівень фахового освоєння компетентності та знаходить їхній прояв у педагогічній діяльності.

На нашу думку, педагогічними умовами формування професійно

педагогічної культури майбутніх фахівців дошкільної освіти в умовах закладу вищої освіти є:

- активізація освітньої діяльності майбутніх фахівців дошкільної освіти у культурно-освітньому середовищі закладу вищої освіти;
- забезпечення інтерактивного технологічного супроводу освітнього процесу майбутніх фахівців дошкільної освіти;
- інтеграція змісту нормативних фахових дисциплін.

Таким чином, в процесі теоретичного дослідження засад формування професійно-педагогічної культури майбутніх фахівців нами було виявлено, що важливим є теоретична навчання та формування практичних знань умінь та навичок студентів щодо певного рівня цієї культури. Включення в процес навчання спецкурсів, системи спеціальних завдань у період проходження педагогічної практики сприятиме формуванню у майбутніх фахівців професійно-педагогічної культури.

ЛІТЕРАТУРА:

1. Горопаха Н. М. Педагогічна практика за вимогами кредитно-модульної системи: навч. посіб. Київ : Слово, 2014. 232 с.
2. Дем'яненко Н. М. Загальнопедагогічна підготовка вчителя в Україні (XIX – перша третина XX ст.) : монографія. Київ : ІЗМН, 1998. 328 с
3. Кадемія М. Ю. Інформаційно-комунікаційні технології навчання: термінологічний словник. Львів : «СПОЛОМ», 2010. 260 с.
4. Пальшкова І. Формування професійно-педагогічної культури майбутніх учителів початкової школи: практико-орієнтовний підхід. Психолого-педагогічні проблеми сільської школи. 2007. № 23. С. 29-37

ЩОДО ВДОСКОНАЛЕННЯ ЗАНЯТЬ З ФІЗИЧНОЇ ПІДГОТОВКИ ФАХІВЦІВ ПРАВООХОРОННОЇ ДІЯЛЬНОСТІ

Марков Роман Анатолійович

викладач кафедри
спеціальної фізичної підготовки
Дніпропетровського державного університету
внутрішніх справ

Розглянуто розроблення та пошук шляхів й методів вдосконалювання фізичної підготовки фахівців правоохоронної діяльності у ЗВО МВС України. Принцип доступності та індивідуалізації у фізичній підготовці та вихованні оптимальної відповідності завдань, засобів і методів фізичної підготовки при вихованні фахівців правоохоронної діяльності.

Ключові слова: шляхи й методи, вдосконалення, фізична підготовка, фахівці правоохоронної діяльності, індивідуалізації

Актуальність теми дослідження. Сучасна дидактика, трактуючи навчання як процес передавання, засвоєння знань, умінь, навичок і способів пізнавальної діяльності, у цьому контексті розглядає й систему його принципів. У сучасній дидактиці принципи навчання розглядають у двох аспектах: 1) як спосіб побудови, організації та аналізу освітнього процесу; 2) як спосіб регуляції діяльності учнів у процесі засвоєння ними знань, умінь і навичок на різному рівні їх пізнавальної активності. Відомий педагог М. М. Фіцула трактує принципи навчання як основні положення, що визначають зміст, організаційні форми й методи навчальної роботи.

На думку вченого, принципи відтворюють фундаментальні закономірності навчання, які об'єктивно наявні в реальному педагогічному процесі. Необхідною умовою ефективного вдосконалення занять із фізичної підготовки є дотримання основних методичних принципів, а саме: доступності і індивідуалізації; безперервності та регулярності; поступовості підвищення

навантаження; єдності загальної та спеціальної фізичної підготовки [1].

Принцип доступності та індивідуалізації у фізичній підготовці та вихованні означає вимогу оптимальної відповідності завдань, засобів і методів фізичної підготовки та виховання можливостей фахівців правоохоронної діяльності, що займаються. Цей принцип, з одного боку, призупиняє потребує не перевищувати можливостей осіб, що займаються для запобігання шкоди. З іншого боку, це принцип руху вперед, оскільки мається на увазі відповідність вимог максимальним можливостям і здібностям з метою подальшого розвитку. Вимога індивідуального підходу – одна з найважливіших умов доступності педагогічних впливів при інтенсивній руховій діяльності, що супроводжується значними фізіологічними та психічними зрушеннями у фахівців правоохоронної діяльності. Фактори, які пов'язані з індивідуальними здібностями працівників, відіграють тим більшу роль, чим вище ступінь процесу фізичного вдосконалення.

До цих факторів належать особливості фізичного розвитку, особливості загальної і спеціальної фізичної підготовленості, особливості типу вищої нервової діяльності і пов'язані з цим психологічні особливості, а також рівень і характер розвитку морально-вольових якостей. Для досягнення високих результатів, потрібно володіти такою технікою, яка б забезпечувала найкращий вияв фізичних можливостей. Тому беруться за основу спеціально розроблені стандарти (еталони) техніки рухів. Але одночасно здійснюється їх глибока індивідуалізація, відповідно до особливостей будови тіла фахівців правоохоронної діяльності [2-3].

Мета дослідження. Головною метою цієї роботи є розроблення та пошук шляхів й методів вдосконалювання фізичної підготовки фахівців правоохоронної діяльності у ЗВО МВС України.

Результати досліджень. Проблемами вдосконалювання фізичної підготовки здобувачів з правоохоронної спеціальності й курсантів у ЗВО МВС України займалися: Моргунов О. (2014). «Удосконалення фізичної підготовки правоохоронців МВС України на початковому етапі навчання»; Вереньга Ю.

(2015). «Удосконалення фізичної підготовки працівників МВС України на етапі професійного становлення»; Хацаюк О., Савчук П. (2006). «Вдосконалення вестибулярної стійкості правоохоронців МВС України в процесі фізичної підготовки з використанням стаціонарного динамічного стенду»; Шалаєв В., Романчук О. (2002). «Диференційний підхід до удосконалення професійної готовності курсантів ВНЗ МВС України на заняттях зі спеціальної фізичної підготовки»; Забродський С., Хацаюк О., Нестеров О., Нестеров А., Власко С., Большаков О. (2020). «Впровадження сучасних форм фізичної підготовки у систему професійної освіти майбутніх офіцерів Національної гвардії України».

Реалізація доступності й індивідуалізації полягає у поступовості вдосконалення занять фізичної підготовки. Поступовість у підвищенні педагогічних вимог відповідає дидактичним правилам «від легкого до важкого» і «від простого до складного». Форсоване навчання технічним прийомам, без широкої загальної і спеціальної рухової підготовки закриває шляхи фахівцю правоохоронної діяльності до майстерності в оволодінні технікою, передчасне закріплення недостатньо відпрацьованої техніки призводить до стійких навичок, переробка яких надалі майже не здійснена. Форсоване збільшення спеціальних навантажень при розвитку фізичних якостей може спочатку досить швидко привести до помітного росту результатів. Але такий «успіх» оманний.

Далі відбудеться зупинка в розвитку якості, а потім зниження результатів через розлад у діяльності різних систем організму. Не можна впадати в іншу крайність – занадто знижувати темп підвищення вимог, безпідставно стримувати ріст можливостей. Іноді в педагогічних цілях доцільно йти не від легкого до складного, а навпаки, контрастний перехід від важкого до легкого іноді дозволяє істотно підвищити якість виконання останнього. Істотним для реалізації розглянутого принципу є вимога індивідуального підходу [4, 5].

Сутність принципу безперервності та регулярності розкривається в наступних основних положеннях [6, 7, 8, 9]:

1. Процес удосконалення фізичної підготовки є цілісною системою, у

якій передбачається послідовність у проведенні занять фізичними вправами. Послідовність є найважливішою умовою процесу навчання рухам і розвитку фізичних якостей.

2. Друге положення принципу безперервності зобов'язує спеціаліста з фізичної підготовки під час побудови системи занять забезпечити постійну наступність ефекту занять, усунути великі перерви між ними з метою виключення впливу, що руйнує те, що було надбано раніше в процесі занять фізичними вправами (дана вимога, на жаль, ускладнена у виконанні через неузгодженість даної проблеми фізичної підготовки з підрозділами планування та розстановки навчальних занять) [10].

Принцип поступовості підвищення навантаження обумовлює необхідність систематичного підвищення вимог до прояву рухових і пов'язаних з ними психічних функцій у фахівців правоохоронної діяльності – підвищення складності завдань і збільшення навантажень. Прогресуючий розвиток фізичних якостей можливо здійснити лише за умови систематичного підвищення вимог до функціональної діяльності організму людини. В основі механізму розвитку сили, витривалості й інших фізичних якостей, як відомо, лежать пристосувальні (адаптаційні) функціональні перебудови в організмі у відповідь на фізичні навантаження, що перевищують по своїй величині (інтенсивності або тривалості) ті, до яких організм пристосовувався. Важливо вибрати оптимальне навантаження, розуміючи під цим ту мінімальну величину інтенсивності, що викликає пристосувальні перебудови в організмі. Більш інтенсивний вплив веде або до перенапруги, або, при надмірних вимогах, до перевищення фізіологічних можливостей, до зриву нормальної діяльності організму.

Показано, наприклад, що початковий приріст сили відбувається в однаковій мірі як при помірковано великих, так і при максимальних навантаженнях. У цьому випадку немає підстав застосовувати максимальні і 34 граничні навантаження щоб уникнути перенапруги тих систем організму, до яких не підготовлені серцево-судина система, опорно-м'язовий апарат та ін.

Варто відзначити, що підвищене навантаження створює не однаковий вплив на різні системи органів. Одні з них справляються з новими, підвищеними вимогами порівняно легко і швидко, інші – навпаки. При цьому, функціональні перебудови протікають швидше, морфологічні – повільніше. Динаміка підвищення фізичних навантажень повинна узгоджуватись зі ступенем і характером зазначеного неодночасного розвитку пристосувальних перебудов окремих систем організму. В основі вдосконалення рухових навичок лежить процес утворення різних функціональних систем, що відповідають, щораз, вимогам мінливих умов формування навичок [5, 11].

Висновки. Отже, основною умовою для створення цих систем повинна бути систематична зміна й ускладнення вимог і завдань для вдосконалення рівня сформованості рухових дій при фізичній підготовці.

СПИСОК ЛІТЕРАТУРНИХ ДЖЕРЕЛ

1. Марков Р. А., Кириченко А. В. Сучасний стан і напрями удосконалення системи фізичного виховання у закладах із специфічними умовами навчання. *Інноваційна педагогіка*. 2023. Випуск 58. Том 2. С. 60–63.

2. Грибан В. Г., Мельников В. Л., Чоботько І. І. Застосування методів інноваційного навчання у сфері підготовки здобувачів вищої освіти з правоохоронної діяльності // Збірник тез III Міжнародної науково-практичної конференції «Сучасні проблеми забезпечення національної безпеки держави». 2020 – С. 290-291.

3. Anisimov, D. O. & Shablysty, V. V. (2021). Doping as a global problem of the 21st century on account of its illegal influence on the results of official sports competitions. *Wiadomosci lekarskie*, 74.11 cz 2, 3092–3097. DOI: <https://doi.org/10.36740/WLek202111239> [in English].

4. Anisimov D., Petrushin D., Boguslavsky V. Improvement of physical training of first-year cadets of Dnipropetrovsk state university of internal affairs. *Scientific space in the condition of global transformations of the modern world: Scientific monograph*. Riga, Latvia: Baltija Publishing, 2020. P. 1–20. DOI: <https://doi.org/10.30525/978-9934-26-255-5-1>.

5. Анісімов Д. О., Шеверун В. С. Сучасні аспекти вдосконалення рівня фізичної підготовки майбутніх правоохоронців засобами єдиноборств. Молодий вчений. 2021. № 11 (99). С. 284–288. DOI: <https://doi.org/10.32839/2304-5809/2021-11-99-63>.
6. Петрушин Д. В., Анісімов Д. О., Пожидаєв М. Ю. Методика розвитку спеціальних фізичних якостей курсантів закладів вищої освіти Національної поліції України з використанням системи кросфіт. Молодий вчений. 2019. № 2 (66). С. 345–348. DOI: <https://doi.org/10.32839/2304-5809/2019-2-66-75>.
7. Анісімов Д. О., Фурсова А. О., Пономаренко О. Л. Техніка рукопашного бою в аспекті підготовки фахівців для підрозділів Національної поліції України. Молодий вчений. 2022. № 7 (107). С. 9–12. DOI: <https://doi.org/10.32839/2304-5809/2022-7-107-3>
8. Анісімов Д. О., Антипова А. К. Фізична підготовка курсантів як необхідна складова нормальної діяльності правоохоронних органів. Молодий вчений. 2022. № 7 (107). С. 5–8. DOI: <https://doi.org/10.32839/2304-5809/-7-107-2>.
9. Соловей О. М., Богуславський В. В., Пожидаєв М. Ю., Анісімов Д. О. Мотивація до занять спортом у курсантів різних факультетів і курсів університету внутрішніх справ. Фізична культура, спорт та здоров'я нації : збірник наукових праць. Житомир, 2018. Вип. 6 (25). С. 100–107.
10. Соловей О. М., Пожидаєв М. Ю., Анісімов Д. О., Вознюк К. Г., Логвиненко М. Л. Особливості фізичного стану курсантів, які займаються єдиноборствами при підготовці до професійної діяльності. Фізична культура, спорт та здоров'я нації : збірник наукових праць. Житомир, 2020. Вип. 10 (29). С. 47–54. DOI: [https://doi.org/10.31652/2071-5285-2020-10\(29\)-47-54](https://doi.org/10.31652/2071-5285-2020-10(29)-47-54).
11. Соловей О. М., Пожидаєв М. Ю., Дищенко Д. В., Вознюк К. Г., Петренко С. П., Анісімов Д. О. Теоретична підготовка курсантів як фактор, що впливає на рівень складників спеціальної фізичної підготовленості. Фізичне виховання та спорт. 2021. № 4. С. 72–79. DOI: <https://doi.org/10.2663-2021-4-10>.

КОМПЛЕКСНІ ЗАВДАННЯ З ІНФОРМАЦІЙНИХ ТЕХНОЛОГІЙ ЯК ФОРМА ОРГАНІЗАЦІЇ STEM-ОСВІТИ

Мишковська Христина Миколаївна

Студент

ДВНЗ «Ужгородський національний університет»

м. Ужгород, Україна

Вступ. / Introductions. Володіння «офісними технологіями» та загалом різними засобами інформаційно-комунікаційних технологій можна розглядати як запит сучасного світу. Тому важливо навчити учнів користуватись такими потужними інструментами.

Інформаційні технології можуть бути використані як потужний інструмент для реалізації принципів STEM-навчання (наука, технологія, інженерія та математика) в освітньому процесі. Вони допомагають створити середовище, в якому учні можуть використовувати ці принципи на практиці, розвивати креативність, критичне мислення та навички розв'язування проблем. Це також сприяє кращій підготовці молоді до успішного працевлаштування та подальшої освіти, оскільки сучасне ринкове середовище вимагає різноманітних технічних навичок, у тому числі математичних знань та наукових понять.

Мета роботи. / Aim. Аналіз принципів STEM-навчання, їх впровадження в освітній процес в розрізі вивчення курсу інформатики. Розробка комплексного завдання з інформаційних технологій.

Матеріали та методи./Materials and methods.

Використання провідного принципу STEM-освіти – інтеграції – дозволяє суттєво модернізувати методологічні засади, зміст та обсяг навчального матеріалу предметів природничо-математичного циклу, технологізувати процес навчання та досягати якісно нового рівня формування навчальних компетентностей.

Зміст комплексних завдань з інформаційних технологій повинен базуватись на навчальній програмі з курсу «Інформатика» академічного рівня

(можливо з елементами навчальної програми профільного та поглибленого рівнів). Можна виокремити провідну роль формулювання задачі як моделі реальної ситуації у будь-якій сфері професійної діяльності людини, у якій успіх залежить від вирішення завдання засобами наявних програмних продуктів.

Завдання повинні вирішуватись за допомогою засобів офісних додатків: текстовий процесор, табличний процесор, системи управління базами даних, програми для створення презентацій. Дуже важливо наголосити учням на актуальності обраної предметної області в нашому житті.

Приведемо приклад комплексного завдання «Екологія». Екологічна проблема — одна з глобальних проблем сучасності, що проявляється в різкому загостренні суперечностей у відносинах між суспільством і природою, порушенні природних процесів через надмірну антропогенну дію.



Рисунок 1. Зразок інфографіки «2060: більш теплий, дощовий, мінливий. Якою стане Україна в результаті кліматичних змін»

Нині спостерігаються небезпечні глобальні тенденції: зміна складу атмосфери; посилення «парникового ефекту» і потепління клімату, що може

привести до танення льодів і катастрофічного підвищення рівня океану, тощо.

Людство вже значною мірою усвідомило загрозу екологічної кризи. Створено відповідні наукові центри та організації на рівні країн та світу. Істотним елементом у системі заходів для подолання екологічної кризи визнано екологічне виховання населення. Пропонуємо Вам долучитися до розв'язання екологічних проблем і підготувати документи згідно завдань:

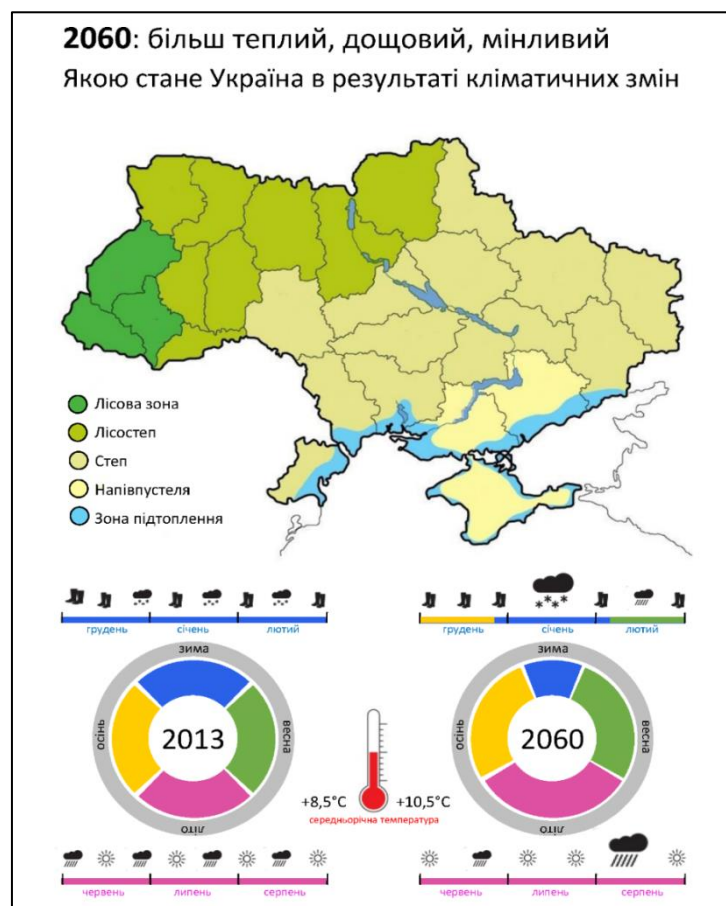
I. Засобами текстового процесора потрібно створити файл з інформаційним плакатом відповідно до зразка (рис. 6), що містить інфографіку на тему: «2060: більш теплий, дощовий, мінливий. Якою стане Україна в результаті кліматичних змін». Усі необхідні для виконання зображення варто учням надати.

II. Засобами табличного процесора потрібно створити книгу «Забруднення.xlsx» для проведення аналізу даних щодо викидів забруднюючих речовин в атмосферу у західному регіоні України. Аркуш «Показники» потрібно заповнити відповідно до зразка (рис. 2). При цьому варто врахувати наступні факти:

- показник «Середній річний приріст за останні 5 років» повинен обчислюватись як середнє арифметичне різниць показників двох сусідніх зазначених років;

- якщо у 2010 році показник був 100 тис.тон, а у 2015 році 120 тис.тон, то «Зміна показників 2015 року відносно 2010 року (у відсотках)» становить +20%.



Рисунок 2. Зразок виконання завдання «Забруднення»

Також пропонується побудувати діаграму викидів забруднюючих речовин у вказані роки таким чином, щоб область, для якої будується діаграма, обиралась з випадаючого списку.

III. Засобами системи управління базами даних створіть базу даних «Заповідний_фонд.ассdb». База даних повинна містити інформацію про заповідні території, їх типи, області, в яких вони знаходяться, їх площі, контактну інформацію заповідних об'єктів та їх фото. При створенні бази даних важливо правильно дібрати типи полів таблиць, та створити логічні зв'язки між ними. Після цього можна запропонувати створити форму «Об'єкти» за поданим зразком (рис. 3).

Об'єкти природно-заповідного фонду	
Назва об'єкту	Карпатський
Тип об'єкту	Біосферний заповідник
Назва області	Закарпатська
Площа, га	53630
Відсоток площі об'єкта відносно площі області	4,20%
Адреса	м. Рахів, вул. Красне Плесо, 77
Телефон	(03132) 2-21-93
Електронна адреса	cbr@rakhiv.net.ua

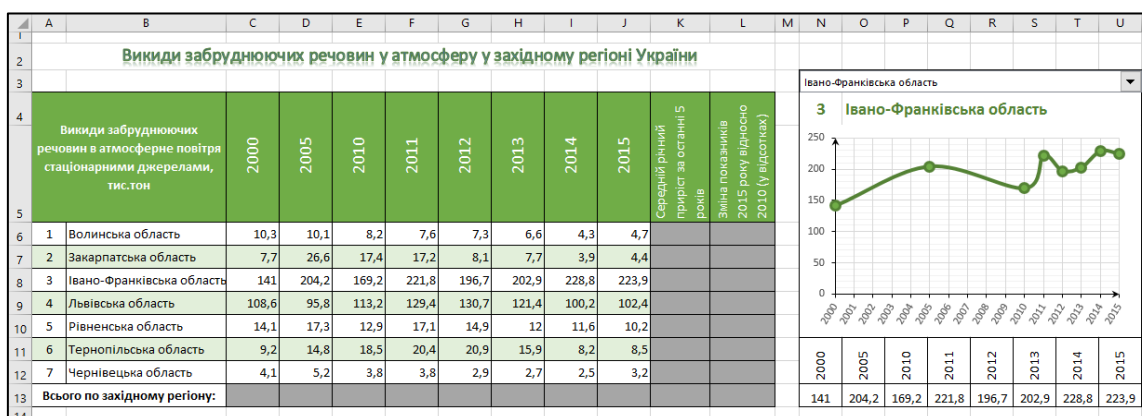
Рисунок 3. Зразок форми «Об'єкти»

1. У програмі для створення презентацій створіть презентацію «Екологія.pptx». Презентація повинна містити 5 слайдів, один з яких є титульним, а інші демонструють прості способи подолання екологічної кризи: економія електроенергії, економія води, використання еко-упаковок та відновлення лісів. Етапи анімації проілюстровано на рис.4. З першого (титульного) слайду має бути передбачена можливість переходу на будь-який інший. З слайдів 2-5 повинна бути реалізована можливість повернення на перший.



Рисунок 4. Етапи анімації «Екологія.pptx»

Результати та обговорення./Results and discussion. Як показує практика, завдання з інформаційних технологій є більш привабливим для більшості школярів, ніж завдання з програмування, оскільки сучасними інформаційними технологіями середньостатистичні учні володіють набагато краще, ніж основами алгоритмізації. І це ще раз підтверджує актуальність

розробки змістовних, пізнавальних та креативних завдань, що можуть вирішуватись із застосуванням текстового чи табличного процесора, системи управління базами даних та програми для створення мультимедійних презентацій.

Висновки./Conclusions. Основною метою STEM-навчання є поєднання науки (Science), технології (Technology), інженерії (Engineering) та математики (Mathematics) для розвитку учнівських навичок критичного мислення, проблемного та проектного підходів, співпраці та творчості.

Використання комплексних завдань з інформаційних технологій на цікаві та актуальні теми чудово підходять для реалізації принципів STEM-навчання в освітньому процесі. Вони допомагають створити середовище, в якому учні можуть використовувати ці принципи на практиці, розвивати креативність, критичне мислення та навички розв'язування проблем. Сучасні інструменти надають учням можливості для моделювання та симуляції процесів та явищ, проектування та розробки моделей, збору та аналізу даних, колаборації та комунікації. Учні можуть використовувати офісні технології, такі як текстові редактори, презентаційні програми, електронні таблиці та інші інструменти для створення проектів, досліджень та презентацій, пов'язаних зі STEM-предметами.

ДИСТАНЦІЙНА ОСВІТА ЯК ІНСТРУМЕНТ ФОРМУВАННЯ ЯКІСНОГО ОСВІТНЬОГО ПРОСТОРУ

Орищин Тетяна Михайлівна

кандидат економічних наук
доцент, доцент кафедри фінансів
Івано-Франківський національний технічний
університет нафти і газу

Вступ. Інтеграція України у світовий освітній простір сьогодні відбувається пришвидшеними темпами, що вимагає постійної роботи над вдосконаленням національної системи освіти, пошуку ефективних шляхів підвищення якості освітніх послуг та впровадження інноваційних педагогічних технологій. Традиційні підходи до навчання іноді вступають у протиріччя з сучасними вимогами до підготовки висококваліфікованого та конкурентоспроможного спеціаліста. Це не дозволяє сформувати суспільно значущі мотиви до навчання та потребу в самостійному здобуванні знань; не спонукає до систематичної навчальної роботи та до самоконтролю. Однак запровадження інформаційно-комунікаційних технологій дозволяє урізноманітнити підходи до організації оцінки та контролю процесу одержання знань.

Експеримент із дистанційного навчання, запроваджений МОН України у 2002 році, дозволив розширити перелік освітніх послуг шляхом застосування сучасних інформаційно-комунікаційних технологій за певними освітньо-кваліфікаційними рівнями та освітніми програмами відповідно до державних стандартів освіти, визначених у Законі України «Про освіту», Законі України «Про національну програму інформатизації», Концепції розвитку дистанційної освіти в Україні, Положенні про дистанційне навчання, Національній програмі «Освіта. Україна XXI сторіччя» [1, 2, 3, 4, 5].

Мета роботи. Дистанційна освіта в умовах інформатизації набуває все більшої популярності як особливий процес здобуття знань, умінь, навичок і

способів пізнавальної діяльності людини і одна з форм освітнього процесу, яка практично повністю базується на застосуванні інформаційних та комп'ютерних технологій. Така особливість дистанційної освіти робить її важливою складовою процесу освіти в період глобальної пандемії, широкомасштабної війни, з якими зіткнулася у своїй новітній історії Україна, дозволяючи забезпечити неперервність навчального процесу.

Проблемам дистанційного навчання присвячено роботи А. Бернадського, Т. Жулід, О. Мельничук, О. Нестуля, І. Раєвського, С. Сазонова, які аналізують засоби та методику мережевого дистанційного навчання, можливості дистанційної освіти на базі нових інформаційних технологій. Дослідники проблематики дистанційного навчання розглядають його, з одного боку, як сукупність педагогічних технологій, що базується на принципах відкритого комп'ютерного навчання та активних методах спілкування в інформаційно освітньому просторі для організації освіти користувачів. З іншого ж боку, дистанційне навчання – це гібридна форма навчання, що базується на традиційних і нових інформаційних технологіях та технічних засобах для представлення навчального матеріалу та його самостійного опрацювання.

Однак, серед фахівців сьогодні не ведеться дискусія щодо необхідності розмежування позитивної ролі у освітньому процесі дистанційної освіти на етапі одержання фахових знань або їх поглиблення та неможливості використання тільки дистанційної освіти на етапі формування початкових базових знань, де роль спілкування “очі в очі” важко переоцінити. При цьому необхідно у такій дискусії враховувати чинник формування доброчесності не тільки з боку педагогічного персоналу, але й у середовищі школярів та здобувачів вищої освіти.

Наближення національного освітнього простору до найкращих напрацювань світового освітнього простору вимагатиме від нас швидких кроків у цьому напрямку. З іншого боку, розвиток освітніх технологій в Україні, зокрема, створення платформи “Дія - освіта”, може стати у нагоді міжнародній освітній спільноті.

Матеріали та методи. Технології та засоби дистанційного навчання дозволяють поєднати методи та засоби організації освіти з комплексом інформаційно-комунікаційних та навчально-методичних механізмів та програм, необхідних для здійснення якісного навчального процесу, що ґрунтується на партнерських стосунках усіх його учасників. [6]

Навчання та оцінювання знань за допомогою комп'ютерних технологій дозволяє істотно скоротити витрати часу викладача на етапах контролю знань, зменшити напруженість студентів в процесі навчання та складання іспитів. Викладач виступає не тільки розробником електронного варіанту навчально-методичного забезпечення своєї дисципліни, а й керівником пізнавальних процесів. Зворотній зв'язок із здобувачами здійснюється за допомогою результатів тестової перевірки знань і дає інформацію про успішність і рівень досягнень кожного окремого здобувача. Для більшості викладачів, які не пов'язані з інформаційними технологіями, актуальною залишається проблема розробки технічних та програмних засобів, а також адаптація традиційних освітніх ресурсів до нових технологій. [7] Але для всіх викладачів постає проблема моніторингу об'єктивної присутності кожного конкретного слухача на дистанційній зустрічі та самостійності виконання ним контрольних завдань під час тестової оцінки знань.

Результати та обговорення. У цьому контексті для того, щоб дистанційне навчання було максимально ефективним, його потрібно правильно організувати за допомогою системи обов'язкових організаційних заходів:

По-перше, необхідно встановити рівень базових знань з дисципліни у кожного здобувача, а також виявити його індивідуальні дані - інтереси, потреби, ціннісні орієнтації.

По-друге, з урахуванням мети та програмних результатів навчальної дисципліни, а також результатів аналізу інформації про ціннісні орієнтації здобувачів, що була отримана на попередньому організаційному етапі, сформулювати для них пакет навчально-методичного забезпечення в електронному вигляді.

По-третє, ознайомити здобувачів з наявними навчально-методичними матеріалами, надати рекомендації щодо організації та методики роботи з різними складовими цього пакету, а також конкретну інформацію про доступ до інших сайтів, зміст яких буде корисним при самостійній навчально-пізнавальній роботі. Крім того, необхідно довести до відома здобувачів заплановані контрольні заходи, пояснити, у якій формі вони будуть проводитись, надати критерії оцінки знань.

По-четверте, особливої уваги потребує якісний контроль знань здобувачів. Своєчасність його проведення викладачем дозволяє визначити рівень засвоєння знань, самостійності та активності, успішності здобувачів в навчанні для внесення необхідних корективів щодо ефективності методів, форм та засобів навчання.

Якісний контроль знань вимагає від викладача досконалого володіння навчальним матеріалом; знання індивідуально-психологічних особливостей здобувачів; методів, форм, видів та принципів контролю. Однією з найсерйозніших проблем забезпечення ефективного контролю знань є проблема ідентифікації здобувача, а саме одержання відповіді на запитання чи сам здобувач виконував індивідуальну роботу, тест, екзаменаційну чи кваліфікаційну роботу тощо. Розробки у цій сфері можуть ґрунтуватись на застосуванні штучного інтелекту.

По-п'яте, в умовах використання електронних навчальних систем необхідно якісно змінити ставлення здобувачів до навчання. З одного боку, мають стати неможливими пропуски занять або невиконання завдання завдяки проведенню контрольних заходів, які передбачають самостійне виконання усіх завдань протягом обмеженого часу за умови ідентифікації особи. З іншого боку, маємо підвищити мотивацію та зацікавленість у навчанні, опануванні навичками роботи в електронному просторі для пошуку інформації та її самостійного опрацювання.

По-шосте, необхідно у достатньо стислі терміни забезпечити підготовку та перепідготовку науково-педагогічних працівників, підвищити їх

комп'ютерну грамотність для написання ними не тільки курсів лекцій і тестів, але й для створення багатофункціональних електронних підручників, з яких складалося б єдине освітнє середовище. [8]

По-сьоме, дистанційне навчання потребує фінансової підтримки для запровадження інформаційних технологій і значних грошових витрат навчального закладу на оновлення матеріально-технічної бази, комп'ютерної техніки, програмного забезпечення, забезпечення доступу до Internet-мережі, вибору платформи для навчання та створення технологічних можливостей для функціонування віртуального динамічного навчального середовища, забезпечення ідентифікації здобувачів не тільки для виконання контрольних заходів, але й для формування інституту доброчесності всіх сторін освітнього процесу.

Висновки. Отже, до переваг дистанційного навчання можна віднести доступність для всіх учасників навчального процесу, одночасне з вивченням різних дисциплін практичне засвоєння інструментів інформаційно комп'ютерних технологій. Поряд з цим необхідно зазначити, що сьогодні в процесі реалізації дистанційних технологій навчання існують значні труднощі. Серед них зазначимо відсутність очного спілкування викладача та здобувача, відсутність негайного зворотного зв'язку між ними під час освоєння нової теми чи розв'язуванні практичних завдань; психологічну невідповідність викладачів до навчального процесу, у якому відсутнє спілкування «очі в очі», недосконалість практичних навичок у застосовуванні сучасних комунікаційних технологій у викладачів, що пов'язане з особливістю традиційної методики навчання, яка передбачає не віртуальне, а вербальне спілкування між здобувачем і викладачем.

Все це призводить до одного висновку, що повністю замінити очну форму навчання на дистанційну неможливо, особливо на етапі формування фундаментальних базових знань. Отже, тільки інтеграція особливостей і переваг традиційного та дистанційного навчання призведе до позитивних результатів в освітньому процесі.

СПИСОК ЛІТЕРАТУРИ

1. Закон України «Про освіту» – [Електронний ресурс]. – Режим доступу URL: [http:// www.osvita.org.ua](http://www.osvita.org.ua).
2. Закон України «Про національну програму інформатизації» [Електронний ресурс]. – Режим доступу URL: [http:// www.osvita.org.ua](http://www.osvita.org.ua).
3. Концепція розвитку дистанційної освіти в Україні – [Електронний ресурс]. – Режим доступу URL: [http:// www.udec.ntu-kpi.kiev.ua](http://www.udec.ntu-kpi.kiev.ua).
4. Національна програма «Освіта. Україна XXI сторіччя» – [Електронний ресурс]. – Режим доступу URL: [http:// www.osvita.org.ua](http://www.osvita.org.ua).
5. Положення про дистанційне навчання – [Електронний ресурс]. – Режим доступу URL: [http:// zakon 4/rada.gov.ua/laws/ showz0703-13](http://zakon4.rada.gov.ua/laws/show/z0703-13).
6. Рафальська О. О. Технологія змішаного навчання як інновація дистанційної освіти//Науковий журнал «Комп'ютерно-інтегровані технології: освіта, наука, виробництво», Луцьк, 2013. Випуск №11.
7. Полат Е. С. Петров А. Є. Дистанційне навчання: яким йому бути? // Педагогіка. – 2012. – № 7. – С. 29–34.
8. Підкасистий П. І. Тищенко О. Б. Комп'ютерні технології в системі дистанційного навчання // Педагогіка. – 2014. – № 5. – С. 7–12.

ВИКОРИСТАННЯ ОСВІТНЬОЇ ТЕХНОЛОГІЇ PROBLEM-BASED LEARNING У ПРОЦЕСІ ФОРМУВАННЯ ІНШОМОВНОЇ КОМПЕТЕНТНОСТІ СТУДЕНТІВ

Пінчук Лариса Миколаївна

к. пед. н., доцент

Запорізький національний університет

м. Запоріжжя, Україна

Вступ. / Introductions. Освітня технологія *Problem-Based Learning* (проблемно-орієнтоване навчання) виникла наприкінці минулого сторіччя у США і міцно увійшла до сучасної методики викладання різних навчальних дисциплін у всьому світі. Суть технології розкривається через відмінність понять “teaching” (англ. «навчати, викладати») і “learning” (англ. «вивчати, опановувати») і полягає в пошуку рішень проблемної ситуації, яку пропонує вчитель. [2]

Мета роботи. / Aim. Мета роботи полягає у виявленні особливостей використання технології *Problem-Based Learning* у процесі навчання студентів англійської мови як другої іноземної.

Матеріали та методи./Materials and methods. У наш час освітня технологія *Problem-Based Learning* (проблемно-орієнтоване навчання) має різні варіанти, такі як проблемне навчання, проектна технологія, навчання у команді тощо. Студенти на різних етапах вивчають предмет самостійно або працюють у групах під керівництвом викладача. Такий підхід є рушійною силою мотивації до навчання. Процес починається з постановки проблемних питань і відбувається у різноманітних формах взаємодії учителя і учнів, таких, як наприклад, укладання алгоритму дій у вирішенні проблеми, обговорення ідей і пропозицій, самостійне набуття учнями знань з відповідної теми з подальшим обміном думками і їх критичним осмисленням, презентація результатів дослідження. За цим методом, учитель не лише повідомляє учням готові знання, а й відтворює певною мірою шлях їх відкриття. «Учитель формулює

проблему, виявляє внутрішні протиріччя, що виникають під час її розв'язання, роздумує вголос, висловлюючи припущення (гіпотезу), обговорює його, доводить істинність за допомогою експерименту (чи розповіді про дослід, що був проведений ученими), формулює висновок. Тобто, учитель демонструє учням сам шлях наукового мислення, спонукає учнів до активної співучасті в науковому пошуку». [1, с. 271]

Результати та обговорення./Results and discussion. Американський психолог Нільсон Л. акцентує увагу на дотриманні певного алгоритма дій при вирішенні проблемних ситуацій:

- Визначити проблему.
- Виявити, що студенти вже знають про основні питання, пов'язані з нею.
- Рекомендувати, де вони можуть отримати додаткову інформацію та знайти інструменти, необхідні для розв'язання проблеми.
- Оцінити можливі шляхи вирішення проблеми.
- Вирішити проблему.
- Презентувати свої результати. [3, с. 157].

На практичних заняттях з англійської мови зі студентами часто обговорюються проблемні ситуації з реального життя. Наприклад, останнім часом досить часто мовиться про складні взаємовідносини між підлітками у навчальних закладах і пов'язане з цим поширення булінгу, тобто глузування, знущання, цькування, яке може зашкодити психологічному, моральному і, навіть, фізичному стану дітей. Студентам – майбутнім учителям іноземної мови, можливо доведеться зіткнутися з подібними проблемами у своїй професійній діяльності, тому, відповідно, обираємо тему для обговорення '*Bullying*'.

Студентам пропонується висловитись в усній або письмовій формі про явище булінгу. Вони отримують рекомендації, де можна знайти додаткову інформацію про проблему і можливі шляхи її вирішення, наприклад, сайти на відповідну тематику:

<https://studycorgi.com/the-problem-of-bullying-in-school/>

<https://apuedge.com/solving-the-problem-of-childhood-bullying-in-our-schools/>

На протязі обумовленого терміну студенти працюють над вивченням інформації про булінг, його види, причини і наслідки, поради психологів з вирішення проблеми. На етапі обговорення результатів свого дослідження студенти демонструють групові проекти у вигляді презентацій, у яких наводяться приклади ганебного явища: відеофрагменти спілкування з жертвами булінгу, коментарі батьків, учителів, психологів; студенти беруть участь у дискусії, відповідають на питання, пов'язані з темою, наприклад:

1. What do you know about the problem of bullying? What are the causes of it?
2. What are the two main forms of bullying?
3. What do you think of bullies? Why do some people bully others?
4. What do psychologists advise in case of bullying?
5. Do you agree with the statement that those who are bullied are usually weak or odd looking”
6. If you saw someone bullying a weaker person, what would you do?
7. Why do many bullies escape punishment?
8. What can be done by schools or other institutions to stop bullying?

На заключному етапі студенти підсумовують результати дослідження проблеми і пропонують шляхи її вирішення.

Висновки./Conclusions. Таким чином, навчання за освітньою технологією *Problem-Based Learning* (проблемно-орієнтоване навчання) сприяє розвитку таких необхідних для сучасного спеціаліста якостей, як інформаційна грамотність, критичне мислення, самоаналіз і самооцінка; студенти розвивають уміння проводити дослідження, працювати у команді; формують лідерські якості, отримують досвід взаємодії і співробітництва під час виконання проектів і пошуку ефективних шляхів вирішення проблеми.

ЛІТЕРАТУРА

1. Гончаренко С. Український педагогічний словник. Київ: Либідь, 1997. 366 с.
2. Center for Innovation in Teaching and Learning. URL: [https://citl.illinois.edu/citl-101/teaching-learning/resources/teaching-strategies/problem-based-learning-\(pbl\)](https://citl.illinois.edu/citl-101/teaching-learning/resources/teaching-strategies/problem-based-learning-(pbl)) (дата звернення: 05.06.2023).
3. Nilson L. Teaching at its best: A research-based resource for college instructors. San Francisco: Jossey-Bass, 2010. 187 p.

ФОРМУВАННЯ В МАЙБУТНІХ КОМП'ЮТЕРНИКІВ ЗНАНЬ ПРО ОХОРОНУ ІНТЕЛЕКТУАЛЬНОЇ ВЛАСНОСТІ ТА АВТОРСЬКОГО ПРАВА

Попадич Олена Олександрівна

доктор педагогічних наук, доцент

Лях Ігор Михайлович

кандидат технічних наук, доцент

Кут Василь Іванович

кандидат технічних наук, доцент

Державний вищий навчальний заклад
Ужгородський національний університет
м. Ужгород, Україна

Вступ. Якщо XIX століття називали століттям виробництва, XX-століттям управління, то XXI століття, безперечно, є століттям інформації, а інформаційні процеси постають предметом свідомої, цілеспрямованої та науково обґрунтованої діяльності [1, с. 5]. Однак розвиток інформаційних технологій та цифровізації швидкими темпами призвів не тільки до позитивних наслідків, а й до негативних – виникла проблема застосування права інтелектуальної власності. Тому важливо кожному бути ознайомленим з правами на інтелектуальну власність у сучасному світі [2, с. 85].

Ціль роботи. Обґрунтувати необхідність формування в майбутніх комп'ютерників знань про охорону інтелектуальної власності та авторського права під час навчання у закладі вищої освіти.

Матеріали та методи. Актуальність проблематики відображена у положеннях Указу Президента України «Про заходи щодо вдосконалення системи вищої освіти України», Указі Президента України «Про національну програму правової освіти населення» та інших нормативних документах. Різні аспекти проблеми дослідження розглядалися у працях багатьох дослідників, зокрема: особливості правового виховання особистості у закладах вищої освіти (А. Галєєва, В. Гриньова, Н. Коваленко, Л. Мацук); правова освіта, правова

грамотність, формування правових знань (М. Городиський, І. Дарманська, В. Одарій, О. Скакун); дослідження методики правового навчання та виховання (В. Головченко, Я. Гриньова, С. Микитюк, О. Пометун). Нами використано такі методи дослідження, як аналіз, узагальнення та класифікація фактів наукової літератури.

Результати та обговорення. Глобалізаційні процеси зумовлюють запровадження цифрових технологій, створюють нове середовище для правового регулювання і потребують відповідних законодавчих рішень [3, с. 18]. Саме тому виклики сучасної освіти вимагають від майбутніх інформатиків не лише професійної компетентності, а й правових знань щодо захисту інформації, інтелектуальної власності та авторського права.

Виходячи з мети освітньої програми «Управління ІТ проектами» (забезпечити студентам здобуття поглиблених теоретичних та практичних знань, умінь та розуміння з інформаційних систем та технологій (ІСТ), що сприяють соціальній стійкості й мобільності випускника на ринку праці, а також дасть їм можливість ефективно виконувати завдання інноваційного характеру відповідного рівня професійної діяльності, яка орієнтована на дослідження й розв'язання складних задач проектування, розгортання, інтегрування та тестування, впровадження і експлуатацію ІСТ у різних галузях людської діяльності, національної економіки та виробництва) підготовки фахівців за другим (магістерським) рівнем вищої освіти у галузі знань інформаційних технологій [4], розглянемо можливість формування в майбутніх комп'ютерників знань про охорону інтелектуальної власності та авторського права під час навчання у закладі вищої освіти. Зазначимо, що одним із програмних результатів навчання (ПРН10) за цією програмою є вміння здобувача освіти забезпечувати якісний кіберзахист ІСТ, планувати, організовувати, впроваджувати та контролювати функціонування систем захисту інформації [4].

Для розвитку правової освіти та вдосконалення загальної правової культури людей Кабінет Міністрів України ухвалив Постанову «Про

національну програму правової освіти населення» [5]. Необхідним елементом доступу майбутніх фахівців комп'ютерної галузі до права є правова освіта, яка формує і позитивне ставлення громадян до державних інститутів. Однією з її ознак є їх обізнаність з життєво необхідними юридичними законами, а також уміння і навички їх використання у повсякденному житті [6, с. 273]. З огляду на це до освітньої програми «Управління ІТ проєктами» запроваджено навчальну дисципліну «Інтелектуальна власність та авторське право» [4], яка має важливе значення у фаховій підготовці зазначених фахівців, оскільки навчання спеціалістів нового типу вимагає знань у сфері інтелектуальної власності та авторського права.

Виховання правової культури у молодого покоління, зокрема випускників спеціальності «Інформаційні системи та технології», дозволить не лише успішно вирішити проблеми інтелектуального піратства, а й підняти інноваційні процеси на новий рівень. Звісно, що здобуття знань у сфері інтелектуальної власності у системі безперервної освіти необхідно будувати у взаємозв'язку «учень – студент – фахівець». Ще у старших класах школи слід знайомити учня з основами правової культури, у тому числі в галузі інтелектуальної власності. У закладі вищої освіти студент (особливо технічних спеціальностей) повинен вчитися комплексному підходу до інновацій. Потім потрібно здійснювати перепідготовку спеціалістів, готувати докторів філософії та докторів наук.

Найважливішою умовою ефективного формування інтелектуальної власності у сфері інформатики є готовність фахівців комп'ютерної галузі до інноваційної діяльності, уміння вирішувати творчі завдання та використовувати різні об'єкти інтелектуальної власності у своїй професійній діяльності. Україна, як і більшість країн, що стимулюють розвиток цифрової економіки, формує відповідну базу, стратегію, яка ставить за мету формування сприятливих умов для розбудови інформаційного суспільства з ринковою економікою та створення широких можливостей для задоволення потреб і вільного розвитку особистості [7].

Інноваційний потенціал тією чи іншою мірою властивий майже кожній людині. Однак на шляху реалізації нововведень стоять інертність, небажання переучуватися, консерватизм, корпоративні інтереси тощо. Останнім часом через якісно нові виробничі відносини значно підвищилися вимоги до рівня підготовки молодих спеціалістів у всіх галузях, тому числі і в галузі проєктування технологій. Це значною мірою пов'язано з проблемою формування та розвитку свідомості студентів – майбутніх спеціалістів, які мають жити в епоху високих технологій. Низький рівень патентних знань або їх відсутність надалі може спричинити труднощі у їхній професійній кар'єрі. Важливо також сформувати у студентів шанобливе ставлення до авторського права. Для цього на прикладах із життя слід порушити проблему «піратства» розглянути права розробника програмного продукту, автора винаходу, промислового зразка тощо. Обсяг навчального матеріалу, який слід відобразити в програмі з дисципліни «Інтелектуальна власність та авторське право» має бути широким, але не складним для сприйняття. Треба вміло відбирати матеріал, ілюструючи прикладами те чи інше положення законодавства. Важливу роль у підвищенні патентної культури майбутніх спеціалістів грає викладач, особливо якщо він сам є активним новатором, свого роду генератором ідей. Творчо активний викладач може виховати цілий колектив молодих новаторів, які, відчувши смак та інтерес до творчості, вже на студентській лаві можуть стати авторами винаходів, промислових зразків, корисних моделей, програмного забезпечення тощо. У галузі охорони прав інтелектуальної власності у всесвітній мережі існує безліч проблем, що потрібно вирішувати, насамперед, на законодавчому рівні, а це також дає неабиякий поштовх до подальших теоретичних досліджень. У цивілістичній науці сформувалася і набула поширення позиція, що основною перешкодою на шляху розвитку права інтелектуальної власності через Інтернет вважається: конфлікт доменних імен (імена, що використовуються для адресації комп'ютерів і ресурсів в інтернеті) і торговельних марок (знаків для товарів та послуг) [8, с. 65]. Необхідно також враховувати законодавство про ІТ та

цифровізацію [9].

Незважаючи на те, що сьогодні велика увага приділяється проблемам правової охорони інтелектуальної власності, важливим залишається те, що встановлені у Цивільному кодексі України способи захисту прав на результати інтелектуальної діяльності потребують подальшого удосконалення в частині спрощення авторам самої процедури результатів інтелектуальної власності [10].

Висновки. Отже, нами встановлено, що необхідно формувати в майбутніх комп'ютерників знання про охорону інтелектуальної власності та авторського права під час навчання у закладі вищої освіти. Важливо, щоб студенти мали змогу розвивати й удосконалювати знання з інтелектуальної власності та авторського права у майбутній професійній діяльності, а ефективно управління створенням та просуванням об'єктів інтелектуальної власності призведе до підвищення їх конкурентоспроможності.

СПИСОК ВИКОРИСТАНИХ ДЖЕРЕЛ

1. Арістова І. В. Наука «Інформаційне право» на новому етапі розвитку інформаційного суспільства. *Правова інформатика*. 2011. № 1. С. 3-11.
2. Івасенко К. І. Інтелектуальна власність в епоху цифрових технологій та діджиталізації. *Актуальні проблеми інтелектуального, інформаційного, ІТ та Інтернет права: матеріали ІV всеукраїнської науково-практичної конференції* (Львів, 29 вересня 2022 р.). Львів: юрид. ф-т львівського нац. ун-ту ім. І. Франка, 2022. 310 с.
3. Гетьманцева Н. Д., Процьків Н. М., Нові контури цивільного права в епоху цифрових технологій. *Цивільне право України: нові виклики і перспективи розвитку*. Харків, 2020. С. 18-22.
4. Освітньо-професійна програма «Управління ІТ проектами» підготовки здобувачів другого (магістерського) рівня вищої освіти за спеціальністю 126 Інформаційні системи та технології галузі знань «Інформаційні технології». URL:

<https://www.uzhnu.edu.ua/uk/infocentre/get/47873> (дата звернення: 08.06.2023).

5. Указ Президента України «Про національну програму правової освіти населення» № 992/2001 від 18.10.2001 р. URL: www.rada.gov.ua (дата звернення: 01.06.2023).

6. Попадич О. О. Педагогічні умови правового виховання майбутніх фахівців комп'ютерної галузі : дис. на здобуття наук. ступеня канд. пед. наук : спец. 13.00.07 «Теорія і методика виховання». Умань, 2014. 283 с.

7. Стратегія розвитку інформаційного суспільства в Україні. Схвалена розпорядженням Кабінету Міністрів України від 15 травня 2013 р. №386-р. URL: <https://zakon.rada.gov.ua/laws/show/386-2013-%D1%80> (дата звернення: 03.06.2023).

8. Михайлюк Г.О., Право інтелектуальної власності та інформаційні технології. Часопис цивілістики. Вип. 26 С. 65-68. URL: [http://ekmair.ukma.edu.ua/bitstream/handle/123456789/13350/Mykha iliuk_Pravo_intelektualnoi_vlasnosti_ta_informatsiini_tekhnolohii.pdf?sequence=1&isAllowed=y](http://ekmair.ukma.edu.ua/bitstream/handle/123456789/13350/Mykha%20iliuk_Pravo_intelektualnoi_vlasnosti_ta_informatsiini_tekhnolohii.pdf?sequence=1&isAllowed=y) (дата звернення: 05.06.2023).

9. Інтелектуальна власність в умовах діджиталізації. Business consulting academy. 2021. Електронний ресурс: <https://www.bca.education/intelektualna-vlasnist-v-umovah-didzhitalizatsiyi/>

10. Костюченко О. М. Правове регулювання інтелектуальної власності в Україні. Електронний ресурс: https://minjust.gov.ua/m/str_4487 (дата звернення: 08.06.2023).

ТРАНСФОРМАЦІЯ ОСВІТИ ЗА ДОПОМОГОЮ ІНТЕРНЕТУ

Рябовол Ганна Серафимівна,

старший викладач,

Харківський національний університет міського господарства

ім. О. М. Бекетова

м. Харків, Україна

Вступ. Зараз відбуваються зміни, які корінним чином змінюють парадигму навчання. Трансформація освіти за допомогою Інтернету та Big Data відкриває нові горизонти і можливості для навчання та саморозвитку, перевертаючи уявлення про те, як ми отримуємо знання.

Мета роботи. Метою роботи є розгляд цифрової революції в галузі освіти та її впливу на процес навчання. Стаття висвітлює зміни, що відбуваються в освіті, зокрема заміну універсальної стандартної програми навчання на індивідуальні програми, адаптовані під потреби кожного студента. Також розглядається зсув у важливості престижу елітних навчальних закладів на користь здібностей і навичок, якими володіє кожна особа. Трансформації освіти зустрічають жорстку критику з боку тих, хто ставить до них з недовірою, і було наведено приклад терміну "цифрове цунамі", який був придуманий самими критиками. Проте, з огляду на широке використання Інтернету і доступ до нього в Європейському союзі, а також зростання комп'ютеризованих робочих місць, інвестиції в модернізацію освіти продовжуються з метою підвищення конкурентоспроможності ЄС на світовому ринку.

Методи і матеріали. Надаються статистичні дані про використання Інтернету в Європейському союзі, доступ до нього, навички роботи на комп'ютері та ІКТ в різних країнах. Ці дані використовуються для підкріплення тез про значення цифрової освіти і її вплив на конкурентоспроможність ЄС.

В статті приводиться критика трансформацій у галузі освіти, що викликаються цифровою революцією. Також наводяться обґрунтування та аргументи, які спричиняють певні стурбованості та обмеження, пов'язані з використанням цифрових технологій в освіті. Використання терміну "цифрове

цунамі» придуманий тими, хто ставиться до цифрових трансформацій з недовірою. Це вказує на наявність різних поглядів і дискусій щодо впровадження цифрових технологій в освіту. На жаль, більшість викладачів мають обмежену підготовку у сфері цифрових технологій, а також надає статистичні дані щодо навичок роботи на комп'ютері у громадян ЄС. Це вказує на існуючу проблему і потребу у підготовці викладачів до використання ІКТ в навчальному процесі.

Результати та обговорення. Дослідження показали, що онлайн-навчання має велику популярність та масове застосування. Проте, стаття вказує на те, що змішане навчання, яке поєднує онлайн-компонент із взаємодією студента з викладачем, є більш бажаним варіантом. Це дозволяє викладачам приділяти більше уваги викладанню та індивідуальному супроводу студентів. Ігрове навчання та відеоігри мають позитивний освітній ефект, особливо в мотивації студентів до вивчення менш популярних предметів. Складні завдання, які пропонуються у відеоіграх, спонукають гравців застосовувати різні методи навчання та мислення. освітніх платформ, які є популярними в Іспанії, Франції та Німеччині. Наприклад, Miríada X в Іспанії полегшує співпрацю між навчальними закладами Іспанії та Латинської Америки. Французький цифровий портал та німецька платформа Inversity також пропонують онлайн-навчання.

Висновки. Використання Internet дозволяє викладачам більше уваги приділяти індивідуальним потребам студентів, створювати персоналізовані навчальні плани та забезпечувати більш глибоке засвоєння матеріалу. Використання ігрового навчання та відеоігор може сприяти підвищенню мотивації студентів до вивчення менш популярних предметів. Ігрові елементи стимулюють активну участь, заохочують дослідження та застосування різних навичок і стратегій. Цифрове навчання надає студентам можливість співпрацювати та працювати разом над проектами незалежно від фізичного місця перебування. Це сприяє розвитку навичок комунікації, співпраці та роботи в команді, що є важливими для сучасного ринку праці.

ІННОВАЦІЙНІ ТЕХНОЛОГІЇ ЯК ЗАСІБ ПІДВИЩЕННЯ ЕФЕКТИВНОСТІ ВИКЛАДАННЯ ХІМІЇ У ЗАКЛАДАХ ЗАГАЛЬНОЇ СЕРЕДНЬОЇ ОСВІТИ

Свиридюк Анастасія Петрівна,

вчитель хімії та біології,

Опорний заклад «Великомежиріцький ліцей»

Великомежиріцької сільської ради, Україна

Свиридюк Катерина Петрівна,

асистент кафедри хімії,

Житомирський державний університет

імені Івана Франка, Україна

Умови сьогодення накладають свій відбиток на усі сфери діяльності людей, вимагаючи відповідних адаптаційних процесів щодо мінливості суспільства. Однією із таких сфер є освіта, адже саме навчання покликане формувати особистість, що відповідатиме вимогам суспільства. Так, розвиток сучасних технологій, переорієнтація інтересів суспільства вимагають від педагогів як високої професійної підготовки, так і медійної грамотності. Адже головним завданням вчителя сьогодні постає зацікавлення учнів у вивченні тієї чи іншої навчальної дисципліни, орієнтування в інформаційному просторі та надання ефективного методичного інструментарію для засвоєння навчального матеріалу [1].

Подолання бар'єрів у досягненні успішного засвоєння знань учнями стає дедалі актуальнішою темою для досліджень, адже швидкоплинність часу та вдосконалення методів, засобів, способів навчання потребує адаптації існуючих методів заохочення та мотивування учнів на уроці до вимог сучасності та реалій сьогодення [2].

Хімія, як один із складних для учнів навчальних предметів у школі, вимагає особливо ретельного підходу зі сторони вчителя щодо заохочення учнів до вивчення та сприяння підвищенню ефективності засвоєння ними навчального матеріалу, опанування уміннями та навичками. Одним із шляхів

вирішення проблеми є вивчення хімії через доступні та цікаві на сьогодні способи та засоби.

Так, у наш час увага більшості учнів прикута до різноманітних гаджетів, інформацію з яких вони сприймають найкраще. Отже, доцільною буде розробка різноманітних застосунків та додатків, що дозволятимуть учням в ігровій формі вивчати хімію. Такі ресурси активно розробляються та вдосконалюються і певною мірою використовуються під час навчального процесу. Однак, такі методи, очевидно, будуть дієвими лиш на початкових етапах вивчення хімічної науки та сприйняття окремих аспектів навчального матеріалу. Крім того, використання гаджетів на уроках має ряд недоліків, що у майбутньому може призвести до небажаних наслідків [2-5].

Аналіз літературних джерел [1-5] свідчить, що досить ефективним на сьогоднішній день є використання педагогами інноваційних інтерактивних педагогічних технологій із високим компетентнісним потенціалом. Інноваційна діяльність набирає значної сили і значення, про що йдеться у відповідних нормативно-правових документах, зокрема в Законах України «Про освіту», «Про загальноосвітній навчальний заклад», «Про інноваційну діяльність», у Положенні Міністерства освіти і науки України «Про порядок здійснення інноваційної діяльності в системі освіти України». [1]

Використання інноваційних технологій, зокрема особистісно зорієнтованих, дозволяє індивідуалізувати процес навчання, враховуючи рівень розвитку та особисту траєкторію розвитку кожного учня на уроці. [4]

Виходячи із аналізу досліджень та власного досвіду, можна зробити висновок про позитивний вплив застосування інноваційних технологій на уроках хімії на якість засвоєння навчального матеріалу учнями.

Зокрема, вони дають змогу концентрувати увагу учнів на вивченні дисципліни, а також сприяють формуванню та розвитку як освітніх, так і соціальних компетенцій. Крім того, у такий спосіб вивчення складних навчальних предметів, одним із яких є хімія, відбувається у зручній та звичній для учнів формі.

ЛІТЕРАТУРА

1. Філіпська Ж. А. Використання інноваційних технологій на уроках хімії [Електронний ресурс] / Жанна Анатоліївна Філіпська // Харківський національний педагогічний університет імені Г. С. Сковороди. – 2016. – Режим доступу до ресурсу: <http://surl.li/eldde>.
2. Павленко Л. М. Впровадження інноваційних методів роботи, як умова підвищення ефективності навчання на уроках хімії [Електронний ресурс] / Лілія Миколаївна Павленко. – 2019. – Режим доступу до ресурсу: <http://surl.li/elhmj>.
3. Будавіцька С. В. Формування ключових та предметних компетентностей учнів на уроках хімії шляхом використання інноваційних технологій [Електронний ресурс] / Світлана Володимирівна Будавіцька // Центр Прогресивної Освіти "Генезум". – 2020. – Режим доступу до ресурсу: <http://surl.li/eliam>.
4. Активізація пізнавальної діяльності учнів на уроках хімії за допомогою інноваційних технологій / С. О. Дудченко // Таврійський вісник освіти. - 2014. № 1 (2). - С. 93-101. - Режим доступу: http://nbuv.gov.ua/UJRN/Tvo_2014_1%282%29__18.
5. Шляхи підвищення якості хімічної освіти: вдосконалення сучасного уроку: навч.-метод. посіб. за матеріалами інтернет-семінару/Уклад. Л. І. Гейко. Черкаси: ЧОПОПП, 2014. – 142с.

ДІДЖИТАЛІЗАЦІЯ НАВЧАЛЬНОГО ПРОЦЕСУ В ЗВО

Сидоренко Тетяна Валеріївна

к. н. з соціальних комунікацій, доцент

Сидоренко Алла Іванівна

к.п.н., доцент

ВП «Миколаївська філія КНУКіМ»

м. Миколаїв, Україна

Вступ./Introduction. Ключовими завдання МОН України є впровадження цифрової трансформації освіти й науки. Формат такої діяльності пов'язаний із сучасними глобальними викликами, головним із яких є перехід суспільства від індустріальної епохи до цифрової, інформаційно-технологічної [5]. Пріоритетними завдання міністерства є: затвердити Концепцію цифрової трансформації освіти й науки України; забезпечити учасників освітнього процесу електронними освітніми ресурсами; створити умови для підвищення кваліфікації педагогічних працівників закладів освіти з інформаційно-цифрової компетентності; забезпечити функціонування програмно-апаратного комплексу «Автоматизований інформаційний комплекс освітнього менеджменту» (ПАК «АІКОМ»); запустити інформаційну систему управління професійною (професійно-технічною) освітою (EMIS); модернізувати Єдину державну електронну базу з питань освіти (ЄДЕБО); створити онлайн-платформу для комунікації між учасниками інноваційного процесу («Наука та бізнес»); реалізувати проєкт SELFIE у пілотних школах і закладах професійної освіти платформа для самооцінки закладами освіти стану своєї цифрової готовності; приєднатися до процесів створення та розбудови Європейської хмари відкритої науки (EOSC); удосконалити та наповнювати контентом платформу «Всеукраїнська школа онлайн» [5, 6].

В Україні відбуваються процеси глобалізації і діджиталізації. Діджиталізація - переведення інформації у цифрову форму. Не обходить стороною це й освіту. Використання цифрових технологій дозволяє досягти свободи творчості учасників педагогічного процесу.

Ціль роботи./Aim. Дослідження цифрової трансформації освітнього процесу ЗВО в умовах формування інформаційного суспільства.

Матеріали та методи./Materials and methods. Методи аналізу, синтезу, узагальнення. Огляд відповідних джерел і літератури, зокрема окремих наукових досліджень, практик фахівців.

Результати та обговорення./Results and discussion. В різних джерелах використовуються декілька варіантів терміну: «цифровізація», «діджиталізація/дигіталізація» та «інформатизація» і також існують прикметники – «цифровий» та «діджитальний».

Digitalization (цифровізація) – це початкове створення нового продукту в цифровій формі. Тому ключова відмінність цифровізації складається в створенні нового інноваційного продукту, з новим функціоналом і споживчими властивостями [1].

На світовому економічному форумі в Давосі (2019) визначено перелік найбільш перспективних цифрових технологій, серед яких: мобільні технології; хмарні технології; біометричні технології; блокчейн; віртуалізація; доповнена реальність; аддитивні технології (3D-друк); штучний інтелект.

Кабінет міністрів України в січні 2018 року ухвалив розпорядження № 67-р «Про схвалення Концепції розвитку цифрової економіки та суспільства України на 2018-2020 роки» [3]. Також було затверджено план заходів щодо її втілення, який затвердив Концепцію розвитку цифрової економіки та суспільства України на 2018-2020 роки. Згідно з цією концепцією, «цифровізація» – це насичення фізичного світу електронними та цифровими пристроями, інструментами, системами та впровадження електронного зв'язку між ними, що фактично уможлиблює віртуальну та фізичну інтегровану взаємодію, тобто створює кіберфізичний простір.

Основною метою цифровізації є інтеграція цифрової трансформації в існуючі сектори та створення нових секторів економіки, трансформація сфер життя на більш ефективні та сучасні галузі. Розвиток можливий, коли ідеї, дії, ініціативи та програми, пов'язані з діджиталізацією інтегруються в програми

розвитку всіх рівнів від національних до вузькогалузевих стратегій.

Цифровізація освітніх процесів дає поштовх цифровим трансформаціям у системі освіти. Нові цифрові технології дозволяють створювати і поширювати величезні обсяги інформації майже необмеженому колу осіб - швидко, якісно, дешево. Тому процес оцифрування охопив різні верстви сучасного суспільства: керування державою, економікою, бізнесом тощо.

Під цифровою трансформацією розуміємо процес діджиталізації, що спрощує доступ до інформації. Це поняття науковці тлумачать як способи приведення будь-якого різновиду інформації в цифрову форму з використанням цифрових технологій.

Сутнісними характеристиками цифрових технологій є: мобільність, доступність та безкоштовність; зберігання та використання інформації незалежно від місця знаходження; відсутність необхідності оновлення та встановлення програмного забезпечення, так як технології «стали хмарними».

Таким чином, одним з викликів діджиталізованого суспільства є готовність педагога до цифрової трансформації процесу навчання, проектування індивідуальної освітньої траєкторії та організації сучасного процесу педагогіки партнерства між студентами та викладачами.

Аналіз електронних інформаційних ресурсів кадрових агенств України дозволив зафіксувати певні тенденції підбору компаніями та установами кваліфікованих фахівців, що актуалізують необхідність розвитку особистісної гнучкості, комунікативності, адаптивності, рефлексивності, які визначено науковцями як *soft skills* та вмінь застосування можливостей цифрових технологій. Вирішення зазначеного можливе лише при впровадженні в систему освіти перспективних передових технологій, таких як цифрові, зокрема, для організації сучасної освітньої взаємодії. Отже, в системі національної освіти зумовлено необхідність гнучкого реагування на потреби у кадрах високої кваліфікації, конкурентоздатних, що передбачає оновлення способів і засобів комунікації.

Серед Цілей сталого розвитку України на період до 2030 року є

забезпечення всеохоплюючої і справедливої якісної освіти та заохочення можливості навчання впродовж усього життя для всіх [4]. Отже, сучасні заклади освіти не залишатися осторонь цифрової трансформації. Новітні технології стали невід'ємною частиною навчального процесу. А швидкість, доступність матеріалів у режимі реального часу, міждисциплінарний контент стають основними векторами розвитку цифрової освіти. Основоположними принципами в освіті, де викладачі стають координаторами, направляючи учнів в онлайн- і офлайн-режимі, стають мотивація та ентузіазм.

Сьогодні важливо, щоб інтерактивне обладнання в навчальному закладі відповідало не лише вимогам МОН, а й потребам найближчих декількох років. Воно має біти уніфікованим тою мірою, щоб досвід його використання був актуальним як в Україні, так і за її межами, а також на різних типах пристроїв. Саме тому найкращим вибором буде обладнання, що визнане в усьому світі, яким користуються тисячі навчальних закладів і мільйони користувачів, яке побудоване на відкритій платформі, що забезпечує легке опанування [2].

Діджиталізація освіти сьогодні є головним трендом розвитку освітніх систем майже у всіх країнах світу. Сучасні цифрові можливості масштабні та багатогранні. Рівень сучасних інформаційних технологій дозволяє вирішувати низку питань, зокрема впровадження цифрових інструментів в практику ЗВО: розробка і впровадження дистанційних курсів, створення електронних підручників, використання інтерактивних дошок, хмарних технологій, освітніх платформ та ін.

Висновки./Conclusions. В Україні відбуваються процеси глобалізації і діджиталізації. Не обходить стороною це й освіту. Використання цифрових технологій дозволяє досягти свободи творчості учасників педагогічного процесу. Спостерігається незворотність процесів діджиталізації освітнього простору. Це обумовлює перехід до якісно нового рівня побудови міжособистісної взаємодії між учасниками освітнього процесу, зокрема, з використанням можливостей цифрових технологій. Навчання відбуватиметься через додатки та платформи, а штучний інтелект і віртуальна реальність

відкриють нові можливості для освіти та будуть сприяти подальшому розвитку ключових компетентностей.

Відповідно до таких завдань кожен педпрацівник сучасного освітнього простору повинен мати необхідні компетенції XXI століття - сформовану інформаційно-цифрову компетентність. Цифрові навички (digital-skills) сучасних здобувачів вищої освіти стануть основою формування в них професійних навичок (hard-skills) та побудови успішної професійної кар'єри.

СПИСОК ЛІТЕРАТУРИ/BIBLIOGRAPHY:

1. Бригадир В. Вплив діджиталізації на суспільний добробут населення країни. Міжнародні відносини. Серія «Економічні науки. 2019. № 20. Том 1. С. 79-81.
2. Діджиталізація освіти та суспільства. Коли мультимедійна панель необхідна, а значить доступна. URL: <https://prometheanworld.com.ua/dydzhytalizatsiya-osvity-ta-suspilstva/>.
3. Про схвалення Концепції розвитку цифрової економіки та суспільства України на 2018-2020 роки та затвердження плану заходів щодо її реалізації: Розпорядження Кабінету Міністрів України від 17 січня 2018 р. № 67-р. Офіційний вісник України. 2018. № 16. С. 560.
4. Про Цілі сталого розвитку України на період до 2030 року: схвалено Указом Президента України від 30 вересня 2019 року. 2019. № 722/2019. URL: <https://zakon.rada.gov.ua/laws/show/722/2019#Text>.
5. Маргулов А. Х. Діджиталізація освіти: контекст освітніх трендів. Соціально-гуманітарні виміри правової держави : матеріали Всеукр. наук.-практ. конф. (м. Дніпро, 30 квітня 2021 р.). Дніпро : ДДУВС, 2021. С. 182-183.
6. Цифрова трансформація освіти і науки є однією з ключових цілей МОН на 2021 рік. URL: <https://mon.gov.ua/ua/news/cifrova-transformaciya-osviti-i-nauki-ye-odniyeyu-zklyuchovih-cilej-mon-na-2021-rik-sergij-shkarlet>.

АКТУАЛЬНІ ПИТАННЯ ПРАВА ВЛАСНОСТІ НА МАЙНО НАБУТЕ ПІД ЧАС ШЛЮБУ

Сопилюк Анна Павлівна

курсант 2-го курсу

Дніпропетровський державний університет внутрішніх справ

Дніпро, Україна

Науковий керівник:

Резворович Кристина Русланівна

доктор юридичних наук, доцент

завідувач кафедри цивільного права та процесу

Дніпропетровський державний університет внутрішніх справ

Дніпро, Україна

Анотація: В роботі проаналізовано актуальні питання власності на майно набуте під час шлюбу.

Ключові слова: Шлюб, об'єкти права спільної сумісної власності.

Шлюб є важливою складовою для кожного суспільства. Станом на 2022 рік в Україні було розірвано майже 18000 шлюбних пар, це не є позитивною течією, але із-за цього зростає актуальність питання спільного права власності подружжя. Дослідження питання права власності на майно, набуте під час шлюбу, є важливим для розуміння правових аспектів сімейного життя. Це питання має важливе значення для підготовки шлюбного договору та вирішення питань, пов'язаних із розлученням. Дослідження цього питання також може допомогти розв'язати конфлікти, що виникають у сімейних відносинах, пов'язаних з майном. [1]

Стаття 60 Сімейного кодексу визначає що майно, набуте подружжям за час шлюбу, належить дружині та чоловікові на праві спільної сумісної власності незалежно від того, що один з них не мав з поважної причини (навчання, ведення домашнього господарства, догляд за дітьми, хвороба тощо) самостійного заробітку (доходу). [2]

Таким чином Сімейний кодекс України встановлює що у разі розлучення або розірвання шлюбу, майно, яке вважається спільною власністю, підлягає поділу між чоловіком і жінкою. Але процедуру поділу, можливого усунення спірних питань, або встановлення окремої частки кожного, виходячи з спільного майна цей кодекс не визначає. Режим спільності майна подружжя означає, що: майно, набуте подружжям за час шлюбу, вважається спільним, якщо інше не встановлено домовленістю сторін; подружжя має рівні права щодо майна, яке належить їм на праві спільної сумісної власності; майно належить подружжю без визначення часток кожного з них у праві власності. [3, с. 156]

При розподілі спільного майна необхідно встановити частку, яку отримає кожен з подружжя, тому виникає потреба законодавчого роз'яснення та питання частки в спільній сумісній власності (статті 370, 371, 372 ЦКУ, статті 64, 70 СКУ). У теорії цивільного права наголошується: невизначеність частки в спільній власності, зокрема, її розміру, не означає, що такої частки взагалі немає [3, с. 138].

Доцільно також зазначити, що в Україні існує інститут розлучення за згодою сторін. Якщо подружжя домовляється про розлучення із збереженням сімейних відносин, вони можуть укласти договір про розлучення за згодою сторін. У такому договорі можуть бути визначені умови щодо поділу майна, яке вважається спільною власністю, а також щодо утримання та виховання дітей.

Під час розлучення за згодою сторін важливо пам'ятати про те, що укладення договору про розлучення за згодою сторін є добровільним і підлягає узгодженню сторонами. Договір про розлучення за згодою сторін повинен бути укладений у письмовій формі та зареєстрований у відповідному органі реєстрації актів цивільного стану.

Крім того, важливо зазначити, що під час шлюбу можуть виникати ситуації, коли майно, набуте одним з подружжя до шлюбу, може стати спільною власністю. Наприклад, якщо один з подружжя вносив кошти на загальний рахунок, який використовувався для придбання майна, то це майно

може вважатись спільною власністю.

Згідно з Сімейним кодексом України, об'єктами права спільної сумісної власності подружжя можуть бути будь-які рухомі та нерухомі речі, за винятком тих, які виключені з цивільного обороту. Серед них можуть бути квартири, будинки, земельні ділянки, автомобілі та інші речі, які можуть бути придбані подружжям у процесі шлюбу та вважаються спільними власністю обох подружжя.

Статтею 178 Цивільного кодексу України регламентується що об'єкти цивільних прав які не вилучені з цивільного обороту, або не обмежені в обороті, або не є невід'ємними від фізичної чи юридичної особи не можуть переходити в порядку правонаступництва чи спадкування або іншим чином. Але залишається також актуальним питання про речі які вилучені з цивільного обороту. Одним з прикладів таких речей є вогнепальна зброя придбана подружжям, невідомо яким чином визначається окрема частка кожного, при непорозумінні сторін.

Одним з найнеординарніших прикладів поділу спільної сумісної власності набутої під час шлюбу є поділ “штучних грудей дружини”. Так, 14 листопада 2022 року Солом'янський районний суд м. Києва, опублікував рішення, у якому йдеться про розподіл спільного майна подружжя. Суд визнав молочні залози дружини спільним майном і задовольнив вимогу чоловіка про стягнення половину вартості цієї неподільної речі. Про це повідомили у спільноті Ради адвокатів України. Встановлено, що у 2016 році була здійснена операція по ендопротезуванню молочних залоз, яка коштувала 172 тис. грн, тобто €6000. Статтею 183 Цивільного кодексу України передбачено, що неподільною є річ, яку не можна поділити без втрати її цільового призначення. У статті 364 ЦК України також зазначено, що якщо виділ у натурі частки із спільного майна не допускається згідно із законом або є неможливим, співвласник, який бажає виділу, має право на одержання від інших співвласників грошової або іншої матеріальної компенсації вартості його частки. Оскільки молочні залози жінки є неподільними, за рішенням суду на неї

витрачались грошового кошти з сімейного бюджету. Згідно з цим, чоловік має право отримати відшкодування половини вартості суми за операцію, тобто 93974 грн, які еквівалентні €3000. [5]

Так, відповідно до законодавства України, майно, яке було набуто під час шлюбу, є спільною сумісною власністю подружжя, а права на таку власність рівні для обох сторін. Однак, цей інститут може потребувати додаткових уточнень та покращень в правовій практиці.

СПИСОК ВИКОРИСТАНИХ ДЖЕРЕЛ

1. Стаття газети “Українська правда”, “Мін'юст озвучив статистику розлучень на 2022 рік”. URL: <https://life.pravda.com.ua/society/2023/02/8/252748/>. (дата звернення - 06.05.2023)
2. Сімейний кодекс України. Закон України від 19.02.2022 Документ 2947-III. URL: <https://zakon.rada.gov.ua/laws/show/2947-14#Text>. (дата звернення 06.05.2023)
3. Романович Т. О. "Правове регулювання спільної сумісної власності подружжя." ББК 67.0 А 43 (2018): 156.
4. Тичковська О. В. “Правовий режим спільної власності подружжя”, Молодий вчений. 2017. № 5.1. С. 137-141. URL: http://nbuv.gov.ua/UJRN/molv_2017_5. (дата звернення - 06.05.2023)
5. Єдиний державний реєстр судових рішень. Рішення Солом'янського районного суду міста Києва від 14 листопада 2022 року справа № 760/1150/22. URL: <https://reyestr.court.gov.ua/Review/107606282>. (дата звернення - 06.05.2023)

ОСОБЛИВОСТІ ДИСТАНЦІЙНОГО НАВЧАННЯ У СЕРЕДНІЙ ШКОЛІ

Тариба Дарія Павлівна

Студентка

Маріупольського державного університету

м. Київ, Україна

Вступ. Навчати дітей дистанційно, бачити учнів через монітор, не мати можливості пояснити особисто й допомогти в момент виникнення труднощів ще декілька років тому педагоги не могли й уявити таких ситуацій на своєму шляху.

Але свої корективи спершу внесла пандемія, змусивши в швидкому темпі вивчати цифрові інструменти, онлайн-ресурси, мобільні застосунки та застосовувати нові методичні прийоми та підходи до навчання, а потім і війна. Онлайн навчання стало справжньою перевіркою на витривалість для всіх учасників освітнього процесу: вчителів, учнів та батьків. Побудувати якісний освітній процес із залученням цифрових технологій, надихати й мотивувати дітей, вирішувати технічні проблеми виявилось складніше, ніж здавалось.

Мета роботи. Давайте розберемось що ж потрібно для того, щоб забезпечити учням дистанційну форму навчання та успішне засвоєння навчального матеріалу в теперішніх умовах.

Матеріали та методи. Перш за все, це постійний доступ до інтернету, як у вчителів, так і в дітей. Далі передбачаємо технічне забезпечення (ноутбук, планшет, телефон тощо) абсолютно всіх дітей, для деяких батьків це стало суттєвою проблемою оскільки у більшості сімей двоє і більше дітей. А також пам'ятаємо, що спершу вчителям потрібно оволодіти новітніми технологіями для того, щоб на власному прикладі пояснити принцип користування цифровими інструментами, які вони використовують на уроках.

Важливим моментом є необхідність реєстрації учнів на веб-ресурсі, адже слід пам'ятати про інформаційну безпеку та мінімізувати кількість платформ, на яких ми пропонуємо реєструватись учням та педагогам. Для забезпечення

дистанційного навчання слід використовувати інтернет-ресурси. Для цього потрібно протестувати їх хоча б декілька тижнів, для того щоб обрати найбільш оптимальну для вчителів та учнів, або ж можна створити власний веб-ресурс, але це займе багато часу. Також, варто надати дітям детальну наочну інструкцію з користування цими додатками, розширеннями, послідовності виконання завдань, особливостей контролю тощо.

Взаємодія всіх учасників освітнього процесу є одним з найважливіших елементів для добре функціонуючої шкільної спільноти. Взаємодія всіх учасників освітнього процесу особливо важлива в дистанційній освіті, оскільки вчителі та учні не можуть зустрічатися. Саме директор школи повинен організувати діяльність школи в умовах дистанційної освіти та узгодити правила і графіки взаємодії всіх учасників освітнього процесу з метою реалізації освітньої програми школи.

Результати та обговорення. Дистанційне навчання базується на принципі гнучкості місця, часу, темпу та траєкторії навчання, і використання цих переваг. Можливість впливати на деякі аспекти свого навчання підвищує внутрішню мотивацію учнів, тож варто дати їм вибір у тому, які завдання виконувати (наприклад, 3 з 5 запропонованих), у якому порядку, за яким розкладом (у межах навчального тижня).

Самостійна відповідальність за власну навчальну траєкторію формується поступово, тому варто нарощувати автономність у процесі навчання. Кожен(на) учитель/вчителька, стикаючись із викликом організації дистанційного навчання, має скоригувати власні календарно-тематичні плани, оптимізувати матеріал та очікувані результати, заплановані на період дистанційного навчання.

Важливо забезпечити досягнення очікуваних результатів навчання, водночас пам'ятаючи, що деякі з них можуть бути недосяжними в нових умовах, деякі — потребуватимуть незначної корекції, а частина — залишаться незмінними. Початково варто розраховувати на охоплення приблизно половини планованого матеріалу. Якщо клас успішно і швидко засвоює скорочений матеріал, можна поступово додати вилучені теми [1, с. 14].

Під час дистанційного навчання важливо наголошувати на правилах академічної доброчесності. В учителів стоїть питання справедливого оцінювання та контролю, тому що в учнів є необмежені можливості для списування.

Матеріал, який опрацьовують учні під час дистанційного навчання варто перевіряти на успішне засвоєння. Використані під час онлайн-уроків технології важливо аналізувати на їхню ефективність і тоді робити висновки чи варто їх застосовувати надалі для змішаного навчання, або ж для переключення уваги на звичайних уроках. Вдалі та прості у застосуванні технології буде доцільно застосувати на етапах закріплення навчального матеріалу. Також, для введення нового матеріалу можна використовувати інтерактивні дошки, цифрові творчі завдання можуть використовуватись для проєктних підходів.

Після того як ми спробували вчитись онлайн перейти лише на очне навчання буде нереально. Найбільш імовірно, що та чи інша форма змішаного навчання буде застосовуватись і надалі. На мою думку, слід розглянути варіанти покращення умов дистанційного навчання, проводити більше курсів для вчителів та дітей, підібрати найзрозуміліші за інтерфейсом застосунки або подбати про те, щоб вони могли перекладатись українською мову.

Більш широко вивчити можливості, які нам дає дистанційне навчання. Як показує досвід, дітям цікавіше вчитись за допомогою інтерактивних вправ та й засвоюють знання граючись вони краще. Зважаючи на те, що середня школа поступово переходить на НУШ з'являється потреба в новій методиці навчання, яка й передбачає застосування інтерактивних технологій на уроках. Величезним плюсом буде якщо на одній платформі будуть вміщені всі необхідні функції.

Висновки. Підсумовуючи зазначимо, що викликів на сьогоднішній день не меншає. Але з кожним роком якість дистанційного навчання покращується. Багато чого залежить від вчителів, батьків та дітей, від їхнього прагнення навчатись та вдосконалюватись.

СПИСОК ВИКОРИСТАНИХ ДЖЕРЕЛ

1. Організація дистанційного навчання в школі. Методичні рекомендації. *МОН України* : веб-сайт. URL: <https://mon.gov.ua/storage/app/media/zagalna%20serednya/metodichni%20recomendazii/2020/metodichni%20recomendazii-dustanciyna%20osvita-2020.pdf> (дата звернення: 27.03.2023).

РОЛЬ ВИВЧЕННЯ BIM-ТЕХНОЛОГІЙ У КОЛЕДЖІ: НОВІ МОЖЛИВОСТІ РОЗВИТКУ БУДІВЕЛЬНОЇ ГАЛУЗІ

Тітунова Валентина Володимирівна,
завідувачка відділення «Газопостачання та заочно-дистанційного освіти»

Прокопенко Ірина Костянтинівна,
голова циклової комісії спеціальних дисциплін з газопостачання

Татаренко Ігор Віталійович,
викладач спецдисциплін

Остапець Наталія Володимирівна,
викладач спецдисциплін

Прилуцький технічний фаховий коледж
м. Прилуки, України

Вступ. У сучасному світі, де технологічний прогрес швидко розвивається, будівельна галузь також має адаптуватись до нових вимог і тенденцій. Однією з ключових інновацій, яка значно змінює підхід до проєктування, будівництва та експлуатації споруд, є використання технології BIM, або Building Information Modeling.

Вивчення BIM технологій у коледжі стає дедалі важливішою складовою освітнього процесу в галузі будівництва, оскільки це відкриває нові можливості та переваги для майбутніх фахівців.

BIM є інноваційним підходом до створення, керування та обміну інформацією про будівельний об'єкт на всіх його етапах життєвого циклу. Ця технологія дозволяє інтегрувати геометричну інформацію про будівлю, її конструктивні рішення, матеріали, технічні характеристики, терміни, кошторисні дані, а також інші аспекти проєктування і будівництва. Всі ці дані зберігаються в централізованій базі даних, до якої можуть мати доступ всі учасники будівельного процесу: архітектори, інженери, будівельники, замовники й навіть користувачі споруди.

Однією з головних переваг вивчення BIM технологій у коледжі є підготовка майбутніх фахівців до роботи з сучасними інструментами та

програмним забезпеченням, які використовуються в будівельній галузі. Здобувачі освіти, які засвоять BIM, отримують навички роботи з програмами для моделювання будівель, візуалізації, аналізу конструкцій, планування ресурсів та іншими інструментами, які допомагають покращити ефективність та якість проєкт.

Крім того, вивчення BIM технологій сприяє розвитку мультидисциплінарних навичок у здобувачів освіти. Вони навчаються спілкуватися та співпрацювати з іншими фахівцями (архітекторами, інженерами, дизайнерами тощо) в рамках одного проєкту, використовуючи спільну базу даних. Це сприяє покращенню комунікації, зменшенню помилок та конфліктів між учасниками будівельного процесу.

Крім навчання технічним аспектам, вивчення BIM також відкриває нові можливості для здобувачів освіти у галузі розвитку будівельної галузі. Застосування BIM може сприяти оптимізації будівельних процесів, зниженню витрат, покращенню планування та управління ресурсами. Це дає здобувачам освіти можливість стати підприємливими та інноваційно налаштованими фахівцями, які можуть пропонувати нові рішення та послуги на ринку будівельних послуг.

Ціль роботи. Стаття має на меті наголосити на важливості BIM-технологій у сучасній будівельній галузі та продемонструвати, як вони відкривають нові можливості та переваги для фахівців у цій галузі.

Матеріали та методи. Дисципліна «BIM-технології в проєктуванні будівель і споруд» має на меті ознайомити здобувачів освіти з основними принципами та практичним застосуванням BIM (Building Information Modeling) у сучасному проєктуванні об'єктів будівництва та цивільної інженерії. Під час вивчення цієї дисципліни здобувачам слід засвоїти наступні аспекти:

- **Теоретичні засади BIM:** здобувачам освіти необхідно ознайомитись з теоретичними основами BIM, включаючи принципи, методи та переваги використання цієї технології в будівництві. Вони повинні зрозуміти, як BIM дозволяє інтегрувати різні аспекти проєктування та будівництва,

створювати віртуальні моделі об'єктів та управляти інформацією протягом усього життєвого циклу будівлі.

- **Практична робота з програмним комплексом Autodesk Revit:** Autodesk Revit є одним із найпопулярніших програмних пакетів BIM-проектування. Здобувачам освіти слід навчитись працювати з цим програмним забезпеченням, включаючи створення 3D-моделей будівель, розробку планів, виконавчих креслень та інших проектних документів. Вони повинні опанувати основні інструменти та функції Autodesk Revit, які дозволяють ефективно використовувати BIM-технології у процесі проектування.

- **Моделювання інженерних систем:** BIM дозволяє інтегрувати моделі інженерних систем (електричних, опалювальних, вентиляційних тощо) в загальну модель будівлі. Здобувачам освіти слід навчитись моделювати та аналізувати інженерні системи в середовищі Revit, враховуючи вимоги енергоефективності, безпеки та функціональності.

- **Проектна документація:** здобувачам освіти потрібно засвоїти навички підготовки проектної документації на основі BIM-моделей. Вони повинні навчитись створювати плани, розробляти специфікації, розраховувати кількості матеріалів та інші документи, необхідні для будівельних процесів.

- **Ознайомлення з сучасними дослідженнями:** здобувачам слід бути ознайомленими з останніми тенденціями та дослідженнями в галузі використання BIM-технологій. Вони повинні бути свідомими новітніх розробок, інновацій та можливостей, які пропонуються в цій сфері.

В результаті вивчення дисципліни «BIM-технології в проектуванні будівель і споруд» здобувачі освіти мають набути необхідних теоретичних знань та практичних навичок для ефективного використання BIM-технологій у проектуванні будівель та споруд.

Результати та обговорення. Роль вивчення BIM (Building Information Modeling) технологій у коледжі може відкривати нові можливості для здобувачів освіти та будівельної галузі в цілому. Однак, існують певні виклики

та перешкоди, пов'язані з впровадженням BIM у навчальні програми коледжу. Ось кілька з них:

1. **Брак усвідомлення:** Багато людей в будівельній галузі можуть не мати достатнього усвідомлення про BIM-технології та їх потенціал. Навчання здобувачів і викладання BIM у коледжі може стикатися зі зневірою або спротивом з боку студентів, викладачів та роботодавців, які не бачать необхідності в освоєнні цих технологій.

2. **Витрати на програмне забезпечення та обладнання:** Впровадження BIM-технологій вимагає наявності спеціалізованого програмного забезпечення та обладнання. Це може бути дорогим для коледжу, особливо якщо немає достатньої фінансової підтримки.

3. **Недостатня кількість кваліфікованих викладачів:** Для успішного навчання BIM потрібні викладачі, які володіють необхідними знаннями та навичками. Але набір кваліфікованих викладачів може бути обмеженим, оскільки BIM є відносно новою технологією і не всі викладачі мають достатній рівень кваліфікації у цій області.

4. **Потреба в оновленні навчальних програм:** Вивчення BIM-технологій вимагає оновлення навчальних програм і включення нових курсів або модулів. Це може бути складним процесом, особливо в коледжах зі стійкими навчальними планами та обмеженим часом на внесення змін.

5. **Потреба в співпраці з іншими сторонами:** BIM-технології вимагають співпраці різних учасників будівельного процесу, включаючи архітекторів, інженерів, проєктних менеджерів тощо. Коледжам може бути важко забезпечити партнерство з цими сторонами та організувати практичну підготовку студентів у реальних проєктах.

Всупереч цим викликам, вивчення BIM-технологій у коледжі може мати значний позитивний вплив, підготовляючи здобувачів освіти до майбутньої роботи в будівельній галузі та сприяючи впровадженню інновацій в цей сектор. Для подолання перешкод важливо залучати підтримку від роботодавців і галузевих організацій, а також забезпечувати постійне оновлення програм,

підвищення кваліфікації викладачів та розвиток партнерств з індустрією.

Висновок. Отже, вивчення BIM технологій у коледжі має велике значення для майбутніх фахівців у галузі будівництва. Це дозволяє їм отримати необхідні навички та знання, щоб впроваджувати інноваційні підходи в будівельний процес, сприяти підвищенню ефективності та якості проєктів, а також створювати нові можливості для розвитку у цій важливій галузі.

РОЗВИТОК КРИТИЧНОГО МИСЛЕННЯ У СТУДЕНТІВ ШЛЯХОМ ВИКОРИСТАННЯ ІНТЕРАКТИВНИХ МЕТОДІВ НАВЧАННЯ

Цинкалюк Наталія Олегівна

Студентка V курс
Львівський національний університет
імені Івана Франка
м. Львів, Україна

Вступ./Introduction. Без перебільшення ми живемо у надскладний час для нас та нашої країни.

Усіх українців кардинально змінила ця дата – 24.02.2022... Ми всі стали набагато сильнішими. Особливого гостро постає питання розвитку критичного мислення усіх людей, а особливо підростаючого покоління, наших студентів, які є цвітом української нації. Зараз, як ніколи, ми зрозуміли наскільки важливо бути освіченою, критично мислячою особистістю, яка має свою думку та вміє аналізувати інформацію.

Ціль роботи./Aim. Ціль публікації полягає у підкресленні значущості теми розвитку критичного мислення у студентів та необхідності використання інтерактивних методів навчання для досягнення цієї мети.

Матеріали та методи./Materials and methods. Мета сучасної вищої школи – навчити випускників самостійно здобувати знання, знаходити оптимальні способи вирішення проблемної ситуації, аргументовано відстоювати власну позицію, чітко висловлювати власну думку.

Критично мисляча людина спроможна проаналізувати інформацію, перевірити її достовірність, суперечливість даних, обрати та оцінити аргументи для доведення. Вчений Олександр Тягло трактує критичне мислення як активність розуму, який спрямований на виявлення і виправлення своїх помилок, точність тверджень і їх обґрунтованість [1].

На думку авторитетного фахівця з Каліфорнії Ричарда Пола, критичне мислення – це мислення про мислення, коли ви мислите задля вдосконалення

(свого) мислення [4, р. 91], [4 с. 5-6]. Тож зрозуміло, перш за все, що кінцева мета критичного мислення є конструктивною – це самовдосконалення мислення, а, отже, і осмисленої поведінки. Коли таке мислення зіштовхується з вадами міркувань, випадковими помилками чи свідомою брехнею, актуалізується його суто критичний потенціал. Проте, за визначенням, критичне мислення не тотожне критиканству, критиці заради критики.

Науковці виділяють такі ознаки критичного мислення:

- ✓ готовність до планування;
- ✓ упорядкованість думок;
- ✓ наполегливість у напруженні розуму;
- ✓ готовність виправляти свої помилки, пошук компромісних рішень [1].

Автори О. І. Пометун, І. М. Сущенко для визначення критичного мислення пропонують п'ять важливих характеристик:

1. Критичне мислення є мислення самостійне.
2. Критичне мислення пов'язане зі знаннями, базується на них.

Інформація є відправним пунктом критичного мислення.

3. Критичне мислення починається з постановки питань і з'ясування проблеми, яку потрібно вирішувати.

4. Критичне мислення потребує переконливого аргументування.

5. Критичне мислення є мислення соціальне. Усяка думка перевіряється й відточується, коли нею діляться з іншими [2].

Таким чином, цінність критичного мислення набуває пріоритету і визначає цілі розвитку сучасної системи вищої освіти.

Як засвідчують науковці, сучасна студентська молодь не вміє аналізувати інформацію і сприймає, або не сприймає її зміст скоріше інтуїтивно, або орієнтуючись на думку значущих для неї суб'єктів.

Навчання вмінню аналізувати формується при співставленні ідей, думок, фактів; при вислуховуванні й порівнянні різних точок зору на одне й те саме явище, або факт. Тож ефективним способом навчання цих умінь є інтерактивне навчання, що передбачає активну взаємодію тих, хто навчається і навчає.

Інтерактивне навчання – специфічна форма організації пізнавальної діяльності, яка має передбачувану мету – забезпечити умови навчання, за яких кожен відчуває свою успішність, тобто інтелектуальну спроможність.

На відміну від традиційного навчання, в основу якого покладено погляд на учня як на пасивний об'єкт, що сприймає інформацію, новітні технології засновані на особистісно-зорієнтованому підході. Бо вони передбачають застосування методів, що активізують творчу діяльність, самостійність, ініціативність учнів у навчанні. Бажання і вміння активно здобувати знання повинно стати характерною рисою особистості.

Успішність інтерактивної взаємодії значною мірою залежить від особистісних взаємин, що склалися між учасниками освітнього процесу. При позитивних взаєминах ефективнішим стає спільний процес пізнання, за якого знання здобуваються у спільній діяльності через діалог, полілог студентів між собою та викладачем [3].

Основні вміння, якими мають оволодіти студенти в результаті навчання: вміння ставити запитання, шукати докази, що підтверджують чи спростовують отриману інформацію, здійснювати порівняльний аналіз не лише точок зору, але й глибину, тобто ґрунтовність аргументації, робити узагальнення, формулювати висновки та прогнозувати й здійснювати необхідні дії, тобто презентувати власні уміння, генерувати нові ідеї. Найбільш суттєвою характеристикою і результатом критичного мислення є суб'єктивне судження, побудоване не на інтуїції, а на усвідомленні інформації, отриманої в результаті аналізу фактів і доказів.

Центральною частиною розвитку критичного мислення є інтерактивна вправа. Для подолання труднощів у застосуванні інтерактивних технологій, на думку О. Пометун, Л. Пироженко, необхідно пам'ятати:

- ✓ Інтерактивні вправи потребують певної зміни життя всієї групи, багато часу для підготовки як для студента, так і для викладача;
- ✓ Доцільно проводити з студентами організаційне заняття і разом розробляти правила роботи в аудиторії. Для початку треба використати прості

інтерактивні технології;

✓ Використання інтерактивних технологій – це самоціль. Досягнення творчого рівня розвитку особистості можна вважати найвищим результатом будь-якої педагогічної технології.

Численні наукові дослідження показують, що для ефективного формування умінь критичного мислення студентів, доцільно використовувати наступні інтерактивні методи навчання відповідно до виділених етапів заняття:

➤ мотивація: асоціювання, пошук аргументів і суперечностей, дискусія;

➤ представлення теми та актуалізація теоретичних знань: запитання / відповіді, закінчить речення, складання понятійної таблиці, таблиці «Так-Ні»;

➤ усвідомлення та засвоєння знань, формування практичних умінь, навичок: мозковий штурм, закінчить речення, вільне письмо, порушена послідовність, аналіз ознак понять, читаємо / думаємо / працюємо в парах, читаємо / думаємо / обмінюємося ідеями, знаю / хочу дізнатися / вивчив, індивідуальна або групова робота з текстом, аналіз навчальних ситуацій, рольова гра.

➤ рефлексія: запитання / відповіді, постановка взаємних запитань, перегляд ключових термінів, перегляд порушеної послідовності, рефлексивний аналіз занять, взаємне опитування.

Результати та обговорення./Results and discussion. Таким чином, використання методів і прийомів інтерактивного навчання, спрямованих на розвиток критичного мислення, доводить, що вони стимулюють пізнавальну діяльність, активізують спілкування в процесі взаємодії, позбавляють напруження, розвивають вміння вибирати головне, виділяти головну думку, висловлювати власну думку, поважати думку інших, розмірковувати над інформацією, сприяє готовності студентів до пошуку інформації самостійно.

Висновки./Conclusions. Інтерактивні технології навчання мають великий освітній і розвивальний потенціал, забезпечують максимальну активність слухачів у навчальному процесі, оптимальний час навчання і його

результативність.

Використання інтерактивних технологій допомагає студентам розвивати мислення навички критичного мислення, такого як аналіз, оцінка, синтез і організація інформації. Вони навчаються критично оцінювати докази, робити висновки та висловлювати свою точку зору на основі обґрунтованих доводів, сприяють співпраці та взаємодії між студентами. Також стимулюють обмін ідеями, дискусіями та проблемами колективного розв'язання. Це сприяє розвитку навичок комунікації, співпраці та лідерства, що є масовими аспектами критичного мислення.

Отже, використання інтерактивних технологій у студентів сприяє розвитку їх критичного мислення, активності, співпраці та підготовці до вимог сучасного світу. Це дозволяє студентам стати критично мислячими громадянами, здатними до аналізу й оцінки інформації та прийняття обґрунтованих рішень.

СПИСОК БІБЛІОГРАФІЧНИХ ПОСИЛАНЬ

1. Марченко О. Г. Формування критичного мислення школярів. - Х.: «Триада+», 2007. - 160 с.].
2. Пометун О. І., Сущенко І. М. Навчаємо мислити критично: посібник для учителів. Дніпропетровськ, 2016. 144 с.
3. Сухова Н. А. Проблемна лекція – один із методів творчого мислення. URL: https://osvita.ua/school/lessons_summary/edu_technology/24208/. (дата звернення 20.01.2020)
4. Тягло О. Чи буде культура критичного мислення в новій українській школі? / Олександр Тягло // Українська правда. Життя. – 9 лютого 2017 р. [Електронний ресурс]. – Режим доступу: <http://www.life.pravda.com.ua/columns/2017/02/9/222533/>, с. 5-6

ПРОЄКТНА ДІЯЛЬНІСТЬ В ПОЧАТКОВІЙ ШКОЛІ

Цинкалюк Наталія Олегівна

Студентка V курс
Львівський національний університет
імені Івана Франка
м. Львів, Україна

Вступ./Introduction. Проєктна діяльність є активним методом навчання, що сприяє розвитку критичного мислення, творчості, співпраці, комунікаційних навичок та інших важливих компетенцій.

У проєктній діяльності учні самостійно або в групах займаються реалізацією проєкту. Цей проєкт може бути пов'язаний з будь-якою темою або предметом навчання. Наприклад, учні можуть провести дослідження про життя тварин, створити власну книгу чи журнал, побудувати модель будівлі.

Ціль роботи./Aim. Акцентування уваги на проєктній технології, як одній з форм інноваційних методичних технологій навчання.

Матеріали та методи./Materials and methods. Проєктна діяльність – це педагогічний підхід, який передбачає організацію навчального процесу на основі проєктів. Вона відбувається у виконанні учнями конкретного завдання або проєкту, який передбачає дослідження, дослідницьку діяльність, розв'язання проблеми або створення нового продукту.

Застосування проєктної технології у навчальному процесі буде сприяти подоланню окремих недоліків класно-урочної системи навчання, забезпеченню побудови навчального процесу на основі діяльнісного й особистісного підходів, формуванню позитивної мотивації учнів, активізації їхньої пізнавальної діяльності.

В основі методу проєктів лежить розвиток в учнів пізнавальних навичок, уміння самостійно конструювати свої знання та орієнтуватися в інформаційному просторі, розвиток критичного мислення високого рівня.

Метод проєктів завжди орієнтований на самостійну діяльність учнів

індивідуальну, парну, групову, яку вони здійснюють упродовж певного часу. Метод проєктів припускає можливість вирішення деякої проблеми; у ньому передбачається, з одного боку, необхідність використання різноманітних методів, засобів навчання, а з іншого – інтегрування знань, умінь з різних галузей науки і мистецтва. Результати виконаних проєктів повинні бути «відчутними», тобто, якщо це теоретична проблема, то має бути запропоноване конкретне її розв'язання, а якщо практична – конкретний результат, готовий до впровадження.

Результати та обговорення./Results and discussion. Проєктна діяльність є надзвичайно цікавою та корисною на уроках початкової школи. Вона стимулює учнів до активного і самостійного навчання. учні залишаються активними учасниками процесу, а не просто слухачами. Під час проєктів діти досліджують, експериментують, залишають запитання та шукають відповіді. Вони навчаються самостійно думати, аналізувати і робити висновки. підхід до допомоги глибшому розумінню цієї теми та розвитку критичного мислення.

Також проєктна діяльність дозволяє учням бачити зв'язки між усіма предметами та їхнім життям. Коли учні працюють над проєктом, вони потребують знань з різних предметів, таких як математика, мова, ЯДС, мистецтво тощо. Наприклад, проєкт про будівництво макету міста може включати математичний розрахунок масштабу, написання опису міста мовою, дослідження проєктування будівель тощо. Це все розкриває учням цілісну картину навчання і розуміти, як знання відображаються в реальному житті.

Під час виконання проєктів учні вчаться спілкуватися та співпрацювати з іншими, вміти слухати й висловлювати свою думку. Вони розвивають критичне мислення, вміння аналізувати та оцінювати інформацію. Проєктна діяльність сприяє розвитку творчості, самостійності, проблемного мислення та навичок розв'язування проблем. Вона також сприяє розвитку навичок пошуку, вибору та використання різних джерел інформації,

Учні більше цікаві та вмотивовані вивчати тему, якщо мають можливість досліджувати її в контексті конкретного проєкту. Вони бачать ціль і сенс своїх

зусиль, після чого вони створюють щось конкретне або розв'язують реальну проблему. Це підтримує внутрішню мотивацію та позитивне ставлення до навчання. Також діти мають змогу висловлювати свої ідеї, розробляти власні проєкти та рішення. Вони навчаються шукати альтернативні шляхи розвитку проблеми, розвивати свою уяву та креативність. Проєктна діяльність надає учням свободу для самовираження та реалізації своїх ідей.

В цілому проєктна діяльність на уроках початкової школи є цікавою та корисною, оскільки вона активізує навчальний процес, стимулює розвиток ключових компетенцій та творчого мислення, сприяє міжпредметному зв'язку та розвитку мотивації учнів.

Висновки./Conclusions. Таким чином впровадження методів проєктів на уроках з молодшими школярами дозволяє індивідуалізувати навчальний процес, дає можливість учням проявити самостійність, підтримує стійкий інтерес до вивчення різних предметів, стимулює розвиток творчості та критичного мислення учнів. Учні можуть шукати нові рішення, генерувати ідеї та розвивати свою уяву. Крім того, вони навчаються аналізувати інформацію, оцінювати результати та формулювати власні думки.

ЗМІСТ РОБОТИ З ФОРМУВАННЯ НАВИЧОК ЧИТАННЯ У ДІТЕЙ МОЛОДШОГО ШКІЛЬНОГО ВІКУ

Чайковська Карина Дмитрівна

студентка 511 со групи

Комунальний заклад

«Харківська гуманітарно - педагогічна академія»

Харківської обласної ради

Науковий керівник

Яцинік Алла Вікторівна

к.п.н., доцент, викладач кафедри

спеціальної педагогіки і психології та інклюзивної освіти

Комунальний заклад «Харківська гуманітарно- педагогічна академія»

Харківської обласної ради

Вступ. Для успішного навчання в школі, в першу чергу, дитині необхідно опанувати основні навчальні навички: читання, письмо і рахунок. Можна сказати, що саме ці навички є основою всього процесу освіти.

Читання – це засіб набуття нових знань, котрі необхідні для подальшого навчання дітей в школі. Учень, який не навчився читати чи погано вмiє це робити, неспроможен успішно здобувати знання. Адже процес шкільного навчання завжди передбачає самостійну роботу дітей, насамперед роботу з книгою. Недостатнє оволодіння учнями техніки читання, а головне вмінням зрозуміти прочитане супроводжуватиметься серйозними труднощами у навчальній роботі, що можуть призвести до неуспішності.

Мета роботи. Дослідження змісту роботи з формування навичок читання у дітей молодшого шкільного віку.

Зміст процесу читання містить у собі такі три основні моменти:

1. Сприйняття поданих слів. Вміти читати - це означає вмiти по літерах здогадуватися про ті слова, що ними позначаються. Читання починається тільки з того моменту, коли людина, дивлячись на літери, може вимовити або згадати певне слово, що відповідає поєднанню цих літер.

2. Розуміння змісту, пов'язаного із прочитаними словами. Кожне слово,

прочитане нами, може викликати у нашій свідомості будь-які зміни, якими визначається розуміння цього слова. В одному випадку в нашій свідомості виникає певний, більш менш яскравий образ, в іншому - яке-небудь почуття, бажання або абстрактний логічний процес, в третьому і те, і інше разом, в четвертому - ніякого образу і почуття, а тільки просте повторення сприйнятого слова або, можливо, інше слово, з ним пов'язане.

3. Оцінка прочитаного. Вміння не лише прочитати книгу, а й критично поставитися до її змісту спостерігається, як відомо, не завжди.

Мотивом читання є потреба. У молодшого школяра, котрий тільки опановує навичку читання, спочатку виникає потреба навчитися читати, тобто освоїти звукову систему і процес читання – виникнення з букв слова. Це викликає у дитини інтерес. Засвоївши початкове читання (грамоту), учень змінює мотив читання: йому цікаво зрозуміти, що саме замислено в тексті. Далі мотиви ускладнюються і школяр читає з метою дізнатися якийсь конкретний факт, явище; навіть з'являються складніші потреби, наприклад, пізнати мотив вчинку героя, щоб оцінити його; знайти головну думку у науково-популярному тексті тощо.

Матеріали та методи. У методичній науці виділяють три етапи формування навички читання: аналітичний, синтетичний та етап автоматизації.

Аналітичний етап характеризується тим, що це три компоненти процесу читання у діяльності читця “розірвані” і вимагають від дитини окремих зусиль з твору конкретних операцій: побачити голосну літеру, співвіднести її зі складом-злиттям, озвучити кожен побачений графічний склад, тобто. Вимовити плавно, так, щоб дізнатися слово і зрозуміти його.

Читання по складах – це ознака того, що дитина знаходиться на першому етапі формування навички - аналітичному. Зазвичай вважають, що аналітичний етап відповідає періоду навчання грамоти. Однак вчитель повинен пам'ятати, що кожній дитині властивий свій темп у розвитку взагалі та в оволодінні навичкою читання зокрема.

Синтетичний етап передбачає, що всі три компонента читання

синтезуються, тобто сприйняття, промовляння та осмислення прочитаного відбуваються одночасно. На цьому етапі дитина починає читати цілими словами.

Однак головною ознакою переходу на цей етап є наявність інтонування під час читання. Важливо, щоб дитина не просто осмислювала окремі одиниці тексту, а співвідносила їх з цілісним змістом читаного. Інтонація під час читання з'являється за умови, якщо учень утримує у свідомості загальний зміст прочитаного. Це зазвичай відбувається на другий рік навчання у початковій школі.

Етап автоматизації описується як етап, на якому техніка читання доведена до автоматизму і не усвідомлюється читачем. Для етапу автоматизації характерне прагнення дитини читати подумки.

Такий шлях – від аналітичного етапу до етапу автоматизації – може бути пройдений дитиною в рамках початкової школи за умови, якщо вчитель забезпечить у класі певний режим роботи:

- 1) вправи з читання мають бути щоденними;
- 2) відбір текстів для читання не повинен бути випадковим, а повинен проводитися з урахуванням особливостей дітей та літературних особливостей текстів;
- 3) вчителем має проводитися систематична робота щодо попередження помилкового читання;
- 4) вчителем має бути використана в роботі доцільна система виправлення допущених під час читання помилок;
- 5) спеціально має бути організоване навчання читання подумки, що передбачає кілька ступенів: читання пошепки, беззвучне артикулювання читаного, "тихе читання" (в плані внутрішньої мови), власне читання подумки.

Висновки. Отже, перший, другий та третій етап формування навички читання дитина проходить у своєму індивідуальному темпі, і тривають ці етапи приблизно три-чотири роки. У першому етапі відстежується кожен елемент букви. Підсумовуючи вищесказане, можна сказати що, процес оволодіння

процесом читання у молодшому шкільному віці значною мірою зумовлений рівнем розвитку механізмів навички читання, розвитку зв'язного мовлення, віковими особливостями сприймання, запасом фонових знань дітей, рівнем сформованості компонентів мисленнєвої діяльності — аналізу, синтезу, узагальнення, порівняння, уваги, розвитком здатності до прогнозування, пошуково-дослідницької активності, саморегуляції та рефлексії та ін.

СПИСОК ВИКОРИСТАНИХ ДЖЕРЕЛ:

1. Антипець В. П. Формування початкової навички читання у шестирічних першокласників на основі диференційованого підходу: автореф. дис.... канд.пед. наук. К., 1996. 24 с.
2. Державний стандарт початкової загальної освіти [електронний ресурс] — [Режим доступу: <https://www.kmu.gov.ua/ua/npas/pro-zatverdzhennya-derzhavnogo-standartu-pochatkovoyi-osviti>];
3. Психологічна діагностика особливостей когнітивного розвитку молодших школярів в умовах інформаційного суспільства:[монографія] / за ред. С. А. Гончаренко, Л. О. Кондратенко. — К.- Кіровоград: Імекс-ЛТД, 2014.-228 с.
4. Скрипченко Н. Ф. Формування навчальних навичок в учнів 1-3 кл.(на матеріалі укр.мови та арифметики): автореф. дис.... канд. пед. наук, К., 1965. 23 с.
5. Чепелєва Н. В. Особливості розуміння тексту молодшими школярами // Початкова школа. 1988. №11. С. 52-58.

МЕТОДИЧНІ ПІДХОДИ ДО ІНТЕГРАЦІЇ ЗМІСТУ НАВЧАННЯ ГЕОГРАФІЇ ТА ЕКОНОМІКИ В ГІМНАЗІЇ ТА ЛІЦЕЇ

Часнікова Олена Володимирівна

к. пед.н., проректор
(КНЗ КОР «Київський обласний інститут
післядипломної освіти педагогічних кадрів»)

Вступ. Інтеграція змісту навчання є важливим аспектом освітнього процесу, що сприяє цілісному розумінню та зв'язкам між різними предметами. Важливою є інтеграція географії та економіки в і в гімназії, і в ліцеї, оскільки це дає можливість учням середнього та старшого шкільного віку отримати комплексне уявлення про сучасну ситуацію в світі, географічні аспекти розвитку економіки та їх взаємозв'язки.

Мета. Розглянути методичні підходи до інтеграції змісту навчання географії та економіки в гімназії та ліцеї та виокремити найбільш ефективні з них.

Матеріали та методи. Аналіз навчальних програм з географії та економіки та їх порівняння; спостереження уроків географії та уроків курсів інтегрованого змісту; аналіз робіт учнів, таких як проекти та дослідження. Ці методи використані окремо та комбіновано.

Результати та обговорення. В інтеграції змісту географії та економіки в шкільному навчанні використовується підхід, коли обидва предмети об'єднуються, використовуючи спільні концепції, теми та методи. Це означає, що зміст уроків з географії і економіки не розглядається окремо, а замість цього поєднується для створення більш комплексного та глибшого розуміння взаємозв'язків між географічними аспектами та економічними процесами.

Цей підхід дає учням змогу розуміти, як географічні фактори впливають на економіку і на взаємодію між регіонами та країнами. Він також допомагає учням бачити, як економічні процеси формують географічний ландшафт та впливають на соціальну та екологічну ситуацію.

Географічні фактори мають суттєвий вплив на економіку країн та регіонів. Наприклад, кліматичні умови, географічне розташування, природні ресурси та інші географічні чинники визначають можливості розвитку певних галузей економіки, таких як сільське господарство, промисловість.

У результаті проведеного дослідження виокремимо методичні підходи до інтеграції змісту навчання географії та економіки.

Проектне навчання

Один з ефективних методичних підходів до інтеграції географії та економіки – проектне навчання. Учні можуть створювати проекти, які включають аналіз економічних аспектів географічних об'єктів або вивчення взаємозв'язків між географічними регіонами та їх економічним розвитком. Наприклад, учні можуть досліджувати вплив географічних умов на розвиток туристичної галузі в певному регіоні або аналізувати географічні фактори, що впливають на розташування підприємств.

Кейс-метод

Ще одним методичним підходом є застосування кейс-методу, де учні вивчають реальні ситуації, пов'язані з географією та економікою, аналізують їх та пропонують рішення. Наприклад, учні можуть вивчати кейси про розташування певної промислової компанії у конкретному регіоні, аналізувати його вплив на економіку та географію даного регіону та розробляти стратегії для оптимального розвитку.

Комплексні проекти та дослідження

Інтеграція географії та економіки також може здійснюватись через проведення комплексних проектів та досліджень. Учні можуть обирати конкретну географічну область чи регіон і проводити дослідження, які включатимуть аналіз економічних показників, географічних факторів та їх взаємозв'язку.

Наприклад, учні можуть досліджувати економічний потенціал певного міста або країни з урахуванням його географічних особливостей, населення, розташування тощо.

Використання достовірних джерел інформації

При проведенні навчальних занять та підготовці матеріалів з інтеграції географії та економіки важливо використовувати наукові джерела, які підтверджують висновки та допомагають учням отримати достовірну та актуальну інформацію. Джерелами можуть бути наукові статті, підручники, дослідження та звіти організацій, присвячені географії та економіці.

Висновок. Інтеграція змісту навчання географії та економіки в гімназіях та ліцеях є важливим завданням, що допомагає учням отримати комплексне розуміння сучасної світової ситуації та взаємозв'язків між географією та економікою. Для результативного навчання має бути використано проектне навчання, кейс-метод та проведення комплексних проектів та досліджень. Використання таких методів сприяє поглибленню знань учнів та розвитку їх аналітичних та критичних мисленнєвих навичок. Використання наукових джерел забезпечує обґрунтованість та достовірність навчального матеріалу.

Застосування методичних підходів до інтеграції географії та економіки повинно базуватись на сучасних дослідженнях та наукових джерелах, що забезпечують актуальність та достовірність інформації. Додатковою перевагою може бути співпраця зі спеціалістами з географії та економіки для забезпечення глибини та професійного підходу до освітнього процесу.

ПРОБЛЕМАТИКА СУЧАСНОГО ПІДХОДУ ДО ВИКЛАДАННЯ СТИЛІСТИКИ ПРИ НАВЧАННІ КИТАЙСЬКОЇ МОВИ

Чекалін І. С.

Аспірант

Київський національний лінгвістичний університет

Черниш В. В.

Доктор педагогічних наук, професор

Київський національний лінгвістичний університет

Вступ. Важливість стилістичної компетентності при навчанні китайської мови є очевидною, в незалежності від того з якою метою вивчається китайська мова. У побуті, при перекладі, у діловому вживанні – стилістика формує дискурс, інформаційне поле (цитата)кожної окремої мовної ситуації і визначає лексико-граматичне наповнення.

Тим не менш, зазвичай, стилістика китайської мови починає вивчатися як окремий предмет лише на третьому, а іноді і на четвертому курсах. Звичайно, для компетентного аналізу стилістичного аспекту, учні повинні володіти мовою на певному рівні, проте на нашу думку теоретичний пласт стилістики китайської мови потребує серйозної уваги починаючи з початку вивчення.

Мета. Визначити основні актуальні проблеми при пошуку підходів до навчання стилістики китайської мови

Методи і матеріали. Матеріалами виступають робочі програми університетів, використано порівняльний метод дослідження

Результати та обговорення. Китайськомовна стилістична компетентність, незважаючи на свою важливість, тим не менш на даному етапі залишається у позиції невизначеної необхідності. Перш за все це пов'язане з тим, що поняття «стилю» відрізняється у китайській та українській мовах. (Шевченко, 2011). Так в китайській мові вивчення функціональних стилів і вивчення мовних засобів – це два різні напрямки, коли в українській лінгвістиці стилістика функціонує як єдиний напрям. Другою причиною є неоднозначність

розуміння важливості стилістики на різних рівнях знання мови. Доцільною практикою вважається формування стилістичної компетентності при наявності достатньої лексико-граматичної бази (Малинюк, 2022), тоді як Вовк О. І. (2014) зазначає, що вже на молодшому етапі навчання, ознайомлення студентів філологів з елементами стилістичної диференціації й варіювання мовлення позитивно позначається на рівні сформованості стилістичної компетентності в цілому. Також потрібно зважати на те, що у китайській системі освіти, при навчанні іноземців стилістика несе теоретичний характер і подається на останніх курсах (Мельник І., Вишнеvsька А. 2012)

Висновки і результати. Таким чином можна прийти до висновку, що основними актуальними проблемами підходів до викладання стилістики є відсутність єдиного поняття «стилю» для різних лінгвістичних шкіл, а також питання рівня мовної компетентності здобувача освіти. Даний напрямок потребує подальших досліджень.

СПИСОК ВИКОРИСТАНОЇ ЛІТЕРАТУРИ

1. Вовк, О. І. (2014). Особливості формування іншомовної стилістичної компетенції у студентів-філологів.
2. Малинюк І. В. (2022) Робоча програма навчальної дисципліни «Стилiстика сучасної китайської мови» Київського національного лiнгвістичного університету
3. Мельник, І., Вишнеvsька, А. (2012). Особливості підготовки вчителя китайської мови як іноземної у вищих навчальних закладах Китаю.
4. Шевченко, О. (2011). Поняття стилю в сучасному китайському мовленні: на матеріалі ділових паперів. *Вісник Львівського університету. Серія філологічна*, (54).

УРАХУВАННЯ СТИЛІСТИЧНОЇ РІЗНОСТІ УКРАЇНСЬКОЇ ТА КИТАЙСЬКОЇ МОВИ У ПРОЦЕСІ ФОРМУВАННЯ В МАЙБУТНІХ ФІЛОЛОГІВ СУЧАСНОЇ КИТАЙСЬКОМОВНОЇ СТИЛІСТИЧНОЇ КОМПЕТЕНТНОСТІ

Чекалін І. С.

Аспірант

Київський національний лінгвістичний університет

Черниш В. В.

Доктор педагогічних наук, професор

Київський національний лінгвістичний університет

Вступ. На тлі стабільної популярності Китаю та китайської мови, постали і проблеми викладання різних аспектів мови в Україні. Проте всі елементи мови потребують різних підходів та методик. Так, навчання базових лексичного та граматичного аспектів та формування відповідних компетентностей лексичної та граматичної, достатньою мірою задовольняється різноманітною кількістю вітчизняних і зарубіжних навчально-методичних доробків підручників з китайської мови. Тоді, як не менш важливий для майбутніх філологів стилістичний аспект у контексті теоретичних досліджень та методичних розробок залишається ще недостатньо вивченим та розробленим складником комунікативної китайськомовної компетентності. Зважаючи на те, що стилістика утворює дискурс як явище (Чекалін, 2022), то її важливість при навчанні китайської мови не може бути применшена.

Мета роботи. Визначити роль і важливість стилістичного аспекту при навчанні китайської мови

Матеріали та методи. При дослідженні використані порівняльний аналіз, емпіричний метод, а у якості матеріалів тексти українською і китайською мовами у різних функціональних стилях.

Результати та обговорення. Для формування китайськомовної стилістичної компетентності в майбутніх філологів важливо перш за все розуміти головні відмінності стилістичного аспекту китайської мови від

української. Так, досліджуючи функціональні стилі, можна помітити значну різницю у вживанні певних лексичних і граматичних одиниць: тропів, виразів, фразеологізмів. Китай є країною з давньою історією і сучасна китайська мова у всіх свої сферах вживання посилається на історико-культурну спадщину нації. Це проявляється і у підборі слів, і у ідіомах, і навіть у тому, як побудоване речення в цілому (Шапаренко, 2021).

І в українській, і в китайській мовах граматичний аспект знаходиться у прямій залежності від відповідного функціонального стилю. Проте саме у китайській мові, де порядок слів має критично важливе значення, граматичні структури зазнають значних змін. Це пов'язано з тим, що ізолюючі мови при виконанні певних функцій прибігають до інших засобів, а ніж синтетичні мови, до яких належить українська.

Висновки./Conclusions Отже, зважаючи на вище зазначені факти, важливо ураховувати стилістичну різність мов у процесі формування у майбутніх філологів сучасної китайськомовної стилістичної компетентності.

ЛІТЕРАТУРА

1. Чекалін, І. С. (2022). Формування стилістичної компетенції при перекладі китайських текстів українською мовою у студентів закладів вищої освіти. *“Ad orbem per linguas. До світу через мови”*. 277-278.
2. Шапаренко, Е. Е. (2020). Стилiстичнi особливостi китайських текстiв публiцистичного стилю . *I Мiжнар. наук.-метод. конф.* 37–38.
3. Шапаренко, Е. Е. (2021). Iсторiя вивчення стилiстики у китайському мовознавствi. *II Мiжнар. наук.-метод. конф.* 55–56.

ВИВЧЕННЯ ПІДРЯДНИХ СЛОВОСПОЛУЧЕНЬ У ПЕДАГОГІЧНИХ ЗАКЛАДАХ ВИЩОЇ ОСВІТИ

Чубань Тетяна Василівна

<https://orcid.org/0000-0002-7199-0684>

Кардаш Лариса Василівна

кандидат філологічних наук, доцент

доцент кафедри української лінгвістики та методики навчання

Університет Григорія Сковороди в Переяславі

Переяслав, Україна

<https://orcid.org/0000-0002-2098-0240>

Вступ. Викладання ОК «Сучасна українська літературна мова» у ЗВО має свої особливості. Актуальність і значення праці зумовлені необхідністю розширення теоретичної бази знань у студентів з питань одного з найважливіших розділів граматики – синтаксису.

Ціль роботи. У статті досліджено питання про значення спостереження над одиницею синтаксичного рівня – словосполученням при вивченні синтаксису сучасної української мови на філологічних факультетах педагогічних закладів вищої освіти. Головною метою цієї публікації є – довести значення змісту матеріалу для викладання української мови у ЗВО. Завдання сприяти оволодінню новими підходами та ефективними способами навчання простому синтаксису, мотивувати роз'яснення чи витлумачення певних значень.

Методи. Застосовано предметний рівень методологічного аналізу, тобто дисциплінарна методологія як сукупність методів і принципів дослідження, що використовуються у лінгводидактичній науковій дисципліні, де сама наукова дисципліна є основною формою організації наукового пізнання. Використано емпіричні методи наукового дослідження, а тому, отримана за допомогою цих методів наукового дослідження інформація, є основою для подальшого теоретичного осмислення пізнавальних процесів.

Ілюстративний матеріал для опису синтаксичних явищ дібрано з мовного

наповнення збірки «Українські народні пісні» (упорядники: З. Василенко, М. Гордійчук), яка є прикладом українського народного слова. У сукупності синтаксичних одиниць простого синтаксису крайню позицію має словосполучення, яке констатує певний елемент дійсності, і складається з двох чи більше компонентів, поєднаних підрядним або сурядним типом зв'язку.

Матеріали та методи. До групи методів емпіричного дослідження належить тестування, тому необхідно готувати студентів до виконання тестових завдань з простого синтаксису (у кількості чотирьох тестових завдань). Важливі наочні методи: показу, або ілюстрації (моделей, схем та ін.); комп'ютерний (метод роботи з комп'ютером), імітації (наслідування), роботи з інформаційними джерелами.

Пігур Митослава Василівна підготувала працю «Практикум з методики навчання української мови: навчально-методичні рекомендації для філологічних факультетів вищих навчальних закладів України», що має навчально-методичний характер (Пігур М. В., 2013). У навчально-методичних рекомендаціях є опис, програма, структура навчальної дисципліни, мета та завдання курсу, практичні та лабораторні заняття.

Списки базової і додаткової літератури для опрацювання і вивчення ОК «Сучасна українська літературна мова», яку ми пропонуємо для студентів закладів вищої освіти (ЗВО), відповідно до Освітньо-професійної програми «Середня освіта (Українська мова і література) для другого (магістерського) рівня вищої освіти зі спеціальності № 014 Середня освіта (Українська мова і література) галузі знань 01 Освіта/Педагогіка», містить граматичні погляди і досягнення на ниві мовознавчої думки останніх років (Катерина Городенська, Каленик Шульжук, Іван Вихованець, Іван Дацюк, Анатолій Кващук, Валентин Горяний, Анатолій Загнітко та ін.).

Результати та обговорення. Розвиток сучасної лінгводидактики ставить проблему синтаксису речення в розряд актуальних тем сьогодення. Ще одним із важливих питань, що постають сьогодні перед ЗВО, є виховання виразника автентичності нації, носія культури мовної. Філологічна підготовка студентів

відноситься до основних структурних елементів гуманітарної освіти. Готуючи вчителів української мови, важливо навчити їх досконало володіти синтаксичною лексикою, а саме, вмінню правильно вживати терміни на позначення синтаксичних одиниць. Сама дисципліна «Сучасна українська літературна мова» є основною формою організації наукового пізнання, адже мета викладання цього освітнього компонента – формування у студентів фахових компетентностей, систематизованих теоретичних знань про характеристики синтаксичних виявів української мови; ознайомлення студентів із сучасними лінгвістичними студіями. Необхідно використовувати певну суму методів і принципів дослідження, які застосовувати як елементи дисциплінарної методології. Великого значення мають емпіричні методи наукового дослідження: спостереження, узагальнення.

У викладанні українського простого синтаксису, а саме: вивченні закономірностей, що діють у будові словосполучення, велике значення має спроба розвідки структури словосполучення та типів синтаксичних зв'язків. Сучасний стан розвитку синтаксичної науки тісно пов'язаний з актуальною ідеєю про необхідність системного аналізу граматичних одиниць мови, з урахуванням особливостей їх структури та семантики, а також рівнів, представниками яких вони є, що і є метою вивчення ОК «Сучасна українська літературна мова. Синтаксис».

Організація діяльності студентів спрямована на оволодіння сумою знань про три синтаксичні одиниці: словосполучення, речення і текст. Особливої уваги заслуговують дослідження синтаксичної одиниці-конструкції словосполучення. Словосполучення – непередикативна синтаксична одиниця, компонентами якої є слово та форма слова або кілька форм слів, з'єднаних між собою підрядним синтаксичним зв'язком. Словосполучення протиставлене слову функційно і структурно (Загнітко Анатолій, 2012, с. 322).

Відповідно до положень традиційної граматики, в основу поділу словосполучень на підрядні і словосполучення сурядні лежить синтаксичний зв'язок. Дотепер у мовознавчій літературі немає єдиної думки щодо оцінки

сполучень слів, поєднаних між собою сурядним зв'язком (Д. Баранник, О. Мельничук), напр.: *«Як засіли наші коло чаші – Петро, Павло, Хведір, Миколай, Як смикнули тої шпагатівки, То вони забули і про рай!»* (З. Василенко, М. Гордійчук, 1955, с. 188). У програмах з української мови для ЗЗСО їх не виділено. Пропонуємо такий план практичного заняття на тему: **Особливості сурядних словосполучень у сучасній українській мові.**

План

1. Словосполучення з сурядними сполучниками:

а) єднальні;

б) розділові;

в) зіставно-протиставні;

г) градаційні;

г) пояснювальні.

2. Сурядні словосполучення безсполучникові.

3. Функціонування словосполучень у реченні.

4. Розмежування словосполучень і фразеологізмів.

Надалі наводимо приклади синтаксичних словосполучень. Компоненти підрядних словосполучень пов'язані прислівним підрядним зв'язком. Ці словосполучення утворюються шляхом поєднання двох мінімальних одиниць, одна з яких виконує роль головного члена, а друга – залежного, напр.: *«Ой не пугай, пугаченьку, **В зеленому байраченьку!**»* (З. Василенко, М. Гордійчук, 1955, с. 63).

Складовими формально-синтаксичної характеристики підрядного словосполучення є: визначення групи підрядного словосполучення за способом підрядного зв'язку між компонентами.

В україністиці виділяють три основні способи підрядного зв'язку: узгодження, напр.: *«Ой полети, **сивий орле**, Де братічок оре, Та накажи йому, орле, Яке мені горе»* (З. Василенко, М. Гордійчук, 1955, с. 69), керування і прилягання. При узгодженні форма відмінка, числа і роду (чи одного з них) або особи залежного члена уподібнюються до відповідних форм головного члена.

Студентам обов'язково наголошується про можливість повного і неповного узгодження.

У словосполученнях, компоненти яких пов'язані способом керування, головний член вимагає від залежного відповідної відмінкової форми. Синтаксичний зв'язок керування можливий лише у словосполученнях, у яких залежний член є представником іменної частини мови, напр.: «*Ой ти знав, на що брав Міщаночку з міста!*» (З. Василенко, М. Гордійчук, 1955, с. 213).

У словосполученнях, компоненти яких пов'язані зв'язком прилягання, залежний член – повнозначне слово, яке позбавлене форм словозміни (прислівник, дієприслівник, інфінітив), напр.: «*Ой женила мати сина, Женила, женила, Начетверо коромисло На нім поломил*» (З. Василенко, М. Гордійчук, 1955, с. 175). І є два неосновні: підрядносполучникове підпорядкування, напр.: «*Ой пряла чи не пряла, Простіть, люди, що збрехала*» (З. Василенко, М. Гордійчук, 1955, с. 182) і тяжіння.

Студентам даємо характеристику підрядного словосполучення відносно його будови: просте, напр.: «*Як прийшов у хату, Одно каже: «Тату!»*» (З. Василенко, М. Гордійчук, 1955, с. 173); «*Котилася бочка Та все з огірками...*» (З. Василенко, М. Гордійчук, 1955, с. 208), складне, напр.: «*Дівка Явдошка Сіяла пшеницю...*» (З. Василенко, М. Гордійчук, 1955, с. 155).

У працях І. Р. Вихованця словосполучення розділяють на два формальні типи: словосполучення елементарні, які складаються з двох компонентів і словосполучення неелементарні, які складаються з трьох і більше компонентів. Можемо скласти таке тестове завдання: «На які групи поділяють словосполучення за будовою: сурядні і лексичні; дієслівні, іменникові; іменникові, прикметникові; *елементарні та неелементарні». Підсумковий семестровий контроль – це залік або іспит – комп'ютерне тестування.

Є типологія словосполучень щодо визначення різновиду підрядного словосполучення за категоріально-морфологічним характером головного члена: субстантивні, ад'єктивні, прономінальні, нумеральні, адвербальні, вербальні. У складі, наприклад, субстантивних словосполучень, іменники є ведучими

членами:

– субстантивно-субстантивні словосполучення містять у своєму складі іменник та іменник, напр.: «*Ой на горі калина...*» (З. Василенко, М. Гордійчук, 1955, с. 105);

– субстантивно-ад’єктивні словосполучення містять у своєму складі іменник з прикметником, напр.: «*Зібралася кумпанія Невеличка, але чесна*» (З. Василенко, М. Гордійчук, 1955, с. 190);

– субстантивно-пронімінальні словосполучення містять у своєму складі іменник і займенник, напр.: «*Бабко моя, Щебетушечко, Чом не вечеряєш, Моя душечко?*» (З. Василенко, М. Гордійчук, 1955, с.153);

– субстантивно-нумеральні словосполучення містять у своєму складі іменник із числівником, напр.: «*«А в бідної дівчиноньки одна коралина, Попід гору несе воду – Цвіте, як калина*» (З. Василенко, М. Гордійчук, 1955, с. 209);

– субстантивно-адвербіальні словосполучення містять у своєму складі іменник і прислівник, напр.: «*Тільки в саду-винограду Кують зозуленьки...*» (З. Василенко, М. Гордійчук, 1955, с. 195);

– субстантивно-вербальні словосполучення містять у своєму складі іменник та дієслово, напр.: «*І кумочко, І голубочко, Звари мені судака, щоб і юшка була*» (З. Василенко, М. Гордійчук, 1955, с. 184).

Висновки. У процесі підготовки майбутніх вчителів української мови кваліфікації: магістр середньої освіти (Українська мова і література), вчитель української мови і літератури закладу загальної середньої освіти викладачі повинні надати матеріал з простого синтаксису сучасної української літературної мови так, щоб студенти отримали суму знань, яка буде основою для вироблення фахових умінь і навиків.

ЛІТЕРАТУРА

1. Пігур М. В. Практикум з методики навчання української мови: навчально-методичні реком. для філол. фак. вищ. навч. закл. України. Тернопіль : ТНПУ, 2013. 98 с.

2. Загнітко Анатолій. Словник сучасної лінгвістики: поняття і терміни. Донецьк: ДонНУ, 2012. Т. 3. 426 с.

3. Українські народні пісні. В двох книгах. Упорядники: З. Василенко, М. Гордійчук. Київ: Державне видавництво «Мистецтво», 1955. Книга друга. 414 с.

ПОПЕРЕДЖЕННЯ ПОМИЛОК В УСНОМУ МОВЛЕННІ НА ЗАНЯТТЯХ З ІНОЗЕМНОЇ МОВИ

Чуланова Галина Валеріївна

к. філол. н., доцент

Смолянїнова Валерія Анатоліївна

Студент

Сумський державний університет

м. Суми, Україна

Усне мовлення є ключовим елементом у процесі вивчення іноземної мови, оскільки воно дозволяє студентам застосовувати свої знання та навички на практиці. Запобігання усним помилкам є важливою частиною цього процесу, оскільки воно дає учням можливість виправляти помилки, сприяє розвитку комунікативних навичок, покращує вимову та граматику та підвищує впевненість у спілкуванні [1, с. 15].

Ціллю роботи є дослідження проблеми попередження помилок в усному мовленні на заняттях з іноземної мови за допомогою використання різних методів в різних умовах навчання.

Методи дослідження полягають в опрацюванні теоретичного матеріалу з теми та аналізу проведених занять з іноземної мови.

Серед головних причин появи помилок в усному мовленні є наступні: недостатня практика та відсутність комунікативного середовища, недостатня якість навчання, стрес та нервова напруга, вплив рідної мови. Головними стратегіями для збільшення ефективності здобуття навичок усного мовлення вважаються створення умов для імерсії в мовне середовище, впровадження комунікативних вправ, самостійна практика спілкування, аналіз моделей та прикладів.

У процесі запобігання усним помилкам в процесі навчання офлайн і онлайн використовуються різноманітні методи, кожен із яких має свої переваги та недоліки. Офлайн-формат забезпечує прямий контакт з викладачем і

можливість отримати негайний зворотний зв'язок, а також сприяє груповій роботі та колективному навчанню. Однак, його обмеження полягають у фізичній присутності та обмеженому часі на вправи та практику.

З іншого боку, онлайн-формат навчання дозволяє студентам мати доступ до навчання з будь-якого місця та в будь-який час, що забезпечує гнучкість і зручність. Він також надає можливість записувати та аналізувати власне мовлення, отримувати зворотний зв'язок від викладача та взаємодіяти з іншими студентами через відеозв'язок. Однак, онлайн-формат може мати технічні проблеми та обмежувати безпосередній контакт з викладачем та іншими студентами.

Враховуючи ці фактори, поєднання методів навчання офлайн і онлайн може бути ефективним способом запобігання помилкам усного спілкування. Це дозволяє поєднати сильні сторони обох форматів і створює більше можливостей для студентів розвивати свої навички. Крім того, врахування індивідуальних потреб і особливостей учнів у процесі навчання також є важливим аспектом успіху [2, с. 89].

Велику роль у виправленні усних мовних помилок відіграють психологічні фактори. Оцінка необхідності виправлення помилок пов'язана зі страхом засудження та незручностей, але створення сприятливого середовища, підвищення самооцінки та соціальна взаємодія можуть допомогти подолати психологічні бар'єри. Спілкування вимагає впевненості, гнучкості та навичок, які з часом можна розвивати та вдосконалювати. Використання методів попередження помилок в усному мовленні при вивченні іноземної мови відіграє важливу роль у покращенні мовних навичок студентів. Отримання миттєвого зворотного зв'язку, аналіз власних презентацій та взаємодія з викладачами та іншими студентами мотивують до саморозвитку та постійного вдосконалення.

Отже, попередження помилок в усному мовленні на заняттях з іноземної мови є важливим завданням, яке може бути досягнуте шляхом застосування різних методів в офлайн та онлайн форматах навчання. Це допомагає студентам

поліпшувати свої навички усного мовлення, забезпечує їм миттєвий фідбек та можливість самоаналізу, а також розвиває їхню психологічну стійкість та мотивацію.

ЛІТЕРАТУРА

1. Chen J. Effective teaching strategies for facilitating the language acquisition of English language learners. *Idiom*, 45(2), 2015. P. 14-16.

2. Безлюдний О. І., Безлюдна В. В., Щербань І. Ю., Комар О. С. Досвід використання змішаного навчання на заняттях з англійської мови у закладах вищої педагогічної освіти. *Інформаційні технології і засоби навчання*, Том 73, №5. 2019. с. 86–100.

ФОРМУВАННЯ ПРЕДМЕТНИХ КОМПЕТЕНТНОСТЕЙ МАЙБУТНІХ ВЧИТЕЛІВ ІНОЗЕМНИХ МОВ ЯК ВЗАЄМОДІЯ «ВИКЛАДАЧ- СТУДЕНТ- ВЧИТЕЛЬ»

Штельмах Галина Борисівна

канд. пед. наук, доцент

Криворізький національний університет

Кривий Ріг, Україна

Поліщук Олена Борисівна

провідний бібліограф

Криворізький державний педагогічний університет

Кривий Ріг, Україна

Вступ.

Інтеграція України в європейське і світове співтовариство, соціально економічні і духовні процеси, що відбуваються в суспільстві, відмова від авторитарних методів управління, побудова громадянського суспільства на засадах реалізації принципу гуманізму, реформування системи освіти, зміна стратегічних принципів навчання, посилення інноваційних процесів в освіті вимагають орієнтації усіх її ланок на особистість, на її потреби, на створення максимальних умов для розвитку і самореалізації всіх учасників навчально виховного процесу. Нова парадигма освіти визначає нові змістовно-ціннісні орієнтири освітнього простору. Болонська угода європейських країн загострила питання якості сучасної освіти й підготовки педагогічних кадрів, здатних виконати соціальне замовлення, брати активну участь в економічному відродженні сучасного суспільства.

Різні аспекти підготовки майбутніх вчителів філологічних спеціальностей з урахуванням компетентнісного підходу досліджувало чимало зарубіжних учених, зокрема: Б. Менсфілд (компетентність і стандарти), Р. Степлес (природа компетентності), Е. Вулф (компетентність і знання), Б. Росне, Н. Додил, Дж. Купер, Р. Хаустон (компетентнісно-орієнтована освіта вчителів), В. Хантер (мультикультурна освіта в контексті компетентнісно-орієнтованого навчання),

П. Хеге, Е. Шорт, (концепції компетенцій), Дж. Берк (компетентнісно орієнтоване навчання).

У науковій літературі останнім часом правомірно визначається пріоритет компетентності як однієї з головних якостей особистості вчителя (І. Багаєва, Н. Кузьміна, А. Маркова, Л. Мітіна, О. Міщенко, З. Равкін, Є. Рогов, В. Синенко, В. Сластьонін та ін.).

У сучасній педагогіці різні аспекти проблеми формування професійної компетентності стали предметом дослідження В. Баркасі, О. Білик, І. Богданової, А. Богуш, І. Бондаренко, А. Бодальова, Н. Босак, М. Васильєвої, С. Вітвицької, О. Вознюк, Л. Голованчук, І. Дроздової, О. Дубасенюк, А. Журавльова, Л. Карпової, Н. Кічук, С. Козак, З. Курлянд, М. Левківського, А. Линенко, А. Маркової, Г. Мельниченко, М. Нагач, О. Палій, Л. Петровської, О. Пометун, Л. Пуховської, С. Савельєвої, О. Савченко, Н. Саєнко, С. Сисоєвої, Н. Тализіної, Л. Шевчук та інші.

Окремі наукові засади формування предметних компетентностей послідовно висвітлено в працях І. Зязюна, І. Ісаєва, О. Міщенко, Н. Мойсеюк, Є. Шиянова.

Мета роботи. Розкрити специфіку процесу формування предметних компетентностей майбутніх філологів в системі «викладач-студент-вчитель»

Об'єкт дослідження - процес професійної підготовки майбутніх учителів іноземної мови.

Предмет дослідження – взаємодія в системі «викладач- студент вчитель» під час професійної підготовки майбутніх учителів іноземних мов.

Матеріали та методи.

Особливе значення для дослідження процесу формування предметних компетентностей майбутніх вчителів має проблема внутрішньої організації його змісту. З погляду на цей аспект процесу формування предметних компетентностей майбутніх вчителів слід визначити чинники його інтернального змісту, які власне і є його основою. У першому наближенні можна стверджувати, що основу процесу формування предметних

компетентностей майбутніх вчителів утворюють явища, які належать до фундаментальних категорій свідомості, особистості, діяльності.

З погляду на структуру цілісної концепції процесу формування предметних компетентностей майбутніх вчителів слід указати на важливість визначення головної тези дослідження, в якій відображується основна ідея про цей процес. Вимогами до визначення головної тези є те, що вона має бути визначена у термінах фундаментальних категорій суб'єкта, особистості, діяльності, свідомості. Ця теза повинна також ґрунтуватися на положеннях психолого-педагогічної науки, які стосуються діяльності викладача, вчителя та студента, а також взаємодії між ними. Немаловажне значення для цілісної концепції процесу формування предметних компетентностей майбутніх вчителів має застосування його мовленнєвих аспектів як головного функціонального феномена педагогічної діяльності.

Визначення понятійного апарату цілісної концепції процесу формування предметних компетентностей майбутніх вчителів потребує визначення вихідних понять. Такими поняттями мають бути поняття, які розкривають сутність системи «суб'єкт – суб'єкт» («викладач – студент», «вчитель-студент») у взаємодії: «суб'єкт» (функція буття), «свідомість» (функція відображення та породження суб'єктного буття), «особистість» (функція активності суб'єкта у соціальному середовищі), «діяльність» (функція активності суб'єкта у предметному, предметно-знаковому середовищі). Відповідно до цих понять процесу формування предметних компетентностей майбутніх вчителів можна представити як суб'єкт-суб'єктну взаємодію, функціональним атрибутом якої виступають «особистість» та «діяльність» у значенні головних інструментальних функцій суб'єкта.

Свідомість як відображення містить відбиті результативні схеми дій у соціальному та предметному, предметно-знаковому середовищі (особистісні, діяльнісні схеми). У значенні функції породження вона виступає «інструментом» регулювання дій на рівні особистісних смислів (суб'єктно значуще, цінне) або на рівні значень (об'єктно значуще, конвенційне) і

забезпечує адаптивне співвідношення «зовнішніх вимог» та «внутрішніх обставин». До інтернальних механізмів свідомості ми відносимо механізми, які екстерналізуються у суб'єкт-суб'єктних та суб'єкт-об'єктних відношеннях і є їхніми регуляторами – особистість і діяльність.

Визначення діяльності та особистості як «інструментів» суб'єктності необхідно для того, щоб розділити зовнішню активність на дійсно суб'єктну (стійка властивість суб'єкта) та залежно суб'єктну (активність на основі зовнішньої спонуки). Таке визначення потребує певного методологічного розділення понять «діяльність» (суб'єктна доцільна активність) та «праця» (об'єктна доцільність активності), «особистість» та «людина»(соціоіндивід).

Діяльністю у повному розумінні цього слова може бути тільки така активність, яка є проявом суб'єктності індивіда, інтернально належить до суб'єктності, є не тільки її функціональним, але й смисловим атрибутом. Суб'єктність репрезентована суб'єктові у переживанні самоті у її рефлексивному вираженні – Я-концепції. Діяльність сполучена із простором суб'єкт-об'єктних відношень і, за Б. Ананьєвим , поєднує властивості суб'єкта і об'єкта.

Трактування діяльності як інтернального суб'єктного механізму, який регулює активність суб'єкта у площині суб'єкт-об'єктних відношень, необхідно для того, щоб враховувати, наскільки ці відношення є суб'єктно значущими для самих студентів.

Особистість як інтернальний суб'єктний механізм існує у просторі суб'єкт-суб'єктних відношень, створюється у них, є результатом «поєднання» з іншими та «привласнення» їхніх ознак. Ця спрощена схема потребує теоретичного уточнення сутності «поєднання» та «привласнення», які, на нашу думку, є найбільш загальними механізмами, що забезпечують розвиток індивіда в умовах процесу професійної підготовки у вищій школі і, отже, надають йому ознак взаємодії в системі «викладач-студент-шкільний вчитель».

Формальна структура дослідження процесу формування предметних компетентностей майбутніх вчителів залежить від визначення родового поняття

в його дефініції (процес професійної підготовки чи взаємодія). Якщо родовим поняттям є викладання як процес професійної підготовки, то предметом розгляду мають бути освіченість, навчання, учіння. Якщо процес формування предметних компетентностей майбутніх вчителів трактується як виховання, то предметом обговорення є особистість, виховання, самовиховання. Відповідно до першого аспекту процесу формування предметних компетентностей майбутніх вчителів філологічних спеціальностей існує як взаємодія викладача та студента, вчителя школи та практиканта і її результатом є освіченість, а стосовно другого цей процес може бути визначений як взаємодія в системі «куратор-студент», підсумковим результатом якої є формування творчої особистості майбутнього фахівця, вчителя з високим рівнем сформованості предметних компетентностей.

Оскільки процес професійної підготовки у вищій школі має опосередкування у мовленнєвій діяльності викладача та студентів, то логічним продовженням формальної структури дослідження стає визначення тих моментів, які є засобом поєднання учасників цього процесу. Таким мовленнєвим засобом з боку процесу сумісних дій викладача та студентів є діалог, а з боку результату – педагогічна дискусія, особливість якої полягає у тому, що вона створюється на перетині мовленнєвої діяльності викладача вищої школи та відповідної навчальної і мовленнєвої діяльності студентів.

Соціолінгвістичні аспекти мовної системи студентів є тією ланкою, яка необхідна для визначення тих аспектів оточуючої дійсності, які для них найбільш значущі. Оскільки вони є значущими, остільки вони вказують на систему цінностей і, отже, особистісних смислів і можуть бути застосовані для загальної характеристики свідомості, особистості, діяльності їх носіїв.

Висновки.

На наш погляд, ставлення буде психолого-педагогічною основою міжособистісної взаємодії під час процесу формування предметних компетентностей майбутніх фахівців філологічних спеціальностей лише у тому випадку, коли воно є позитивним ставленням. Отже, більш точно сутність

процесу формування предметних компетентностей майбутніх фахівців філологічних спеціальностей, як ми вважаємо, відбиває ознака взаємності, яка виражається в явищах ідентифікації суб'єкта з іншим суб'єктом на підставі деталей подібності. Ідентифікація виявляється: а) в інтеграції з іншими у міжособистісних стосунках; б) в прийнятті чужих еталонів і цінностей; в) в наслідуванні поведінки інших; г) в моделюванні себе в актах поведінки іншого як психологічної основи сумісної діяльності.

Проведений аналіз дозволяє розглядати процес формування предметних компетентностей майбутніх фахівців філологічних спеціальностей як системне явище і побудувати його модель.

ТЕЛЕБАЧЕННЯ ЯК СУЧАСНИЙ ІНСТРУМЕНТ ОСВІТНЬОГО ПРОЦЕСУ

Яцюта Микита Сергійович

Аспірант

Київського міжнародного університету

м. Київ, Україна

Вступ. Телебачення у системі навчання є одним з простих напрямів для всебічного розвитку дитини. Це простий синтез всіх наук в одній системі сприйняття інформації, оскільки телебачення та наукові програми для дітей та підлітків добре запам'ятовуються.

Такий метод дає можливість обирати напрям який цікавить особистість, при цьому ознайомлюючись зі всіма варіантами навчальних матеріалів. Концентруючи інтерес на конкретній темі, телебачення дає можливість поетапного розвитку обраного напрямку, регулярність навчання і реальний інтерес до матеріалу.

Мета роботи. Дослідити телебачення як сучасного інструменту освітнього процесу, означити його доцільність та проаналізувати сучасні українські телепроекти, що націлені на розвиток та навчання дитини.

Матеріали та методи. В Україні, прийнявши до уваги всі обставини, що склались останніми роками, ця тема стала популярною та добре розвивається, дає позитивні результати та можливість охопити велику кількість областей, не обмежуючись інтернетом чи телефонним зв'язком. Наприклад, проект на українському телебаченні «Навчання без меж» [1] стартував ще 14 березня та охопив такі проєкти як: MEGOGO, Київстар ТБ та sweet.tv, а також канали 1+1 video, Піксель. Кожен канал взяв на себе вікову групу та продовжив трансляцію наукового освітнього процесу. Проєкт реалізується на основі Всеукраїнського онлайн розкладу – ініціативи Міністерства освіти та науки України, в межах якої учні 1-11 класів можуть долучитися до відеоуроків, розміщених на платформі YouTube. Усі охочі можуть додавати нові уроки з розкладу до свого

google-календаря, аби отримувати сповіщення про початок трансляції [1].

Також, Українське телебачення розвинулось не лише в рамках «Школа онлайн» а й набули популярності інші розвиваючі програми як серед дитячого контингенту, так і підліткового. Такі проекти як «Cinema Kids» [4], «Film.ua факультет», «Ukrainian film school» [3], «Культура на часі», «Їдемо в музей» для дошкільнят «вулиця Сезам» та багато інших, завоювали увагу дітей на телебаченні.

Результати та обговорення. За офіційною класифікацією одна з функцій телебачення вже давно є навчальний процес про це писала ще Князев А. Тоді під освітньою функцією телебачення розумілась лише трансляція навчальних циклів на допомогу людям, які отримували ту чи іншу освіту (наприклад, дидактичні передачі для вивчення мови, для вступників до вузів і т.д.) [2, с. 163]. З тих пір класифікація саме освітнього телебачення значно розширилась.

Такі проекти класифікуються за наступними напрямками:

- дошкільні розвиваючі програми;
- шкільна програма 1-4 класу;
- шкільна програма 4-8 класу;
- шкільна програма 9-11 класу;
- підліткові розвиваючі програми спрямовані на формування вузьконаправлених інтересів.

У сучасній Україні такі проекти потрібні, тому їх важливо досліджувати, популізовувати та розвивати, щоб вийти на новий рівень освітніх технологій.

Висновки. Це не новий засіб розвитку та навчання, оскільки такі програми були і раніше, але концепції навчання та підходи дуже змінились та сформовані на всі вікові категорії. Телебачення дає можливість вчитись і поза школою, сприймати більш якісно освітні програми та особисто розвиватись, приділяти більше уваги напрямам які цікавлять дитину та підлітка. Концентрація уваги на предметах та напрямках, можливість орієнтуватись на майбутню професію, та акцентувати увагу на необхідних для результату

проектах.

СПИСОК ЛІТЕРАТУРИ:

1. Міністерство освіти і науки України, стаття: «Навчання без меж»: на Українському телебаченні стартує освітній проєкт для школярів 5-11 класів
URL: - <https://mon.gov.ua/ua/news/navchannya-bez-mezh-na-ukrayinskomu-telebachenni-startuye-osvitnij-proyekt-dlya-shkolyariv-5-11-klasiv> (дата звернення: 16.05.2023)
2. Князєв А. Основи тележурналістики і телерепортажу. навч. посібник / А. Князєв. – Бішкек: Вид-во КРСУ, 2001. – 165 с.
3. Сайт: <https://filmschool.com.ua> (дата звернення: 16.05.2023)
4. Сайт https://faculty.film.ua/ru/cinema_kids (дата звернення: 16.05.2023)

PSYCHOLOGICAL SCIENCES

THE SPECIFICS OF THE FORMATION OF LEARNING SKILLS IN STUDENTS WITH FRAGMENTED THINKING

Shevchenko Tetiana

Phd student of the Department of Practical Psychology
Kryvyi Rih State Pedagogical University
Kryvyi Rih, Ukraine

Introductions. Modern realities require higher education institutions to look for new approaches to teaching young people who are under the influence of changes and transformations in society and the information space. As a result, changes occur in cognitive processes and clip/fragmentary thinking becomes quite common. For carriers of this type of thinking, the classic learning paradigm is already ineffective. Because traditional lectures, teacher monologues quickly exhaust, reduce the level of attention and interest. Priority is given to classes of dialogical direction, lectures with the use of visual reinforcement, interactive forms of interaction. However, there are ongoing discussions in the scientific space, and there is no single point of view regarding the effectiveness of each of these forms.

Therefore, **the aim** of our work to compare the effectiveness of information perception and understanding in two forms of student learning: traditional, presented in the format of a linear text, and modern, using hypertext.

Materials and methods. The research was conducted on the basis of a higher educational institution. The total sample was 68 students. The experiment was conducted as follows: the subjects received information at the lecture in the two formats mentioned above, with an interval of 2 weeks. The group was proportionally divided into two subgroups. First, one subgroup worked with a linear format of information presentation, and the other - with the use of visualization tools. Two weeks later, the subgroups changed places. To check the quality of perception and

residual memorization, a Google form was compiled with questions to the content of the lecture, which needed to be answered openly.

Results and discussion. Now let's move on to the analysis of the obtained results. They are summarized in the table below. You can learn more about the quantitative data in our other publication [3].

Table

Comparative analysis of formats for providing information at lectures

Criteria	Format for providing materials	
	liner	hypertext
Understanding the purpose of the information provided	+	+
Demonstration of communication theory with practice	-	+
Division of information by students into separate semantic parts	-	+
Memorizing information is not large	-	+
Memorizing large amounts of information	+	-
Completeness of answers	+	-
Depth of residual knowledge	+	-

To determine the effectiveness of a format, we have selected the following criteria that you can see on the table. We see that the understanding of the purpose of the information provided good in two formats.

Demonstrate the connection between theory and practice, usually with the use of visualization. Because, in the traditional format, we only tell how this can be manifested, and with the use of visualization, we can demonstrate how the theory can be used in everyday life. And when it came to naming examples of the theory discussed in class, only 35% managed in the first format and 75% in the second. In our opinion, the difference is significant.

The division of information by students into separate semantic parts and remember information that is not large in volume, as we see, is also better in the second format. This can be explained by the fact that during visualization, such as

lectures, we switch the slide, and we all understand that now they will say something new, we need to focus. And in a traditional lecture, to understand that there has been a change of mind, you need to be focused all the time, and if the lecturer does not use logical pauses, intonation, it will be even more difficult.

Memorizing large amounts of information, completeness of answers and depth of residual knowledge are an advantage of a linear format. We established this on the basis of questions that needed to be answered openly with our own considerations. The students' answers were more extensive, they used full sentences, using different parts of speech. And in another format, these answers were more concise. Sometimes one sentence at all. It was really difficult to explain why this happened, because for better memorization there was a visual format for providing information, but students could not put it into a quality text.

As we can see, students have difficulties in perceiving and remembering educational information. There can be several reasons. The first of them is a slow change in pedagogical forms of learning and interaction with students. The second reason for difficulties in learning may be related to changes in the cognitive processes of modern students, klipovization of thinking. We will explore this reason later in our research.

However, we agree with the opinion of L. E. Yashchenko [4], who emphasizes that the recognition of clip thinking and orientation to visual perception of information does not mean that it is necessary to unreasonably simplify the presentation of educational material through images and neglect the classical paradigm. Because the main goal of teaching is to teach students to deeply understand and analyze the material, not to popularize it.

According to the researcher, analytical infographics can realize this goal, by which she understands "a synergistic combination of the results of creative analytical and synthetic processing of educational material in the form of a compressed, collapsed, "archived" secondary text, which is naturally and organically revealed in a visual form with parallel laconic textual comments".

This process includes the following stages: selection of the main ideas in the

text, their logical and semantic collapse, creation of short meaningful text blocks, translation into the appropriate visual form, deployment of the visual form into the traditional text form. In this way, the reorientation of traditional forms of education to modern ones is possible.

Also, quite interesting is the opinion of Khoo E, Le A and Lipp MJ [1], who suggest that teachers develop educational games according to specific educational goals. The rules they recommend to follow when developing and using the game:

1. The game should meet the goals of the theme.
2. It should be included in the curriculum.
3. It is necessary to follow clear rules, including in the calculation of points.
4. Students should be introduced to the purpose, rules and process of the game from the very beginning.
5. It is important to focus students' attention on the gained experience, new knowledge, and not only on "victory".
6. Try to use group forms of work.
7. Cognitive activity in the game should correspond to practical orientation.
8. Systematic use of the game.
9. The game should be interactive and focus on player activities.
10. Clear understanding of game performance measurement.
11. The main goal of the game is to acquire new knowledge or practical skills.

Also, we like the idea of Rea SD et al [2], who emphasize that teachers should exert influence aimed at improving students' use of strategies, focusing less on teaching them what is effective and more on increasing self-efficacy, reducing perceived costs and formation of better personal habits that will help to study better.

Conclusions. It was established that the traditional and modern format of information presentation, has its advantages and disadvantages. Students are not able to fully master the material provided in any of these formats.

Therefore, further work is a deeper empirical study, which aims to identify mechanisms that inhibit the intellectual process of modern youth and finding new effective pedagogical methods.

REFERENCES

1. Khoo E, Le A, Lipp MJ. Learning Games: A New Tool for Orthodontic Education. *Int J Environ Res Public Health*. 2023 Jan 22;20(3):2039. doi: <https://doi.org/10.3390/ijerph20032039>. PMID: 36767404; PMCID: PMC9915391.
2. Rea SD, Wang L, Muenks K, Yan VX. Students Can (Mostly) Recognize Effective Learning, So Why Do They Not Do It? *J Intell*. 2022 Dec 16;10(4):127. doi: <https://doi.org/10.3390/jintelligence10040127>. PMID: 36547514; PMCID: PMC9781761.
3. Shestopalova O P and Goncharova T Yu. The phenomenon of “clip thinking” in the educational and cognitive activities of students of natural and physical-mathematical educational profile 2022 *J. Phys.: Conf. Ser.* 2288 012036. <https://doi:10.1088/1742-6596/2288/1/012036>
4. Ященко Л. Є. Від текстового формату до інфографічного: філософсько-педагогічні роздуми. 2016. *Гілея*, 105, 307-310. http://nbuv.gov.ua/UJRN/gileya_2016_105_83

ОСОБЛИВОСТІ ПСИХОКОРЕКЦІЙНОЇ РОБОТИ З ПОПЕРЕДЖЕННЯ КІБЕРЗАЛЕЖНОСТІ У ПІДЛІТКІВ

Авдакова Ірина
Студентка
Харківського інституту
ПрАТ «ВНЗ «МАУП»
м. Харків, Україна

Ігрову залежність часто порівнюють з іншими формами залежності, такими як залежність від алкоголю, наркотиків та інших психоактивних речовин (ПС). Так, у своєму дослідженні К. Зальмунін, порівнюючи комп'ютерну залежність з іншими видами залежностей, висвітлює загальну феноменологію залежних розладів, яка проявляється в принципі «чотирьох А»:

- анозогнозія, тобто небажання чи нездатність розпізнавати. завад і поводитися відповідно;
- алекситимія, що проявляється зниженням здатності усвідомлювати, формулювати та вербально виражати свої почуття;
- адиктивний потяг як синдром «патологічного потягу» або компульсивний потяг;
- афективні розлади, тобто нездатність керувати своїми емоціями, підтримувати здорові стосунки з іншими, адаптивно змінювати та контролювати свою поведінку.

У результаті проведених досліджень К. Ю. Залмунінс приходять до висновку про подібність психопатологічних проявів та єдність механізмів етіопатогенезу у людей з різними видами залежних розладів.

На даний час у зв'язку з великою поширеністю та недостатньою розробленістю теоретичної методики профілактичної роботи та методів попередження адикційних методів особистісної реалізації техногенного характеру актуальним є питання ефективної профілактики комп'ютерної залежності. Сьогодні пропонуються різні методики і програми психокорекції

комп'ютерних залежних, проте в більшості випадків профілактичні заходи не відрізняються від заходів, спрямованих на лікування людей, залежних від ПАР.

У психології під профілактикою адиктивної поведінки розуміють комплекс соціально-виховних і медико-психологічних заходів, спрямованих на попередження розповсюдження і вживання психоактивних речовин, а також припинення розвитку і подолання негативних особистісних, соціальних і медичних наслідків. зловживання психоактивними речовинами. Профілактика як система заходів, спрямованих на запобігання виникненню захворювань і збереження здоров'я, може здійснюватися як індивідуально, так і соціально. За даними Всесвітньої організації охорони здоров'я (ВООЗ), виділяють первинну, вторинну і третинну профілактику.

Первинна профілактика – це система заходів, спрямованих на зменшення впливу факторів ризику та попередження наркоманії. Первинна профілактика можлива як в індивідуальній, так і в груповій формі. Вторинна профілактика це комплекс заходів, спрямованих на попередження розвитку наркоманії та нівелювання виражених факторів ризику, що призводять до розвитку наркоманії.

Вторинна профілактика здебільшого спрямована на осіб, які мають нові ознаки залежності, тобто осіб, які входять до групи ризику або знаходяться на ранніх стадіях розвитку адиктивної поведінки.

Третинна профілактика включає комплекс заходів, спрямованих на лікування і реабілітацію залежних, попередження рецидивів і рецидивів захворювання. Третинна профілактика, яка найчастіше носить особистісно орієнтований характер, спрямована на медичну, соціальну роботу та психологічну реабілітацію, що дозволяє сформувати у залежного впевненість у своїй соціальній придатності, відновити функції пошкоджених систем організму, підвищити поведінкову активність і трудовий рівень. Залежно від рівня та спрямованості профілактичної роботи з попередження адиктивної поведінки в молодіжному середовищі Л. Юр'єва та Т. Ботьбот виокремлюють ефективні стратегії профілактичної дії, які передбачають проведення

профілактики в навчальних закладах, сім'ях, групах ризику та молодіжних групах суспільства, підготовка кваліфікованих спеціалістів тощо. Важливим аспектом профілактичних та збірних заходів у сфері профілактики адиктивної поведінки є визначення факторів ризику. Традиційно фактори ризику, тобто умови, що сприяють виникненню адиктивної поведінки, поділяють на соціальні та психологічні. Соціальний включає екологічні мікро- і макросоціальні фактори. Фактори ризику на мікросоціальному рівні визначаються сімейними стосунками; перебування з дитиною в навчальному закладі, в групі однолітків тощо. Макросоціальні фактори визначаються процесами, що відбуваються в суспільстві, соціально-економічною та політичною ситуацією в країні тощо.

До психологічних факторів відносяться індивідуально - психологічні відхилення та моральна незрілість особистості, підвищена тривожність, імпульсивність, яка не формує або деформує «Я - концепцію», усунення від відповідальності, домінування мотивації уникнення, низька стійкість до емоційних навантажень, вузьке коло та нестабільність, інтереси, хобі та духовні проблеми, низька стресостійкість і недостатня соціальна адаптація, схильність до ризику тощо. Фактори ризику часто є специфічними для певного соціального середовища, віку, етнічних груп і можуть залежати від типу та форми залежності. Наприклад, вони можуть бути викликані проблемами фізичного та психічного здоров'я, раннім статевим життям, низьким інтелектом, приналежністю до групи тощо. На відміну від факторів ризику, існують також фактори захисту від ризику залежності в профілактиці: відповідна освіта та згуртованість сім'ї, фізичне та психічне благополуччя, високий рівень інтелекту, висока самооцінка, стійкість до тиску однолітків, здатність контролювати свою поведінку тощо.

Таким чином, захисні фактори можуть бути потужним профілактичним засобом, здатним знизити ризик розвитку залежності. У профілактично коригувальних діях виділяють кілька принципів, які дозволяють ефективно використовувати основні його методи. До таких принципів відносяться:

- універсальність, яка проявляється як профілактична спрямованість на

сутність залежності як такої, а отже, і на різноманітні відхилення;

- єдність профілактики та діагностики, тобто включення комплексного діагностичного обстеження та постійних змін у динаміці, емоційному стані, поведінці тощо. нагляд. в процесі роботи;

- конструктивність як формування установки на раціональну поведінку та формування здорової особистості;

- передбачуваність впливу, що виявляється у формуванні стійкого позитивного ставлення до раціональної поведінки;

- комплексність, як вплив на різні рівні залежної особистості та соціального простору;

- особисті інтереси та відповідальність учасників. Залежно від завдань і профілактичних цілей різні автори виділяють інші додаткові принципи профілактичної роботи.

Знання принципів профілактичних дій дозволяє створювати різноманітні профілактичні програми та стратегії. Окрім принципів, важливо враховувати ключові моделі профілактики адиктивної поведінки. У міжнародній практиці виділяють три основні моделі профілактичних дій:

- медична модель, спрямована на подолання наслідків залежності, фізичне та психічне здоров'я залежної особи;

- освітня модель, метою якої є забезпечення інформаційної грамотності в питаннях природи адиктивної поведінки та її негативного впливу на особистість та оточуючих, максимально усвідомлене забезпечення свободи вибору;

- психосоціальна модель, орієнтована на здатність зробити правильний вибір, вирішити конфліктну ситуацію, нейтралізувати груповий тиск, розвинути певні психологічні навички тощо.

Теоретично і практично нас цікавлять різні підходи, які використовуються в профілактиці та корекції адиктивної поведінки. На сьогодні існує шість основних підходів до профілактичної діяльності, які детально описані в працях Н. Сирот та В. Ялтонського:

1. Інформаційний підхід, заснований на поширенні інформації про наркотики, в частині, що стосується негативних наслідків. і шкода використання ПАР. Тут використовуються три основні стратегії профілактики: надання базової інформації та статистики про залежність; стратегія залякування; поширення інформації про негативні зміни особистості залежних. Відповідно до превентивної стратегії інформація про негативні наслідки вживання ПАР та використання програм, орієнтованих на когнітивні аспекти прийняття рішень, дозволить змінити поведінку та запобігти розвитку залежності.

2. Підхід, заснований на емоційному навчанні. Відповідно до цього підходу, виникнення залежності визначається особистими факторами та труднощами у визначенні та вираженні емоцій, тому ризик залежності можна зменшити шляхом розвитку комунікативних навичок, розпізнавання та вираження емоцій, а також навичок ефективного прийняття рішень тощо. . Основним постулатом тут є здатність особистості розпізнавати та контролювати свої почуття та переживання. Головним недоліком підходу є однобічне обмеження визначення причин залежності.

3. Підхід, заснований на ролі соціальних впливів. Профілактичні стратегії цього підходу ґрунтуються на «теорії соціального навчання» А. Бандури та тому, що соціальні чинники відіграють провідну роль у процесі формування залежності, а отже, у зниженні ризику її виникнення. усуваються соціальні фактори ризику. Цей підхід є відносно успішним, він активно використовує соціально орієнтовані програми, методи протистояння соціальному тиску, корекції нормативних очікувань тощо. Підхід дає можливість запобігти або значно знизити ризик виникнення залежності.

4. Підхід на основі формування життєвих навичок. Цей підхід поєднує теорію соціального навчання А. Бандури та теорію проблемної поведінки Р. Джессора. Вказуючи на необхідність підвищення психологічної стійкості підлітків до соціальних впливів і розвитку індивідуальної компетентності шляхом тренування особистісних і соціальних навичок, Г. Я. Ботвін вперше

запропонував програму розвитку життєвих навичок. Сьогодні подібні програми широко поширені і охоплюють розвиток особистісних і поведінкових навичок, інформаційної та соціальної стійкості, а також тренінг соціальних і комунікативних навичок.

5. Підхід, заснований на дії, який є альтернативою адиктивній поведінці. Підхід ґрунтується на припущенні про зниження рівня залежності за наявності значущої діяльності, яка є альтернативою адиктивній поведінці. Вперше поняття поведінкової альтернативи сформулював В. Донер, висунувши чотири основні положення: ефект заміни викликає психологічну залежність від наркотиків; зміни настрою та свідомості визначають гедоністичну установку залежного; без альтернативи люди не в змозі відмовитися від адиктивної поведінки.

6. Підхід, заснований на зміцненні здоров'я. Під зміцненням здоров'я розуміють процес його поліпшення, який зумовлений посиленням контролю за певними параметрами. Сьогодні зміцнення здоров'я – це інтегруюча концепція, яка відображає особистий вибір, соціальну відповідальність і примирення людини з навколишнім середовищем. Основна ідея цього підходу базується на розвитку життєвих навичок і компетенцій з метою регулювання факторів, що визначають здоров'я та благотворно на нього впливають. Такий підхід більше орієнтований на студента, оскільки систематичне засвоєння навичок легше реалізувати в контексті освіти та найближчого оточення. Концепція зміцнення здоров'я, інтегруючи освітнє середовище та його учасників, розроблена таким чином, що створює довгостроковий позитивний ефект. Слід також сказати про інтеграційний підхід, який поєднує різні комбінації превентивних стратегій перерахованих вище підходів. Багатокомпонентні інтегративні програми забезпечують синергетичний позитивний ефект від використання різноманітних профілактичних стратегій та дозволяють усунути окремі недоліки підходу. Аналіз сучасних підходів до профілактики залежностей показує, що вони зосереджені переважно на типах хімічних залежностей, а отже, виявляє необхідність розробки нових концептуальних стратегій профілактики

залежностей, спричинених людиною. У зарубіжній та вітчизняній практиці профілактична дія адиктивної поведінки здійснюється методами психотерапії, однак відсутність хімічної складової в нехімічних формах залежностей практично виключає застосування методів фармакологічної реабілітації, але у зв'язку з механізмами та факторів виникнення різних видів залежностей, рекомендується використовувати розроблені підходи, які застосовуються в лікуванні наркозалежних (В. Г. Гаврилов) [28].

Таким чином, профілактична робота у сфері залежності від комп'ютерних ігор включає комплексно – комплексну, системну роботу з профілактики нехімічних залежностей, виявлення причин, формування інформаційної грамотності та безпечної моделі взаємодії людини з віртуальним середовищем.

Метою профілактичної роботи в підлітковому віці є створення сприятливих умов для формування здорового способу життя, повноцінного емоційного досвіду, що відновлює психічну енергію, адаптивних методів емоційної саморегуляції та самореалізації, уміння вирішувати конфліктні ситуації, адекватної самооцінки, створення стресостійких форм поведінки та корекція вже сформованих адиктивних моделей поведінки

ПСИХОЛОГІЧНІ ОСОБЛИВОСТІ ТРАКТУВАННЯ ПОНЯТТЯ СПІВЗАЛЕЖНОЇ ОСОБИСТОСТІ

Вітко Яна Юрївна

студентка IV курсу

Чорноморський національний університет

імені Петра Могили

м. Миколаїв, Україна

Вступ. Співзалежність є поширеним явищем суспільства, і це також є головним фактором ризику формування залежності у людей. Однак проблема такого виду залежності не є достатньо дослідженою. Розробка та впровадження ефективних методів профілактики та психологічної корекції взаємозалежності дуже пов'язані. У ХХ столітті концепція «співзалежної поведінки» почала активно вступати в науковий цикл визначаючи сферу міжособистісної комунікації. Сучасні дослідники розглядають співзалежність, як окремий вид залежності (А. Варга, М. Жидко, О. Ємельянова, Ц. Короленко, Г. Коцюба, В. Крамченкова, Н. Манухіна, В. Москоленко, Б. Вайнхолд, М. Бітті та ін.). Вчені сходяться на думці, що співзалежність є найпоширенішим явищем, що негативно впливає на здоров'я людини, її психічний стан та соціальний розвиток. Однак, треба зазначити, що, не зважаючи на широке використання терміну «співзалежність», тривалу історію наукових диспутів, щодо даного феномена, на сьогодні він залишається непізнаними у його розумінні багато спірних питань: немає єдиного теоретичного підходу до його трактування; недостатньо обґрунтовано поняття «співзалежності» як наукової категорії загалом, і «співзалежності особистості» зокрема; не визначено особливості прояву, чинники, умови та механізми формування співзалежності особистості. Існує потреба у розробці діагностичного комплексу, який дав би можливість різностороннього дослідження цього феномена.

Мета роботи. Полягає в окресленні теоретичних засад розуміння феномена співзалежності особистості у працях вітчизняних та зарубіжних

науковців, а також теоретичний аналіз сутності, чинників та особливостей прояву співзалежної поведінки у дорослому віці.

Матеріали та методи. У дослідженні застосовувалися теоретичні методи: аналіз, порівняння, систематизація, узагальнення теоретичного та емпіричного матеріалу.

Результати та обговорення. Вивчення феномена співзалежної поведінки має високу практичну значимість, оскільки співзалежність як стан, що приводить до деградації особистості, та є недостатньо досліджений у світі, в тому числі і в Україні. Про нього рідко згадується в посібниках з клінічної, вікової, сімейної, педагогічної психології. Деградація співзалежного полягає в тому, що така людина не може вибудувати близькі стосунки, вона підмінює почуття любові тотальною патологічною залежністю від значимих близьких, що призводить до розвитку в неї почуття безнадії і ненависті до себе, а також до близьких людей. Останніми найчастіше є люди, схильні до різних видів залежності.

Соціально-психологічні, економічні наслідки адиктивної поведінки особистості, що закономірно призводять до незворотних змін психіки та руйнування особистості, перетворилися на гостру проблему сучасного суспільства. Ріст масштабів залежності, зокрема і хімічної, та інших видів адиктивної поведінки, призвів до того, що проблема співзалежності особистості стає все більш актуальною.

Явище співзалежності, як адикції відносин, активно розглядалося сучасними вітчизняними та зарубіжними дослідниками, такими, як: М. Є. Жидко, Г. О. Коцюба, В. О. Крамченкова, О. М. Савчук, Ц. П. Короленко, А. Варга, В. Д. Москаленко, Н. М. Минухіна, О. В. Ємельянова та ін.

Співзалежність (залежний розлад особистості) – це багатогранний стан, який може розвинутиися, через різні психологічні фактори та чинники навколишнього середовища. Численні дослідження показують, що надмірно опікунські та авторитарні стилі виховання можуть призвести до розвитку залежних особистісних рис у дітей. Травма та жорстоке поводження в

дитинстві можуть відобразитися на нейронних ланцюгах у префронтально-лімбічних областях, які є вирішальними для емоційної поведінки та сприяють виникненню залежного розладу особистості пізніше у дорослому житті. Крім того, культурні та соціально-середові фактори також відіграють роль у розвитку залежної особистості, і вона більш поширена у жінок, ніж у чоловіків.

Співзалежність, пов'язана з особами, які перебували або перебувають у сімейному оточенні з тривалою історією залежностей або в стресових середовищах, тісно пов'язана із залежним розладом особистості. Співзалежність можна розглядати як синдром, який охоплює різні симптоми та риси особистості. Співзалежні особи будують своє життя навколо суб'єктів із певним типом залежності, встановлюючи сильну прихильність, незважаючи на невдачі та численні розчарування, які викликають у них ці стосунки.

Проаналізувавши праці науковців, що висвітлюють феномен співзалежної поведінки, було встановлено, що основними характеристиками співзалежності особистості є наступні:

– опіка (співзалежні вважають себе відповідальними за інших людей, за їх почуття, дії, рішення, вибори, за їх благополуччя, щастя чи проблеми, за їх долі);

– низька самооцінка, залежність від чужої думки (такі люди надто самокритичні, мають завищені вимоги до себе. При цьому вони недооцінюють, а часто і знецінюють свої досягнення, здобутки, себе як особистість, вважають себе людьми недостатньо хорошими, некомпетентними, некрасивими. Натомість інших людей вважають достойними, часто переоцінюючи їх, виправдовуючи їх недобросовісні вчинки);

– надмірний контроль (для співзалежних характерний страх дозволити близьким бути собою. Такі люди постійно тривожаться за інших, аби з рідними не сталося нічого поганого, аби вони не потрапили в незручне становище, аби вони не підвели нікого, аби поводити себе так, як вважають за правильне співзалежні);

– нечутливість до власних почуттів, потреб, жертвність (співзалежна

особистість завжди ставить себе на останнє місце, така людина схильна спочатку вирішувати проблеми оточуючих і тільки потім свої. Свої почуття, потреби такі люди часто заперечують. Вони можуть роками не зважати на власне здоров'я, терпіти неприйнятне відношення рідних, важкі умови проживання, роботи);

– заперечення проблем (співзалежні схильні ігнорувати проблеми, робити вигляд, що їх нема, що обставини не такі вже і нестерпні. Так, жінки алкоголіків часто не визнають, що їх чоловіки хворі, приховують проблему від оточуючих, виправдовують чоловіків перед їх керівництвом, колегами, близькими);

– проблеми з комунікацією у сфері міжособистісних стосунків (через розмиті особистісні кордони або їх відсутність, страх втратити значимі відносини, страх бути висміяним, покинутим, неприйняття себе та інших, попередній травматичний досвід у відносинах у різних сферах життя, накопичені образи та гнів, співзалежні не можуть вибудувувати здорові рівноправні стосунки. У відносинах з людьми вони несвідомо займають або домінуючу роль або роль мученика);

– залежність від значимих близьких (співзалежна особистість шукає благополуччя зовні, зокрема в шлюбі, і жінки і чоловіки часто вірять, що щасливими їх може зробити лише партнер. В їхніх очах він же відповідальний і за їх неблагополуччя. При цьому вони тримаються за стосунки до останнього, навіть якщо піддаються психо-фізичному чи сексуальному насиллю).

Зокрема О. В. Ємельянова описала, співзалежність, – як емоційну залежність однієї людини від значимої для неї іншої. Так, дослідниця чітко розмежовує розуміння здорових, зрілих стосунків, де, безперечно, є доля емоційної залежності, так як всі реагують на емоційний стан наших близьких, і стосунків співзалежних. В здорових стосунках у партнерів завжди залишається достатньо місця для особистісного росту, для задоволення власних потреб, для досягнення власних цілей. Такі люди більшою мірою самодостатні. У співзалежних стосунках простору для розвитку особистості практично немає.

Співзалежний присвячує своє життя значимим близьким. Така людина живе не своїм життям, а життям своїх рідних. Співзалежні не відрізняють власних потреб від потреб тих, ким опікуються, кого контролюють, їх розвиток обмежується.

Результати досліджень в сферах наркології, психології, психотерапії дозволяють розглядати співзалежність як надмірну, патологічну емоційну залежність особистості від значимих для неї близьких та виділити наступні прояви співзалежної поведінки: надмірний контроль, гіперопіка значимих близьких, нескінчені спроби маніпулювати їх поведінкою; заперечення проблем, виправдання будь-яких дій залежних родичів, зокрема регулярних запоїв, психологічного і фізичного насилля; намагання вирішувати проблеми залежних, ігнорування власних потреб та інтересів тих, хто об'єктивно потребує уваги співзалежного.

Висновки. Співзалежність характеризується надмірною залежністю індивіда від інших, часто на шкоду собі. Дисфункціональний ступінь адаптації до ситуацій тісно пов'язаний із співзалежністю. Ті, хто постраждав від співзалежності, стають занадто адаптованими до ролей, які вони грають, втрачаючи в процесі відчуття власної ідентичності.

У спробі отримати більш чітке і чітке відчуття себе, співзалежні можуть робити різні, а часом і невдалі спроби. Це може проявлятися в таких поведінках, як постійний пошук схвалення та підтвердження з боку інших, відчуття відповідальності за почуття та вчинки інших людей або нехтування власними потребами та бажаннями, щоб пристосуватися до інших.

Однак існує кілька ефективних психологічних стратегій, які можуть допомогти людям подолати емоційну залежність і співзалежність. До них відноситься когнітивно-поведінкова терапія, яка допомагає людям розпізнавати та змінювати негативні моделі мислення та поведінки; терапії, засновані на уважності, які зосереджені на розвитку усвідомлення поточного моменту та прийняття; і психодинамічна терапія, яка досліджує глибинні емоційні конфлікти, які сприяють співзалежності.

Групова терапія та групи підтримки також можуть бути ефективними, створюючи для людей безпечне та сприятливе середовище, де вони можуть ділитися своїм досвідом, отримувати відгуки та вчитися в інших, хто має подібну боротьбу. Завдяки належній підтримці та настановам люди можуть подолати емоційну залежність і співзалежність, а також розвинути більш здорове відчуття себе та стосунків з іншими.

ХАРАКТЕР СТРЕСОСТІЙКОСТІ ОСОБИСТОСТІ

Гайворонська Марія

Студентка

Харківського інституту

ПрАТ «ВНЗ «МАУП»

м. Харків, Україна

Стрес називають «чумою ХХІ століття», ритм життя сучасного покоління істотно змінився, став більш динамічним. Науково-технічна революція, в умовах якої ми зараз живемо, вимагає від людини засвоєння та переробки великого обсягу інформації, що викликає ту напругу, яка постійно супроводжує сучасну молодь. Сьогодні стрес міцно увійшов у наше життя, став його невід'ємною частиною. І не дивно, що останнім часом саме він стає причиною більшості захворювань, адже руйнівню впливає на наше здоров'я.

Стрес - це сукупність фізіологічних і психологічних реакцій організму певний подразник є так званим стресором. Вперше цю наукову концепцію ввів в обіг американський психофізіолог У. Канон, досліджуючи дві класичні реакції на загрозові зовнішні впливи, перша – боротьба, друга – втеча.

Фактор стресу або фактор стресу - це значущий за силою і тривалістю подразник, який не впливає на людину і викликає стрес. Не менш важлива індивідуальна реакція на певну стресову ситуацію. Наприклад, одні люди борються з конфліктами у спілкуванні, інші – з браком часу. Адаптивна здатність мало залежить від характеру впливу і приємності чи неприємності ситуації, з якою стикається людина. Важливим фактором є саме необхідність змінити своє становище, звикнути до нових вимог.

Люди, які переживають стрес, перебудовуються на індивідуальному рівні, модернізують своє ставлення до ситуації та переоцінюють свою участь у тому, що сталося. Головне завдання в стресовій ситуації – по-новому поглянути на неї, підкреслити і знайти пояснення тому, що відбувається і як діяти.

Стрес – це діалог між людиною та світом, він ніколи не припиняється, великі і малі стреси супроводжують людину протягом усього її життя, вони

надають існуванню певного сенсу. Кожна життєва ситуація стає стресовою лише тоді, коли людина до неї не байдужа. Якщо подія зачіпає вас і засмучує, змушує задуматися про її причини та наслідки, вона стає джерелом нового досвіду.

Стрес можна розглядати і як критичний стан, і як безперервний стан життя, це невід'ємна частина життя, яка в помірних дозах додає життю смак і аромат. Стрес поділяється на фізіологічний, який виникає під дією болю, холоду, голоду, низької або високої температури, і психологічний, про який ми поговоримо нижче. Часто причиною фізіологічного стресу стають власні дії людини, наприклад, коли вона не дотримується режиму сну, не контролює своє харчування, вживає багато алкоголю або надмірно курить. А такий стрес виснажує вроджені обмежені адаптаційні ресурси, послаблює імунітет і підвищує ймовірність захворювання.

Існує велика кількість видів психологічного стресу, які розрізняються за видами стресових факторів – інформаційні, професійні, фінансові, екологічні та інші. Інформаційний стрес виникає внаслідок обробки великої кількості інформації, яку необхідно швидко засвоїти, часто до нього відноситься так званий комп'ютерний стрес, який виникає, коли комп'ютер працює з перебоями, часто зависає або не зберігає необхідну інформацію. системні збої.

Професійний (робочий) стрес виникає в умовах, коли людина хоче піднятися кар'єрними сходами, але зустрічає на своєму шляху багато перешкод, керівництво не помічає і не винагороджує добре виконану роботу, вбиває ініціативу, що призводить до постійного незадоволення своїм власні. з'являється робота, виникає байдужість, постійне відчуття втоми.

Фінансовий стрес виникає, коли робота не дає можливості нормально жити, зарплата не покриває витрати. Це заважає вам спланувати відпустку або зробити великі покупки, такі як техніка, машина, квартира або будинок.

Екологічний стрес спричинений забрудненим навколишнім середовищем, наявністю неякісних продуктів і відсутністю очищеної питної води, несподіваними руйнівними природними катаклізмами чи екстремальними

умовами.

Окремо виділено також міжособистісний стрес, який з'являється внаслідок непорозумінь з оточуючими, конфліктів у сім'ї, складних стосунків з близькою людиною. Внутрішній особистий стрес є наслідком багатьох факторів, таких як нерозділене кохання, самотність, неможливість створити сім'ю, відсутність професійної реалізації та інші особисті проблеми.

Стрес поділяють на груповий та індивідуальний. Груповий стрес виникає при наявності такого шкідливого чинника, як війна, голод, теракт, стихійне лихо, що поширюється на велику кількість людей. У разі групового стресу може виникнути емоційне зараження, що посилює вплив стресу. Індивідуальний стрес переживає одна людина наодинці, під впливом подразника, який може не впливати на інших.

За стилем реакції на стресові ситуації виділяють емоційний стрес, який виникає внаслідок конфліктних ситуацій вдома, на роботі, на вулиці, в міському транспорті. Довготривалі і сильні стресори - це словесні образи, які можуть шкодити людині протягом багатьох років. Когнітивний стрес може виникнути під впливом когнітивного дисонансу, стану, при якому в свідомості стикаються суперечливі переконання, знання або інструкції. Внутрішній дискомфорт завжди набуває емоційного забарвлення.

Емоційний стрес поділяють на позитивний і негативний. Вони з'являються позитивно в результаті професійного успіху, підтвердження любові або народження першої дитини, виграшу джекпоту. Гарний настрій благотворно впливає на імунітет, загальне самопочуття і зовнішній вигляд людини. Такий вид стресу надає особистості нових сил, надихає і активізує її, створює відчуття впевненості, демонструє колоритність життя. Люди мають можливість навчитися не боятися несподіванок, нестандартних ситуацій, він допомагає рухатися до нових вражень, можливостей для досягнення цілей. Незважаючи на всю користь еко-стресу, позитивні ситуації можуть мати шкідливі наслідки, наприклад, викликати гіпертонічний криз, серцевий напад, втрату свідомості або змусити людину здійснювати незрозумілі дії під впливом сильних емоцій.

Негативний стрес, який руйнівню впливає на людину та її життя, називають дистресом, у якому людина часто відчуває роздратування, головний біль, втому, проблеми зі сном, апетитом, зниження працездатності. Людина впадає в апатію. Стрес знижує стійкість до негативних факторів, послаблює захисні функції організму і викликає проблеми зі здоров'ям. Проте не можна сказати, що воно завжди має шкідливий вплив, адже інколи дає сили вирішити складну ситуацію.

Стреси також поділяються за тривалістю, а саме – транзиторні, хронічні та тривалі. Короткочасний гострий стрес є реакцією на несподівану ситуацію. Наприклад, коли вас попросили показати паспорт на митниці, а ви нишпорили в гаманці і не могли його знайти, ви відчуваєте стрес, але потім згадуєте покласти його в кишеню піджака і забути про ситуацію.

Гострий стрес виникає внаслідок серйозної події, яка вражає людину, як блискавка серед ясного неба, і позбавляє її рівноваги. Наприклад, крадіжка цінних речей, суперечка, втрата роботи. Хронічний стрес характеризується тривалим впливом шкідливого фактора. Наприклад, молода людина тривалий час не може знайти роботу, цей фактор викликає напругу, головний біль, втому, поганий настрій, відчай, почуття невпевненості в собі, у своєму майбутньому, у стосунках з оточуючими та близькими. . гірше. Хронічний стрес, викликаний травматичною ситуацією, такою як стихійні лиха, згвалтування, участь у війні, яку людина з часом пережила, але все одно іноді відновлюється і знову занурюється в страждання, потребує допомоги професіоналів, оскільки він має шкідливий вплив на різні сфери життя людини. У відповідь на дію різноманітних стресових факторів у людини виникають певні стресові реакції, які є адаптаційними реакціями всього організму, які здатні відновити стан рівноваги та забезпечити нормальну життєдіяльність.

Г. Сельє розділяє три стадії стресу:

перший — реакція на тривогу, що характеризується мобілізацією всіх ресурсів організму та терміною адаптацією, що дозволяє індивідууму жити під впливом цього стресора. Це позитивне значення стресової реакції, навіть

якщо вона є енерговитратною і не може забезпечити ефективну та стійку адаптацію організму до дії стресора.

Стадія резистентності, людина ефективно протистоїть зовнішнім факторам стресу, в цей час спостерігається підвищена стійкість до стресу. Стійка тривала адаптація формується при багаторазовому впливі на організм одних і тих же і різних стресових факторів середньої інтенсивності. Підвищується стійкість людини до стресових факторів.

Якщо протягом тривалого часу не вдається запобігти і подолати дію шкідливих факторів, настає третя стадія – виснаження. Знижуються адаптаційні можливості організму і стрімко зростає ризик різноманітних захворювань [80].

Аналізуючи феноменологію стресу, не можна не згадати про феномен стресостійкості. В даний час досі немає єдиної думки щодо трактування поняття стресостійкості. У більшості визначень стійкість до стресу розглядається в контексті цілісного процесу адаптації, тому пов'язаного з емоційною стабільністю та стійкістю.

Не менш важливий інший аспект цієї проблеми, який пов'язаний з вивченням реальної стресостійкості людини, тобто її здатності зберігати не тільки цілісність свого тіла та особистості, а й високий рівень якості роботи в стресових умовах задачі вирішуються. Рівень індивідуальної стійкості до стресу не відображається щось незмінне саме по собі. Вона може підвищуватися або знижуватися під впливом різних факторів. Реалізація тих чи інших стратегій управління стресом також залежить від таких характеристик, як рівень тривожності; місце контролю; рівень самооцінки; адаптивність; емоційна лабільність, ригідність, імпульсивність; інтроверсія – екстравертність; мотивація досягнення – уникнення та інші.

Наявність ресурсів стійкості має зменшити стрес, оскільки вони полегшують контроль потенційно стресових ситуацій. Такі ресурси включають знання, навички, фінансову безпеку, соціальну підтримку, оцінку, повагу та любов до інших.

Серед факторів, що впливають на чутливість до стресу, дослідники також

називають такі індивідуальні риси характеру, як авторитарність, ригідність, неврівноваженість, емоційність, дратівливість, психологічна стійкість і потреба в успіху. Від того, як людина справляється зі стресом на рівні критичних, екстремальних і побутових проблемних ситуацій, залежить фізичне та соціальне благополуччя, здоров'я та успішна самореалізація.

На сьогодні в науковій літературі немає єдиного визначення терміну «стресостійкість». В. О. Бодров зазначає, що деякі автори замінюють термін стресостійкість синонімом – емоційна стійкість, сутність якого вивчена більш детально інші дослідники зосереджуються на ефективному використанні копінг-стратегії, збереження високої продуктивності праці, фізіологічні особливості, навички саморегуляції тощо. Вивчення основних наукових праць про стресостійкість дозволяє з'ясувати, що більшість дослідників вважають його характеристикою психіки, яка дозволяє людині ефективно виконувати дії в стресових умовах.

КЛАСИФІКАЦІЯ ОРГАНІЗАЦІЙНИХ КОНФЛІКТІВ

Грабовець Катерина

Студентка

Харківського інституту

ПрАТ «ВНЗ «МАУП»

м. Харків, Україна

Організація - це не тільки виробничо-технологічне об'єднання людей і засобів виробництва. Це також колектив працівників, які об'єднують свої сили і можливості для розвитку виробництва, беруть активну участь у вирішенні соціально-економічних проблем. Будучи найважливішим осередком суспільства, організація зв'язує і координує поведінку людей, що спеціалізуються на різних видах діяльності, включає їх в єдиний трудовий процес, вирішує не тільки виробничі завдання, але й створює умови для розвитку своїх членів.

У сучасному світі конфлікти є невід'ємною частиною життєдіяльності організації. Це призводить до природного запитання: чи потрібно реагувати на конфлікт і як на нього реагувати?

Конфлікт є однією з найпоширеніших форм організаційної взаємодії, як і всіх інших людських відносин. Вважається, що близько 15% робочого часу персоналу присвячено конфліктам і їх переживанням. Менеджери приділяють ще більше часу вирішенню та управлінню конфліктами – у деяких організаціях до половини свого робочого часу. За Деном Д. класичне дослідження питань менеджменту проводилося в організаціях США сказав, що 25% часу керівництва витрачається на вирішення конфліктів для топ-менеджерів цей показник зростає до 30%.

Конфлікти в управлінні персоналом займають одне з центральних місць не тільки через важливість пов'язаних з ними витрат часу, а й через високу організаційну значущість їх інноваційних, творчих і особливо деструктивних наслідків.

Подолання конфліктів – одна з найважливіших функцій менеджера.

Найчастіше керівник або ігнорує, вдає, що не помічає конфлікту, або намагається придушити конфлікт без з'ясування обставин і причин його виникнення. Будь-який із цих способів буде неправильним і призведе до значних збитків для бізнесу. В силу своєї ролі лідер зазвичай знаходиться в центрі будь-якого конфлікту і покликаний вирішити його будь-якими доступними йому засобами.

В організації всі співробітники відрізняються один від одного. Відповідно, вони по-іншому сприймають ситуацію, в якій перебувають. Різниця в сприйнятті часто призводить до того, що люди не погоджуються один з одним, що призводить до виникнення конфліктної ситуації. Виникнення конфліктів в організації є закономірним і неминучим, оскільки при різних цілях і завданнях, які стоять перед людьми, при різному рівні поінформованості співробітників часто складається суперечлива ситуація, яка згодом переростає в конфлікт.

Конфлікт, який виникає в організації, називається організаційним.

Організаційний конфлікт є одним із типових проявів конфлікту взагалі, тобто конфлікту як соціологічного явища, що існує на різних рівнях соціального життя: у відносинах між індивідами в первинних групах, таких як сім'ї, великі та малі організації, між організаціями, в т.ч. державами, між міжнародними об'єднаннями тощо. Тому до розуміння організаційного конфлікту можна застосувати загальну теорію конфлікту і особливо теорію соціального конфлікту.

Організаційний конфлікт — будь-який вид конфлікту, що проявляється в організації як цілісній системі.

В основі конфлікту лежать протиріччя: об'єктивні, що існують до їх усвідомлення людьми, і суб'єктивні, які пов'язані або з об'єктивним усвідомленням протилежностей, або зі свідомістю людей, психологією. Деякі, особливо внутрішньоособистісні та міжособистісні конфлікти, можуть виникнути навіть без об'єктивних протиріч, що кореняться в реальній ситуації.

Організаційний конфлікт - це зіткнення, незгода між окремими особами та групами всередині соціальної системи, викликані змінами зовнішнього середовища або порушенням внутрішнього регламентованого порядку. Зіткнення різноорієнтованих організаційних позицій індивідів або груп людей з протилежними цілями.

Конфлікт в організації – це усвідомлене протиріччя між членами команди, що спілкуються, що супроводжується спробами його розв'язання на фоні емоційних стосунків усередині організації або в міжорганізаційному просторі.

Проте слід мати на увазі, що конфлікт разом із проблемами може принести користь організації: він допомагає виявити різноманіття думок, надає додаткову інформацію, допомагає виявити більшу кількість альтернатив чи проблем тощо. Це робить груповий процес прийняття рішень більш ефективним і водночас заохочує людей висловлювати свою думку, таким чином задовольняючи особисті потреби в повазі та владі. Школа наукового управління, адміністративна школа, М. Вебер: конфлікти в організації негативні явища, що ведуть до неефективного виробництва, Вебер шукав усунення умов, що сприяли виникненню конфлікту за рахунок визначення завдань, процедур, правил, взаємодій посадових осіб, раціональної організаційної структури, вважав, що при таких умовах неможливо виникнення конфлікту.

Школа «людських відносин» - конфлікт ознака неефективного, поганого управління. Причина - протиріччя між цілями окремої особистості й організації, між групами. Конфлікту можна і треба уникати, запобігти виникненню конфлікту можуть гарні взаємовідносини в організації.

Для організації він(конфлікт) може бути способом розвитку організації, групи або особи. Організація не може залишатися статичною, вимагає постійних змін і оновлень, керівництво повинне планувати нововведення і реагувати на зміну зовнішнього середовища, що з одного боку сприяє виникненню конфліктів, з іншого-є результатом конструктивного творчого конфлікту. В результаті конфлікту може бути здійснена необхідна перебудова

організації зміна цілей, структури, системи управління, способів діяльності, оновлення колективу.

Більшість дотримуються думки про те, що конфлікт - це явище небажане, що тягне за собою зниження ефективності спільної трудової діяльності та припинення взаємодії. Однак конфлікт з одного боку може бути функціональним і вести до підвищення дієвості організації; з іншого - може бути дисфункціональним і приводити до зниження особистої задоволеності, ефективності організації і групового співробітництва.

За значенням для групи і організації конфлікти наведені на рисунку 1.28.

Як правило, піддаються аналізу тільки конфлікти деструктивного характеру. Однак, розбіжності в думках можуть бути цілком корисними, і не кожен конфлікт обов'язково несе в собі негативне значення, а можуть бути функціональними, конструктивними.

При будь-якому результаті наслідки конфлікту мають певний вплив організації та її співробітників.

Важливо правильно оцінити позитивні і негативні наслідки, по можливості надати конфлікту позитивний характер і зменшити збиток від його негативних наслідків.

Серед кризових ситуацій особливе місце займають конфлікти в організаціях, що представляють собою групу людей, в якій індивідів об'єднують певні відносини і зв'язки.

На думку А. Я. Анцупової, організація - це складна система з різноманітними елементами, безліччю горизонтальних і вертикальних зв'язків, відносин влади і підпорядкування. У зв'язку з цим вона має різноманітні конфлікти, і будь-яке конфліктне зіткнення унікальне по-своєму, причинами його виникнення, формами взаємодії двох і більше сторін, результатом і наслідками.

Організаційний конфлікт може приймати різні форми. Однак, незалежно від характеру організаційного конфлікту, суб'єкт повинен вміти його розуміти, аналізувати і управляти ним.

Будучи головним осередком суспільства, організація зв'язує і спрямовує поведінку людей, які спеціалізуються на різних предметах діяльності, включає їх в єдиний трудовий процес, виконує не тільки виробничі завдання, а й створює умови для становлення своїх членів.

У середовищі природного спілкування втілюються в життя оригінальні ідеї людей, розвиваються думки, проявляються тенденції, звички, формується суспільна репутація співробітників. Взаємовідносини і зв'язки складаються не тільки на основі виробничої діяльності, а й під впливом реальних умов життя: моральних, психологічних, політичних тощо. Однак поряд із згуртованістю в трудовому колективі виникають і конфліктні ситуації.

Конфлікт в організації є відкритою формою існування протиріч інтересів, які виникають у результаті взаємодії людей, вирішення питань особистого та виробничого порядку. Таким чином, намагання менеджерів ігнорувати або замовчувати конфлікт призводить до дестабілізації емоційної ситуації в організації та залучення нових людей, груп і одиниць.

Конфлікт при будь-якому результаті надає певний вплив на організацію і її співробітників. В даному випадку, важливо правильно оцінити позитивні і негативні наслідки для додання конфлікту по можливості позитивний характер і звести до мінімуму шкоду від його негативних наслідків.

Конфлікти, це складне соціально-психологічне явище. Конфлікти можуть проявлятися в найрізноманітніших формах: суперечки між начальником і підлеглим; дискусії, що супроводжуються нападками сторін; переговори щодо тарифів; страйки і т.п. З різноманітністю форм прояву пов'язана і класифікація конфліктів.

При розробці класифікації їх автори ділять конфлікти по різних підставах за кількістю учасників, ступеня гостроти, широті конфліктної взаємодії, швидкості протікання, об'єктам, цілям і т.д.

З практичної точки зору класифікація конфліктів важлива, тому що вона дозволяє орієнтуватися в їхніх специфічних проявах і, отже, допомагає оцінити можливі шляхи їх вирішення.

Не зупиняючись детально на кожній з існуючих сьогодні численних класифікацій конфліктів, відзначимо лише ті з них, які стосуються перш за все конфліктів в організаціях. Конфлікти в організації можна розділити на емоційні та ділові.

Під час конфлікту взаємодії між опонентами можуть бути байдужими до об'єкту, а триматися лише на предметі. Такі відносини будуть виглядати як постійно ворожі, для яких об'єкт завжди знайдеться. Так виглядає емоційний конфлікт. Джерелом емоційного конфлікту є особисті якості опонентів або їх психологічна несумісність.

Ділові конфлікти в організації - це конфлікти, що виникають між суб'єктами ділової (виробничої) взаємодії в організації.

Ділові конфлікти, як і емоційні конфлікти, достатньо поширені в організації. Причиною ділових конфліктів є розподіл влади, певних ресурсів. Не варто ставити в протиріччя ці два види конфлікту.

Діловий конфлікт або ланцюг з ділових конфліктів, з постійними учасниками, мають тенденцію переходити в емоційний конфлікт.

Діловий конфлікт або ланцюг з ділових конфліктів, з постійними учасниками, мають тенденцію переходити в емоційний конфлікт. Так само, як емоційний конфлікт може перейти в діловий. Іншими словами, діловий конфлікт, що затягся унаслідок діючих у ньому психологічних закономірностей, може призвести до того, що, по-перше, відбудеться втрата об'єкта конфлікту, тобто сам об'єкт втратить значимість для опонентів. По-друге, сформується негативне психологічне відношення опонентів один до одного. Для кращого розуміння конфліктів в організації треба розглянути такий вид конфліктів, як міжособистісний.

Міжособистісний конфлікт являє собою ситуацію зіткнень, розбіжностей, суперечностей між людьми. Міжособистісний конфлікт один з найпоширеніших типів, який в організації може проявлятися по-різному.

ВНУТРІШНЬООСОБИСТІСНІ ЧИННИКИ СОЦІАЛЬНО-ПСИХОЛОГІЧНОЇ АДАПТАЦІЇ УКРАЇНЦІВ ДО ВИМУШЕНОЇ МІГРАЦІЇ У США

Єфімова Анна Григорівна

аспірантка ДЗВО «Університет менеджменту
освіти» НАПН України
Київ, Україна

Вступ. / Introductions. У зв'язку із війною в Україні спостерігається зростання українців, що вимушені мігрувати у інші країни світу, зокрема у США. Якщо узагальнити теоретичні розробки цієї проблеми, визначимо, що *міграція* – це багатоступеневий розгорнутий у часі процес, що містить у собі систему психологічних аспектів, загальних для усього процесу та характерних для кожного з етапів.

А вимушена міграція пов'язана з постійною або тимчасовою зміною місця проживання з незалежних причин та, як правило, всупереч бажанню людини. Тому важливим аспектом цієї проблеми є вивчення внутрішньоособистісних чинників соціально-психологічної адаптації українців у нових соціокультурних умовах.

Проблемою психологічних засад адаптації мігрантів займається низка вітчизняних та зарубіжних дослідників, таких як: О. Є. Блінова, І. М. Леонова, М. М. Слюсаревський, Н. А. Шульга, Я. І. Юрків, J. W. Berry, E. N. Cohen, M. P. Todaro, та інші. Особливостями процесу психологічної та соціокультурної адаптації біженців і вимушених переселенців на нових територіях присвячено роботи Г. Ф. Габдрахманова, В. В. Гриценко, В. К. Каліненко, Г. У. Солдатової, Л. А. Шайгерової. Тож проблема вимушеної міграції українців є важливою нагальною проблемою у психологічних дослідженнях.

Мета роботи. / Aim. Метою даного дослідження було виявлення внутрішніх чинників соціально-психологічної адаптації українців до вимушеної міграції у США.

Матеріали та методи./Materials and methods. Згідно із гіпотезою проведеного емпіричного дослідження, основними внутрішньоособистісними чинниками соціально-психологічної адаптації до вимушеної міграції є асертивність, життєстійкість та психологічне благополуччя. Тому методами емпіричного дослідження нами були обрані методики: «Соціально психологічна адаптація» (Роджерс-Даймонд), тест «Асертивність» (Капоні Новак), опитувальник діагностики життєстійкості (С. Маді, в адаптації Д. Леонтьєва), шкала психологічного благополуччя (К. Ріф). Методами обробки результатів діагностики був кількісний та якісний аналіз даних (статистичний та кореляційний аналіз).

Результати та обговорення./Results and discussion. У нашому дослідженні взяли участь дорослі українці віком від 24 до 64 років, переважна більшість перебуває у США від 1 місяця до року, деяка частина респондентів від 2 років до 10. Деяка частина вибірки (61,9%) планує залишитися у США, деяка (33,3%) – є тимчасовим або вимушеним мігрантом.

Дослідження змісту та особливостей соціально-психологічної адаптації українців до вимушеної міграції за методикою Роджерса-Даймонда показало, що 21,6% українців, що мігрували у США виявляють високий рівень адаптованості, низький рівень – 34,5%. Тобто переважна більшість наших мігрантів (43,9%) мають середній рівень адаптованості у нових соціокультурних умовах. При цьому дослідження психологічного благополуччя українських мігрантів у США, виявило, що більшість респондентів виявляють середній рівень психологічного благополуччя – 54,2%.

Високий рівень психологічного благополуччя виявлено у 18,7% українців, а низький – у 27,1%.

Подальшою задачею дослідження було виявлення взаємозв'язків між показником соціально-психологічної адаптації та асертивністю, компонентами психологічного благополуччя та життєстійкості.

Виявлено, що шкала адаптації на позитивному рівні корелює із асертивністю ($r=0,536$, рівень значимості $p\leq 0,01$) та трьома компонентами

життєстійкості: залученістю ($r=0,459$, рівень значимості $p \leq 0,05$), контролем ($r=0,532$, рівень значимості $p \leq 0,01$) та прийняттям ризику ($r=0,403$, рівень значимості $p \leq 0,01$).

Результати дослідження взаємозв'язків складових соціально-психологічної адаптації та психологічного благополуччя наведені у таблиці нижче.

Таблиця 1

Взаємозв'язок показників психологічного благополуччя та соціально-психологічної адаптації

Показники	А	СП	ПІ	ЕК	Ін	Дом	Еск
Позитивні відносини	,486*	,516*	,636*	,573*	,062	-,166	,453*
Автономія	,651*	,132	,092	,114	,473*	,104	,127
Управління середовищем	,472**	,183	,129	,591*	,593*	,428**	,216
Особистісне зростання	,403**	,102	,099	,198	,038	,092	-,441**
Цілі	,601*	,117	,123	,224	,370*	,199	,110
Самоприйняття	,439*	,992*	,414*	,492*	,128	,125	,126
Рівень психологічного благополуччя	,898*	,696*	,483*	,804*	,175	,107	,502**

Кореляційний аналіз, як можна побачити з табл. 1, виявив значимі додатні та від'ємні зв'язки між показниками психологічного благополуччя та соціально-психологічної адаптації.

Зокрема, адаптація корелює з усіма шкалами психологічного благополуччя: шкалою позитивних відносин ($r=0,486$, рівень значимості $p \leq 0,05$), автономії ($r=0,651$, рівень значимості $p \leq 0,05$), управління середовищем ($r=0,472$, рівень значимості $p \leq 0,01$), шкалою особистісного зростання ($r=0,403$, рівень значимості $p \leq 0,01$), життєвих цілей ($r=0,601$, рівень значимості $p \leq 0,05$), самоприйняття ($r=0,439$, рівень значимості $p \leq 0,05$). Також шкала адаптації корелює на додатному рівні із загальним показником психологічного благополуччя ($r=0,898$, рівень значимості $p \leq 0,05$).

Висновки./Conclusions. Емпіричне дослідження чинників соціально психологічної адаптації українців до вимушеної міграції таким чином виявило, що розвиненість асертивності, життєстійкості та психологічного благополуччя особистості значно впливають на процес соціально-психологічної адаптації взагалі та до вимушеної міграції зокрема. Ці внутрішні чинники забезпечують динаміку та зміст усього процесу адаптації та акультурації вимушених мігрантів. Наступними завданнями наших наукових розвідок буде виявлення інших внутрішньоособистісних чинників та вивчення психологічних методів оптимізації соціально-психологічної адаптації вимушених мігрантів.

ЗАГАЛЬНА ХАРАКТЕРИСТИКА МЕТОДІВ ПСИХОКОРЕКЦІЇ ЯК МЕТОДІВ ПСИХОЛОГІЧНОГО ВПЛИВУ

Зінченко Людмила
Студент
Харківського інституту
ПрАТ «ВНЗ «МАУП»
м. Харків, Україна

Л. С. Співаковська розглядає психологічну корекцію як спосіб профілактики нервово-психічних розладів дітей. Бурменська Г. В., Карабанова О. Л. під ним розуміють метод психологічного впливу, спрямований на створення оптимальних можливостей і умов для розвитку особистісного та інтелектуального потенціалу дитини, або комплекс прийомів психолога, спрямованих на корекцію психіки чи поведінки психічно здорової людини.

У патопсихології та спеціальній психології корекція вважається одним із методів психологічного впливу, спрямованого на попередження відхилень у психічному розвитку дитини.

Поняття психологічної корекції часто замінюють поняттям психотерапії. Психокорекція, як випливає з цього терміну, спрямована на корекцію, тобто на виправлення певних порушень. Однак розбіжності у визначеннях понять психокорекція і психотерапія виникли не в зв'язку зі специфікою їх впливу на людину, а з укоріненою в нашій країні думкою, що психотерапією можуть займатися тільки фахівці з медичною освітою, а психокорекцією - психологи.

Слід підкреслити, що термін психотерапія є міжнародним і в багатьох країнах світу він однозначно використовується у зв'язку з методами роботи психолога.

А. А. Осипова виділяє особливості психологічної корекції: орієнтація на клінічно здорових людей; зосередження на здорових аспектах людини, зосередження на середньостроковій допомозі, зосередження на зміні поведінки

та розвитку особистості. Основна мета психокорекції здорових (тобто не обтяжених біологічними факторами розвитку) дітей — сприяння повноцінному психічному та особистісному розвитку. Теоретичні моделі психокорекційної дії дуже різноманітні.

Зазвичай виділяють дві групи: вітчизняні та іноземні.

У дитячій психології цілі психокорекційної роботи з дітьми та підлітками з вадами розвитку визначаються розумінням моделей психічного розвитку дитини як процесу активної діяльності, що реалізується у взаємодії з дорослим. З іншого боку, тут визначені конкретно в області постановки психокорекційних цілей:

1. Оптимізація соціальної ситуації розвитку дітей та підлітків.
2. Розвиток різних видів діяльності дитини.
3. Формування вікових психологічних інновацій.

Психодинамічний напрям — відновлення балансу цілісності людини та психодинамічних сил, поведінковий — модифікація поведінки дитини шляхом зміни середовища та навчання її новим формам поведінки.

У центрі психодинамічного підходу знаходяться питання, пов'язані з динамічними аспектами психіки: мотивація, потяг, бажання, внутрішні конфлікти, наявність і розвиток яких забезпечують функціонування і розвиток особистісного «Я». Мета психологічної корекції в цьому напрямку - допомогти дитині з'ясувати несвідомі причини хворобливих проявів і переживань. Однак цей метод не можна використовувати в ранньому віці. У зв'язку з цим у рамках психодинамічного підходу було запропоновано два основних методи: ігрова терапія та арт-терапія. Неодмінною умовою ефективності психокорекційної роботи є співпраця батьків із психологом.

Особливий інтерес у психокорекції дітей та підлітків з проблемами розвитку викликає концепція А. Адлера, де людина розглядається як неподільне ціле, що є невід'ємною частиною суспільства.

Напрямок психокорекції Роджера підкреслює позитивний характер людини та її вроджене прагнення до самореалізації. Основа психічного

здоров'я, за Роджерсом, визначається відповідністю ідеального «Я» реальному «Я», що досягається реалізацією особистісного потенціалу та прагненням до самоусвідомлення, самоусвідомлення, спонтанності. .

У когнітивному підході виділяють два варіанти психокорекції: когнітивно-аналітичний і когнітивно-поведінковий. Основне завдання першого варіанту - створити модель психологічної проблеми, яку підліток повинен зрозуміти і з якою він міг би працювати самостійно. Когнітивно-поведінковий варіант передбачає створення моделі поведінки, найбільш придатної для вирішення проблем підлітка, іншими словами, пропонується перевірити спотворені переконання в реальній життєвій ситуації.

У рамках когнітивного підходу створено багато психотехнічних методик, які можуть бути успішно використані в психокорекції дітей і підлітків з проблемами розвитку.

Залежно від форми організації корекційної роботи виділяють два основних види: індивідуальну та групову психокорекцію. У процесі індивідуальної психокорекції психолог, який використовує різні методи роботи, безпосередньо впливає на конкретну дитину. При груповій психокорекції робота ведеться з групою дітей, зазвичай близьких за віком і зі схожими проблемами.

У цьому випадку дія на конкретну особистість здійснюється шляхом організації особливого процесу взаємодії учасників групи, в результаті якого досягаються цілі психокорекції.

Залежно від корекційних завдань можна виділити наступні види психокорекції: ігрова психокорекція, сімейна психокорекція, нервово-психічна корекція, корекція особистісного зростання та ін.

За характером спрямованості психокорекційних дій можна виділити два типи: симптоматичну і причинно-наслідкову, а також директивний і недирективний види корекції за способом корекційних дій.

Деякі автори пропонують розділяти психологічну корекцію на три форми організації: загальну, приватну і спеціальну психокорекцію. Під

загальнопсихологічною корекцією розуміють загальнопедагогічні заходи, що нормалізують соціальне оточення дитини. Це й регулювання психофізичного та емоційного напруження дитини відповідно до її вікових та індивідуальних особливостей. Завдання загальної психокорекції зливаються із завданнями психогігієни, психопрофілактики, педагогічної етики та деонтології.

До них звертаються в процесі організації виховних заходів.

Приватна психокорекція - це комплекс психолого-педагогічних заходів. Тобто це спеціально розроблені системи психокорекційних заходів, наприклад сімейна психокорекція, музикотерапія, психофізична фізкультура тощо. Спеціальна психокорекція - це комплекс прийомів, методів і організаційних форм роботи з дитиною або групою дітей одного віку, найбільш ефективний для досягнення конкретних завдань формування особистості.

У практиці психологічної допомоги рекомендується виділяти наступні блоки психологічної корекції дітей з порушеннями розвитку:

1. Корекція емоційного розвитку дитини.
2. Корекція сенсорного сприйняття та інтелектуальної діяльності.
3. Психологічна корекція поведінки дітей та підлітків
4. Корекція розвитку особистості.

Основними завданнями корекції психічного розвитку дитини є, по-перше, корекція відхилень у психічному розвитку, яка ґрунтується на створенні оптимальних можливостей і умов для розвитку особистісного та інтелектуального потенціалу дитини, по-друге, попередження небажаних негативних тенденцій у психічному розвитку дитини. особистісний та інтелектуальний розвиток. Сам термін «корекція психічного розвитку» як певна форма психолого-педагогічної діяльності вперше з'явився в дефектології у зв'язку з варіантами патологічного розвитку.

Тут під ним розуміється комплекс педагогічних заходів, спрямованих на усунення недоліків і відхилень у розвитку дитини.

Вихідним принципом обґрунтування цілей і завдань корекції, а також шляхів їх досягнення є принцип єдності діагностики та корекції розвитку.

Коректно поставити коригувальні завдання можна лише на основі повної діагностики та оцінки найближчого можливого прогнозу розвитку, визначеного на основі поняття «Зона найближчого розвитку».

Залежно від характеру діагностики і спрямованості корекції Д. Б. Ельконін запропонував розрізняти два види корекції: симптоматичну, орієнтовану на симптоми аномалій розвитку, і корекційну, орієнтовану на джерела і причини аномалій розвитку. Другий вид каузальної корекції має безумовний пріоритет над типом симптоматичної корекції. Щоб корекція була успішною, необхідно керуватися психологічною структурою порушень і аналізом їх генезу.

Тому корекційні зусилля повинні бути спрямовані не стільки на зовнішні прояви відхилень у розвитку, їх симптоми, скільки на власне джерела, що викликають ці відхилення, і їх причини.

У практиці психологічного консультування людей похилого віку необхідно розрізняти корекцію нормального розвитку і корекцію патологічного розвитку, утрудненого біологічною етіологією аномалій розвитку. Окремим випадком є корекція варіантів затримки психічного розвитку, зумовлених соціально-психолого-педагогічними причинами.

Особливе місце в консультативній практиці займає корекція невротичних станів і неврозів в умовах нормального розвитку, що є полем зусиль як психіатрів і патопсихологів, так і вікових психологів.

Залежно від змісту корекції, психологічної спрямованості в рамках нормального онтогенетичного розвитку слід розрізняти корекцію психічного розвитку, корекцію розвитку особистості, корекцію і попередження розвитку невротичних станів і неврозів.

Залежно від форми організації психологічної допомоги для вирішення корекційних завдань у роботі психолога можна виділити три види: лекційно-навчальну, консультативно-рекомендаційну та власне корекційну роботу в індивідуальній та груповій формі. корекція.

Лекційно-виховна робота розрахована на групу батьків, педагогів і

вчителів і включає розгляд основних закономірностей і основних фактів розвитку дитини, психологічних особливостей конкретних етапів розвитку дитини, типових критичних ситуацій, труднощів і проблем кожного з них, вік, та загальні пропозиції щодо їх подолання.

Консультативно-рекомендаційна робота ґрунтується на цілеспрямованій діагностиці сутності та причин труднощів у розвитку дитини, включає розробку системи рекомендацій психолога, яка фіксується та реалізується батьками, педагогами та вихователями за активної ролі самої дитини, сприятиме як профілактиці, так і подоланню негативних тенденцій і труднощів розвитку.

Третя, найбільш трудомістка, корекційна робота проводиться безпосередньо психологом за активної підтримки батьків, педагогів і вчителів з групою дітей або індивідуально з дитиною. Цю форму роботи з більшим чи меншим успіхом можуть реалізовувати педагоги у співпраці з психологами в різних типах дитячих установ.

Ця форма роботи, хоч і вимагає значних зусиль, матеріальних і організаційних витрат, застосування спеціальних методів і прийомів, прийомів і процедур, є найбільш ефективною і перспективною.

ЕТИКО-ОРГАНІЗАЦІЙНІ ЗАСАДИ ТЕРАПІЇ УСВІДОМЛЕННЯМ

Каніфольський Ігор Борисович,
психотерапевт ГО «Міжнародний тренінговий центр
«Х'юман спейс»»
м. Черкаси, Україна

Кравченко Вікторія Юрївна
кандидат психологічних наук, доцент
завідувач кафедри суспільних наук
Івано-Франківський національний технічний університет нафти і газу
м. Івано-Франківськ, Україна

Вступ. В сучасних умовах розвитку української психології та психотерапії надзвичайно важливим є етичний бік застосування психологічних знань на практиці, адже ціна цьому - життя та здоров'я українців. Звідси виникає багато труднощів у проведенні, залученні клієнтів і використанні психотерапії в реальних умовах буття українців. Тому **метою** нашого дослідження стало вивчення тонкощів в організації такого напрямку психотерапії як терапія усвідомленням та узагальнення етико-організаційних засад.

Матеріали та методи: ми застосували теоретичний (якісний) та порівняльний аналіз у дослідженні етико-організаційних засад терапії усвідомленням.

Результати та обговорення. Будь-який вид роботи психолога чи психотерапевта повинен відповідати Етичному кодексу психолога, що був прийнятий на I Установчому з'їзді Товариства психологів України 20 грудня 1990 року в м. Києві. Цей нормативний акт є гарантом високопрофесійної, гуманної, високоморальної діяльності психологів України, здійснюваної залежно від спеціалізації та сфери їх інтересів. Даний Кодекс вміщує сукупність етичних норм, правил поведінки, що склалися у психологічному співтоваристві й регулюють його життєдіяльність. Об'єктом досліджень і впливу психологів є внутрішній світ особистості, тому їхні контакти з іншими людьми повинні бути теплими, доброзичливими, цілющими [1, с. 504].

Дотримання цих положень є обов'язком і в сеансах психотерапії усвідомленням, однак зазначимо специфічні особливості та етико-організаційні засади терапії усвідомленням, що допоможуть в практичному застосуванні даного виду психотерапії:

1. Не шкодити клієнту.
2. Допомогати клієнту в усвідомленні за його запитом в межах сесії.
3. Надавати клієнту свободу та підтримку в усвідомленні.
4. Пропонувати клієнту цілісність усвідомлення за орієнтирами:
 - запит, стан зараз, його причини, потенціал клієнта;
 - тіло, емоції, образи, думки;
 - в сьогоденні, майбутньому і минулому;
 - на поверхневому, причинному і потенційному рівнях (згідно з мапою усвідомлення);
 - та в будь-якому напрямку, необхідному для вирішення запиту клієнта.
5. Терапевт має надавати клієнту можливість зворотнього зв'язку протягом та в кінці сесії.
6. Терапевт має встановлювати емпатійний контакт з клієнтом, укладати взаємно прийнятний контракт, допомагати клієнту прояснити запит, як прояв потенціалу, проявляти емпатію (розумне співчуття) до клієнта протягом сесії.
7. Терапевт несе відповідальність за свою професійну роль протягом сесії та після неї, він не має думати, говорити і робити те, що може завадити клієнту та всім причетним особам.
8. Терапевт має піклуватися про всі фігури та образи в усвідомленні, не ігнорувати нічого і нікого з досвіду клієнта, якщо це актуально для клієнта.
9. Терапевт має зберігати конфіденційність: не виносити особисту інформацію клієнта за межі сесії.
10. Кожен з учасників несе відповідальність за організацію сесії та участі в ній зі своєї сторони (технічні умови, місце, час тощо).
11. Від клієнта очікується участь в сесії за його бажанням або згодою.
12. Клієнт, як і терапевт, має мати готовність розуміти принципи роботи в

Терапії усвідомленням (допомога в усвідомленні до відкриття потенціалу) і брати участь в сесії відповідно до цього.

13. Якщо у клієнта або терапевта з'являється якась інформація стосовно терапевтичного процесу, то нею можна поділитися після згоди на це протилежної сторони.

14. На завершенні стадії сесії потрібно підвести її підсумки, задаючи такі питання: «Чи було це по запити?», «Чи є результат або просування по запити під час сесії?», «Чи ми можемо завершити на цьому сьогодні?» або подібні за змістом питання.

15. Сесія завершується клієнтом за усвідомленою готовністю.

16. За бажанням клієнта терапевт може допомогти клієнту усвідомити подальші необхідні кроки після сесії для підтримки результату або просто дати усвідомлений час для цього, так само як і запланувати наступні сесії.

17. Терапевт не має змінювати запит клієнта, навіть якщо відкриваються його складові, підсумки підводяться за первинним запитом клієнта. Клієнт може змінювати свій запит в своєму усвідомленні вільно.

18. Клієнт має відповідальність стосовно присутності на сесії і оплати гонорару терапевта.

19. Пропуск сесії без попередження сплачується клієнтом або компенсується терапевтом, якщо не було форс-мажорних обставин.

20. Всі питання вирішуються в емпатійному обговоренні з врахуванням інтересів обох (та всіх причетних) сторін.

21. Терапевт і клієнт вважаються рівними людьми, з яких перший виконує роботу підтримки в усвідомленні іншого за запитом протягом сесії.

22. Обмежень на спілкування терапевта та клієнта поза межами сесії немає, якщо це не заважає терапевтичному процесу.

23. Контракт має бути комфортним і взаємно прийнятним для обох сторін. Це обговорюється або оголошується терапевтом і приймається клієнтом (чи навпаки).

24. Терапевт несе відповідальність за якісне виконання своєї роботи,

клієнт - за свій результат. Терапевт не може брати відповідальність за результат клієнта, хоча бере відповідальність зробити зі своєї сторони все для того, щоб результат був досягнений.

Висновки. Етико-організаційні засади терапії усвідомленням роблять її ще більш доступною і зрозумілою щодо її змісту; полегшують її застосування на практиці та визначають цінність контакту психотерапевта і клієнта [2, 3, 4].

СПИСОК ВИКОРИСТАНИХ ДЖЕРЕЛ:

1. Етичний кодекс психолога. Основи практичної психології / [ред. Панок В.]. Київ, 2006. С. 504 – 510.

2. Каніфольський І. Б., Кравченко В. Ю. Терапія усвідомленням новітній напрям психотерапії. *Журнал сучасної психології. Науковий журнал*. Випуск 1 (28), 2023. С. 77-84.

3. Кравченко В. Ю. Місце терапії усвідомленням в сучасному світі. *Інновації в науці: нові підходи та актуальні дослідження. Матеріали науково практичної конференції. (м.Ужгород, 23-24 вересня 2022)*. Одеса. С.79-81.

4. Kanifolsky I. Eagle flight. Awareness therapy: introduction. 2022. 74 с.

ЗАГАЛЬНІ ПРИНЦИПИ УПРАВЛІННЯ В КРИЗОВИХ СИТУАЦІЯХ

Литовченко Катерина

Студентка

Харківського інституту

ПрАТ «ВНЗ «МАУП»

м. Харків, Україна

Головна задача антикризового управління – розробка найменш ризикових управлінських рішень, які дозволили б досягти поставленої цілі й результату з мінімумом додаткових засобів та при мінімальних негативних наслідках.

Стратегічні цілі визначаються виходячи з аналізу існуючих проблем, виду кризи і цілей, поставлених для виходу з кризової ситуації.

Існує три види проблем, які можуть виникнути в такій ситуації. Класифікуючи ці проблеми, подивимось, яким чином їх можна вирішити:

1) Руйнація одного елементу системи управління. Виникнення даної проблеми визвано руйнацією одного елементу системи управління. Наприклад, виникла проблема з поставкою сировини. Для її вирішення необхідно замінити один з елементів системи (наприклад, замінити джерело постачання сировини або самого постачальника);

2) Необхідність корегування моделі управління. Вирішення цієї проблеми потребує коригування моделі управління або її регулювання. При цьому коригується або управлінське рішення, або модель управління шляхом усунення або додавання окремих елементів. В цілому ж модель управління продовжує працювати;

3) Руйнація системи управління. В даному випадку необхідно утворювати іншу систему, на якісно новій основі, більш прогресивну і більш перспективну.

Управління – процес неперервний та творчий. Тому в кожному конкретному випадку для виходу з кризової ситуації потрібен відповідний підхід.

При наявності проблем першого виду необхідно вирішити наступні задачі:

- 1) виявити елемент системи, який привів до кризи;
- 2) проаналізувати причини, які визвали «збій» роботи даного елемента;
- 3) проаналізувати потенційні наслідки збою в функціонуванні даного елемента системи;
- 4) знайти шляхи і можливості заміни елемента системи, які визвали кризову ситуацію в роботі системи управління.

При наявності проблем другого виду потрібно зробити такі кроки:

- 1) критично розглянути модель управління і зробити висновки о необхідності:
 - а) корегування прийнятого управлінського рішення, якщо модель управління в цілому призвана працездатною;
 - б) регулювання моделі таким чином, щоб, не змінюючи її сутності, додати або видалити окремі елементи моделі. При цьому треба пам'ятати, що це потягне за собою більш глибокі зміни в системі управління, ніж це здається на перший погляд;
- 2) дати прогноз або розрахунок потенційних наслідків коригування і/або регулювання;
- 3) проводити постійний моніторинг наслідків коригування і/або регулювання.

При наявності проблем третього виду потрібно:

- 1) усвідомити та проаналізувати причини, які призвели до руйнації системи управління;
- 2) оцінити наслідки і потенційні втрати, що виникли (або які можуть виникнути) внаслідок руйнації системи управління;
- 3) розробити і прийняти нову, більш сучасну модель управління;
- 4) вибрати механізм створення нової системи управління.

На прикладі кризових явищ в Україні, які можна віднести до проблем другого виду, розглянемо стратегічні цілі та завдання антикризового управління.

Візьмемо кожний вид кризи системи управління окремо:

1) Усвідомлення та аналіз причин, що приводять систему управління до руйнації;

2) Наслідки існування тоталітарної системи управління;

3) Розробка і прийняття нової, більш досконалої системи управління;

4) Механізм створення нової системи управління.

Менеджмент кризових ситуацій складається з наступних етапів:

1) діагностування й оцінювання параметрів кризи;

2) розробка концепції подолання кризи, націленої на планування стратегічних та оперативних заходів;

3) реалізація прийнятої концепції щодо виходу з кризової ситуації;

4) постійний моніторинг зовнішніх та внутрішніх факторів.

Діагностування передбачає:

- підвищений рівень обачності при моніторингу зовнішнього та внутрішнього середовищ з метою раннього виявлення ознак кризової ситуації;

- виявлення відхилень параметрів ситуації від норми; виявлення слабких сигналів, оцінювання ймовірних ознак загрози кризи;

- встановлення причинно-наслідкових зв'язків й прогнозування можливих напрямів розвитку кризи, масштабів потенційних втрат;

- визначення й оцінювання факторів, які впливають на розвиток кризової ситуації, встановлення їх зв'язків й взаємозалежностей;

- створення необхідних зворотних зв'язків для відстеження стану й розвитку кризового явища.

Результати діагностування рекомендується оформити у вигляді аналітичної записки, справки, прогнозу або рекомендацій. На наступному етапі всі матеріали можуть використовуватися в якості вихідних даних для розроблення стратегії подолання кризи.

Нижче вказані етапи розробки концепції подолання кризи:

- ознайомлення із стратегічним планом розвитку підприємства – для уточнення цілей і задач антикризового управління;

- налагодження міжрегіональних відносин групи антикризового

управління;

- забезпечення отримання додаткової інформації учасниками групи антикризового управління;

- висунення версій та гіпотез щодо шляхів подолання кризи;

- розробка або уточнення реалістичних планів подолання кризи;

- покращення стилю розгляду проблем та прийняття управлінських рішень;

- підготовка альтернативних (запасних) варіантів планів подолання кризи й оцінювання ризику кожного варіанту.

Результати цього етапу оформляються у вигляді ситуаційних планів або сценаріїв. Для виконання цих робіт дуже важливо вміти використовувати сучасні методи управління.

Реалізація прийнятої концепції в себе включає:

- розробка механізму концепції відхилень при виході з ладу одного з елементів системи, що привело до кризової ситуації; уточнення моделі управління у випадку необхідності;

- налагодження інноваційних процесів при руйнації системи управління;

- проектування й створення нової, більш досконалої системи управління;

- налагодження роботи групи антикризового управління;

- організація безперервного контролю й оцінки виконання антикризових заходів;

- розробка методів мотивації персоналу.

При розробці стратегічних напрямів антикризового управління підприємства механізм управління має представляти собою модель, яка складається з окремих блоків:

- системи антикризового управління;

- механізму антикризового управління;

- процесів антикризового управління;

- процесів інтеграції або дезінтеграції антикризового управління.

В умовах антикризового управління різко підвищується вимоги не тільки до арбітражного керівника, але і до менеджерів всіх рівнів, які повинні знати, які фактори потрібно привести в дію для якнайшвидшого подолання кризових явищ:

- перерозподілити долю власності;
- підвищити ефективність системи мотивації в залежності від отриманого прибутку.

Менеджер в таких умовах зобов'язаний проявити максимум здібностей для забезпечення виробництва такої продукції, яка неодмінно знайде свого споживача. Це можливо при впровадженні нових технологій і обладнання.

Рішення цих задач залежить перш за все від прийнятої стратегії менеджменту, в якій мають бути відображені процеси інтеграції виробництва, перегляд діючої структури управління для більш успішного рішення стратегічних й оперативних заходів виходу з кризи.

В структуру стратегічного плану входять всі елементи стратегічного менеджменту: система стратегічного планування; організаційні структури управління, що відповідають конкретним задачам виробництва; система комунікацій; система мотивації персоналу; система корпорації; сучасна організаційна культура управління; система прийняття управлінських рішень; система контролю. Основні напрями фінансової реструктуризації повинні передбачати певні цілі, зокрема підтримку життєздатності підприємства на найближчу перспективу шляхом збільшення наявних коштів та об'ємів продажів. Важливою складовою фінансової та інвестиційної стратегій в умовах антикризового управління є пошук джерел формування інвестиційних ресурсів підприємства (особисті, позикові та залучені інвестиційні ресурси). Антикризове управління передбачає розробку стратегічного плану по інтеграції виробництв і підприємств з метою виходу з кризового стану. Проте на практиці вихід з кризи підприємства залишається складною задачею.

Основна задача менеджера в кризовій ситуації – не допустити або

пом'якшити етап шоку від наступаючої кризи, сприяти скороченню тривалості етапу відходу назад, а також прискороної адаптації і стабілізації ситуації.

Система заходів менеджменту в кризових ситуаціях повинна включати в себе наступне:

1) Постійний моніторинг за зовнішньою та внутрішньою ситуацією. При цьому зовнішні загрози боку держави, конкурентів та кримінальних елементів найбільш небезпечні й можуть привести до повної руйнації підприємств. Даний фактор повинен бути пріоритетним при оцінці зовнішнього середовища бізнесу;

2) Розробка заходів щодо зовнішньої вразливості фірми. Сюди можна віднести створення дублюючих організаційних форм управління. При цьому робітники податкових служб відстежують рентабельні підприємства з великою чисельністю робітників, які не можуть оперативного маневрувати грошовими коштами і кадрами робітників. Податкові органи часто незаконно вилучають кошти таких підприємств в бюджет, розраховуючи на те, що підприємство після судового розгляду втратить внаслідок інфляції значну частину своїх грошей. Завчасне створення дублюючих організаційних форм управління дозволяє оперативного перекинути туди вільні фінансові кошти і перевести робітників;

3) Підвищення гнучкості всередині фірми. Забезпечення гнучкості всередині підприємства досягається створенням дивізіональної структури управління з досвіду США. Організацією дочірніх підприємств, а також малих підприємств шляхом виділення їх з великих;

4) Розробка підготовчих планів для недопущення кризових ситуацій і попередні заходи по виконанню цих планів. До таких заходів відносяться перш за все створення страхових фондів, стратегічних резервів фінансових і технічних засобів, комплектування групи управління з найкращих менеджерів в випадку необхідності управління в кризовій ситуації;

5) Впровадження планів докризових заходів до виникнення кризових ситуацій. В умовах кризових ситуацій менеджер повинен: володіти умінням

оперативно налаштовувати роботу окремих груп і спеціалістів для виконання поставлених задач. Приймати ризикові і нестандартні рішення у випадку відхилення розвитку ситуації від запланованого та очікуваного стану, координувати дії усіх учасників; постійно контролювати хід виконання і їх результати. Спеціалісти вважають, що менеджер по управлінню кризовими ситуаціями повинен володіти такими якостями: жорсткості й одночасно тактом; безпристрасністю та стресостійкістю; фізичною виносливістю; умінням вчитися на помилках й навчати цьому підлеглих; мистецтвом мотивації робітників; умінням долати конфліктні ситуації; умінням вести переговори й добиватися згоди сторін; умінням до аналітичного мислення; швидкою реакцією на зміну обставин; комунікабельністю.

На основі вивчення відповідного досвіду можна рекомендувати:

- 1) програмувати дії системи управління завчасно, розраховуючи на настання потенційної кризи;
- 2) завчасно створювати дублюючі органи управління з кращих стресостійких менеджерів, що здатні працювати в умовах кризових ситуацій;
- 3) створювати стратегічні резерви необхідних ресурсів і використовувати їх централізовано;
- 4) проводити політику активних дій, а не пасивного вичікування з надією на покращення ситуації;
- 5) використовувати можливості розширення сфери діяльності, в тому числі за рахунок пасивних підприємств та організацій, що втрачають свої позиції;
- 6) створювати нові організаційні форми управління;
- 7) вести постійний моніторинг ситуації.

Серед головних задач менеджерів в умовах кризи можна виділити такі: збереження працездатних кадрів; збереження управління підприємством; недопущення паніки серед робітників.

ПСИХОЛОГІЯ ЕКСТРЕМАЛЬНИХ СИТУАЦІЙ

Лосєв Олег

Студент

Харківського інституту

ПрАТ «ВНЗ «МАУП»

м. Харків, Україна

Психологія екстремальних ситуацій є одним із напрямків прикладної психології. Вивчає проблеми, пов'язані з оцінкою, прогнозуванням та відновлення психічних станів і поведінки людини в стресових ситуаціях.

Стрес (цей термін перекладається з англійської як «тиск, напруга») - це поняття, яке використовується для позначення широкого спектру станів і дій людини, які виникають як реакція на різні екстремальні впливи (стресори). Стресори зазвичай поділяють на фізіологічні (біль, голод, спрага, надмірне фізичне навантаження, висока або низька температура тощо) і психологічні (фактори, що діють відповідно до свого сигнального значення, наприклад небезпека, загроза, обман, образа, перевантаження інформацією тощо).

Залежно від виду стресора і характеру його дії виділяють різні види стресу, в найзагальнішій класифікації - фізіологічний і психологічний. Останні, у свою чергу, поділяються на інформативні та емоційні.

Інформаційний стрес виникає в ситуаціях інформаційного перевантаження, коли людина, яка несе велику відповідальність за наслідки своїх рішень, не встигає знайти правильний алгоритм, не встигає приймати правильні рішення в необхідному темпі. Яскравими прикладами інформаційного стресу є робота операторів систем технічного управління. Слово «ситуація», яке походить з французької мови, походить від латинського «situs», що означає:

- 1) Розташування, розташування;
- 2) Розміщений, розміщений, лежачий, розташований;
- 3) Що живе, то живе.

Ці значення, безсумнівно, передбачають наявність суб'єкта, що займає

певну позицію. Таким чином, поняття «ситуація» істотно відрізняється від ототожненого з ним у деяких роботах поняття «середовище». Ожегов визначає ситуацію як «стан, ситуацію, сукупність обставин». У суспільних науках ситуація трактується як обстановка, сукупність умов і обставин, що визначають той чи інший характер поведінки.

Проблемність ситуації визнається найважливішим чинником, що визначає поведінку, стан і, зрештою, більшість властивостей особистості. З поняттям ситуації працюють інтеракціонізм, психологія соціального навчання, психологія середовища та психологічна екологія, психолінгвістика, соціальна психологія, психологія навчання, клінічна психологія. Важливість ситуативних факторів у психічному розвитку та проявах визнається фактично всіма підходами до пояснення поведінки людини, а відмінності між ними пов'язані з тим, наскільки ситуативні фактори здатні визначати поведінку людини. У підходах, які називаються ситуаційними, детермінанти поведінки беруться із самої ситуації; підходи, що віддають перевагу особистісним факторам, розглядають ситуацію як імпульс до дії, зводячи таким чином її роль до актуалізації відповідної диспозиції. Проте до цього часу немає єдності в розумінні сутності ситуації, поняття ситуації вважається нерозвиненим.

Термін «екстремальна ситуація» в наш час набуває статусу однієї з єдиних, узагальнюючих категорій як у повсякденному житті, так і в сфері наукових досліджень. Це поняття використовується в психології, філософії та педагогіці. Термін «екстремальна життєва ситуація» з'явився в науковій педагогічній літературі та соціально-педагогічних дослідженнях останніх років.

Розуміння природи крайнощів, крайнощів і принципів крайнощів (Аристотель, Н. Кузанскіс, Дж. Бруно, Г. В. Лейбніц та ін.) формувалося з античних часів, піднімаючись до сучасних філософських узагальнень про закономірності екстремальних змін (М. Планк, І. Пригожин та ін), також відображено в понятті «екстремальна ситуація».

Кінцевість, як вважалося ще в античності, вказує на граничні стани в існуванні речей. Крайнощі по суті утворюють межі, міри існування речей, за

якими речі перестають бути собою і знаходять інше існування.

У словнику С. Ожегова «екстремальний» означає крайній, незвичайний за складністю, складністю. У філософському тлумаченні «екстремальна ситуація» це поняття, за допомогою якого характеристика інтегрованості надається радикально або раптово змінилася ситуації, яка пов'язана з цим особливо несприятливим або загрозливим фактором для життя людини, а також високими труднощами, напруга і ризик при здійсненні відповідних дій у даних умовах».

Сучасні дослідження мають декілька підходів до розуміння екстремальних умов та їх складових. Аналіз виявив кілька підходів до визначення екстремальних умов:

1. Екстремальні умови прирівнюються до надзвичайних ситуацій, класифікованих за характером впливу зовнішнього середовища.

2. Екстремальні умови, що вимагають фізіологічного чи психічного напруження (аналог концепції стресу Г. Сельє).

3. Екстремальні умови як система «людської ситуації», де умови зовнішнього середовища та персональний вплив розглядаються як цілісна система.

Т. П. Короленко до екстремальних умов відносить такі, що «знаходяться на межі толерантності і мають високу здатність до порушення адаптації». До них він відніс екстремальні природні впливи: температуру, вітер, електромагнітні коливання, атмосферний тиск, а також інші дії, які доводять організм до межі терпимості. Як пишуть у своїй книзі В. І. Лебедев, Г. Сельє, у результаті популяризації теорії стресу виникла тенденція відносити до «екстремальних ситуацій» усі ситуації в які фізіологічні чи психічні процеси вимагають напруги. З цією думкою він зазначає, що «повністю погодитися не можна, тому що межа, яка відділяє звичні умови життя від змінених, стає розмитою і непевною». У повсякденному житті ми часто стикаємося з напругою та стресом. Наприклад, займатися фізичною працею, розв'язувати якісь проблемні ситуації тощо.

Стрес є не тільки нормальною, але навіть необхідною умовою життя і поведінки людини. Він стверджує, що під впливом психогенних (тобто концентрації психічних реакцій) факторів резервний потенціал виснажується, а психофізіологічні та соціально-психологічні механізми не здатні адекватно відображати та контролювати поведінку людини. Інакше кажучи, при порушенні адаптаційних бар'єрів у центральній нервовій системі «ламаються» динамічні стереотипи та виникають психічні розлади.

Тому в екстремальній ситуації В. І. Лебедев пропонує розуміти зміну умов навколишнього середовища людей, що відбувається за короткий проміжок часу і підводить їх до порогу особистісної адаптивності. Адже саме досягнення порогу особистісної адаптації ставить людину на межу, за якої створюється небезпека для її життя та здоров'я.

Отже, екстремальна ситуація - це поняття, яке передбачає інтеграцію, характерну для ситуації, що змінилася радикально або раптово, пов'язаних з нею особливо несприятливих або загрозливих для життя людини факторів, а також високу складність, напруженість і ризик у виконанні відповідних дій у цих умовах. ситуації. умови. Філософський зміст поняття екстремальних ситуацій стосується екстремального розвитку подій і відображення уявлень, пов'язаних з функціональною діяльністю об'єктів. Система координат для вимірювання присутності та діяльності людини, «активна людина-ситуація», приймає відносини окремих суб'єктів і об'єктів як кореляти змісту поняття екстремальних ситуацій. Обговорення суб'єкта об'єктивно важких функціональних станів.

Екстремальні стани також характеризуються зміною аферентації, інформаційної структури, соціально-психологічними обмеженнями та наявністю фактора ризику. На людину впливають сім основних психогенних факторів: монотонність, змінені просторові та часові структури, обмеження особисто важливої інформації, самотність, ізоляція в групі (вичерпання інформації від партнерів по спілкуванню, постійна публічність тощо) та загрози життю.

Особливу складність становлять надзвичайні умови, спричинені природними, техногенними чи соціальними явищами та факторами, які часто порушують нормальне життя населення, громадську безпеку та порядок на даній території. Існує кілька видів екстремальних ситуацій:

1) об'єктивно екстремальні ситуації (труднощі і небезпеки в них виникають із зовнішнього середовища, об'єктивно постають перед людиною);

2) потенційно екстремальні ситуації (небезпека набуває форми прихованої загрози);

3) особисто спровоковані екстремальні ситуації (небезпека спричинена самою особою, її свідомим чи помилковим вибором, поведінкою);

4) Уявна екстремальна ситуація (незагрозлива, загрозлива ситуація).

Такі ситуації, умови та обставини справляють сильний психологічний вплив на всіх, у тому числі й на працівників силових структур, і прийнято називати екстремальними (особливими, екстремальними, екстремальними). Вони створюють значні труднощі у вирішенні професійних завдань, впливають на успішність діяльності, вимагають від персоналу психологічної стійкості, спеціальної підготовки, особливої здатності працювати в таких умовах.

СОЦІАЛЬНИЙ ТА ЕМОЦІЙНИЙ ІНТЕЛЕКТ В ЛІДЕРСТВІ ТА УПРАВЛІННІ ЛЮДСЬКИМИ РЕСУРСАМИ

Ляшко Анна Олексіївна,
здобувачка II освітньо-кваліфікаційного рівня «Магістр»,
Східноукраїнський національний університет
імені Володимира Даля
м. Київ, Україна

Вступ. Соціальний та емоційний інтелект стають все більш важливими в сучасному світі, особливо в контексті лідерства та управління людськими ресурсами. Ці два поняття описують здатність розуміти та ефективно взаємодіяти з іншими людьми, а також керувати своїми емоціями та емоціями інших. Соціальний та емоційний інтелект є необхідними компетенціями для лідерів і менеджерів у сучасному бізнес-середовищі, оскільки вони сприяють побудові взаємовідносин, стимулюють мотивацію та досягнення команди, а також підвищують ефективність управління людськими ресурсами.

Ефективне управління людськими ресурсами збільшує продуктивність, знижує витрати та забезпечує конкурентну перевагу на ринку. Соціальний інтелект передбачає здатність комунікувати та працювати з людьми, розуміти їхні потреби та емоції. Емоційний інтелект передбачає здатність визнавати та керувати своїми власними емоціями та емоціями інших.

Мета роботи. Метою доповіді є аналіз ролі соціального та емоційного інтелекту у лідерстві та управлінні людськими ресурсами, визначення їх взаємозв'язку та впливу на ефективність організації. Основні завдання доповіді включають вивчення концепції лідерства, визначення впливу соціального та емоційного інтелекту на успішне лідерство, огляд прикладів успішних лідерів та менеджерів, які використовують соціальний та емоційний інтелект. Ми розглянемо важливі аспекти цих понять, їх вплив на ефективність організації, а також способи розвитку соціального та емоційного інтелекту в контексті лідерства та управління персоналом.

Матеріали та методи. Для досягнення поставленої мети було проведено аналіз наукових досліджень, літературних джерел та емпіричних даних, що стосуються соціального та емоційного інтелекту в контексті лідерства та управління людськими ресурсами. Було проаналізовано вплив цих компетенцій на результативність роботи організації, задоволеність працівників та ефективність командної роботи.

Багато вчених займаються дослідженням соціального та емоційного інтелекту в контексті лідерства та управління людськими ресурсами. Пітером Саловейєм та Джоном Майєром було введено поняття емоційного інтелекту в 1990-х роках. Вони описали його як здатність розпізнавати, розуміти, керувати і виражати емоції, які впливають на наші взаємодії з іншими людьми і наше власне функціонування. Ними розроблено концепцію емоційного інтелекту із загальним підходом до вивчення і розуміння емоцій та їх впливу на міжособистісні взаємодії. Вони акцентують увагу на розумінні та виявленні емоцій, а також вмінні ефективно взаємодіяти з іншими людьми, що є важливими навичками для лідерів та управлінців [4].

Згодом Деніел Гоулман розширив поняття «емоційного інтелекту», висунувши ідею, що емоційний інтелект включає не тільки самосвідомість і управління емоціями, але й емоційну спритність у взаємодії з іншими людьми, таку як емпатія, соціальна свідомість і навички соціального впливу [1].

Відомий дослідник Гаррі Голландер проводив дослідження, спрямовані на вивчення впливу соціального інтелекту на ефективність керівників та команд. Він підкреслює важливість розуміння та сприйняття соціальних ситуацій та вміння взаємодіяти з різними типами людей [3].

Ці вчені мають значний внесок у вивчення соціального та емоційного інтелекту та його роль у лідерстві та управлінні людськими ресурсами. Їх дослідження і висновки стали основою для розвитку програм і практик, спрямованих на розвиток цих навичок у керівників та управлінців.

Управління людськими ресурсами є важливою складовою успішної діяльності будь-якої організації. Воно передбачає планування, набір, підбір,

розвиток та управління персоналом. Ефективне управління людськими ресурсами дозволяє підвищити продуктивність, знизити витрати та забезпечити конкурентну перевагу на ринку [2].

Результати та обговорення. Отримані результати свідчать про те, що соціальний та емоційний інтелект мають суттєвий вплив на успішність лідерства та управління людськими ресурсами. Лідері з високим рівнем соціального та емоційного інтелекту виявляють здатність до ефективного спілкування, розуміння потреб та мотивації працівників, а також до побудови ефективних команд. Вони можуть відчувати та керувати власними емоціями, а також ефективно впливати на емоційний стан своїх підлеглих.

Обговорюючи результати, слід зазначити, що розвиток соціального та емоційного інтелекту можливий шляхом тренування та особистісного росту. Лідерам та менеджерам слід навчатися виявляти емоційну інтелігентність, розуміти соціальні ситуації та взаємодіяти з різними типами людей. Крім того, важливим є постійне вдосконалення комунікаційних навичок та здатність до емпатії.

Лідерство – це здатність керувати людьми та впливати на їхню поведінку з метою досягнення спільної мети. Лідер повинен мати здатність мотивувати, комунікувати та показувати приклад [5].

Соціальний та емоційний інтелект є важливими факторами успішного лідерства. Лідер з високим рівнем соціального інтелекту здатний ефективно спілкуватися з підлеглими та знаходити спільну мову з різними людьми. Лідер з високим рівнем емоційного інтелекту здатний керувати своїми емоціями та емоціями інших, що дозволяє створювати сприятливу атмосферу в колективі.

Один з прикладів успішного лідера, який використовує соціальний та емоційний інтелект, - Джек Ма, засновник і голова Alibaba Group. Він зосереджується на розвитку співпраці зі співробітниками, забезпеченні їхнього комфорту та створенні мотивуючої робочої атмосфери. Ще один приклад Марк Беніофф, засновник та голова Salesforce. Він активно використовує соціальний та емоційний інтелект, щоб взаємодіяти зі своїми підлеглими та партнерами.

Розвиток соціального та емоційного інтелекту можна досягнути шляхом навчання та практики. Деякі способи розвитку соціального інтелекту включають в себе активне слухання, спілкування з різними людьми, співпрацю в групах та викладання інших. Розвиток емоційного інтелекту може бути досягнутий через різні техніки, такі як медитація, усвідомлення своїх емоцій та їх регулювання.

Соціальний та емоційний інтелект є важливими факторами успішного лідерства та менеджменту в організаціях. Лідер з високим рівнем соціального інтелекту здатний ефективно спілкуватися з підлеглими та знаходити спільну мову з різними людьми, а лідер з високим рівнем емоційного інтелекту здатний керувати своїми емоціями та емоціями інших. Ці навички можуть бути розвинуті через навчання та практику, що дозволить керівникам та співробітникам ефективніше працювати в колективі та досягати спільної мети.

Висновки. Усе більш зростаюча вага соціального та емоційного інтелекту в лідерстві та управлінні людськими ресурсами підкреслює необхідність їх розвитку та впровадження в організаційну культуру. Лідери, які володіють цими навичками, здатні ефективно керувати та мотивувати свою команду, сприяючи підвищенню продуктивності та задоволеності працівників. Успішне управління людськими ресурсами вимагає розуміння соціальних та емоційних аспектів роботи з персоналом і впровадження відповідних стратегій розвитку.

Таким чином, соціальний та емоційний інтелект виявляються ключовими факторами успіху в лідерстві та управлінні людськими ресурсами. Розвиток цих навичок сприятиме покращенню роботи організації, збільшенню задоволеності працівників та досягненню кращих результатів.

ДЖЕРЕЛА:

1. Goleman, D. (2006). Emotional Intelligence. Bantam Books.
2. Goleman, D., Boyatzis, R., & McKee, A. (2002). Primal Leadership. Harvard Business Review Press.
3. Hollander, H. J. (2008). Leadership, followership, and self-management:

New horizons in management. *Journal of Management Development*, 27(2), 135-157.

4. Salovey, P., & Mayer, J. D. (1990). Emotional intelligence. *Imagination, Cognition and Personality*, 9(3), 185-211.

5. Sinek, S. (2014). *Leaders Eat Last*. Portfolio.

РОЛЬ ПСИХОЛОГІЧНОЇ ПІДТРИМКИ ТА ІНТЕРВЕНЦІЙ У ПОКРАЩЕННІ ПСИХОЛОГІЧНОГО БЛАГОПОЛУЧЧЯ ТА ЯКОСТІ ЖИТТЯ СТАРШИХ ЛЮДЕЙ

Ляшко Анна Олексіївна

Студент

Східноукраїнський національний університет

імені Володимира Даля

м. Київ, Україна

Вступ. Запит на розгляд проблематики психологічного благополуччя та якості життя старших людей стає все більш актуальним у зв'язку зі зростанням числа старіючого населення у всьому світі. Розуміння значення психологічної підтримки та інтервенцій є важливим для забезпечення належного старіння. В сучасному суспільстві все більше розуміють вагомість психічного здоров'я та його вплив на якість життя. Тому з'являється потреба у дослідженні ролі психологічної підтримки та інтервенцій для старших людей.

У нашій роботі ми вказуємо на значення нових досліджень і підходів до цієї проблеми, які стали доступні протягом останніх десятиліть. Також зазначимо, що розробка нових методик та програм психологічної підтримки старших людей є важливим завданням. Ці дослідження можуть сприяти виявленню ефективних стратегій та інтервенцій для поліпшення психологічного благополуччя та якості життя старших людей.

Старші люди стикаються зі специфічними викликами, такими як втрата близьких людей, соціальна ізоляція, хронічні захворювання та зміна ролей у суспільстві. Тому важливо враховувати ці унікальні потреби старших людей і надавати їм належну психологічну підтримку та інтервенції для поліпшення їхнього емоційного комфорту та психічного здоров'я.

Мета даної роботи полягає в теоретичному обґрунтуванні ролі психологічної підтримки та інтервенцій у поліпшенні психологічного благополуччя та якості життя старших людей. Конкретні цілі дослідження

включають:

1. Вивчення актуальності та важливості психологічної підтримки та інтервенцій для старших людей у контексті старіння населення та збереження якості життя.

2. Огляд і аналіз наявних досліджень та узагальнення бази знань про ефективні стратегії та інтервенції для поліпшення психологічного благополуччя та якості життя старших людей.

3. Дослідження специфічних викликів, з якими зіштовхуються старші люди, і виявлення їх унікальних потреб у психологічній підтримці та інтервенціях.

4. Розгляд інноваційних підходів, що використовуються у психологічній підтримці старших людей, таких як онлайн-консультування, мобільні додатки та віртуальні платформи, та їх вплив на емоційний комфорт та психічне здоров'я.

Матеріали та методи даної роботи зосереджуються на теоретичному обґрунтуванні ролі психологічної підтримки та інтервенцій для поліпшення психологічного благополуччя та якості життя старших людей. У роботі пропонуються загальні напрямки та підходи, які можуть бути використані для подальших досліджень у цій галузі.

Психологічне благополуччя старших людей можна визначити як стан загального задоволення життям, емоційного комфорту та позитивного ставлення до себе і свого оточення. Воно включає в себе такі аспекти, як задоволеність життям, самооцінка, позитивний настрій, відчуття контролю та сенсу життя.

Якість життя старших людей, у свою чергу, охоплює широкий спектр фізичних, психологічних, соціальних та оточуючих аспектів їхнього життя. Вона відображає ступінь задоволеності особистими цілями, соціальними взаєминами, фізичним здоров'ям, функціональністю та статусом у суспільстві [6].

Психологічне благополуччя та якість життя старших людей є

взаємопов'язаними конструктами, які взаємодіють між собою і можуть бути поліпшені за допомогою психологічної підтримки та інтервенцій. Ці підходи можуть включати соціальну підтримку, психологічні консультації, психотерапію та інші форми психологічної допомоги, спрямовані на зміцнення психічного здоров'я та забезпечення задоволення від життя у старших людей.

Таким чином, психологічне благополуччя та якість життя старших людей є важливими компонентами їхньої загальної добробуту. Забезпечення оптимальних умов для розвитку психологічного благополуччя та покращення якості життя старших людей є важливою метою для соціальних та психологічних інтервенцій, спрямованих на підтримку цієї групи населення.

Психологічна підтримка та інтервенції грають важливу роль у поліпшенні психологічного благополуччя та якості життя старших людей, особливо в контексті їх вікової кризи. Вікова криза - це період, коли людина стикається зі значними фізичними, психологічними та соціальними змінами, що виникають внаслідок старіння та переходу до нового життєвого етапу. Під час вікової кризи старші люди можуть зіткнутися з різними емоційними труднощами, такими як почуття втрати, незадоволення, невпевненості чи тривоги. Вони можуть відчувати певну ностальгію за минулим, але також відчувати необхідність в адаптації до нових реалій та знаходженні нового сенсу життя [2].

Щодо ролі психологічної підтримки у забезпеченні емоційного комфорту та психічного здоров'я старших людей, можна зазначити, що психологічна підтримка надає старшим людям можливість висловити свої емоції, використовувати ефективні стратегії копіngu та знайти позитивні шляхи впорядкування з труднощами та стресом, що виникають на їхньому шляху [7]. Психологічна підтримка допомагає старшим людям розуміти й управляти власними емоціями, зменшувати почуття тривоги та депресії, а також підвищувати рівень самосвідомості та саморегуляції [1]. Через взаємодію з психологом, старші люди можуть отримати підтримку та практичні поради щодо ефективних стратегій управління стресом, підтримки позитивних ставлень, покращення міжособистісних взаємин та розвитку ресурсів для

психічного благополуччя.

Більшість вчених вважають, що використання психологічних інтервенцій є ефективним підходом для зменшення впливу стресу та тривоги у старших людей. Ці інтервенції можуть включати техніки релаксації, медитації, когнітивно-поведінкову терапію та групову підтримку.

Техніки релаксації, такі як глибоке дихання, прогресивна м'язова релаксація та йога, допомагають знизити фізіологічну активацію та сприяють відчуттю спокою та зосередженості.

Медитація є ефективним інструментом для зниження рівня тривоги та стресу. Вона допомагає старшим людям зосередитися на моменті, зменшити розпливчастість думок та знайти внутрішній спокій. Медитація є досить поширеною практикою, що допомагає старшим людям зосередитися на моменті та зменшити розпливчастість думок. Це сприяє зниженню рівня тривоги та стресу, а також сприяє відчуттю внутрішнього спокою та впорядкування емоційного стану.

Когнітивно-поведінкова терапія є ефективним підходом, що допомагає старшим людям впоратися з тривожними та стресовими ситуаціями. Вона спрямована на ідентифікацію негативних мислей та переконань, заміну їх на більш позитивні та реалістичні, а також на розвиток нових способів сприйняття та реагування на стрес. Ця терапевтична практика допомагає старшим людям змінити свій спосіб сприйняття та реагування на стресові ситуації.

Групова підтримка, такі як групові сесії психотерапії або психосоціальні клуби, надають можливість старшим людям обмінюватися досвідом, відчувати підтримку один від одного та взаємодіяти з людьми, які знаходяться в подібних життєвих ситуаціях [3]. Участь у групових сесіях психотерапії або психосоціальних клубах дозволяє старшим людям обмінюватися досвідом, відчувати підтримку один від одного та отримувати емоційну підтримку від людей, які знаходяться в подібних життєвих ситуаціях. Це сприяє почуттю належності, зниженню почуття самотності та покращенню загального самопочуття.

Вчені виявили, що використання цих психологічних інтервенцій сприяє зниженню рівня стресу та тривоги у старших людей, поліпшенню їхнього емоційного комфорту та психічного здоров'я [4]. Дослідження показують, що психологічні інтервенції допомагають знизити рівень стресу, змінити негативні мислі та переконання, покращити здатність до релаксації та саморегуляції, а також покращити загальний настрій та самопочуття старших людей.

Узагалі, психологічні інтервенції для зменшення стресу та тривоги у старших людей мають індивідуальний підхід, орієнтований на потреби та можливості кожної конкретної людини. Враховуючи особливості старшого віку, психологи сприяють розвитку ресурсів самодопомоги, навчають технікам саморегуляції, сприяють зміцненню позитивних ресурсів та розвитку психологічної стійкості [3]. Враховуючи значення психічного здоров'я старших людей, психологічні інтервенції стають важливим інструментом для збереження якісного життя та підтримки добробуту старшого покоління.

Важливу роль у покращенні психологічного благополуччя старших людей відіграють соціальна підтримка та належність до спільноти. Ці елементи стимулюють почуття приналежності, соціальну інтеракцію та підтримку, що сприяє зниженню почуття самотності та ізоляції [5].

Отже, створення підтримуючих соціальних зв'язків та активна участь у спільноті є важливими факторами для поліпшення психологічного благополуччя та якості життя старших людей.

Результати та обговорення. Нами було розглянуто роль психологічної підтримки та інтервенцій у поліпшенні психологічного благополуччя та якості життя старших людей. Були представлені загальні напрямки та підходи, які можуть бути використані для подальших досліджень у цій галузі. Психологічна підтримка відіграє важливу роль у збереженні когнітивних функцій та підтримці психічної активності старших людей. Психологічна підтримка сприяє стимуляції мозкової активності та тренуванню пам'яті, уваги та інших когнітивних функцій. Вона може включати індивідуальні сесії, де психолог сприяє розвитку та підтримці когнітивних навичок через вправи, гри та

підсилення мозкової активності. Такі інтервенції також допомагають старшим людям зберегти психічну активність та знизити ризик розвитку психологічних проблем, таких як депресія або деменція. Вони стимулюють мозок і сприяють підтримці ментальної гнучкості та когнітивних резервів у старших людей.

Тому, психологічна підтримка та інтервенції грають важливу роль у поліпшенні психологічного благополуччя та якості життя старших людей. Застосування інноваційних підходів, таких як використання онлайн консультування та віртуальних платформ, може значно розширити доступ до психологічної підтримки для старших людей. Техніки релаксації, медитація, когнітивно-поведінкова терапія та групова підтримка є ефективними інтервенціями для зниження стресу, тривоги та поліпшення психологічного стану старших людей. Необхідно розвивати та впроваджувати спеціалізовані психологічні програми підтримки для старших людей, забезпечуючи доступність цих послуг та враховуючи їхні потреби та особливості. Необхідно підтримувати дослідження в галузі психологічної підтримки для старших людей, щоб постійно оновлювати знання та розвивати нові ефективні підходи до роботи з цією категорією населення. Залучення професіоналів з психологічної сфери, включаючи психологів та психотерапевтів, є важливим елементом розвитку та впровадження психологічних програм підтримки для старших людей. Враховуючи соціальний аспект психологічної підтримки, рекомендується розробляти групові формати програм, що дозволять старшим людям обмінюватися досвідом та підтримувати взаємну підтримку.

Висновки. Забезпечення належної підтримки та ресурсів для розвитку та впровадження психологічних програм підтримки для старших людей є необхідним. Необхідно залучати фінансування та ресурси з владних органів, благодійних організацій та інших зацікавлених сторін для забезпечення доступності та широкого охоплення цих програм. Необхідно створювати сприятливе середовище для розвитку та впровадження психологічних програм підтримки для старших людей. Це включає співпрацю з медичними установами, соціальними службами, громадськими організаціями та іншими

стейкхолдерами, а також забезпечення необхідної інфраструктури та ресурсів для проведення психологічних інтервенцій.

Враховуючи різноманітні потреби та інтереси старших людей, рекомендується розробляти індивідуалізовані підходи до психологічної підтримки. Це може включати пристосування програм до культурних та соціальних контекстів, розробку спеціалізованих програм для певних груп старших людей (наприклад, мігрантів, осіб з особливими потребами) та надання індивідуальних консультацій та підтримки.

Загалом, розвиток та впровадження психологічних програм підтримки для старших людей є важливим завданням, спрямованим на поліпшення їхнього психологічного благополуччя та якості життя. Для досягнення успіху в цій сфері, необхідна системна підтримка, співпраця між різними зацікавленими сторонами та залучення професіоналів з психологічної сфери.

СПИСОК ЛІТЕРАТУРИ:

1. Богдан Т. В. Особливості пізнавальних процесів у людей похилого віку [Електронний ресурс] / Т. В. Богдан // Науковий вісник Ужгородського національного університету. Серія: Психологія. – 2022. – № 4. – С. 33–36. Режим доступу: <https://doi.org/10.32782/psy-visnyk/2021.4.6> (дата звернення: 26.05.2023). – Назва з екрана.

2. Бохонкова Ю. О., Пелешенко О. В., Меріуц Т. Ю. Теоретико методологічний аналіз підходів до вивчення вікових криз розвитку особистості / Ю. О. Бохонкова, О. В. Пелешенко, Т. Ю. Меріуц // Редакційна колегія. 2018. Режим доступу: [zbirka.pdf \(zp.edu.ua\)](http://zbirka.pdf(zp.edu.ua)).

3. Бочаріна Н. Готовність майбутніх психологів до роботи з людьми похилого віку [Електронний ресурс] / Наталія Бочаріна, Світлана Белякова, Алла Стеценко // Наукові перспективи (Naukovì perspektivi). – 2022. – № 5(23). Режим доступу: [https://doi.org/10.52058/2708-7530-2022-5\(23\)-483-496](https://doi.org/10.52058/2708-7530-2022-5(23)-483-496) (дата звернення: 26.05.2023). – Назва з екрана.

4. Гакман А. Задоволеність життям та роль психофізичних компонентів у

якості життя людей похилого віку [Електронний ресурс] / Анна Гакман, Світлана Дудіцька, Олександр Вілігорський // Вісник Прикарпатського університету. Серія: Фізична культура. – 2021. – № 36. – С. 3–9. – Режим доступу: <https://doi.org/10.15330/fcult.36.3-9> (дата звернення: 26.05.2023). Назва з екрана.

5. Коваленко О. Г. Програма оптимізації міжособистісного спілкування осіб похилого віку / О. Г. Коваленко // Практична психологія та соціальна робота. – 2014. – № 7 (184). – С. 17–29.

6. Полехіна В. Вектори соціального захисту людей похилого віку [Електронний ресурс] / Вікторія Полехіна, Ірина Гайдамашко // InterConf. 2022. № 26(129). – С. 119–126. – Режим доступу: <https://doi.org/10.51582/interconf.19-20.10.2022.012> (дата звернення: 26.05.2023). – Назва з екрана.

7. Kamal W. Relationship between physical activity and health-related quality of life in elderly people: a cross section study [Electronic resource] / Walid Kamal, Gopal Nambi // SANAMED. – 2017. – Vol. 12, no. 2. – P. 87. – Mode of access: <https://doi.org/10.24125/sanamed.v12i2.186> (date of access: 26.05.2023). – Title from screen.

ВИГОРАННЯ НА РОБОЧОМУ МІСЦІ: ПСИХОЛОГІЧНІ АСПЕКТИ

Михаліна Олена

Студентка

Харківського інституту

ПрАТ «ВНЗ «МАУП»

м. Харків, Україна

Термін «вигорання», який приписують Фрейденбергу, вперше був використаний громадськістю в 1970-х роках. Початкове визначення вигорання Фрейденберга характеризувалося тим фактом, що людина стає психологічно виснаженою через надмірні робочі вимоги. Фрейденберг, як психоаналітик, спостерігав різні позиції чоловіків і жінок, які ставали вбивчими, депресивними, дратівливими, напруженими та приголомшеними. Він припустив, що, незважаючи на відсутність істотних змін або значущих подій в їхньому житті, їхнє ставлення, настрої і мотивація до роботи змінюються без очевидних особливих причин. Ці спостереження лягли в основу першого дослідження Фрейденберга про вигорання на робочому місці

Незважаючи на те, що вигорання вивчається протягом чотирьох десятиліть, єдиного стандартного визначення цього синдрому не існує. Наприклад, деякі дослідники ототожнюють цю проблему зі стресом, надмірними зусиллями, депресією та виснаженням, хоча стрес є результатом надмірних вимог до людини на роботі, вигорання є результатом реакції людини стрес на роботі, особливо поведінкові. Однак при такому мисленні, наприклад, вигорання зазвичай має психологічну природу, оскільки воно проявляється не тільки в емоційній, а й в емоційній, когнітивній сферах – сюди входять емоції, установки, мотиви, очікування, очікування, які для сьогодення та організація. Крім згаданого у роботі, він також розпізнає фізіологічні симптоми вигорання, що свідчить про комплексність і складність цього явища.

Водночас уявлення про те, що стан вигорання практично тотожний стресу, відображено в уявленнях В. Бойка. Він описав три стадії емоційного

вигорання, які точно такі ж, як і стадії стресу, описані Г. Сельє – стадію напруги, стадію проживання та стадію виснаження. Цікаво, що після вивчення механізму ендокринологічних та імунологічних аспектів вигорання не було виявлено жодних ознак дисрегуляції гіпоталамо-гіпофізарно-надниркової осі у людей з вигоранням, але це вже класифікується як клінічний феномен. Це означає, що ці два поняття – стрес і професійне вигорання – не тотожні навіть з точки зору їх фізіологічних механізмів.

Вигорання також може вплинути на ставлення, поведінку, фізичне та психічне здоров'я, що призводить до зниження продуктивності на роботі та погіршення стосунків із колегами як на роботі, так і за її межами. На відміну від стресу, який є результатом невідповідності між здібностями працівника та вимогами роботи, професійне вигорання є набагато більш інтерналізованим процесом, який може змусити людину почуватися замкнутою та віддаленою від інших.

Вигорання - це синдром, який розуміється як результат хронічного стресу на роботі, з яким не вдалося впоратися. Характерні три виміри: 1) відчуття втрати енергії або виснаження; 2) збільшення психічної дистанції від роботи або почуття негативізму чи цинізму, пов'язаних із роботою; 3) зниження професійної працездатності. Вигорання стосується конкретно явищ у професійному контексті і не повинно використовуватися для опису їх в інших сферах життя.

Згідно з визначенням Всесвітньої організації охорони здоров'я, «синдром вигорання» – це емоційне, фізичне або мотиваційне виснаження, що характеризується зниженням продуктивності праці, підвищеною схильністю до соматичних захворювань, втому та безсонням. У цьому контексті використання поняття «емоційне вигорання» видається дещо недоречним, виходячи з того, що його зміст значно перевищує емоційну симптоматику, хоча саме вигорання насправді «народжується» в емоційно-мотиваційній сфері, як реакція на робоча ситуація.

У зарубіжній науковій літературі для визначення цього явища в більшості

випадків використовується термін «combustion», але буквально означає «горіння». Водночас у процесі вивчення пострадянської наукової та психологічної літератури з даної теми була опублікована суттєва добірка термінів, якими автори позначають один і той же феномен: найбільш поширеним є використання категорії «синдром професійного вигорання» (А. В. Бойко, А. В. Дудяк, Т. М. Вашека, О. В. Коноплицька, Н. К. Самікіна, Н. В. Янушева), а також існують поняття «емоційне вигорання» (Т. Н. Форманюк, Т. В. Яценко), «синдром професійного вигорання» (Л. Н. Карамушка, Т. І. Ронгінська, Л. Ю. Юр'єва), «психічне вигорання» (Н. Г. Водоп'янова, О. А. Рукавички), «синдром емоційного вигорання». Незважаючи на те, що горіння є досить широко вивченим явищем, сьогодні про нього не чути. У документі досі вживається термін «вигорів», оскільки ми вважаємо його найпоширенішим і найширшим, але це відповідно до різних аспектів цього явища.

Феномен вигорання різними дослідниками можна узагальнити в межах кількох моделей вигорання.

Вони запропонували одновимірну модель вигорання Пайнс та Аронсон, які трактують це як стан емоційного, фізичного та когнітивного виснаження, що виникає в результаті тривалого перебування в емоційно інтенсивних ситуаціях спілкування.

Емоційне виснаження як прояв вигорання є активною реакцією та відповіддю на постійний стрес, що з часом спричиняє погіршення емоційних когнітивних ресурсів. Емоційне виснаження – це виснаження енергії та надмірне споживання емоційних ресурсів, впливає на фізичне та психічне здоров'я, нашу поведінку та ставлення і більш тісно пов'язане з важливими життєвими та робочі результати, ніж будь-який інший компонент вигорання.

Тому кілька авторів стверджують, що емоційне виснаження охоплює «корінний сенс» вигорання. Тобто фактично це явище зводиться до емоційного змісту, основним його чинником є виснаження. Поява ознак вигорання є результатом поведінки «зняття стресу». Прихильники підходу не обмежують

синдром вигорання якоюсь професійною групою і підкреслюють, що він може виникнути у людини будь-якої професії.

Двофакторна модель. У цій моделі виділяють дві складові синдрому вигорання: 1) емоційне виснаження (активний аспект), яке проявляється скаргами на погане фізичне самопочуття, нервові напруження, емоційне виснаження; 2) деперсоналізація, яка стосується зміни ставлення до людей і себе.

Найпоширенішою і найбільш розумною можна вважати третю модель трифакторний, запропоновані К. Маслахом, С. Джексоном. Більшість дослідників погоджуються, що вигорання складається з трьох аспектів: емоційного виснаження, деперсоналізації та зниження особистих досягнень.

Емоційне виснаження стосується відчуття перевантаженості та виснаження емоційних і фізичних ресурсів.

Це може проявлятися у відчутті зниженого емоційного тону, втрати інтересу до подій навколишнього світу або в емоційній підвищеній чутливості, а також в агресивних реакціях, спалахах гніву, появі симптомів депресії. Людині може здаватися, що він вже не так відданий роботі, як був раніше, але можуть бути відчуття нудьги, нудьги, можливі емоційні зриви. Часто зустрічаються такі скарги: «Я почуваюся як вичавлений лимон», «Робота витягує з мене всі сили», «Я ніби вигораю на роботі, після відпочинку». При її повному виконанні людина відчуває сильну втому від надмірної зайнятості роботою. Міжособистісні конфлікти, надмірне напруження та тривале використання емоційних і фізичних ресурсів людини є одними з основних причин емоційного виснаження. З трьох вимірів емоційне виснаження є найпоширенішим і зазвичай є першою ознакою вигорання.

І. Кутько, Н. А. Пересадін і я у своїх дослідженнях акцентують увагу на емоційних ознаках вигорання. Лоскутов. Таким чином, вони суттєво розширили характеристику емоційних симптомів вигорання: дефіцит емоційно-вольових ресурсів, песимізм і апатія, цинізм, прояви бездушності в роботі та особистому житті, авторитарна позиція, байдужість, втома, відчуття безпорадності та

безнадійності. Крім того, вони підкреслюють психофізіологічні ознаки емоційного виснаження, тобто воно може мати не тільки емоційний, а й маскований прояв (що набагато ближче до вигорання та депресії).

Як ще один аспект вигорання, деперсоналізація виникає, коли людина дистанціюється від інших. Деперсоналізація проявляється в деформаціях, деперсоналізація у стосунках з іншими людьми, підвищена залежність від інших людей, або зовсім по-іншому вона проявляється в негативізмі, цинічності та інституціях. Негативне ставлення спочатку може бути прихованим і проявлятися у внутрішньому стримованому роздратуванні, яке з часом виливається у вигляді спалахів дратівливості або конфліктних ситуацій. На цьому етапі така поведінка вимагає самовиправдання: «Це не те, про що варто хвилюватися», «Такі люди не заслуговують на хороше ставлення», «Такі люди не можуть співпереживати», «Чому я маю про все хвилюватися». Цей симптом поступово наростає: спочатку робота викликає розчарування, потім людина все менше турбується про тих, з ким працює (наприклад, про клієнтів), і це формує ще більш негативне ставлення до роботи, що набуває форми цинізму та об'єктивності ставлення до отримувачів власних послуг. Цікаво, що згідно з дослідженнями, цей симптом тісно пов'язаний з елементами особистості – його поява може бути передбачена особистісними конструктами емоційної стабільності, екстраверсії та інтелекту/автономії.

Зниження власних досягнень характеризується тим, що професійна діяльність людини перестає сприйматися як корисна, погіршенням продуктивності професійної діяльності, девальвацією, дозріванням. Так що, ймовірно, це той симптом, за яким В. Є. Орел вперше привертає увагу, коли він інтерпретує вигорання у професійній сфері.

Взаємозв'язок між професійною самоефективністю та професійним вигоранням дещо складніший, ніж інші два виміри. Зменшення власних досягнень зазвичай поєднується з відчуттям некомпетентності, яке створюється досвідом нестачі ресурсів для виконання роботи, відсутністю соціальної підтримки, відчуттям розбіжності між індивідуальними та організаційними

цінностями. Тому знижується рівень задоволення від своєї роботи, втрачається віра у свої професійні здібності, відбувається приниження власних потреб і бажань, пов'язане з відчуттям некомпетентності.

Крім згаданих, існує ще одна площина поглядів на вигорання, визначена як моделі процесу. Воно горіло в них як процес, який динамічно змінюється, відбувається в часі, а також має певні фази. Серед них, наприклад, модель динамічного вигорання Б. Перлмана та Е. А. Гартман. Ця модель трактує вигорання як динамічний процес, який проявляється у наростанні його проявів і розвивається з часом. У рамках цієї моделі вигорання – це процес, який проявляється у трьох типах реакції на організаційний стрес:

- активно-когнітивні реакції – деморалізація/деперсоналізація, емоційно мотиваційне виснаження;
- фізіологічні реакції – фізичне виснаження;
- поведінкові реакції – зниження мотивації та продуктивності праці, відмова від професійних обов'язків, нерегулярність.

Таким чином, професійне вигорання – це багатогранний і складний процес, який проявляється через безліч психологічних і фізіологічних симптомів і може мати різні форми прояву, які водночас говорять про його глибину – від виснаження на початку до соціального відчуження та втрати продуктивності на початку. пізніші стадії. Особливістю явища є також те, що його виникнення тісно пов'язане з людським фактором, оскільки симптоми, схожі на синдром професійного вигорання, можуть бути пов'язані з іншими сферами життя – не тільки роботою, а й з'являтися там, де є взаємодія між людьми. Фактично вигорання стало значною мірою пов'язане зі стосунками з іншими людьми на робочому місці.

Стан професійного вигорання – це явище, яке виникає саме в системі професій «людина – людина» і пов'язане з професійною деформацією. За словами письменника, вони шукають «розмиття в роботі, своєрідного типу вбивчості, викликаного постійним емоційним контактом із значною кількістю людей». У той же час інші дослідники показують, що немає підстав

стверджувати, що вигоряють тільки працівники в полі, але їх прояви вигорання не є суттєво більшими, ніж у тих, хто зайнятий, наприклад, фізичною працею або операцією з документами, оскільки насправді ці люди також мають, хоч і меншою мірою, взаємодію в рамках виконання робочих завдань (спілкування з колегами, начальством тощо). Причому, як буде показано далі, це далеко не єдиний фактор розвитку вигорання.

У результаті опрацьованих матеріалів можна зробити висновок, що професійне вигорання є результатом постійного переживання стресу в контексті роботи, який неможливо подолати і потім переростає в синдром професійного вигорання. Надалі синдром вигорання поширюється на інші сфери життя людини. Вигорання може проявлятися як фізичне, емоційне або мотиваційне виснаження.

ЗНАЧЕННЯ РОЛЬОВОЇ ГРИ В ПСИХІЧНОМУ РОЗВИТКУ ДІТЕЙ ДОШКІЛЬНОГО ВІКУ

Міліщук Світлана Олексіївна

Викладач кафедри теорії та методики
дошкільної освіти

Паламар Наталія Сергіївна

Студентка

КЗВО «Луцький педагогічний коледж»

Волинської обласної ради

м. Луцьк, Україна

Вступ: Теоретичні дослідження рольової гри дітей дошкільного віку започатковані психологічної наукою. Враховуючи те значення, яке відіграє рольова гра в психічному розвитку дітей дошкільного віку, сучасні дослідження даної проблеми постійно збагачуються в рамках культурно-історичної теорії ігрової діяльності дітей.

Ціль: Метою нашої статті є здійснити теоретичний аналіз сучасних досліджень та описати роль сюжетно-рольової гри в психічному розвитку дитини дошкільного віку.

Матеріалита методи:

1. Дуткевич Т. В. Дитяча психологія : навч. посіб. Київ: Центр учбової літератури, 2012. С. 75-77.

2. Павелків Р. В. Дитяча психологія : навч. посіб. для самост. роботи студ. Київ : Академвидав, 2011. 373 с.

3. Бутенко В. Г. Психолого-педагогічні основи ігрової діяльності дітей старшого дошкільного віку. Збірник наукових праць [Херсонського державного університету]. Педагогічні науки. 2016. Вип. 72(1). С. 51-56. URL: http://nbuv.gov.ua/UJRN/znppn_2016_72%281%29__12

Результати та обговорення: Ігрову діяльність дітей дошкільного віку детально досліджено науковцями в галузі філософії, педагогіки та психології. Зокрема, концепції ігрової діяльності було розроблено зарубіжними

науковцями (К. Гроос К., Дж. Селлі, Р. Кайна, Е. Клапаред, Лацарус, Е. Фінк, З Фрейд, В. Штерн, Х. Штейнталь К. Бюлер та ін.). Дослідження ігрової діяльності досліджено вітчизняними науковцями в галузі педагогіки та психології (Л. Артемова, Г. Григоренко, Н. Кудикіна, Н. Короткова, К. Щербакова, Н. Гавриш та ін.).

Найхарактернішим видом ігрової діяльності дітей дошкільного віку є сюжетно-рольова гра. Вона виникає на межі раннього і дошкільного віку, яка досягає свого розквіту в середині дошкільного дитинства [2].

Перш ніж перейти до дослідження значення рольової гри в психічному розвитку дітей дошкільного віку, звернімося до джерел і з'ясуємо суть поняття «рольова гра». У вітчизняній теорії рольової гри рольову гру Д. Ельконін розглядає дане поняття як гру, у якій дитина бере на себе різноманітні ролі та функції дорослих людей та в узагальненій формі у спеціальних умовах відтворює діяльність дорослих людей. В сучасних дослідженнях науковці часто послуговуються таким визначенням: це вид діяльності, який полягає у відтворенні дітьми дій дорослих і відносин між ними, спрямований на пізнання навколишньої діяльності.

Сучасні дослідники наголошують, що рольова гра є провідним видом діяльності дітей в дошкільному віці. Оскільки «провідна діяльність – це діяльність, що зумовлює головні зміни у психічних особливостях дитини на відповідний період її розвитку, в її межах виникають нові види діяльності, та новоутворення психіки й особистості», то впливає логічний висновок, що в рольовій грі як провідному діяльності дітей дошкільного віку формуються основні особистісні та психічні новоутворення, відбувається перебудова психічних процесів і виникають нові види діяльності.

Розглянемо як рольова гра впливає на вказані аспекти в розвитку дитини у дошкільному віці. Головним змістом сюжетно-рольової гри виступає моделювання міжособистісних взаємовідносин дорослих людей. С. Русова, О. Запорожець вважали, що гра – це успішний спосіб залучення дитини в соціальні відносини, «... найлегший ступінь для усвідомленого оволодіння

надбанням культури, досвідом людських взаємин, знаннями, способами діяльності тощо» [3].

Сюжетно-рольова гра слугує на етапі дошкільного віку провідним засобом соціалізації дитини, у ході якої в неї формуються важливі психічні функції та особистість. При цьому, на думку вітчизняних науковців, дорослий має великий вплив на розвиток рольової гри для дошкільника, оскільки дитина звертає увагу на взаємини з дорослим по іншому: батько – водій автобуса, він перевозить людей, приносячи цим користь; мама – лікар, вона лікує людей тому в грі дитина бажає грати роль саме водія або лікаря тобто дитина бере на себе роль дорослого і відтворює його діяльність, тим самим живе з ним дорослим життям проживаючи певні моменти. В освітній програмі для дітей від 2 до 7 років «Дитина» автори виділяють такий освітній напрям, як «Гра дитини» пропонуючи різноманітну тематику сюжетно-рольових ігор для дошкільного віку, зокрема : «Сім'я», «Водії», «Банк», «Ательє», «Лікарня» та ін.

Гра – це особливий світ дитини в якому вона задовольняє усі свої потреби. Дослідники К. Бюлер та В. Штерн говорили: «Гра – вільна діяльність, що підпорядкована потребам, бажанням та інтересам дитини» [3]. Сюжетно рольова гра відноситься до творчих ігор, тому носить самодіяльний характер. Оскільки творча гра виникає за власним почином та задумом дітей, то рольова гра сприяє розвитку уяви. У ній дитина здійснює прорив з області реально існуючого «тут і тепер» в область уявного. У грі дитина думає, вчиться кмітливості, винахідливості, заповзятливості. «Гра розкриває здібності дитини, але ще й вчить використовувати їх» [1. 103].

Д. Ельконін вважав, що рольова гра це гра насамперед з правилами в голосі самого себе. Гра розвиває дитячу увагу, вона придумує певні правила з якими повинні погоджуватися її однолітки, вона сприяє творчому потенціалу дитини дошкільного віку. В рольових іграх діти соціально адаптуються, вона детальніше знайомиться з укладом світу, відбувається пошук самого себе, власного «Я».

Слід зазначити, що гра сприяє розвитку дитини, оскільки вона вчиться

бути самостійною, цілеспрямованою, вчиться спілкуватися з однолітками, а найголовніше у грі закріплює навички, якими вона оволоділа в процесі гри. Дитина дошкільного віку навчається вирішувати проблеми в ігровій формі й справді можна побачити чим вона занепокоєна. У процесі гри у дитини дошкільного віку розвиваються такі психічні процеси, як пам'ять, увага, сприймання, мислення, розвивається емоційно-вольова сфера дитини, розвивається довільність поведінки (дитина вчиться грати за правилами та виконувати певні конструкції), розвиваються творчі здібності дитини. Крім того, спостерігаючи за рольовими іграми дітей дошкільного віку, можна дізнатися багато нового про реальні відносини із батьками або однолітками, оскільки, діти копіюють поведінку дорослих та ровесників. В рольовій грі дитини пізнає саму себе.

Висновки: Отже, сюжетно-рольова гра виступає провідною діяльністю дошкільника і становить умову його нормального психічного та особистісного розвитку. Рольова гра забезпечує розвиток дитини дошкільного віку за всіма лініями психічного розвитку.

СІМЕЙНА ПСИХОЛОГІЯ В АСПЕКТІ БАТЬКІВСТВА

Павлюк Тетяна

Студентка

Харківського інституту

ПрАТ «ВНЗ «МАУП»

м. Харків, Україна

Незважаючи на те, що багато аспектів сімейних відносин і сім'ї як явища досить детально вивчені, достатньо повного епістемологічного поля, пов'язаного з цим феноменом, ще не сформовано. Це пов'язано з тим, що в ході розвитку наукового знання, яке базується на принципі об'єктивності, всі неформальні відносини, супутні сім'ї, а саме: емоційна близькість, любов, прихильність і чітке визначення.

Сімейні стосунки є складним соціально-психологічним феноменом, що включає міфологічний і сучасний рівні свідомості, індивідуальні та колективні, онтогенетичні та філогенетичні основи. Сімейні відносини охоплюють суб'єктивний час індивіда, особисту життєдіяльність, національну культуру і традиції.

Сім'я - це насамперед культурно-історичний і соціально-психологічний феномен, а не фізіологічний. Існує багато різних визначень сім'ї. Ми приймаємо за вихідне визначення сім'ї як соціальної системи, дане А. Я. Варга: «Сімейна система - це група людей, пов'язаних спільним місцем проживання, спільною економікою і, що найважливіше, стосунками. Те, що відбувається в сім'ї, часто не залежить від намірів і бажань людей, які є її частиною сімейної системи, тому що життя сім'ї регулюється системами як такими властивостями». Сім'я це відкрита система, вона перебуває в постійній взаємодії з навколишнім середовищем. Крім того, сім'я — це -організуюча система, тобто поведінка системи відповідна, а джерело системних перетворень знаходиться в ній самій. У нашій країні сім'ї мають такі відмінні риси.

1) Зберігається патріархальна сім'я, тобто сім'я, що складається з кількох

поколінь.

2) Кордони між підсистемами розрізнені, погано структуровані, влада в родині часто належить бабусям і дідусям.

3) У багатьох сім'ях чоловіки були відсутні протягом кількох поколінь, так само, як вони відсутні в багатьох соціальних інститутах - дитячих садках, школах, університетах, лікарнях, поліклініках, деяких компаніях і банках, де головну роль відіграють жінки.

4) Кілька поколінь залежать одне від одного не тільки морально, але й матеріально: молоді сім'ї живуть або в комуналках квартири, або разом з батьками та дідами, без сподіваючись купити власний будинок.

5) Ідеологія тоталітарного суспільства формувала жорстку систему примусу та зобов'язань. Тому повсякденне життя, поведінка і духовні цінності нагадували ті епохи, коли людина забувала про своє «Я», про свої бажання і потреби, влаштовувала свою поведінку так, щоб це було бажано і Богу, і феодалу, або стан.

б) Руйнація колишньої ідеології та відсутність нової, яка б допомогла об'єднатися та отримати відчуття причетності та безпеки, призвели до того, що потреба суспільства в ілюзіях, «чудесах» тощо. Внаслідок важкого матеріального становища та відсутності етичних цінностей «сім'я легко розпадається, а діти опиняються на вулиці, стаючи легкою здобиччю «кримінальних елементів», рівень взаємної агресії в сім'ї зріс. збільшився... Радянський період в історії нашої країни сильно вплинув на структуру сім'ї. Була оголошена ідея зміни буржуазної сім'ї на радянську. У тому вигляді, в якому сім'я існувала на початку 20 століття - відносно самостійної щодо виховання дітей - вона не могла вписатися в тоталітарну систему. Батько відповідає за соціалізацію дітей у нормальній сім'ї. Тому політика радянської влади була спрямована на те, щоб звести до нуля роль батька в сім'ї і покласти всю відповідальність за виховання на суспільство. Однак суспільство в принципі не може і не повинно виконувати цю функцію, тому весь тягар відповідальності лягає на плечі матері. Без балансуєчого впливу батька, без

його контакту з дитиною роль матері гіпертрофується. Його вплив на психічний розвиток дитини стає надмірним, дитина отримує обмежений набір варіантів поведінки, у неї немає вибору в спілкуванні. У сім'ї мати залежить від дитини, яка замінює собою всіх, хто міг би задовольнити її емоційну прихильність. Виникає невротичний симбіоз матері і дитини. Для старших дітей відсутність батька ще більш драматична, оскільки хлопчик позбавлений чоловічої моделі поведінки, а дівчинка не має образу представника протилежної статі, тому її контакти з чоловіками можуть бути ускладненими. Тому справжня модель сучасної прийомної сім'ї така: мати несе відповідальність за сім'ю, вона домінує в сім'ї та є емоційно найближчою до дитини. Чоловіка «викидають» із сімейних стосунків. Йому залишається єдиний спосіб реалізувати себе як чоловіка і батька – «боротися за права чоловіків і «емансипацію», як боролися і борються феміністки за свої права з чоловіками».

Тільки в цьому випадку полем битви стає сім'я. На думку В. Н. Дружиніна, поряд з подоланням спадщини комунізму модель сім'ї в пострадянських країнах може набути такого вигляду: мати домінує, батько слідує, а діти підпорядковані. Батько відповідає за сім'ю, її добробут, забезпечує соціальний захист. Діти емоційно ближчі до матері, ніж до батька. У зв'язку з тим, що матері проводять з дітьми більше часу, ніж тати, і більше беруть участь у вихованні дитини, у суспільстві виникає спокуса звинуватити матір, якщо у дитини виникають проблеми. Головною фігурою, яка впливає на дитину, вважається мати. З цього випливає образ ідеальної матері – турботливої, люблячої, відповідальної, яка проводить багато часу з дитиною, кооперативної, альтруїстичної, неагресивної, недомінантної. Традиційні ролі батька і чоловіка залишалися незмінними протягом багатьох поколінь. Зараз стереотип чоловіка, а значить і батька, зазнає серйозних змін. Ідеал батька може бути дуже суперечливим і містити полярні якості. Раніше батько був втіленням влади та інструментальної ефективності, тепер від чоловіка очікують доброзичливості та ніжності, ніжності та активної турботи про дітей (зміна підгузків, годування, догляд за дитиною), батьківська влада в сім'ї зменшується. Новоспечені батьки

починають відвідувати спеціальні курси з підготовки до пологів і батьківства, іноді присутні на пологах. Все частіше подружжю кажуть: «Ми вагітні». Але, незважаючи на все більшу участь батьків у вихованні та догляді за дітьми, існує поширений стереотип про неадекватність, слабкість та незграбність сучасних батьків. Порівняно з матір'ю батько відчувається невмілим і незграбним у контакті з дитиною, що іноді призводить до зменшення контакту з дитиною або навіть уникнення його. В ідеалі такий батько, швидше за все, шукатиме компетентності, посилюючи свою владу над дитиною.

ПІДХОДИ ДО МОДЕЛЮВАННЯ СТРУКТУРИ ТА ДИНАМІКИ ОРГАНІЗАЦІЙНОЇ ІДЕНТИЧНОСТІ ОСОБИСТОСТІ

Партико Андрій Зіновійович

аспірант

Львівський національний університет імені Івана Франка

м. Львів, Україна

Вступ. Аналіз наукових джерел засвідчує різноманітність поглядів на організаційну ідентичність особистості. Для з'ясування суті та змісту ідентичності в організаційному контексті доцільно використати метод моделювання, зокрема, моделювання структури та динаміки ідентичності. Теоретичні та емпіричні дослідження цього питання були розпочаті понад 50 років тому, проте і донині науковці не дійшли згоди щодо структурних компонентів організаційної ідентичності як психологічного феномену. Отож, проблема залишається відкритою і потребує теоретико-емпіричного осмислення.

Мета роботи полягає у теоретичному аналізі підходів до моделювання організаційної ідентичності особистості як психологічного конструкту.

Методи дослідження – це теоретичний аналіз літературних джерел, порівняння, систематизація та узагальнення матеріалу.

Результати та обговорення. Однією з перших ще у 70-х роках ХХ ст. була запропонована трикомпонентна "Модель асиміляції–приналежності лояльності" М. Патчена (1970), де автор представив своє бачення структури організаційної ідентичності. Асиміляція розумілась як спільність у сприйнятті цілей та інтересів організації її членами; приналежність – як ступінь збігу Я-образу працівників з образом організації; лояльність – як підтримка працівниками організації, у якій вони працюють.

Дещо подібною є "Модель поведінки організаційного громадянства" Дж. Грема (1980, 1991), де ключове поняття трактується як неформальне виконання професійної діяльності і включає такі три виміри, як покірність,

лояльність і участь. Покірність автор моделі трактує як прийняття працівниками правил і регулятивних актів організації, що, на нашу думку, в певній мірі нагадує ідею М. Патчена про єдність цілепокладання та інтересів членів організації (складова асиміляції). Лояльність у моделі Дж. Грема слід розуміти як певне зобов'язання, яке беруть на себе працівники по відношенню до організації в цілому, а також окремих її членів. Таке розуміння розвиває та поглиблює ідею М. Патчена про підтримку організації з боку її членів (складова лояльності). Принципово новим компонентом є третій вимір – реальна участь працівників в управлінні організацією та прийнятті рішень.

Отже, якщо у 70-х роках ХХ ст. змістовою характеристикою організаційної ідентичності була єдність поглядів працівників щодо мети діяльності організації, то 80–90-х роках акцент змістився на акцептацію працівниками нормативних актів організації. Змінилась також розуміння лояльності зі звичайної підтримки працівниками організації на певну відповідальність, яку вони беруть на себе, на вірність її ідеям.

У кінці ХХ ст. почали вибудовуватись нові виробничі відносини між працівниками і роботодавцями. Організації почали надавати своїм співробітникам ширший спектр громадянських, соціальних та політичних прав, що і знайшло своє відображення у моделі Дж. Грема, особливо у такій її складовій, як участь. Проте поза увагою залишилась важлива психологічна складова організаційної ідентичності, пов'язана з Я-образом особистості, на яку так доречно ще у 70-х роках звернув увагу М. Патчен.

З початком ХХІ ст. організаційну ідентичність почали розглядати з позицій динаміки її розвитку. "Модель динаміки організаційної ідентичності" М. Хетча та М. Шульца (2002) поєднує два компоненти: внутрішній організаційну культуру і зовнішній – організаційний імідж, які перебувають у постійній взаємодії. За змістовим наповненням організаційна культура являє собою цінності, переконання, норми поведінки, що забезпечують самовизначення як членам організації, так і організації в цілому. Ця складова частково поєднує приналежність у моделі М. Патчена і покірність у моделі

Дж. Грема, однак результатом такого поєднання є якісно нове розуміння внутрішнього аспекту організаційної ідентичності на рівні культурального виміру. Організаційний імідж, за М. Хетчем та М. Шульцем, описує ставлення суспільства до діяльності організації, яке утворюється на основі її образу. Якщо організаційна культура дає усвідомлення "Хто ми?", то організаційний імідж "Як нас сприймають інші?".

Обидва підходи – структурний і динамічний – поєднала О. В. Фролова у "Структурно-функціональній моделі організаційної ідентичності" (2014, 2016). Науковим підґрунтям моделі слугує системний підхід, в основі якого покладені методологічні принципи ієрархічності, континуальності та цілісності. Принцип ієрархічності відкриває шлях для розуміння причин організаційної ідентичності працівників, принцип континуальності наголошує на протяжності та неперервності розвитку ідентичності, принцип цілісності засвідчує єдність структурних та функціональних аспектів моделі.

Структурні компоненти моделі включають когнітивну, афективно-мотиваційну та конативну складові. Когнітивна складова відображає поінформованість працівників щодо різноманітних аспектів діяльності організації у теперішньому та минулому, а також цінностей, норм та правил поведінки, яких слід дотримуватися для особистого самовизначення в організаційному просторі. Афективно-мотиваційна складова свідчить про ставлення людини до власної організаційної приналежності, яка формується у результаті задоволення чи незадоволення потреб у професійному самоствердженні, професійній діяльності, міжособовому та діловому спілкуванні. Конативна складова представлена у конкретних вчинках та поведінці працівників, які вибудовуються під впливом різноманітних заохочень з боку керівництва і стосунків з колегами по роботі. Ця складова свідчить про готовність працівників діяти в інтересах організації і пов'язана з такими особистісними якостями, як чесність, дисциплінованість, вимогливість, упевненість, самостійність та самокритичність. Так як членство у певній організації може оцінюватись як позитивно, так і негативно, зазначені

компоненти організаційної ідентичності доцільно розглядати, на думку авторки моделі, як біполярні континууми з позитивною та негативною модальністю.

Функціональний аспект моделі представлений регулятивною, адаптивною, захисною та мотиваційною функціями. Регулятивна функція узгоджує різноманітні соціальні ролі і норми поведінки, які працівники організації як члени суспільства можуть виконувати, на основі визначених у межах конкретної організації норм, правил і традицій. Адаптивна функція забезпечує інтеріоризацію головних цінностей та цілей організації у мотиваційно-ціннісну структуру особистості працівника. Захисна функція задовольняє базову потребу індивіда у груповій приналежності з чітко окресленим соціальним статусом, яка так необхідна в умовах соціальної та економічної нестабільності. Мотиваційна функція організаційної ідентичності спрямовує поведінку працівників у русло інтересів установи, до якої вони належать. Таким чином, констатує авторка, організаційна ідентичність функціонально забезпечує цілісність особистості.

Висновки. Упродовж останнього півстоліття змінювались підходи до моделювання організаційної ідентичності особистості. На змістову наповненість цих моделей впливали соціально-економічні умови розвитку суспільства та вимоги, які відповідно до цих умов пред'являлись конкретним організаціям. Якщо у перших моделях акцент зроблено на статичних структурних компонентах, то у подальшому увагу почали звертати на динамічну складову організаційної ідентичності. Сучасна тенденція пов'язана з об'єднанням структурного і динамічного аспектів у моделюванні організаційної ідентичності особистості. Подальші дослідження мають бути спрямовані на уточнення моделей організацій конкретного профілю і на емпіричну верифікацію моделей.

САМООЦІНКА В СТРУКТУРІ ЦІЛІСНОЇ ОСОБИСТОСТІ

Петрова Олена

Студентка

Харківського інституту

ПрАТ «ВНЗ «МАУП»

м. Харків, Україна

Переживання різноманітних емоцій, які супроводжують процеси самопізнання, формують ставлення людини до себе. Знання про себе в поєднанні з певним ставленням до себе формують самооцінку особистості.

Самооцінка - це індивідуальна оцінка себе, своїх здібностей, якостей і місця серед інших людей. Самооцінка, яка належить до ядра особистості, є важливим регулятором її поведінки. Від самооцінки залежать стосунки людини з іншими, її критичність, вимогливість до себе, ставлення до успіхів і невдач. Самооцінка впливає на ефективність діяльності людини та подальший розвиток її особистості.

Самооцінка є свого роду когнітивною схемою, яка узагальнює минулий досвід індивіда і систематизує нову інформацію про цей аспект «Я». При цьому самооцінка, особливо щодо здібностей і потенційних можливостей індивіда, виражає певну ступінь роздратування. І це залежить від багатьох умов. Хлопець, який хвалиться перед друзями, може оцінити себе в розмові з учителем набагато скромніше. Самооцінка є засобом самовираження, вона створює в інших більш приємне враження про себе.

Особистість оцінюється двома способами:

- шляхом порівняння рівня своїх домагань з об'єктивними результатами своєї діяльності;
- порівнювати себе з іншими людьми.

Чим вищий рівень домагань, тим важче їх задовольнити. Успіхи і невдачі в будь-якій діяльності істотно впливають на індивідуальну оцінку його здібностей у цьому виді роботи: невдачі зазвичай знижують рівень домагань, а

успіхи підвищують. Не менш важливий момент порівняння: оцінюючи себе, індивід свідомо чи несвідомо порівнює себе з іншими, враховуючи не лише власні досягнення, а й усю соціальну ситуацію в цілому. На загальну впевненість людини в собі також впливають її індивідуальні особливості та те, наскільки важлива для неї оцінювана якість або діяльність. Існує нескінченна кількість часткових самооцінок. За ними неможливо судити про людину, не знаючи системи її особистісних цінностей, які властивості чи сфери діяльності є для неї основними. Самооцінка непостійна, вона змінюється залежно від обставин. Засвоєння нових цінностей може змінити сенс раніше засвоєних цінностей. Наприклад, успішним студентом вважається школяр, який успішно склав іспити. Він задоволений собою, бо це визнають інші: його досягнення викликають позитивні емоції у вчителів, зустрічають підтримку в родині.

Однак ця позитивна оцінка може бути змінена невдачею на іспитах або у випадку, якщо цінність успіху в групі однолітків відсувається на другий план якоюсь іншою ціннісною орієнтиром. Крім того, здібний студент, зрілий, може виявити, що успіх у навчанні сам по собі не приносить щастя і не є гарантією успіху в інших життєвих ситуаціях. При цьому загальна самооцінка може знизитися, але в цілому залишитися позитивною. Тому певні досягнення в діях, успіхи позитивно впливатимуть на самооцінку лише настільки, наскільки вони важливі в загальній системі цінностей.

Розміри і характеристики «Я» у формуванні загальної самооцінки визначаються по-різному на кожному віковому етапі і змінюються разом зі зміною індивідуального статусу розвитку особистості. Хартер виявив, наприклад, що самооцінка формується під час підліткового віку від сприйняття власної зовнішності та рівня схвалення однолітками як двох найбільш впливових характеристик загальної самооцінки.

У сучасній психолого-педагогічній науці виділяють декілька видів самооцінки. Вони відображають особливості об'єктів оцінки, їх складність, а також деякі якісні та кількісні характеристики самої оцінки. Залежно від того, що оцінюється - окремі сторони особистості, специфічні характеристики, що

проявляються лише в окремих видах діяльності, або особистість у цілому, виділяють два типи самооцінки: глобальну, під якою розуміють загальну самооцінку індивіда. оцінка, і часткова, яка належить до різних рівнів знань про особливості особистості.

Іншою причиною розрізнення типів самооцінки є її характеристика, наприклад, конформність. За ступенем конформності розрізняють два види самооцінки: адекватну і неадекватну. З іншого боку, неадекватна самооцінка за стандартом, з яким вона порівнюється, може бути перебільшеною або заниженою.

Знати свою самооцінку дуже важливо. Воно має велике значення в процесі взаємовідносин, морального спілкування, яке, безсумнівно, включає людей як соціальних істот. Знаючи тип самооцінки, можна певною мірою регулювати її. Визначаючи власну самооцінку, слід знати приблизні характеристики людей із заниженою та високою самооцінкою.

Людина з низькою самооцінкою відчуває себе невдахою. Вона не хоче братися за щось нове, тому що боїться, що у неї нічого не вийде. Вона не хоче ризикувати, тому що не вірить, що її зусилля до чогось приведуть. Вона не намагається щось змінити у своєму житті, тому що вірить, що майбутнє неможливо контролювати, і все вирішить сама. Характерні риси таких людей: у глибині душі вони впевнені, що вони нічого не варті (принижена гідність); боїться помилитися; постійно мріє про фізичну досконалість; обмежені інтересами та діяльністю, які добре відомі та безпечні; не вміє приймати компліменти; у спілкуванні з оточуючими вони насамперед стурбовані враженням, яке вони на них справляють; сором'язливий; схильність до саморуйнівної поведінки (наприклад, вживання наркотиків); або не сприймає критику, або зневіряється в ній.

Людина з високою самооцінкою вважає себе господарем становища. Вона розуміє, що вона унікальна особистість і може багато дати іншим людям. Вона ризикує, хоча не завжди вдало, тому що хоче прожити насичене життя та отримати досвід, який допоможе їй розвиватися. Така людина не вважає, що

ним керують зовнішні обставини: навпаки, він вважає, що сам керує ходом свого життя. Вона відчуває себе впевнено і знає, чого хоче. У неї менше розчарувань у житті. Якщо її хтось ображає або не любить, вона думає, що це скоріше їхні труднощі, і не сприймає це серйозно. Така людина досить добре знає себе, свої слабкі та сильні сторони, щоб почуватися впевнено навіть у світлі чієїсь відмови. Характерні риси таких людей: в глибині душі вони впевнені, що мають достатню цінність; робити помилки і вчитися на них; приймати свою зовнішність такою, яка вона є, навіть якщо вона недосконала; досліджувати нові можливості та інтереси, використовувати їх як можливість для подальшого зростання; спокійно сприймайте компліменти; прямий контакт з іншими; турбуватися про своє фізичне та емоційне здоров'я; сприймають критику як можливу форму зростання.

Навчитися об'єктивно оцінювати себе, давати чесну самооцінку важливе завдання для того, щоб справді підготуватися до роботи з собою. Перш за все, слід зазначити, що вирішальними умовами об'єктивної самооцінки є:

- життєвий досвід;
- спостереження;
- постійне самопізнання;
- здорова громадська думка в колективі.

Правила складання об'єктивної самооцінки:

1. В першу чергу потрібно шукати все позитивне в собі і розвивати це. Негатив небезпечний не тому, що він є, а тому, що людина його бачить, терпить, і він постійно завойовує її внутрішній світ, штовхає на негативні дії та вчинки; знищує позитивні якості. Ви можете подолати негатив, якщо усвідомлюєте його і розвиваєте в собі позитивні якості.

2. Починати слід із самооцінки однієї діяльності, а потім переносити її на інші сфери життя (спорт, робота, навчання).

3. Порівняйте свою самооцінку з оцінкою інших людей. При необхідності з'ясуйте причини розбіжностей.

4. Потреба в стандартній, ідеальній моделі, за якою людина більш

ефективно самооцінює себе, більш вимоглива до себе і постійно прагне до самовдосконалення.

5. Постійний пошук особистості (пізнання, аналіз, оцінка) – шлях до зрілого самовиховання.

І. С. Кон вважає, що важливу роль у самооцінці людини відіграють наступні компоненти:

Когнітивний, що містить уявлення суб'єкта про себе та середовище, в якому він перебуває (рівень пізнавальних здібностей, сила інтелекту, здатність аналізувати свої внутрішні психічні процеси, задоволеність чи незадоволеність своїм соціальним становищем у порівнянні з іншими (статус у групі, колектив). суспільство).

Емоційно-оцінні: авторитет серед однолітків, ставлення оточуючих до себе, міра свого впливу на інших.

Соціально-поведінковий: прагнення завжди бути на першому плані, прагнення самостверджуватися серед інших, займати пріоритетне місце, спираючись на свої сильні якості інтелектуальні здібності, фізичні та моральні переваги, або, навпаки, бути непомітним. в групі (колективі), триматися подалі від відповідальних колективних справ, знаючи свої слабкості.

ПРОБЛЕМА ПСИХОЛОГІЧНОЇ ГОТОВНОСТІ МОЛОДІ ДО ПОДРУЖНЬОГО ЖИТТЯ

Пріснякова Людмила

завідувачка кафедри психології

Максименко Дар'я

бакалавр кафедри психології

Дніпровський гуманітарний університет

Україна

Вступ./Introduction. Сім'я відіграє велику роль у сучасному суспільстві. Вона є первинною клітиною соціальних груп, класів, які утворюють соціальну структуру будь-якої країни бо життя більшості людей так чи інакше пов'язане з сім'єю — своєрідним мікросвітом, де сплітаються складні економічні, політичні, психологічні, ідеологічні, фізіологічні та інші соціальні проблеми. Будучи залежним від економічного становища країни, від політики, рівня культури, сімейне життя впливає на стан національної економіки, політичні події тощо. Проблема психологічної готовності до подружнього життя досліджувалась вченими з другої половини ХХ сторіччя. Розглянувши психологічну готовність молоді, відзначимо, що мова йде не про готовність в цілому, а про готовність до чогось конкретного. У багатьох дослідженнях це поняття вживається в широкому діапазоні значень, та в контексті досить різноманітного спектра конкретних психологічних явищ.

Ціль роботи./Aim. Мета дослідження. Розглянути теоретичний аналіз наукових джерел та підходів до проблеми готовності подружжя до шлюбно сімейних стосунків та за допомогою емпіричного дослідження визначити індивідуальні та психологічні особливості підготовленості молоді до сімейних стосунків.

Матеріали та методи./Materials and methods. Для дослідження використано ряд методик, серед яких:

1. «Тест-карта оцінки готовності до сімейного життя» (І. Ф. Юнди). Ця

методика спрямована на визначення ступеня готовності чоловіка та дружини до шлюбу через виконання ними основних функцій сім'ї.

2. Опитувальник «рольові очікування й домагання в шлюбі» (А. Н. Волкова). Ця методика дозволяє дослідити уявлення юнаків і дівчат, майбутніх членів сім'ї про важливість інтимних стосунків для подружнього життя, особливості та спільні риси партнерів, обов'язки дружини та чоловіка, батьків, індивідуальні професійні інтереси кожного, управління господарством і повсякденним життям, емоційно-психологічна та моральна підтримка, зовнішня привабливість партнерів, технічне «Роль і очікування домагань у шлюбі».

В дослідженні взяло участь 60 осіб, які мають вік від 18 до 23 років, жіночої та чоловічої статі. Розподіл учасників представлений у таблиці 1.

Табл. 1.

Учасники емпіричного дослідження

Учасники дослідження	1 група (18-20 років)	2 група (21-23 роки)
Чоловіча стать	17	13
Жіноча стать	7	23
Разом	28	32

Результати та обговорення./Results and discussion. Результати психодіагностики по «Тест-карта оцінки готовності до сімейного життя» (І. Ф. Юнди). представлені у таблиці 2.

Табл. 2

Середні значення психодіагностики по «Тест-карта оцінки готовності до сімейного життя» в залежності від віку та статті

стать	1 група(18-20 років)	2 група (21-23 роки)
чоловіча	64.2	73.9
жіноча	69.5	78.3
Середнє по групі	66.85	76.1

Аналіз результатів, дозволяє визначити вікові та статеві ознаки:

- 1 група - жінки мають вищий показник, ніж чоловіки (69,5-64,2=5,3)

- 2 група - жінки мають вищий показник, ніж чоловіки ($78,3 - 73,9 = 4,4$)
- Виявлено позитивну динаміку готовності до шлюбу в залежності від віку, як у чоловіків, так і у жінок. Так, у чоловіків = $9,7$ ($73,9-64,2$), у жінок= $6,8$ ($78,3-69,5$).

Тобто, жінки більш готові до сімейного життя, ніж чоловіки

Друга методика - Опитувальник «рольові очікування й домагання в шлюбі» (А. Н. Волкова).

Табл. 3

Середні значення психодіагностики по «опитувальнику «Рольові очікування й домагання в шлюбі»» в залежності від віку та статті

Стать	1 група(18-20 років)	2 група (21-23 роки)
чоловіча	1.9	1.3
жіноча	4.3	2.1
Середнє по групі	3.1	1.7

Аналіз результатів, представлених у таблицях, показує, що:

- Для чоловіків цінність інтимного сексу з часом зростає, але не для жінок
- Жінки більш соціально активні
- Зовнішня привабливість виявляється не у жінок, а в чоловіків

По 1 групі - у жінок показник вище, ніж у чоловіків ($4,3-1,9 = 2,4$)

У 2-й групі – те саме, у жінок показник вищий, ніж у чоловіків ($2,1-1,3=0,8$)

Позитивна мотивація виявлена у жінок $2,2 = (4,3-2,1)$ і у чоловіків $0,6=(1,9-1,3)$.

Подружні взаємини - сукупність соціально регламентованих стосунків між шлюбними партнерами. Вони є частиною сімейних взаємин і, водночас, значно розрізняються за змістом, функціями та структурою.

Зміст подружніх взаємостосунків зумовлений значенням шлюбу, який організовує, стабілізує, соціально санкціонує задоволення господарсько побутових, емоційно сексуальних, психологічних і батьківських потреб чоловіка і жінки.

Висновки./Conclusions. Отже, аналізуючи літературу з питань психологічної підготовки до сімейного життя, ми можемо визначити психологічну підготовку до сімейного життя як цілісну та всебічну психологічну форму, яка забезпечує успішне входження і реалізації особистості в сімейному житті, зі своєю структурою та особливостями.

Загалом позиція дослідження відображає три основні ідеї:

- Психологічна підготовка особистості до побудови і здійснення сімейного життя є ступенем особистісної зрілості,
 - Особиста підготовка до сімейного життя – це складна структура з багатьох складових,
 - Психологічна підготовка – найважливіша умова успішного вирішення різноманітних проблем, які виникають у сімейному житті.

Сім'я є найменшим осередком суспільства, що постійно відчуває на собі безпосередньо чи опосередковано ті зміни, які відбуваються у країні та відповідно сама накладає відбиток на розвиток суспільства. Процес формування, становлення та розвитку сучасної української сім'ї проходить у складних і суперечливих умовах, на фоні яких відбувається погіршення фізичного і психічного стану здоров'я людей, зростання міжособистісної ізоляції, агресивності, нездатності розв'язувати проблеми і конфлікти, що виникають на життєвому шляху.

ПСИХОЛОГІЧНІ ОСОБЛИВОСТІ ОСОБИСТОСТІ, СХИЛЬНОЇ ДО АДИКТИВНОЇ ПОВЕДІНКИ

Скляренко Ольга
Студентка
Харківського інституту
ПрАТ «ВНЗ «МАУП»
м. Харків, Україна

Б. Сігал виділяє такі психологічні особливості особистості з адиктивними формами поведінки:

1. Знижена толерантність до повсякденних труднощів, а також хороша переносимість кризових ситуацій.

2. Прихований комплекс неповноцінності в поєднанні з перевагою, зовнішня комунікабельність в поєднанні зі страхом постійного емоційного контакту.

3. Бажання брехати.

4. Схильність звинувачувати інших, знаючи, що вони ні в чому не винні.

5. Намагання уникнути відповідальності за прийняття рішення.

6. Стереотипність, повторювана поведінка.

7. Залежність.

8. Тривога.

Виявляючи ключові риси особистості зі схильністю до адиктивної поведінки, психологи звертають увагу на відмінності психологічної стійкості в повсякденних стосунках і кризах. Як правило, психічно здорові люди легко («автоматично») адаптуються до вимог повсякденного життя і важче переносять кризові ситуації. Вони, на відміну від людей з різними залежностями, намагаються уникати криз і нестандартних подій, які їх хвилюють.

Аналізуючи особистісні характеристики, В. Д. Менделевич посилається на Е. Берна і крізь призму його теорії розкриває природу адиктивної людини. За

Е. Берном, у людей існує 6 видів голоду:

1. Жага сенсорної стимуляції.
2. Жага визнання.
3. Жага контакту і фізичної ласки.
4. Статевий голод.
5. Структурний голод, або голод структурування часу.
6. Жага ініціативи.

У залежної особистості загострюється будь-який голод. Вони не знаходять задоволення в почутті голоду в реальному житті і намагаються зменшити дискомфорт і невдоволення дійсністю, стимулюючи той чи інший вид діяльності. Вони прагнуть до більш високого рівня сенсорної стимуляції (віддають перевагу гучним звукам, яскравим кольорам, різким запахам). Жадова визнання задовольняється незвичайними діями. Структурний голод - це бажання заповнити час подіями.

Об'єктивно і суб'єктивно погана переносимість труднощів повсякденного життя, постійні докори в некомпетентності і відсутності радості від життя з боку близьких і оточуючих формують у залежних людей прихований комплекс неповноцінності. Вони страждають, бо відрізняються від інших, бо не можуть «жити як люди». Однак такий тимчасовий творчий «комплекс неповноцінності» переходить у реакцію гіперкомпенсації. Від низької самооцінки оточуючих індивіди відразу переходять до високої самооцінки, минаючи відповідну.

Виникнення почуття переваги над оточенням виконує захисну психологічну функцію, сприяючи збереженню самооцінки в несприятливих мікросоціальних умовах - в умовах протистояння людини і сім'ї чи колективу. Почуття вищості ґрунтується на порівнянні «сірого буденного болота», в якому знаходиться все середовище, і «справжнього безмитного життя» залежної людини.

Зовнішня комунікабельність, легкість у встановленні контактів супроводжується маніпулятивною поведінкою та поверхнею емоційних

зв'язків. Вони бояться стабільних емоційних контактів через втрату інтересу до тієї самої особи чи діяльності та страх відповідальності.

Бажання брехати, обманювати інших, а також звинувачувати інших у своїх помилках впливає зі структури адиктивної особистості, яка намагається приховати від оточення свій «комплекс неповноцінності», викликаний нездатністю жити за принципами і загальноприйнятими норм.

Тому головним у поведінці адиктивної людини є прагнення відійти від реальності, страх перед «нудним» повсякденним життям, наповненим обов'язками та правилами, схильність шукати емоційних переживань за межами навіть при ціна серйозного ризику для життя та нездатність відповідати за свої дії. Таке відсторонення відбувається (здійснюється) шляхом штучної зміни психічного стану шляхом вживання психоактивних речовин.

Придбання та вживання цих речовин призводить до постійної зосередженості на певних видах діяльності.

Наявність адиктивної поведінки свідчить про порушення адаптації до змінених умов мікро- та макросередовища. Поведінка дитини «кричить» про необхідність надання їй невідкладної допомоги, і заходи в цих випадках більшою мірою профілактичні, психолого-педагогічні, виховні, ніж медичні.

Адиктивна поведінка є перехідною стадією і характеризується зловживанням тютюнопалінням у поєднанні з іншими поведінковими розладами, іноді кримінального характеру. Серед них експерти виділяють нерегулярне, періодичне та постійне вживання тютюнових виробів.

Традиційно до адиктивної поведінки відносяться: алкоголізм, наркоманія, наркоманія, тютюнопаління, тобто хімічна залежність, і нехімічна залежність комп'ютерна залежність, ігроманія, любовна залежність, сексуальна залежність, трудовголізм, харчова залежність (переїдання, голодування).

Паління - це стан, що характеризується явищами психічної та фізичної залежності, постійною потребою в багаторазовому вживанні тютюнових виробів, що проявляється у вигляді непереборного бажання.

За певних обставин, при життєвих невдачах, підлітки втрачають віру у

власні сили та намагаються адаптуватися до стресових ситуацій. Для когось уявним виходом із ситуації є куріння.

Фізична залежність - це стан, коли вживана речовина стає постійно необхідною для підтримки нормального функціонування організму і включається в схему його життєзабезпечення. Дефіцит цієї речовини викликає абстинентний синдром (синдром відміни).

Основними причинами поширення та вживання тютюну є соціально економічні умови. Куріння більше не вважається злом, тому що останнім часом з'явилося більше зла, таких як наркоманія та наркоманія. Людям властиво розглядати будь-які події, порівнюючи їх з подібними - тому вид курить підлітка вже не викликає бурхливої реакції у дорослих. Куріння стало «поганою звичкою». Люди не розуміють, що куріння – це залежність.

Існує біологічний механізм формування залежності, який реалізується через процеси, що відбуваються в організмі - біохімічні, біоелектричні, біомембранні, клітинні, тканинні та ін.

Розвиток адиктивної поведінки характеризується широким спектром індивідуальних особливостей, але в цілому можна виділити кілька досить закономірних стадій.

1 етап. Перші випробування. Зазвичай вони робляться під чийось впливом або в компанії. Тут важливі мотиви цікавості, наслідування, групового конформізму та групового самоствердження.

Глибинна мотивація пов'язана з потребою людини змінити стан свідомості: ймовірність того, що перші спроби перетворяться на розгорнутий процес адиктивної поведінки і вийдуть за межі хвороби, тим молодша перша спроба. і тим менше потреба в зміні свідомості задовольняється соціально схвалюваними або прийнятними способами.

Вибір засобів на цьому етапі є довільним і залежить від етнокультурних особливостей, субкультурних особливостей, досвіду групи та наявності засобів. Достовірних статистичних даних про час перших тестів немає, але емпіричний досвід дозволяє стверджувати, що до 18 років більшість підлітків так чи інакше

знайомі з психоактивними речовинами. З різних причин (задоволена цікавість, страх покарання, страх сподобатися, неприємні почуття і переживання, розлука з компанією тощо) перші спроби часто не тривають (виняток становлять куріння і культурно санкціонований алкоголізм).

Етап 2. Шукайте адиктивну поведінку. Етап експериментів, який слідує за першими тестами, з різними видами психоактивних речовин - алкоголем, ліками, наркотиками, побутовою та промисловою хімією. Зазвичай це характерно для молодшого підліткового віку. Для одних підлітків важливе вживання як ознака приналежності до групи, для інших – сам факт зміни стану свідомості («відсічений», «відключений»), для третіх – якість наслідків і характеристики «високого».

Зазвичай цей етап розгортається в компанії і розрахований на тип алкоголіка - веселість, розкутість, загострення сприйняття, зняття сексуальних бар'єрів, прояв ставлення («Ти не гудеш, значить не поважаєш») Активне експериментування з новими засобами та пошук способів їх застосування (наприклад, «зарядка» летючими речовинами фільтруючих коробок протигаза) По ходу цього етапу формується індивідуальний вибір одного із засобів або бажаного спектру. Частіше це відбувається після 15 років.

Індивідуально-психологічної залежності ще немає, але може сформуватися групова психологічна залежність, яка «автоматично» спрацьовує зібранням групи. Адиктивна поведінка моносубстанцій відрізняється від таких полісубстанцій, коли і перші проби, і дослідницькі експерименти визначаються домінуючою культурною традицією (самогон у сільській Україні, гашиш, опіати, насвай тощо – в інших етносоціальних середовищах). Визначальне місце в роботі з адиктивною поведінкою займає педагогіка та соціальна педагогіка.

Етап 3. Перехід від адиктивної поведінки до хвороби. Це відбувається під впливом багатьох різноманітних факторів, які умовно можна поділити на соціальні, соціально-психологічні, психологічні та біологічні.

Соціальні – нестабільність суспільства, доступність психоактивних

речовин, відсутність позитивних соціальних і культурних традицій, контрастність рівня життя, інтенсивність і щільність міграції тощо.

Соціально-психологічні - високий рівень колективної та масової тривоги, ослаблення підтримуючих зв'язків із родиною та іншими позитивно значущими групами, романтизація та героїзація девіантної поведінки в масовій свідомості, відсутність привабливих для дітей та підлітків центрів дозвілля, ослаблення поколінь. посилення.

Психологічні - незрілість ідентифікації особистості, слабкість або відсутність здібностей до внутрішнього діалогу, низька психологічна стресостійкість і обмежена копінг-поведінка, висока потреба в зміні стану свідомості як засобу вирішення внутрішніх протиріч і конфліктів, конституційно акцентовані особливості психології.

Біологічні – характер і «агресивність» психоактивної речовини, індивідуальна переносимість, порушення процесів детоксикації в організмі, зміна мотивації і систем контролю за перебігом захворювання.

Слід зазначити, що серед причин вживання тютюну найчастіше називають:

- Соціальна злагоженість. Якщо куріння прийнято в групі, до якої людина належить або з якою вона себе ототожнює, вона відчує потребу закурити сама, щоб показати свою приналежність до цієї групи.

- Для. Однією з головних причин, чому підлітки курять, є відчуття дорослого, який може дозволити собі недбало струсити попіл, ефектно закурити тощо. Це ефект «дорослої маски».

- Доступність. Сьогодні тютюнові вироби можна купити всюди, тим більше, що правило «не продавати тютюнові та алкогольні вироби дітям до 16 років» практично ніде не дотримується. Продавці нічних наметів не звертають увагу на вік покупця, адже для них головне – виручка.

- Цікавість до куріння змушує деяких підлітків і самих починати палити.

- Ворожість. Куріння може здаватися символом опору цінностям суспільства.

- Достаток і розслабленість можуть призвести до нудьги і втрати інтересу до життя, а куріння в цьому випадку може бути виходом і стимулом.

- Зняття фізичної напруги. Більшості людей вдається впоратися з найскладнішими життєвими ситуаціями, але деякі намагаються «придумати якийсь ритуал». Таким ритуалом є фраза, яку кожен з нас чув не раз: «Зараз покурю, заспокоюся».

ОСОБЛИВОСТІ СПІВЗАЛЕЖНИХ ВІДНОСИН

Терещенко Юлія Сергіївна

Студентка

Чорноморський національний університет

імені Петра Могили

м. Миколаїв, Україна

Актуальність теми. Тема особливостей співзалежних стосунків є актуальною та важливою для сучасного світу, оскільки співзалежність є поширеним явищем, яке може серйозно вплинути на життя людей.

Співзалежність – це стан, коли одна людина залежить від іншої, яка, у свою чергу, залежить від першої. Це може бути як емоційна, так і фізична залежність. Співзалежність може виникнути в різних стосунках, таких як сімейні, дружні, робочі тощо.

Особливості співзалежних стосунків полягають у тому, що ці стосунки можуть бути нездоровими та створювати різні проблеми для обох сторін. Наприклад, людина, яка страждає від співзалежності, може відчувати, що її життя повністю залежить від іншої людини, і вона не може існувати без неї.

Це може призвести до того, що людина віддає все своє життя на задоволення потреб іншої людини, і в результаті може втратити власні інтереси та цінності.

Результати дослідження. Залежність у відносинах - це здатність індивіда встановлювати обмін з іншою людиною. Психологи стверджують, що людина, яка досягла зрілості в цих стосунках, здатна на любов, шлюб і сім'ю. Він більше не егоїст, який думає тільки про себе, і не інфантильний тип, який не може вирішити проблеми самостійно [2].

Там, де необхідна співпраця двох людей, може виникнути або залежність, або взаємодія. У першому випадку одна людина використовує іншу, не даючи нічого натомість, у другому – відбувається обмін для досягнення спільної мети. Основні риси [2]:

1. партнер не ставить себе на перше місце;
2. готовий до самопожертви заради загального блага;
3. бере щось натомість, а не віддає безкоштовно.

Людина, яка існує в суспільстві, повинна дотримуватися певних норм поведінки. У минулому столітті жінки активно боролися за свої права на рівність з чоловіками, втомившись бути залежними від них. І в результаті своїх зусиль вони досягли своєї мети. Тепер жінки відповідають за сімейне господарство, виховання дітей, забезпечення сім'ї та підтримання порядку вдома [1].

Можна сказати, що це результат бажаної незалежності. Однак деякі з дівчат знову повертаються до ролі підлеглих чоловіка. Але сьогодні ця модель відносин уже не отримує загальної підтримки [1].

Розглянемо цикли розвитку співзалежності, які відбуваються в рамках традиційного підходу. Р. Хемфельт, Ф. Мінірт і П. Майер вважають, що динаміка співзалежності схожа на спіраль і виділяє п'ять стадій.

На першому етапі циклу людина може відчувати страждання і біль. Це може бути викликано проблемами з дитинства, такими як незадоволені потреби або бажання належати [3].

Оскільки більшість людей прагнуть позбутися негативних переживань, вони можуть знайти вихід у співзалежній поведінці. Це призводить до другої стадії циклу.

На другому етапі людина використовує «іншу людину» для самоствердження та задоволення власних потреб, що може призвести до залежності. Це може відвернути її від власних проблем і зашкодити її стосункам з іншими людьми.

Третя стадія виникає під час використання співзалежних відносин і може призвести до тимчасового полегшення страждань. Це може призвести до формування стійких механізмів психологічного захисту, таких як заперечення, раціоналізація та витіснення.

Четверта стадія може мати наслідки, такі як негативні емоційні стани

(наприклад, депресія), психосоматичні проблеми та відхилення у міжособистісних відносинах. Це може призвести до відчуття нестабільності та страждання [4].

Отже, важливо розуміти, що цикли розвитку співзалежності можуть мати різний характер і що важливо виявляти індивідуальний підхід до кожної особистості, що потребує допомоги у виході з цього циклу.

Партнери у співзалежних стосунках можуть відчувати труднощі з прийняттям особистих рішень, оскільки вони занадто залежні від думки партнера. Це може призвести до того, що вони не можуть розвиватися як особистості та будуть надмірно залежні від свого партнера у всіх сферах життя [4].

У відносинах, де партнери залежать один від одного, може виникнути несправедливість і нерівність. Якщо один з партнерів відчуває, що він повинен у всьому підкорятися своєму партнеру, він може почуватися неважливим і неконтрольованим.

Співзалежні відносини можуть бути шкідливими не тільки для осіб, які проживають їх, але і для їхніх близьких та оточення.

Висновок. Співзалежні стосунки є нездоровими та можуть завдати шкоди як фізичному, так і психічному здоров'ю тих, хто в таких стосунках. Для них характерні нерівність, відчуття контролю, залежність і низька самооцінка.

Щоб вийти з таких відносин, важливо звернутися до фахівців, які допоможуть розібратися в причинах і побудувати здорові відносини, засновані на взаємній повазі, рівності і незалежності. Ключовим фактором виходу із співзалежності є усвідомлене бажання змінити своє життя на краще та готовність працювати над собою.

СПИСОК ВИКОРИСТАНИХ ДЖЕРЕЛ

1. Kreiner H, Levi-Belz Y. Self-disclosure here and now: combining retrospective perceived assessment with dynamic behavioral measures. *Front Psychol.* 2019;10:558.

2. Lewis, J. M. Distance Education Foundation. In J. Novotny(Eds.), Distance Education in Nursing. N. Y : Springer. 2000. pp.4 – 2
3. Гусєва Т. І., Каратьян Т. В.. Психологія особистості. Конспект лекцій. Видавництво: Ексмо, 2008. 160 ст.
4. Коханова О. П. Партнерство як фактор соціалізації особистості. *Педагогічний процес: теорія і практика*. 2013. С. 196–204.

СОЦІАЛЬНО-ПСИХОЛОГІЧНА ІНТЕГРАЦІЯ УЧНІВ ІЗ СИНДРОМОМ ДАУНА

Шевченко Юлія Василівна,
магістр спеціальної психології, аспірантка,
Інститут спеціальної педагогіки і психології
імені Миколи Ярмаченка НАПН України
м. Київ, Україна

Вступ. Соціальна інтеграція (інтеграція у суспільстві) передбачає соціальну адаптацію учня із синдромом Дауна через систему соціальних відносин та взаємодій [1, с. 33].

Проблема психолого-педагогічного супроводу дітей із синдромом Дауна є об'єктом дослідження багатьох вчених, зокрема це В. Синьов, В. Ляшенко, І. Іванова, А. Шевчук та інші; проблему розвитку дітей із синдромом Дауна досліджують: Р. Ковтун, А. Савицький, (аналізували питання пізнавальної діяльності мовлення); Г. Головань, (нестійкість афективної сфери – від в'ялості, апатії, до розгальмованості, збудливості); О. Симоненко, І. Ліберман, (надмірну здатність розконцентрувати увагу); Р. Ковтун, П. Лаутеслагер, (затримку розвитку статичних і локомоторних функцій, різних видів моторики, особливо дрібної); І. Омельченко, Р. Ковтун, S. Buckley, G. Bird (порушення активного мовлення при відносно збереженому його розумінні).

Мета роботи. Проблема інтеграції учнів із синдромом Дауна в соціумі визначено, через їх порушення у психофізичному розвитку, так і не «ідеальними» соціальними відносинами. Можна виділити два види інтеграції учнів із синдромом Дауна у суспільстві:

1. Соціалізація учня із синдромом Дауна двостороння. Оскільки, той, хто навчається, є і об'єктом інтеграції, і суб'єктом даного процесу.

2. Розкриває як підготовку учня із синдромом Дауна до вступу в суспільство, та необхідність підготувати суспільство до їх включення [1, с. 35].

Матеріали та методи. Соціально-психологічна інтеграція учнів із синдромом Дауна – процес набуття та включення дітей до суспільного соціального досвіду враховуючи соціально-психологічні особливості та потреби учнів, використовуючи суспільством всі соціальні засоби та методи, визначені для учнів із збереженим інтелектом [2, с. 154].

Проблеми соціально-психологічної інтеграції учнів із синдромом Дауна має наступні рівні:

1. Мікросоціальний рівень;
2. Мезосоціальний рівень;
3. Макросоціальний рівень.

Результати та обговорення. Учні із синдромом Дауна можуть обрати свій шлях: брати участь у житті суспільства. Але суспільство має створити такі умови, при яких підвищиться соціальна активність та соціокультурні стосунки учня. Результати теоретичних матеріалів та досліджень освітніх організацій у різні часи доводить, що толерантне ставлення у суспільстві проявляється, а «Інтеграція дозволяє цілеспрямовано готувати дітей, що нормально розвиваються, до безумовного прийняття дитини з особливими соціальними та освітніми потребами, формувати толерантне ставлення до «нейрорізноманіття» розкриває синдром Дауна як особливу форму інтелектуального порушення, комбінованого із соматичними порушеннями, низьким рівнем фізичного та психічного розвитку. Специфіка зовнішніх даних дуже властива проявам даного порушення і робить їх дуже схожими один на одного [2, с. 158].

Діти із синдромом Дауна мають «статус» дитини з інвалідністю, найчастіше це учні з тяжкими та множинними порушеннями розвитку. Інтелектуальне порушення носить часто вид тотального ураження мозкової та когнітивної діяльності. Порушено все психічні процеси, найбільше мислення. Під час навчання їм важко переходити на інші види діяльності.

Емоційно-вольова сфера у учнів із синдромом Дауна частково збережена, на відміну від інтелектуальних порушень. Доброзичливі, ласкаві, здатні на симпатію, збентеження, засмучення, прихильність до близьких, але мають

прояви впертості, дратівливості. Через наслідування можна сформуванати правила поведінки, навички самообслуговування та односкладові трудові операції. На сьогоднішній момент змінилася громадська думка у щодо потенціалу учнів із синдромом Дауна. Рання корекційно-розвиткова допомога за спеціальною індивідуальною програмою може сприяти їх соціально психологічній адаптації, інтеграції в коло інших однолітків та їх творчого розвитку [4, с. 127].

О. Савченко, М. Сварник, О. Столяренко визначили, що необхідно в першу чергу розвинути у учня рухові навички. Дитина із синдромом Дауна потребує постійного рухового стану через низький м'язовий тонус. Це можливі рухові завдання, динамічні паузи, масажі. Розвиток дрібної моторики - один із найважливіших напрямів формування рухових умінь.

Згодом під час розвитку рухових функцій дитина навчається навичкам самообслуговування, діти із синдромом Дауна вивчають побут, навчаються доглядати за собою і за власною кімнатою. що сприяє розвитку самостійності та незалежності, концентрації уваги, розвитку моторики. Тим самим розвивається особистість.

За словами Ковтун Р. А., необхідно в процесі роботи завжди заохочувати успіхи учня. Через короткотривалу концентрацію необхідно під час уроку та заняття змінювати види діяльності.

Під час навчання з'являються труднощі у запам'ятовуванні нових понять, у встановленні послідовності дій, у вмінні аналізувати та узагальнювати. Для цього потрібно розширити кругозір спілкування учня, відштовхуватися від його здатності наслідувати поведінку оточуючих за зразком [3, с. 19].

За останні роки зростає значимість програм ранньої психолого педагогічної допомоги для учнів із синдромом Дауна. Оскільки їх застосування сприяє значним успіхам учнів. До них належать методики: «Крок за кроком», «Маленькі сходинки», соціально-психологічна модель «Портаж», система «Нумікон» та інші.

П. Лаутеслагер зазначає, що діти із синдромом Дауна можуть навчатися,

як і в спеціальних закладах освіти, де розробляють спеціальну програму для учнів з інтелектуальними порушеннями, так і в загальноосвітніх закладах з інклюзивною формою навчання, де складається індивідуальний навчальний план для кожного учня [5, с. 21].

Навчання в масових освітніх закладах із звичайними учнями важливий аспект для учня із синдромом Дауна:

- під час освітнього процесу навчаються спілкуватись з однолітками, наслідують їх і вчаться вести себе у соціумі.

- учні почуваються не ізольованими від оточуючих і почувають себе потрібними та включеними в процес соціального життя.

У дослідженнях сьогодення розкривається необхідність взаємодії всіх сторін життя учня, взаємостосунки з батьками, рання допомога, зацікавленість батьків та головна мета - психологічний стан учня. Як зазначає Ковтун Р. А., сприятливе поєднання компенсаторних можливостей організму з правильно підібраними програмами на кожному етапі навчання та ефективними формами її організації допоможуть значною мірою забезпечити повноцінний соціально психологічний розвиток учня із синдромом Дауна, а також знизити дію первинного порушення [6, с. 20].

Висновки. Отже, варто зазначити що, майбутнє учнів із синдромом Дауна зараз більш перспективніше, чим будь-коли і багато батьків вже впоралися з тими проблемами, які стоять перед ними. Це майбутнє стало кращим у зв'язку з просвітницькою складовою суспільства та запровадженням інклюзивного навчання для даної категорії дітей. Головним є інтерес науки до розвитку та соціально-психологічної інтеграції учня з синдромом Дауна в суспільстві. Вчені в цьому напрямку вирішують проблеми навчання та виховання даної категорії учнів.

ЛІТЕРАТУРА:

1. Кирилюк І. Діти Сонця: вони готові любити кожного... *Соціальна політика: проблеми, коментарі, відповіді*. 2010. № 5/6. С. 33–35.

2. Ковтун Р. А. Особливості структури психологічного недорозвитку дітей з синдромом Дауна. *Науковий вісник Миколаївського державного університету імені В. О. Сухомлинського*. Миколаїв, 2010. Т. 2. Вип. 5. С. 154-158.

3. Ковтун Р. А. Програма розвитку комунікативних здібностей дітей з синдромом Дауна: автореф. дис. канд. псих. наук: спец. 19.00.08 - Спеціальна психологія. Одеса, 2011. 19 с.

4. Мілевська О. П. До проблеми розвитку комунікативних умінь у молодших дошкільників із синдромом Дауна. *Вісник Кам'янець-Подільського національного університету імені Івана Огієнка. Корекційна педагогіка і психологія*. Кам'янець-Подільський, 2011. Вип. 3. С. 127–133.

5. Міненко А. В. Формування здатності до саморегуляції у дошкільників з синдромом Дауна: автореф. дис. канд. психол. наук: спец. 19.00.08 - Спеціальна психологія. Київ, 2016. 21 с.

6. Мозолюк-Коновалова О. М. Педагогічні умови формування основ образотворчої діяльності у дошкільників із синдромом Дауна: автореф. дис. канд. пед. наук: спец. 13.00.03 - Корекційна педагогіка. Київ, 2014. 20 с.

ПСИХОЛОГІЧНІ ЗАСАДИ ОГЛЯДУ МІСЦЯ СКОЄННЯ ЗЛОЧИНУ

Шинкаренко Інна Олександрівна

доцент кафедри
гуманітарних дисциплін та психології
поліцейської діяльності

Дніпропетровського державного
університету внутрішніх справ,
кандидат психологічних наук

Наліжитий Вадим Віталійович

здобувач вищої освіти 2 курсу
факультету стратегічних розслідувань
Дніпропетровського державного
університету внутрішніх справ

Огляд місця події має свої особливості, як тактичні, так і психологічні. Це пов'язано з тим, що, як правило, така слідча дія проводиться в умовах невизначеності щодо подій, що відбулися, і це вимагає від слідчого не лише ефективного збору інформації, але й розуміння психологічного фону події, виявлення мотивів учасників та іншого важливого контексту [1, с. 81].

Під час проведення огляду місця події слідчий повинен звернути увагу на психологічні особливості цього процесу. Важливо розуміти, що особисті переконання і емоції слідчого можуть впливати на сприйняття та оцінку отриманої інформації. Тому необхідно мати об'єктивний підхід і використовувати наукові методи для дослідження місця події [2, с. 3].

Психологічний фон події може надати важливі вказівки для розуміння причин і наслідків злочину. Вивчення психологічних особливостей учасників події може допомогти виявити їх мотивацію, наміри та ступінь причетності до злочину. Слідчий повинен звертати увагу на невербальні ознаки, мову тіла та інші деталі, що можуть розкрити більше інформації про подію [3, с. 1].

Огляд місця події має психологічно напружений характер, оскільки він відбувається в умовах обмеженої інформації, обмеженого часу та високої відповідальності слідчого. Участь багатьох учасників, несприятливі погодні

умови, фізичний та психологічний стан слідчого також ускладнюють процес огляду. Крім того, під час огляду слідчий повинен вирішувати багато розумових задач, що потребує аналітичного мислення та інтелектуального напруження.

Тому знання психології є важливим фактором для успішного проведення огляду місця події. Розуміння психологічних аспектів допоможе слідчому ефективно вирішувати завдання, збирати і оцінювати доказову інформацію, а також краще розуміти мотивацію та дії учасників події. Психологічні знання сприятимуть досягненню пізнавальних цілей огляду місця події та розкриттю правди [3, с. 28]. Слідча діяльність відбувається в стресових та вимогливих умовах, що впливає на розвиток особистості слідчого. Однак, успіх в цій професії залежить від зусиль та намірів самого слідчого. Мотивація грає важливу роль у професійній спрямованості слідчого.

Вивчення психологічних аспектів особистості слідчого є актуальним, оскільки вимоги до характеру та психологічних якостей слідчого високі. Це вимагає від нього високої професійної компетентності та психологічної підготовленості.

Психологічна діяльність слідчого полягає в застосуванні психологічних знань і навичок під час роботи. Важливі якості психологічної компетентності слідчого під час проведення огляду місця події включають самоконтроль, стійкість і рівновагу у різних ситуаціях, терпимість у конфліктних ситуаціях, рішучість, сміливість і наполегливість. Ці якості допомагають слідчому ефективно працювати та досягати успіху в своїй професійній діяльності [4, с. 2].

Під час огляду місця події, слідчому важливо мати спостережливість, яка базується на знаннях про об'єкти та предмети, мисленні, бажанні спостерігати та вольових якостях. Щоб зробити процес спостереження ефективним, слідчий може використовувати такі прийоми: забезпечення інтенсивності спостереження, самостимулювання уваги, пильності та вольової напруги, з'ясування мети та завдань спостереження, планомірне вивчення поля

спостереження та умовна постановка себе на місце правопорушника. Ці прийоми допомагають слідчому збирати доказову інформацію та краще розуміти ситуацію кримінального правопорушення.

Отже, огляд місця події виступає першочерговою та невідкладною дією для слідчого у зборі первинної інформації про кримінальне правопорушення. Для успішного проведення огляду місця події важливо мати не лише професійну, але й психологічну підготовленість.

Структура психологічної діяльності слідчого під час огляду є складною, що часто призводить до напруженості та негативних результатів. Тому ефективне застосування пізнавальних психічних процесів та емоційно мотиваційних факторів є важливим для успішного дослідження місця події та швидкого знаходження необхідної інформації, включаючи відомості про злочинця.

СПИСОК ВИКОРИСТАНОЇ ЛІТЕРАТУРИ:

1. Дільна, З. Ф. "Психологічні особливості діяльності слідчого під час огляду місця події." 2020 р.
2. Браверман, Станіслав Олександрович. "Юридико-психологічні засади процесуального інтерв'ю у кримінальному провадженні щодо корупційних злочинів. Legal and psychological principles of procedural interviews in criminal proceedings for corruption crimes." 2020 р.
3. Чорноус, Ю. "Психологічні основи реалізації тактичних прийомів." Юридична психологія 26.1 2020 р. 13-21.
4. Дідковська-Бідюк, Марія Володимирівна. "Психолого-правові засади використання профайлінгу в діяльності Національної поліції. Psychological and legal principles of using profiling in the activity of the National Police." 2021 р.

SOCIOLOGICAL SCIENCES

СЕРЕДНІЙ КЛАС ЯК СУБ'ЄКТ СОЦІАЛЬНО-ПОЛІТИЧНИХ ПРОЦЕСІВ В УМОВАХ ПОБУДОВИ ГРОМАДЯНСЬКОГО СУСПІЛЬСТВА В УКРАЇНІ

Горіна Валерія Ігорівна,
здобувачка вищої освіти 1 курсу
Навчально-наукового інституту
права та інноваційної освіти,
Дніпропетровський державний
університет внутрішніх справ
Науковий керівник:
Ядловська Ольга Степанівна,
доцентка кафедри міжнародних
відносин та
соціально-гуманітарних дисциплін,
к. іст. н., доцентка,
Дніпропетровський державний
університету внутрішніх справ
м. Дніпро, Україна

Анотація. Ця тема досліджує роль середнього класу в соціально політичних процесах, що відбуваються в Україні в контексті будівництва громадянського суспільства. Середній клас вважається однією з ключових суспільних груп, що має потенціал впливати на політичний розвиток країни. У роботі з'ясовується, як середній клас сприяє будівництву громадянського суспільства, які його особливості та потенційні можливості в цьому процесі. Вивчається його роль у формуванні громадської свідомості, утвердженні демократичних цінностей, створенні громадських інститутів та взаємодії з владою

Ключові слова: середній клас, соціально-політичні процеси, умови

побудови, роль середнього класу, зростання середнього класу, зменшення середнього класу.

У демократичному громадянському суспільстві, взаємовідносини між людьми формуються на основі горизонтальних зв'язків у політиці. У сучасному українському суспільстві спостерігається явна тенденція до зіткнення двох принципів – мережевого та ієрархічного – у соціальному житті. Громадські організації та бізнес-структури виступають як мережеві структури, водночас бюрократія, яка є опорою влади, представляє ієрархічний принцип та прагне розширити свій вплив на всі сфери суспільства через свої структури. Взаємодія між цими складовими створює третій напрямок політичних відносин, який розвивається по спіралі, у контексті та термінах діалектичного підходу до політики.

Логічним результатом розвитку та взаємодії громадського суспільства та держави є створення політичних інституцій, розроблення законів, норм та правил політичних відносин, структурування правового громадянського суспільства та правової держави [1, с. 6].

Зміна парадигми політичного існування в Україні передбачає зміну основних умов життєдіяльності, створення більш розвинутих моделей соціальної системи і, як наслідок, перетворення широких верств населення в активний колективний політичний суб'єкт. Це означає, що громадяни стають активною силою, яка бере участь у політичному процесі та спільно визначає майбутнє країни [2, с. 7].

Середній клас виконує важливу політичну функцію шляхом ефективного виконання своїх соціально-політичних завдань. Один з критеріїв політичної інституціоналізації цього класу полягає в його здатності забезпечувати підтримку консенсусу та стабільності в суспільстві, запобігати виникненню значних соціально-політичних ризиків та не сприяти радикальним змінам у суспільному розвитку. Водночас, середній клас відіграє провідну роль у процесі соціально політичної стабілізації. Середній клас є основою громадянського суспільства,

оскільки його представники активно беруть участь у прийнятті політичних рішень, висувають нових політичних лідерів і сприяють державі в розв'язанні актуальних політичних питань. Вони мають значний вплив на формування політичної арени та вирішення ключових суспільних проблем [3, с. 4].

Середній клас виступає важливим чинником соціально-політичного розвитку, оскільки він забезпечує рівновагу між інтересами різних суспільних груп, сприяє діалогу та компромісу. Його активна участь у політичному процесі сприяє зміцненню демократії, створенню стійких інституцій та забезпеченню стабільності в суспільстві. Представники середнього класу грають ключову роль у масовій соціальній базі представницької демократії. Вони є основою громадянського суспільства і вносять значний внесок у формування сприятливих умов для розвитку цього суспільства. Середній клас сприяє диверсифікації суспільства за соціальними групами. Залежно від різних ознак і параметрів, він виокремлюється з інших складових соціальної структури і відрізняється різноманітністю свого складу, середній клас сприяє підтримці соціальної стабільності завдяки високому рівню вертикальної мобільності. Це означає, що представники середнього класу мають можливість здійснювати переходи між соціальними шарів і розширювати свої можливості. Середній клас характеризується високим рівнем культури, який включає не тільки виробничі навички, але й загальну культурність. Це сприяє високій ініціативності та здатності приймати творчі та нестандартні рішення. [4, с. 22].

Отже, на соціальну мобільність сильно впливає середній клас. Він діє як життєво важливе джерело висококваліфікованої робочої сили та перспектив висхідної мобільності. Середній клас взаємодіє з іншими на різних рівнях суспільства, сприяючи культурному обміну. Освіта та професійна підготовка відіграють важливу роль у цьому процесі, пропонуючи явне кар'єрне просування та підвищуючи добробут представників середнього класу. Зрештою, середній клас відіграє важливу роль у збереженні культури та політичному розвитку, виступаючи як захисником, так і провідником життєво важливих суспільних цінностей. Завдяки цій рисі середній клас є ключовим

агентом у перенесенні політичної культури країни майбутнім поколінням. Крім того, середній клас вносить свої творчі здібності в суспільний розвиток, більшість його представників бере участь у політичних, суспільних і професійних колах.

СПИСОК ЛІТЕРАТУРИ

1. Воднік В. Д. Середній клас як суб'єкт соціальнополітичних процесів в умовах побудови громадянського суспільства в Україні. *Вісник Національного університету «Юридична академія України імені Ярослава Мудрого»*. Серія: Філософія, філософія права, політологія, соціологія. 2016. №3. С. 236-238.
2. Лисенко Ю. В. Громадянське суспільство в Україні: тенденції розбудови в контексті демократизації. *Гілея: науковий вісник*. 2015. № 97. С. 383-388.
3. Міщенко М. Д. Середній клас як об'єктивована ідеологема. *Український соціум*. 2019. №1. С. 23-39.
4. Науменко А.В. Середній клас в Україні: передумови, проблеми, перспективи в умовах модернізаційних зрушень. MS thesis. 2018. С. 99-101.

ВИДИ НЕФОРМАЛЬНИХ ГРУП СЕРЕД МОЛОДІ

Грищенко Олександра Олександрівна,
здобувачка вищої освіти 1 курсу
Навчально-наукового інституту
права та інноваційної освіти,
Дніпропетровський державний
університет внутрішніх справ
Науковий керівник:
Ядловська Ольга Степанівна,
доцентка кафедри міжнародних
відносин та соціально-гуманітарних дисциплін,
к. іст. н., доцентка,
Дніпропетровський державний
університету внутрішніх справ
м. Дніпро, Україна

Анотація. У статті висвітлено питання виникнення неформальних груп. Розглянуто їх види, етапи та причини виникнення. Проаналізовано позитивні та негативні сторони неформальних спільнот. Визначено, що вступ до лав неформальних груп є добровільним, а відносини в таких групах будуються на взаємопорозумінні, тобто всі підтримують один одного.

Ключові слова: неформали, неформальні групи, види неформальних спільнот, етапи виникнення неформальних груп.

Сучасні молодіжні організації відіграють важливу роль у формуванні сильного та активного суспільства. Адже такі організації допомагають молодому поколінню дізнатися про свої права та обов'язки як громадян. Допомагають брати участь у прийнятті рішень та відстоювати важливі для них питання. Наділяють молодь різними вміннями та навичками, для того щоб вони мали змогу давати відсіч майбутнім викликам. Існують дуже багато різних молодіжних організацій та груп. Однак окремо виділяють неформальні групи. У частині таких груп простежується віддзеркалення молодіжних проблем, а також

прослідковуються інші впливи – протестні настрої, потреба самовиявлення, нереалізованість та ін., що виділяють як одні з причин виникнення неформальних групи серед молоді.

Неформальні групи це ті ж самі молодіжні субкультури. Тобто репери, скінхеди, офніки, байкери, готи, растамани, фріки, рольовики, панки та багато інших. Таких груп дуже багато і вони продовжують існувати навіть на сьогоднішній день.

Неформали – це загальна назва для різних представників субкультурних молодіжних рухів. А неформальні групи – це вільно утворені малі соціальні групи людей, які вступають в постійну взаємодію для досягнення особистих цілей [4]. Такі спільноти виникають спонтанно, а керівника собі вибирає сама ж група. Також використовують непостійні канали комунікації, і вони вважаються не добре визначеними.

Головною особливістю неформальних груп є добровільність вступу до їх рядів та стійкий інтерес до спільної мети. Є кілька видів неформальних спільнот за інтересами: професійні (співробітники зі спільними професійними інтересами. Така взаємодія може надати компанії нові ідеї); ідеологічні (учасників таких груп об'єднують схожі погляди на життя, цінності та ідеали. Вони можуть боротися за права тварин, інших людей, екологію, тощо); особистісні (співробітники зі спільними захопленнями, інтересами та хобі) [1].

Причиною виникнення неформальних об'єднань є протиріччя між збільшенням вільного часу й рівнем розвитку загальної культури молоді, психолого-педагогічні суперечності, що підштовхують дітей до ізольованої від дорослих самодіяльності (з одного боку підвищена активність дітей, їх потреба в самодіяльному виявленні, з іншого – педагогічний формалізм в організації виховної роботи, жорстко регламентована, заздалегідь продумана відрепетирована діяльність, яку треба лише точно відтворити) [3]. Неформальні групи виникають на основі спільних інтересів, занять, особистої симпатії тощо. Також учасники у таких об'єднаннях можуть вільно самовиражатися, мають свою систему цінностей тобто свої гасла, символи, манеру спілкування, стиль

одягу і таке інше.

Процес утворення неформальних груп спеціалісти поділяють на п'ять етапів, в результаті яких виникають п'ять різних видів неформальних груп, які відрізняються один від одного ступенем зрілості взаємостосунків: I етап-стихийне поєднання людей, які несвідомо реагують на будь-які події; II етап – поява більш свідомих емоцій у випадку успішних попередніх дій; III етап – організоване об'єднання для спільної боротьби із зовнішньою загрозою, поява лідера; IV етап – при наявності позитивних факторів – поява бажання ствердитись в боротьбі і продовжувати спільну діяльність, поява ієрархій; V етап – об'єднання для вирішення довготривалих цілей, поява норм [4].

Звісно, у неформальних груп є як і позитивні сторони, так і негативні. Негатив іде в тому, що невисока думка щодо неформальних груп з боку керівників, які вважають, що існування цих груп – результат неефективного керівництва; члени неформальних груп вважають, що до них ставляться несправедливо і відповідним чином на це реагують, а позитив у тому що прихильність до групи переходить в прихильність до організації; небажання порушувати соціальні зв'язки призводить до небажання покинути організацію [2].

Відносини у неформальних групах будуються на взаємопорозумінні та підтримці. Тобто всередині такої групи кожен член один одного підтримує. Звісно інколи буває таке, що може спостерігатися ворожа реакція по відношенню до інших неформальних організацій, але часто все ж таки неформальні групи не проявляють агресію до інших.

Отже, можна сказати, що загальні інтереси, потреба в спілкуванні, симпатія та дружба це важливі складові утворення неформальних груп. Також хочемо наголосити на тому, що неформальні групи були і будуть існувати ще довгий час, що неформальне молодіжне середовище постійно буде перебувати в пошуку нових форм самореалізації. Різні напрямки груп по-своєму цікаві. Не можна сказати, що, наприклад, емо привертають увагу людей, а гопники ні. Кожна особистість вибирає на свій розсуд, що їй подобається. Це можуть бути

панки, хіпі, репери, байкери та ін. І не важливо, що врешті-решт вибере людина, адже суспільство не має право осуджувати за вибір, щоправда слід звертати увагу на необхідність позитивного впливу на розвиток особистості у таких групах, а також на їх законну діяльність.

СПИСОК ЛІТЕРАТУРИ

1. Неформальні групи: чому вони виникають та що з цим робити HR-фахівцю. URL: <https://bezpeka.isu.net.ua/news/506192-neformalni-grupi-chomu-voni-vinikayut-ta-scho-z-cim-robiti-hr-fakhivcu>. (дата звернення 01.05.2023)
2. Формальні і неформальні групи, їхня характеристика і роль в управлінні. URL: https://pidru4niki.com/10741201/menedzhment/formalni_neformalni_grupi_yih_nya_harakteristika_rol_upravlinni. (дата звернення 01.05.2023)
3. Формальні і неформальні групи. URL: <http://ukped.com/materialy/shkoloznavstvo/3715-formalni-ta-neformalni-hrupy.html>. (дата звернення 01.05.2023)
4. Характеристика формальних та неформальних груп підприємства. URL: <https://conf.ztu.edu.ua/wp-content/uploads/2021/11/143.pdf>. (дата звернення 01.05.2023)

СІМ'Я ЯК СОЦІАЛЬНИЙ ІНСТИТУТ

Червякова Катерина Денисівна,

здобувачка вищої освіти І курсу

Навчально-наукового інституту

права та інноваційної освіти,

Дніпропетровський державний

університет внутрішніх справ

Науковий керівник:

Ядловська Ольга Степанівна,

доцентка кафедри міжнародних відносин та

соціально-гуманітарних дисциплін,

к. іст. н., доцентка,

Дніпропетровський державний

університету внутрішніх справ

м. Дніпро, Україна

Вступ. Сім'я – це соціальний інститут, який є основною одиницею суспільства і відграє важливу роль у вихованні, становленні та соціалізації наступного покоління. Сім'я посідає провідну роль у формуванні та функціонуванні суспільства. Її значення полягає не лише у створенні особистих зв'язків, але й у виконанні важливих соціальних функцій.

Мета. Дослідження даної теми полягає у вивченні та розумінні ролі сім'ї у суспільстві. Також, дослідження спрямоване на вивчення функцій, структури і певних змін в інституті сім'ї. Виявлення сучасних змін та викликів, які впливають на сімейний інститут та окреслення їх наслідків для суспільства.

Результати обговорення. Сім'я поняття багатогранне, однак будь-яке визначення доводить, що це невелика група, осередок суспільства, в якій люди об'єднані між собою певними взаєминами. Сім'я відіграє велику роль у вихованні дитини. «Соціальна цінність сім'ї полягає в тому, що вона забезпечує важливу ланку первинної соціалізації особистості. Оскільки саме сім'я закладає основи соціального становлення особистості як члена суспільства через певні правила, моделі поведінки, через цінності і соціальні норми. За допомогою

цінностей, аксіологічних життєвих орієнтацій та соціальних установок, моделей поведінки як засадових складових здійснюється рольова підготовка дитини до реалізації певних соціальних статусів в межах сім'ї, а також інших соціальних груп, до яких буде належати ця особистість. У процесі соціалізації індивіду передаються не тільки знання, але й відповідні соціальні цінності і норми, які стають функціями свідомості, а згодом реалізуються в ціннісних орієнтаціях та реальній поведінці особистості» [4].

Говорячи про сім'ю, як окрему ланку в соціології, слід зазначити, що функції сім'ї – це способи вияву її активності; життєдіяльності цілої сім'ї та поодиноких її членів. «Структура й функції сім'ї різноманітні й залежать від соціальних факторів, особистісних особливостей чоловіка й жінки, рівня їхньої культури й освіченості. У психолого–педагогічній, філософській, соціологічній літературі основні характеристики сучасної сім'ї представлені, як:

- переважна перевага світських, цивільних шлюбів, ріст числа церковних шлюбів;

- воля вступу у шлюб й розірвання шлюбу;

- рівноправність чоловіків і жінок у шлюбі;

- збільшення кількості нуклеарних сімей;

- створення здебільшого одно–дводітної сім'ї» [2, с. 53].

Функції сім'ї володіють двома ключовими джерелами їхньої появи - це потреби суспільства та необхідності сімейної організації. Так само, як і інша причина історично змінюються, тому будь-який період у формуванні сім'ї пов'язаний з відмиранням одних і формуванням інших функцій, зі зміною як масштабів, так і характеру її суспільної роботи. «Інститут сім'ї виконує ряд функцій, які є необхідними для суспільства. З одного боку, вони формують систему взаємовідносин сім'ї та спільноти, з другого боку, сім'ї та особистості. Найважливішою та незамінною функцією сучасної сім'ї виступає продовження роду» [3, с. 156].

Сім'я є одним із найважливіших соціальних інститутів, який впливає на засвоєння соціальних цінностей, формування особистості в суспільстві та

комунікації між групами у суспільстві. Тому, вкрай важливим є забезпечення стабільного розвитку сім'ї як соціального інституту для підтримки здорового функціонування соціуму.

Соціальний інститут сім'ї є особливо вразливим під час війни в Україні. Військові дії призводять до руйнування та знищення житла та інфраструктури, змушує людей залишати свої домівки та переїжджати до інших країн або міст, що дуже негативно відображається на відносинах. Однак, Лозова А. Ю. вважає, що сімейні зв'язки можуть стати важливим фактором для збереження психологічного та морального стану військових, які боронять нашу державу. «Війна стала тяжким випробуванням для українських родин. Але й родина для багатьох стала головною опорою в тяжкі часи, українці стали більше цінувати своїх партнерів по шлюбу. Багато шлюбів укладається зараз в Україні, навіть в зонах бойових дій.» Також, Лозова А. Ю. наголошує на тому, що в країні зараз позитивно розвивається тенденція укладання шлюбів. «В Україні за останні 8 місяців зареєстрували майже втричі більше шлюбів, ніж розлучень. У період з березня по жовтень 2022 року одружилися понад 169 тисяч пар, а розлучилися понад 56 тисяч. «Майже втричі більше шлюбів, ніж розлучень внесено до Державного реєстру актів цивільного стану громадян протягом березня-жовтня цього року. Позитивна тенденція простежується і порівнюючи дані 2022 та 2021 років», – йдеться у повідомленні Міністерства юстиції [1, с. 89].

Хоча війна і є складною ситуацією для сімейних відносин, але наше суспільство продовжує функціонувати, розвиватись та ставати дедалі сильнішим навіть в умовах воєнної агресії, що є вкрай важливим для нашої держави у такі скрутні для усіх часи.

Висновки. Сім'я є одним із найважливіших соціальних інститутів у суспільстві, що переважно створює культуру і впливає на неї. Сім'я забезпечує здорове функціонування суспільства, забезпечуючи адекватний баланс між індивідуальними потребами та потребами суспільства в цілому. Тобто, можна сказати, що сім'я є важливим соціальним інститутом у суспільстві, яке кожного дня змінюється і розвивається. Сім'я впливає на розвиток та на сучасне

функціонування суспільства. Розуміння ролі сім'ї у суспільстві є важливою складовою для налагодження підтримки та створення умов для розвитку здорових та функціональних особистостей, що матиме позитивний вплив на наш соціум.

СПИСОК ДЖЕРЕЛ ТА ЛІТЕРАТУРИ:

1. Лозова А. Ю. Вплив війни з Росією на соціальний інститут сім'ї. *Матеріали VIII Міждисциплінарної науково-практичної конференції студентів і молодих вчених «Актуальні питання сучасного соціогуманітарного знання»*, м. Харків. С. 89-90.
2. Кошонько Г. Соціально-психологічні особливості сучасної сім'ї. *Науковий вісник «Ужгородського національного університету»*. Серія: Педагогіка. Ужгород, 2009. Вип. 16-17. С. 53-55.
3. Правосудько Д. Р. Сім'я в сучасному суспільстві. *Український соціум: соціально-політичний аналіз сучасності та прогноз майбутнього* : Зб. матеріалів XXIV Всеукр. наук. конф. викл., молодих науковців і студентів, м. Харків, 25 листоп. 2022 р. С. 155-156.
4. Цюркало Т. І. Дослідження інституту сім'ї в лоні соціально філософського знання. *Вісник Національного технічного університету України «Київський політехнічний інститут»*. Філософія. Психологія. Педагогіка. 2009. № 2 (26). С. 148-152.

ART

РОБОТА З НЕПРОФЕСІЙНИМИ АКТОРАМИ У ФІЛЬМАХ ВАЛЕНТИНА ВАСЯНОВИЧА, ЯК СПОСІБ ФІКСАЦІЇ АКТУАЛЬНОЇ СОЦІАЛЬНОЇ ПРОБЛЕМАТИКИ

Вітрів Владислав Вадимович

Аспірант

КНУТКіТ ім. Івана Карпенка–Карого

м. Київ, Україна

Вступ. / Introductions. У художньому доробку В. Васяновича налічується шість повнометражних фільмів, у яких він виступає як режисер. У багатьох цих роботах автор віддає перевагу роботі з непрофесійними акторами. У таких фільмах як «Рівень чорного» (2017), «Атлантида» (2019), «Відблиск» (2021) В. Васянович працює із акторами-аматорами. Непрофесійні виконавці не мають професійної освіти за фахом та, зазвичай, взагалі не пов'язані із кіноіндустрією. В. Васянович обирає на головні та другорядні ролі акторів-аматорів задля того, щоб вони більш органічно, без акторських кліше, використовуючи власний досвід, реалізовували проблеми реального життя. Такий підхід складає особливе авторське стилістичне рішення фільмів, яке вдало виражає актуальну проблематику сьогодення.

Мета роботи./Aim. Дослідити та проаналізувати авторський підхід режисера В. Васяновича у роботі з непрофесійними акторами та довести, що такий підхід є елементом стилістичного рішення фільму, який фіксує актуальну соціальну проблематику.

Матеріали та методи./Materials and methods. Матеріалами для здійсненого дослідження стали художні кінофільми режисера Валентина Васяновича, а саме: «Рівень чорного», «Атлантида». В процесі розробки теми

були використані наступні дослідницькі методи: пошуковий (для збору інформації про умови створення фільмів та творчий доробок режисера В. Васяновича), порівняльний метод (для встановлення різниці аспектів розвитку художньої стилістики автора).

Результати та обговорення./Results and discussion. Робер Брессон, французький кінорежисер, який розробив авторський метод роботи з непрофесійними акторами, зазначав, що звичайні люди можуть принести набагато більше правди життя, аніж професійні актори із їх відпрацьованими прийомами [1]. Схожу мистецьку позицію можна виявити й у режисерській творчості Валентина Васяновича, коли він працював над фільмом «Рівень чорного» (2017). Виконавцем головної ролі режисер запросив непрофесійного актора, свого друга, Костянтина Мохнача. Стрічка «Рівень чорного» – це історія про п'ятдесятирічного фотографа Костю, що переживає екзистенційну кризу.

На початку роботи над фільмом В. Васянович не мав ані сценарію, ані розуміння про що саме буде майбутній фільм. Режисер звернувся до приятеля Костянтина Мохнача у якому, за своїм зізнанням, відчував «власне alter ego» [2]. Автор розпочав документальне спостереження за прототипом, знімаючи буденне життя К. Мохнача на відео. Такий підхід дав змогу вибудувати майбутню історію, зосередившись на існуванні персонажу, розумінні кола обставин та проблем, що притаманні такому способу існування. Тобто, автор вибудовував стрічку на базі індивідуальних реалій життя існуючої людини.

В. Васянович зосереджував увагу на темпераменті К. Мохнача. Автор не вимагав непрофесійного актора грати когось іншого, а, навпаки, просив бути самим собою, без зайвих акцентів. Таким чином В. Васянович вибудував певний стиль гри акторів, що можна окреслити як «беземоційний». Ця стилістика має певні ознаки, наприклад: акцентування на фізичній дії, що не потребує емоційного переживання; послабленість реакцій/оцінок подій (за принципом накоплення); наскрізна «депресивна» манера існування виконавця, що існує без змін; пластична скованість тіла виконавця. Якщо у «Рівні чорного»

ці авторські рішення реалізують імпліцитний світ однієї людини, то у наступному фільмі В. Васяновича «Атлантида» (2019) вони виводять змістову проблематику на дещо ширший рівень.

Саме у стрічці «Атлантида» В. Васянович знаходить нове розуміння своєї теми та зображальної стилістики. Фільм «Атлантида» – це історія про утопічний світ Донбасу, що оговтується після перемоги у Російсько-Українській війні та намагається повернутися до нормального життя. В. Васянович вибудовує умовну стилістику, що виражається у всіх драматургічних елементах: від контексту дії, неприродних мізансцен і композицій зображення та до умовної гри акторів. Така стилістика створює неприродність та спустошеність існування у світі України, що страждає від посттравматичного синдрому. В. Васянович зазначає, що для того, щоб достовірно провести ідею фільму акторським виконанням, необхідно знайти тих, хто переживав подібну травму на своєму досвіді. Тому автор-режисер звертається до роботи з непрофесійними акторами. В. Васянович запрошує на ролі головних персонажів ветеранів АТО, адже вони є носіями «відбитку травми» та на власному досвіді розуміють що таке участь у бойових діях [3]. До такого підходу режисера спонукала власна «неосвіченість», адже, як він сам зазначає, не має військового досвіду. Через це режисер не зможе пояснити що саме треба грати актору-професіоналу. Розуміння посттравматичного стану на власному досвіді дає змогу виконавцям найточніше потрапляти у стилістику кінострічки. Через занижену емоційність акторської гри може здатися, що виконавці не грають почуттями, а переказують історію. Така стилістика виражає саме проблему притупленості та спустошеності душі, що оговтується від травми. В. Васянович вибудовує своєрідну метафору країни, яка дуже довго позбавлятиметься спустошеності, що залишила після себе війна. Таким чином, інструментарій режисера складає ширший контекст проблеми, що не стосується лише обмеженого світу однієї людини, а виходить на загальносоціальний рівень. У цьому випадку екзистенційне запитання «як жити після?» сприймається глядачем ширше завдяки соціальному контексту, що репрезентує

непрофесійний актор, як його дійсний представник.

Висновки./Conclusions. У результаті аналізу стилістики акторського виконання у стрічках «Рівень чорного» та «Атлантида» В. Васяновича виявлено змістові особливості роботи з непрофесійними акторами. Якщо у фільмі «Рівень чорного» режисер висвітлює проблему самотності на прикладі одного персонажу, то стрічка «Атлантида» розкриває комплекс глибинних проблем українського соціуму на прикладі системи персонажів, представлених також непрофесійними акторами. Аматори-виконавці, запрошені на ролі, є уособленням актуальної соціальної проблематики, оскільки невід’ємні від цих процесів. Саме не переживання ролі, а відтворення власного досвіду сприяє точному вираженню змісту, що висвітлює автор. Непрофесійний актор як особистість є носієм певної соціальної проблематики та, таким чином, може стати інструментом авторського меседжу.

ДЖЕРЕЛА

1. Bresson R; Moschovakis A; Bresson M; Mériage P. Bresson on Bresson: Interviews. 1943 - 1983
2. Бойко К. Формула авторського кіно: «Рівень чорного» Валентина Васяновича». Лівий берег: інтернет-видання, 2020. URL: https://lb.ua/blog/young_filmcritics/469272_formula_avtorskogo_kino_riven.html (дата звернення 28.05.2023).
3. Меньяйленко А; Власова А. «Я не знаю, що таке смерть на війні. Потрібні люди з цією травмою» — Валентин Васянович про «Атлантиду» та її акторів. Радіо Свобода. Україна, 2020 URL: <https://hromadske.ua/posts/ya-ne-znayu-sho-take-smert-na-vijni-potribni-lyudi-z-ciye-yu-travmoyu-valentin-vasyanovich-pro-atlantidu-ta-yiyi-aktoriv> (дата звернення 28.05.2023).

КАТЕГОРІАЛЬНІ ПЕРЕДУМОВИ ВИВЧЕННЯ МУЗИЧНОГО МИСЛЕННЯ ЯК ЗАСАД ФЕНОМЕНА СЮЇТНОСТІ

Ілечко Марина Петрівна

кандидат мистецтвознавства, провідний концертмейстер
Миколаївський національний університет
імені В. О. Сухомлинського
м. Миколаїв, Україна

Введення. Поняття «музичне мислення» з'являється в музикознавчих роботах у XVIII ст. і сьогодні використовується в різних галузях знань філософії, культурології, мистецтвознавстві, музикознавстві, соціології. При цьому процес і зміст мислення не розглядаються, а саме воно виявляється повністю підлеглим формою, змістом, логікою музики як мистецтва: «Музична форма вкорінена в мозку, бере участь в його роботі, організовує мислення сприйняття і мислення-твор, виконання, аналіз; об'єднує в структурі своїх знань думку, емоцію, тіло. Несучі музикою духовні концепції світу з її допомогою проникають в підсвідомі, емоційно-інтуїтивні сфери психіки і прояснюють їх».

Мета роботи. Одним з важливих дослідницьких напрямів в сучасному музикознавстві та культурології є сутність музичного мислення. Культурологічний та музикознавчий підходи дозволяють розуміти цю категорію як одну з форм художньої свідомості, яка сприяє формуванню та розвитку музичної культури.

Мета полягає в тому, що дослідники, пов'язуючи особливість музики з інтонаційною природою, розуміють її як «мистецтво інтонуючого смислу». Музична інтонація – це «згусток» культури, який по-різному розгортається на історичному, національному, індивідуальному рівнях музичної творчості, яскраво проявляє себе в стильових та жанрових традицій (В. Медушевський, О. Руч'євська).

Проблеми музичного мислення активно обговорюються в культурології та музикознавстві на сторінках численних монографій і статей, що включають

цей термін у свою назву. В них досить різнобічно та глибоко розглядаються різноманітні аспекти даної унікальної здатності людини. Більше того, практично все теоретичне музикознавство – від мелодії, ритму до форми та драматургії, – стосується музичного мислення, розкриваючи різні його сторони. Музична теорія висвітлює те, що становить зміст музичного мислення або яким-небудь чином включене в нього.

Матеріали та методи. Одним із ракурсів розгляду процесу музичного мислення є інформаційний підхід, який у світлі становлення сучасного інформаційного суспільства та інформаційної культури набуває все більшої актуальності. Вперше про можливість застосування інформаційного підходу до вивчення проблем музичного мислення почали говорити у зв'язку з досягненнями в галузі кібернетики та теорії інформації. Уже в 1970-х рр. з'явився ряд досліджень у цьому напрямку (А. Моль, Р. Х. Заріпов, Л. А. Хіллер і Л. М. Ісааксон, Г. Саймон та ін), суттю яких було кібернетичне моделювання музичного мислення. Зрозуміло, ці дослідження орієнтувалися на обчислювальні наукові методи. Як наголошують науковці, музикознавство, в свою чергу, безпосередньо не зверталось до методологічних принципів кібернетики та теорії інформації, але їх непрямий вплив можна виявити в багатьох наукових працях. Це стосується робіт В. В. Медушевського, Є. В. Назайкінського та інших дослідників, де не тільки зустрічається відповідна термінологія, але і виявляється ідейний перетин з інформаційними науковими галузями. Так намітився зустрічний рух обчислювальних та музикознавчих підходів у дослідженні інформаційних аспектів музичного мислення.

Проблеми музичного мислення активно обговорюються в культурології та музикознавстві на сторінках численних монографій і статей. Зазначається що музичне мислення як фактор загального мислення виконує відображення і пізнання дійсності в специфічних музичних виставах.

Одним із ракурсів розгляду процесу музичного мислення є інформаційний підхід, який у світлі становлення сучасного інформаційного

суспільства та інформаційної культури набуває все більшої актуальності. Наголошуються, що музикознавство, в свою чергу, безпосередньо не зверталось до методологічних принципів кібернетики та інформатики.

Результати та обговорення. Більшість дослідників, говорячи про музичне мислення, має на увазі майже виключно творчу діяльність композитора. Так, В. П. Бобровський у праці «Тематизм як фактор музичного мислення», відповідаючи на питання, що таке музичне мислення, простежує шлях створення музичного твору, де відзначені основні етапи реалізації творчого задуму. Однак музичне мислення не тільки генерує музичну думку, створюючи музичне повідомлення, а й осмислює, пізнає, оцінює проникаючи в нього музичну інформацію. Отже, ним володіють всі учасники музичної комунікації.

За дослідженням С. Гільманова постає, що музичне мислення як фактор загального мислення виконує відображення і пізнання дійсності в специфічних музичних виставах. Ця дійсність охоплює насамперед саме буття музики, а через неї і навколишні для людини життєві реалії. Отже, вища мета музичного мислення – це пізнання світу за допомогою особливих засобів, що надаються музикою. Мабуть, найбільш розгорнуте й обґрунтоване визначення музичного мислення дає М. С. Старчеус, яка вважає, що це – «здатність встановлювати (схоплювати, відшукувати) і перетворювати зв'язки між звучанням і змістом», і охоплює «і спосіб застосування музичної мови, і процес обробки музичного матеріалу, і створення (витяг) музичної «інформації»».

У музичному творі, для виявлення його психологічно орієнтованої структури, С. Гільманов пропонує виділяти три ієрархічно розташованих «пласти» самого музичного твору:

– сенсорно-емоційний, на якому твір постає як чуттєва даність, пережита при його відтворенні. Цей «пласт» закодований у фізичних властивостях звуків, в ритмічних музичних констеляціях, в моторних програмах дій та операцій по відтворенню музики;

– текстовий (включаючи семіотичні синтаксис і прагматику), в якому

втілено мова музики, а конкретний зміст твору оформляється як мова. Логічні конструкти мови музики ґрунтуються на конвенціональних «кодах», розповсюджених у певній культурі (жанр, поширені інтонаційні формули та ін.) та оформлених як «синтаксис», який може перетворювати на музичну мову певну сукупність знаків (у нашому випадку – звукових послідовностей), формувати текст твору і конструювати знаки музичної мови, в тому числі і письмової;

– смисловий рівень, який надає загальний зміст як самому твору, так і ситуації його виконання для виконавця та слухача. Тут проявляється вища смислова, індивідуально-соціокультурна ціннісна «упередженість», розшифровується із безпристрасних знаків тексту, це власне художньо естетичний зміст твору, при актуалізації якого відбувається «замикання» чуттєвого, текстового, смислового «пластів» твору в індивідуальному художньому образі, який зберігає свою плотську основу, але побудованому за естетичними критеріями і надає твору смислову цілісність.

Ґрунтуючись на цьому, з відомою часткою умовності науковець говорить про те, що основна мета музичного мислення, що має справу з мистецтвом побудова цілісного образу твору через «замикання» вищих естетичних смислів з чуттєвістю через текст. Такий підхід дозволяє визначити музичне мислення як процес відображення музичного твору як специфічної дійсності, відображення, опосередкованого мовою музики і розгортається як послідовне вирішення музичних задач, що виникають в ході музичної діяльності.

Стан наукової розробленості проблеми мислення передвизначено тим фактом, що дослідження проводились на стику декількох наукових дисциплін. Концептуальним фундаментом аналізу поняття «музичне мислення» є праці по філософії дослідників Ф. Шеллінга, А. Шопенгауера. Вони розглядають мистецтво як дійсний інструмент пізнання Всесвіту. Історично питання про специфіку музичного мислення вирішується в контексті дослідження сутності природи мистецтва та науки, діалектики раціонального та емоційного. В ХІХ столітті склалась традиція (що сходить до Г. Гегеля, В. Белінського,

А. Потебне) трактувати мистецтво як мислення в образах на відміну від науки як мислення в понятті.

Категорія мислення в різних науках розглядається як всезагальна і як приватна зі специфікою прояву в ній філософських, психологічних, естетичних та інших компонентів. В останній час підвищений інтерес філософів, естетиків, музикознавців, педагогів викликають проблеми формування музичного мислення. Виникають дискусії про те, що, з одного боку, ця сфера дослідження актуальна, значима, а з іншого – цілісної концепції цього явища поки ще не склалось. Природно, що ця проблема багатоаспектна і при її розгляді дослідники спираються на дані різних наук. Аналіз літератури з проблем музичного мислення дозволяє говорити про два великих напрямки цієї сфери дослідження. Один з них спирається на позиції суміжних дисциплін філософії, естетики, соціології, психології і т.д., тим самим, підходячи до розгляду музичного мислення як одного із видів мислення взагалі. А другий – на наукові дані про специфіку, особливості, закономірності самого музичного мистецтва, виділяючи основи музичного компоненту в даній сфері.

Науковець С. Полозов стверджує, що музичне мислення, як і мислення апріорі, не гарантує стовідсоткову ідентифікацію відображеної дійсності мисленнєвим уявленням. Особливості перцептивного образу обумовлені структурою індивідуальної свідомості, що формується соціальним, культурним досвідом та індивідуальними якостями особистості.

Унікальність цього образу полягає не тільки в сукупності особистих відчуттів, але і в смисловому трактуванні, яке завдяки роботі мислення стало невід'ємною частиною цілісності даного образу. Незважаючи на всі відмінності, в перцептивних образах є щось спільне. Це повторювані інформаційні компоненти, що утворюють характерні стійкі структури. Саме завдяки їм ми виділяємо типові інтонаційні і ритмічні малюнки, гармонічні послідовності, фактурне та темброве додавання музичної тканини і т.д.

Такі типові структури охоплюють всі засоби музичної виразності, при цьому найбільш яскраво і різноманітно вони проявляють себе в мелодійних

зворотах. Крім того, до них слід віднести жанрові та стилістичні ознаки, що охоплюють характерний набір виразних засобів. Нарешті, у вищому своєму прояві вони стосуються композиційних і драматургічних аспектів складання музичної тканини. До композиційних стереотипів відносяться музичні форми (період, рондо, соната, сюїта і т.д.), а до драматургічних – прийоми втілення певних хвиль розгортання музичної думки (експозиція, розвиток, кульмінація і т.п.). Всі ці типові структури також виступають в якості самостійних музичних інформаційних чинників, якими оперує музичне мислення. Вони пронизують всі рівні організації музичної тканини, тому управління ними є загальною нормою музичного мислення.

Висновки. Таким чином, будь-яка музична інформаційна структура, що володіє власною логікою зв'язку музичних інформаційних елементів і виступає в якості складової частини художнього цілого, є одним з компонентів музичного мислення. Всі відповідні окремим інформаційним структурам форми музичного мислення функціонують як особливі породжуючі підсистеми, дія яких відображається в художній структурі музичного буття. У той же час їх діяльність скоординована і взаємозумовлена, що представляє роботу музичного мислення як єдиний механізм, що регулює всі музичні розумові процеси, які відбуваються.

Таким чином, «сучасне культурологічне розуміння музичного мислення полягає в розгляді його як єдності відображення і творення. Відображення представляє лише одну сторону діяльності свідомості, де здійснюється присвоєння індивідуумом культурних цінностей. Але мислення володіє і значним продуктивним, творчим потенціалом. Причому за допомогою творчої діяльності мислення людина створює не тільки матеріальні артефакти музичної культури, а й саму себе». І те й інше становлять для музичної культури особливе надбання та значимість. Саме творчість у музичному мисленні є істинною запорукою формування і розвитку музичної культури.

СТИЛЬОВА ПАНОРАМИ УКРАЇНСЬКОГО МИСТЕЦТВА

Корсунський Віктор Олексійович

к. пед..н., доцент

Турченко Юлія Миколаївна

Магістерка

Дніпровський національний університет

імені Олеся Гончара

м. Дніпро, Україна

Вступ./Introduction. Сильова панорама українського мистецтва є захопливим та багатограним явищем, яке характеризується різноманітністю стилів, напрямків та технік, що пронизують творчість українських художників на протязі століть. Цей виразний образ культурної ідентичності народу розкривається через використання народних мотивів, символіки, яскравих кольорів та виняткової технічної майстерності. Сильова панорама українського мистецтва відображає багатогранну спадщину і впливає на розвиток світової культури.

Мета роботи./Aim. Розгляд стильової панорами українського мистецтва, а також дослідження його унікальності, значення та впливу на сучасну вітчизняну культуру.

Матеріали та методи. /Materials and methods. Іконологічний метод дослідження для аналізу напрямку в живописі через символіку творів мистецтва, ідеологію та культурні контексти.

Результати та обговорення./Results and discussion. Необхідно почати з того, що українське мистецтво пройшло скрізь історію розвитку, включаючи традиційні народні мистецтва, впливи сусідніх культур та великий внесок українських художників у світову культуру. Сильова панорама українського мистецтва є дуже різноманітною, вона охоплює різні епохи та напрямки.

Одним з визначних напрямків в українському мистецтві є іконопис (рис.1). Українські ікони відрізняються своєрідністю стилю та використанням яскравих кольорів. Ікони створювалися як релігійні образи і виконували

важливу роль у житті українського народу. Найчастіше ікони не мали авторів, але над ними працювали майстри-іконописці, які передавали своє унікальне мистецтво від покоління до покоління. Українські ікони відзначаються своєрідністю стилю, який поєднує вплив православної традиції з національними особливостями.



Рис. 1. Ікона святого Георгія. Зворотний бік двосторонньої ікони.

Друга половина XI ст.

Українське бароко є ще одним важливим напрямком в історії українського мистецтва. Цей стиль розвивався в XVII-XVIII століттях і характеризується розкішністю, рухливістю форм і вишуканим деталюванням, ліпниною.

Стилю притаманні також химерність образів та присутність динамічних напружених сцен. Цей стиль особливо виявився в архітектурі, його називають «козацьким бароко» оскільки розквіт відбувся завдяки Івану Мазепи. Багато церковних будівель – костел святих апостолів Петра і Павла (м. Львів, 1610-1630 рр.), Іллінська церква (с. Суботові, 1653 р.), Києво-Печерська лавра (1720-1750 рр.) та ін. зведені у бароковому стилі (рис. 2). Відомими представниками цього напрямку можна вважати І. Зарудного, І. Рутковича, О. Старцева, Й. Кодзелевича, І. Григоровича-Барського.



Рис. 2. Києво-Печерська лавра

Український реалізм був популярним у ХІХ столітті. Художники цього напрямку намагалися зобразити реальне життя, пейзажі, селянську працю та соціальні проблеми. Українськими митцями цього напрямку є Антін Манастирський, Осип Курилас, Олекса Новаківський та Іван Труш. Саме ці художники як представники нового покоління митців змогли поєднати у своїх творах реалізм із досягненнями європейських імпресіоністів. Відомий український художник Тарас Шевченко є одним із головних представників українського реалізму (рис. 3). Його Катерина є символом українського духу і реалізму.

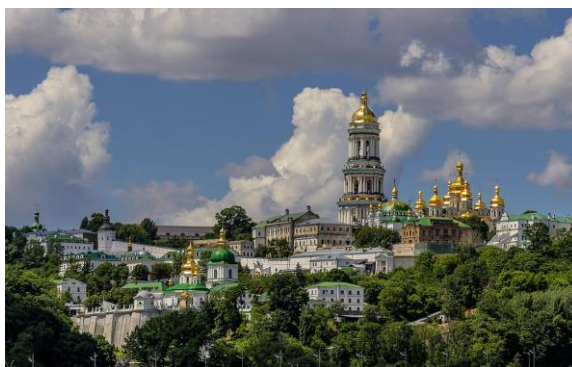

Рис. 3. Т. Шевченко. «Катерина». 1842. Полотно, олія.

Українська авангардна школа також має велике значення в історії українського мистецтва. Вона розвивалася в першій половині ХХ століття і включала такі напрямки, як супрематизм, конструктивізм, футуризм та

експресіонізм. Українські художники цього періоду, такі як Казимир Малевич, Арсенал Островський та Олександр Богомазов, експериментували з формами, кольорами та новаторськими ідеями, створюючи вражаючі твори мистецтва (рис. 4).



Рис. 4. О. Богомазов «Міський пейзаж. Київ». 1913. Полотно, олія.

У другій половині ХХ століття українське мистецтво також проходило через різні етапи розвитку. Український соцреалізм, який був пропагандистським напрямком, контрольованим радянським режимом, зайняв важливе місце. Однак, після розпаду Союзу, українські художники М. Федорович Андрієнко-Нечитайло, А. Савадов, О. Гнилицький та ін. почали досліджувати нові стилі і техніки, такі як постмодернізм, неореалізм, сюрреалізм та абстракція (рис. 5).



Рис. 5. А. Савадов, Г. Сенченко. «Печаль Клеопатри». 1987. Полотно, олія.

Сьогодні українське мистецтво продовжує розвиватися і втілювати різноманітні напрямки. Від традиційного народного мистецтва до сучасного концептуального мистецтва, українські художники використовують різні техніки, матеріали та ідеї, віддзеркалюючи сучасну українську культуру, соціальні проблеми та особисті роздуми (рис. 6). Яскравим представником сучасного українського мистецтва є київський художник Іван Марчук, твори якого відомі у всьому світі. Він є засновником багатьох нових стилів, та основним його надбанням є техніка «пльонтанізм», яка й вирізняє його твори серед інших митців.



Рис 6. Марчук Іван Степанович «Пробудження». 1992. Полотно, олія.

Важливо зазначити, що стильова панорама українського мистецтва постійно еволюціонує і понад усе відображає творчість талановитих художників, які надають своїм творам неповторний український характер та внесок у світове мистецтво.

Висновки./Conclusions. Підсумовуючи можна зазначити, що створені українськими художниками твори мистецтва виявилися справжніми ключами до розуміння національної культури, історії та самоідентифікації народу. Іконологічний підхід дозволив виявити глибину та мінливість сакральних символів, які пронизують українське мистецтво. З'ясовано, що ці символи мають багатоплановий характер і викликають емоційну відповідь у глядачів, спонукаючи їх до саморефлексії та занурення в українську культуру.

БАНДУРНЕ ТА ХОРОВЕ МИСТЕЦТВО В УКРАЇНСЬКОМУ ЕМІГРАЦІЙНОМУ ПРОСТОРИ КРАЇН – ЄВРОПИ, АВСТРАЛІЇ, АРГЕНТИНИ ТА СПОЛУЧЕНИХ ШТАТІВ АМЕРИКИ

Костюк Наталія

молодший науковий співробітник
науково-дослідний сектор «Музей кобзарства»
Національний історико-етнографічний
Заповідник «Переяслав»

Вступ. Створення повної картини національної музичної культури сьогодні, це також представлення великого пласту надбань у сфері музичного мистецтва української діаспори ХХ-ХХІ ст.ст. Бандурне мистецтво, музика струн бандури в цьому напрямі є особливо важливою складовою духовної культури українського народу. Концертно-виконавська та дослідницька діяльність бандуристів за кордоном, сама себе презентувала і презентує завдяки таким митцям, як Віктор Мішалов, Юліан Китастих, Петро Деряжний, Олесь Береговий, Олег Махлай та інші. Активна популяризація бандурних осередків у Північній Америці, Великобританії, Австралії, Аргентині відкриває перед нами цей характерний, для українців, пласт музичної культури.

Мета роботи.

Після Другої Світової війни до берегів Північної Америки емігрувала «хоробра сімнадцятка», як їх називали – це Українська зразкова капела бандуристів під керівництвом Григорія Китастого. Надзвичайно потужний в професійному відношенні колектив, який відразу зарекомендував себе, як високопрофесійна капела бандуристів України ім. Т. Г. Шевченка. Радянська влада не давала згоди на назву капелі ім. Т. Г. Шевченка. Тоді керівник капели скористався цим дозволом від окупаційної німецької влади в Києві восени 1941р. Але згодом і ця влада – гітлерівського фашизму зрозуміла, який націоналістичний рупор вона отримала, тому відразу вислали артистів бандуристів остарбайтерами до таборів Західної Європи.

Матеріали та методи.

Після закінчення Другої Світової війни учасники Української капели бандуристів на чолі з керівником Г. К. Китастим приймають рішення емігрувати до берегів Північної Америки. Тому що знали про відношення до бандуристів в Україні. Їм інкримінували політичні звинувачення в шпіонажі, вони зазнавали арештів, вислань в концентраційні табори, це в кращому випадку, а в найгіршому їх засуджували до розстрілів і все це за безпідставними звинуваченнями. Тому одностайно вирішили емігрувати і назавжди розлучитися з Україною. Це було не просте рішення, але воно було прийняте. Частина українців емігрували до Австралії, а капела в складі сімнадцяти бандуристів прибули на кораблі до берегів Північної Америки.

Відразу вони зрозуміли, що українське національне мистецтво не потрібне на цьому континенті жодному музичному імпресарію. В оточенні «сімнадцятки» і мови не було, що колектив змінить свій напрям музичної діяльності. Вже через два місяці вони зібралися на репетицію і на другий день вперше виступили з повноцінним концертом перед своїми співвітчизниками емігрантами. Це була надзвичайна подія для виразників різних еміграційних хвиль української діаспори, власне – представлення унікального бандурного мистецтва України в ментально чужій країні.

Ще до цих подій, в 1929 р. до США приїхав і поселився Василь Ємець вчитель, бандурист – керівник Першої капели бандуристів (1918р.) Він презентував себе, і виступав, як талановитий музикант виконавець в «Карнегі Хол», його називали – «бандурист у фракі». [6]

У 1919-1929 рр. – В. Ємець створював колективи, а також вчив гри на бандурі та концертував в країнах Західної Європи (Польщі, Чехії, Франції, Бельгії).

Таке змістовне наповнення української діаспори музикантами бандуристами в містах США та Канади створило своєрідний центр майстрів бандур і капели бандуристів ім. Т. Г. Шевченка, куди намагалися долучитися інші музиканти українського походження. Саме там, на західних теренах,

збереглася унікальна конструкція бандури, на якій розвивалася протягом другої половини ХХ ст., знищена в Україні, харківська виконавська школа. Григорій Китастих наслідував та розвивав найкращі виконавські традиції кобзарського мистецтва, яке започаткував Г. Хоткевич, В. Ємець, З. Штокалко та інші видатні бандуристи. [7]

Так, за ініціативою Григорія Китастого, Петра та Юліана Китастих, організовувалися літні скаутські табори. Це були своєрідні музичні школи де молодь навчалася гри на бандурі, вивчали спеціальний репертуар, з часом, ці учні поповнювали склад капели бандуристів. Звісно це було таке унікальне любительство, але професіоналізм їх, був надзвичайно високий. Захоплення бандурою, співом українських пісень було їх суттю, ця діяльність ідентифікувала їх приналежність до українського етносу. Керівником капели довгий час був талановитий диригент бандурист композитор – Григорій Китастих. Він був у тісній співдружбі з І. П. Багряним – українським поетом, письменником-публіцистом, який також емігрував з України після Другої Світової війни.

І. П. Багрянний, (1906-1962 рр.) справжнє прізвище Лозов'ягін народився в м. Охтирці на Полтавщині (тепер Сумська обл.). З 1932 р. він знаходився під жорстоким пресом тоталітарного режиму НКВД. Неодноразово його засиляли в табори, близько трьох місяців він сидів у камері смертників. У 1942 р. мав бути розстріляний згідно з німецьким курсом щодо української національної інтелігенції, але випадково врятувався. Певний час перебував в Європі, а потім проживав у Нью-Йорку, намагався об'єднати українців за кордоном у революційну демократичну партію. [3]

За кожним фактом його біографії – невимовні переживання, які органічно «вживалися» в драматичні долі героїв його творів – «Тигролови» «Сад Гефсиманський» та інші. [3] Така ж потужна, з вірою у незалежність України, була і його поезія. Музику до якої Г. Китастих писав і виконував зі своїми капелями, гастролюючи по світу де проживали українці.

Коли помер І. Багрянний, йому було лише 56 років. А як він мріяв про

Україну! І пророче передбачав: «Я вернуся до своєї Вітчизни з мільйонами своїх братів і сестер, що перебувають тут, в Європі, і там, на сибірських концетраках, тоді, коли тоталітарна більшовицька система буде знесена так, як і гітлерівська. Коли НКВД піде вслід за гестапо, коли червоний російський фашизм щезне так, як щез фашизм німецький.» [3]

Багрянний написав значну кількість полум'яних поезій, з глибокою любов'ю до правдивої історії України які були покладені Г. Китастим на музику. Це – «Пісня про Тютюнника», «Туман», марш «Україна», «Чорними хмарами» та інші.

В Північну Америку по науку до корифеїв бандури – В. Ємця, Г. Китастого, Петра та Олександра Гончаренків, Л. Гайдамаки приїздило чимало любителів бандури з інших континентів. Але особливий інтерес проявив австралієць українського походження Віктор Мішалов. Його родина, а це дід – Марко Васильович Мішалов у 1944–1948 рр. разом із сином Юрієм перебував у австрійському таборі поблизу Відня, де певний час утримували Капелу бандуристів ім. Т. Шевченка. 1949 р. він емігрував з сином у Сідней. Мав творчі стосунки зі своїми побратимами – П. Носюрою, Г. Бажулом; підтримував діяльність Капели бандуристів ім. Т. Шевченка в Детройті. В Сідней українці створили Школу гри на бандурі при Центральній школі ім. княгині Ольги, згодом в 1976–1982 рр. організували ансамбль бандуристів ім. Г. Хоткевича. [6]

Свого часу Марко Васильович вивчав гру на бандурі в Україні у М. Домонтовича – золотоношського бандуриста, керівника капели, поета, незаконно репресованого, засланоного до концтаборів на о. Соловки і у 1937р. розстріляного. [8, с. 29] Марко Васильович в еміграції Австралійської української діаспори залишався вірним своїй бандурі. Один із його внуків Віктор Мішалов оволодів бандурою досконало, навчаючись у Петра Деряжного, Григорія Бажула. Він присвятив своє життя і дослідницьку діяльність музиканта-органолога бандурі від витоків до сучасного стану бандурного виробництва. Його дід Марко Мішалов започаткував у Сідней

випуск журналу «Бандура», яких вийшло 7 випусків. Він опублікував низку книг та статей про кобзарство й бандурне мистецтво. Згодом, коли Віктор Мішалов з Австралійського континенту поїхав на стажування до Північної Америки, Марко Мішалов сприяв виданню журналу «Бандура» і в Північній Америці. Цей журнал розповідав про діяльність українців за кордоном, про роль і розвиток модернового напрямку виробництва бандур, про майстрів виготовлення цього унікального інструменту. [6]

Варто зазначити, що, коли Українська капела бандуристів ім. Т. Г. Шевченка в повному складі емігрували до берегів Північної Америки, вони вивезли з собою і музичний інструмент харківської школи бандуристів, і той спосіб гри якого їх навчав Гнат Хоткевич. Цей спосіб гри за Хоткевичем був ним підмічений у незрячих слобідських кобзарів на Харківщині. Коли Гнат Хоткевич перейняв таку гру, і повністю зрозумів його специфіку, то дуже захопився цим народним музичним винаходом. Тому що діатонічна бандура в руках незрячого кобзаря «звучала, як цілий оркестр!» [6] Але для музикантів Київської капели бандуристів і всіх, хто навчався в музичних навчальних закладах, з 1938р. і по сьогодні цей спосіб гри на харківській бандурі був втрачений, його не вивчали і не викладали студентам музичних училищ, інститутів. Тому що не було ні носіїв – музикантів харківського способу гри, ні самого інструменту. Гната Хоткевича за безпідставними звинуваченнями було розстріляно у 1937р. Єдиний хто постійно популяризує демонструє і навчає своїх учнів цього унікального способу гри на харківській бандурі це Віктор Мішалов.

В Австралію після Другої Світової війни емігрував також майстер виготовлення бандур з м. Нові Санжари (Полтавщина) – Федір Деряжний. Довгий час він працював на заводі, а коли пошкодив здоров'я тоді взявся за майстрування бандур. Його син Петро – палкий патріот України, її героїчного минулого – також став бандуристом і за наукою батька виготовляє інструменти з австралійських порід дерев. [6]

В Північну Америку разом з «хороброю сімнадцяткою» емігрували брати

Петро та Олександр Гончаренки. Вони майстрували бандури в Україні, а згодом коли виїхали, як остарбайтери, до таборів Західної Європи розпочали майструвати бандури, та лагодити учасникам капели їх інструменти. В США вони розробили власну унікальну технологію майстрування бандур, навчали усіх бажаючих виготовляти інструменти. В когорті учнів з ними було чимало українців, але найбільш талановитим виявився американець українського походження – Василь Вецал. Він є одним із виняткових майстрів інструменту бандури в українській діаспорі. [6]

Віктор Мішалов досліджуючи походження бандури хотів дізнатися звідки витоки цього унікального музичного інструменту. Навчаючись в Київській державній консерваторії ім. П. І. Чайковського (1982-1986 рр.) він познайомився з Г. К. Ткаченком. Саме завдячуючи йому в Україні були відродженні і популяризовані в побуті давні традиційні музичні інструменти. Це він зберіг креслення давньої народної бандури майстра М. Недбайла за якими майстри – М. Будник, М. Товкайло та інші почали майструвати народні традиційні музичні інструменти: народну діатонічну бандуру, вересаєвську кобзу, колісну ліру, лютню, торбан.

Українські музиканти, бандуристи активно себе заявляли і в країнах Західної Європи з кінця 30-х рр. ХХ ст. до початку ХХІ ст. Найяскравіші з них Степан Гумінілович (1917-1985рр.) та Ярослав Бабуняк (1924-2012рр.) [6]

Степан Гумінілович з кінця 30-х рр. грав практично на всіх доступних йому музичних інструментах, організовував і очолював різноманітні хори. Коли розпочалися події нацистсько-радянської війни він був арештований гестапо за підпільну діяльність. Після виходу з тюрми зголосився добровольцем йти на службу в дивізію СС «Галичина» з якою у 1943 році подався на Захід. Його військові дороги проходили в Чехії, Словенії, Словаччині, Австрії –до 7 травня 1945 р., коли майже вся дивізія попала у британський табір військовополонених. Після того, як вони склали зброю їх, близько 10000 полонених перевезли в жовтні 1945 р. до зимового табору поблизу Ріміні. Тяжкі поневіряння, коли вони знаходилися на межі життя і смерті, багато з них хворіли туберкульозом і,

аби заглушити тугу, молоді чоловіки почали підбадьорювати себе співом. Степан Гумінілович створив чоловічий хор і назвав його по типу їхніх поневірянь «Бурлака». [1]

Інша колоритна постать – Ярослав Бабуняк (1924-2012 рр.), прославляв Україну в Західній Європі. Його батько Ілярій Бабуняк у 1920-1930 рр. – був диригентом відомого на Бережанщині чоловічого церковного хору, знаного за межами повіту. Вся родина Бабуняків зробили значний внесок в українську визвольну боротьбу та українську національну культуру. Свої дороги війни він пройшов із зброєю на плечі і бандурою в руках. [4]

Ярослав Бабуняк разом із бандуристом Володимиром Юркевичем створили дует бандуристів і концертували по Галичині. У воєнні роки він стає одним з організаторів співавтором, солістом і керівником славнозвісного чоловічого хору «Бурлака». А ще, організатором виробництва бандур, які, в табірних умовах, виготовляв із дощок з-під харчових продуктів, із діжок з-під оселедців та сухого молока, які постачали в табір полоненим; головку до бандур виготовляли – із чудом знайдених кусків дерева; струни - із повалених війною телефонних дротів та розбитих фортепіано; кріплення для струн – із гарматних гільз. [4]

В період перебування в полоні Ярослав Бабуняк мав велику повагу і шану в таборі, а також велике визнання, як Батько (саме з великої букви) бандуристів. Колишній воїн України - Ярослав Іларіонович Бабуняк ніколи не складав зброї – він лише поміняв її на пісню. В Уельсі на Міжнародному музичному фестивалі в 1955 р. йому 4 рази вручали нагороди – двічі, як співаку за солоспів – бас і, як співаку солоспів – баритон. А ще, як бандуристу і як диригенту хору «Гомін». [4]

Також маестро Я. Бабуняку судилася зоряна доля бути диригентом «Хору Тисячоліття з Великобританії», ювілейних світових святкувань 1000-річчя Хрещення України-Руси (1988 р.) у Лондоні, де відкривали пам'ятник князю Київської Русі – Володимирі Великому, і у Римі, куди з'їхалися паломники і духовенство усіх церков з усього вільного світу. Це під його умілою орудою

були об'єднанні хори (в Англії – з 4 країн, у Римі – з 8 країн) і продемонстровано незнищенність українського християнського духу в усьому світі. [4]

Учнями Ярослава Бабуняка класу бандури стали: Володимир Мота, Борис Боднар, Петро Семенюк, Володимир Войтович, Петро Гулага, Володимир Домашовець, Микола Стек. [1]

Результати та обговорення. Свого часу, дуже багато для популяризації символу української духовності – бандури зробив Микола Досінчук-Чорний. У 1981-1999 рр. він став засновником та головним редактором україномовного музично-літературного журналу «Бандура». Також був організатором кобзарських студій у Аргентині, Бразилії, і туди переслав, придбані за власні кошти, біля 300 бандур. Досінчук Чорний всіляко намагався допомагати в створенні ансамблів бандуристів у інших країнах, де проживають українці Аргентині, Бразилії.

Коли в США святкували 200-ліття цього континенту, а також 100-ліття поселення тут українців, його учні – бандуристи демонстрували українське мистецтво на найпрестижніших зібраннях у багатьох містах США.

Він неодноразово приїздив сюди, де мав зустрічі з кобзарськими колективами, відомими бандуристами. Бував він і в Музеї кобзарства Національного історико-етнографічного заповідника «Переяслав», і захопився діяльністю кобзарської школи при музеї, де дітей з першого року навчали майструвати народну кобзарську бандуру. Він, в силу своїх можливостей, допомагав кобзарській школі в Переяславі, а також замовляв ці унікальні народні бандури, щоб познайомити українців у діаспорі, з витокami бандурного майстрування.

В Україні серед знавців бандури та її шанувальників відоме ім'я Олеся (Олександра) Берегового. Це – аргентинський музикант-бандурист, майстер з виготовлення бандур. Він етнічний українець. Сьогодні він знаний науковець та художній керівник капели бандуристів української культурної асоціації «Просвіта» в Аргентині. В репертуарі бандуриста – твори композиторів

класиків, сучасних композиторів, а також кобзарські мелодії.

19-22 жовтня 2018 р. в Україні в м. Києві проходив Міжнародний форум бандуристів «Усі бандури світу». Це було величаве святкування – 100-річчя Київської Капели Бандуристів. У ті дні на форум приїхали відомий бандурист з Австралії Петро Деряжний, керівник квартету бандуристів «Bandura Beyond Borders» та учасник Канадської Капели Бандуристів Борис Остапенко, керівник Аргентинської Капели Бандуристів Олесь Береговий, бандурист-віртуоз, науковець, виконавець гри на харківській бандурі, фундатор Канадської Капели Бандуристів Віктор Мішалов, відомий бандурист-віртуоз, керівник Канадської Капели Бандуристів (США-Канада) Юліян Китастих. [5]

Висновки. Лише через музику ми маємо можливість доторкнутися не лише до часів коли вони були написані авторами, але і зазирнути в наше майбутнє, відчутти автентичність цього моменту.

Музика скрашує наше життя, змушує і радіти, і співпереживати, коли ми відкриваємо для себе прекрасний світ звуків і коливань. Не дивно, що саме музичне мистецтво, було одним із шляхів збереження українською еміграцією своєї національної ідентичності в умовах життя на чужині, формування історичної пам'яті українського народу та популяризації національної української ідеї в світі, через, українську музичну та пісенну спадщину. [2]

Українські митці, хорові колективи та музичні товариства в країнах Західної Європи – Польщі, Чехословаччині, Франції, Нідерландах, Австрії, Великій Британії, Німеччині, Швеції, а також у Канаді, США, Австралії, Аргентині та інших країнах світу за період з 20-х років ХХ ст. до початку ХХІ ст. зробили неоціненний внесок у світову історію музичного мистецтва, збереження та розвиток національної музичної культури.

ДЖЕРЕЛА І ЛІТЕРАТУРА

1. Бобрик Тамара 2 січня в історії Тернопільщини – / режим доступу https://teren.in.ua/news/2-sichnya-v-istoriyi-ternopilshhyny-5_383358.html / Режим доступу 04.06.2023

2. Виставки ЦДАЗУ розповідають про розвиток та значення музичного мистецтва діаспори. 02.10.2020 Електронний ресурс <https://www.ukrinform.ua/rubric-diaspora/3111017-vistavki-cdazu-rozpovidaut-pro-rozvitok-ta-znacenna-muzicnogo-mistectva-dla-diaspori.htm> Режим доступу 04.06.2023

3. Електронний ресурс /https://osvita.ua/vnz/reports/ukr_lit/17086/ Поет і громадянин Іван Багряний. Світоглядна позиція митця. Режим доступу 04.06.2023

4. Електронний ресурс <https://verbiv.in.ua/places/muzeu-rodyny-babuniakiv> Режим доступу 04.06.2023

5. Лук'янчук Георгій – «Бандуристи з США, Канади, Австралії, Аргентини приїхали до Києва» «Свобода» – Газета Української громади в Америці. 1 листопада 2018р. Електронний ресурс: <https://svoboda-news.com/svwp/%d0%91%d0%b0%d0%bd%d0%b4%d1%83%d1%80%d0%b8%d1%81%d1%82%d0%b8-%d0%b7-%d0%a1%d0%a8%d0%90-%d0%9a%d0%b0%d0%bd%d0%b0%d0%b4%d0%b8-%d0%90%d0%b2%d1%81%d1%82%d1%80%d0%b0%d0%bb%d1%96%d1%97/> Режим доступу 06.06 2023

6. Польові матеріали Костюк Н. В. Записано від В. Ю. Мішалова 1960 р. н. австралійця українського походження, проживаючого в США у бесіді-діалозі вересень, листопад 2017 р. січень 2018

7. Промова «Слово про Григорія Китастого» – Другий Міжнародний фестиваль кобзарського мистецтва імені Григорія Китастого, /Міністерство культури і туризму – Національна спілка кобзарів України – Державне унітарне підприємство «Мистецтво України» Київ грудень 2006 р.

8. Силка О., Синявська Л. – «Бандури пісня недоспівана... або суспільний виклик Михайла Злобинця» –// Черкаси Видавець ФОП Гордієнко Є. І. 2017 244с.

HISTORICAL SCIENCES

ВЗАЄМОВІДНОСИНИ КИЇВСЬКОГО КОМІТЕТУ ПАРТІЇ КАДЕТІВ ТА ЦК ПНС З НАЦІОНАЛЬНОГО ПИТАННЯ НАПЕРЕДОДНІ ПЕРШОЇ СВІТОВОЇ ВІЙНИ

Золотарьов Віктор Степанович

к.і.н., доцент

Національний автомобільно-дорожній університет

м. Харків, Україна

Вступ./Introduction. На вирішальних етапах української історії національне питання завжди набувало особливого значення. Це пояснюється багатовіковим прагненням українського народу до створення власної національної держави. У складі Речі Посполитої, Австро-Угорської та Російської імперії українці, для досягнення цієї мити, намагалися використовувати різноманітні засоби боротьби. На початку ХХ ст., коли на Лівобережній Україні масово почали виникати політичні партії, саме політична боротьба набула важливого значення у вирішенні національних проблем.

За таких умов доцільно звернутися до історичного минулого та розглянути, яким чином деякі політичні сили України намагалися вирішити національне питання на передодні Першої світової війни. Особливо це стосується Конституційно-демократичної партії Росії, яка мала розвинуту мережу своїх комітетів на Україні. Важливо дослідити платформу ЦК ПНС та Київського комітету, визначити особливості їхньої діяльності стосовно вирішення українського національного питання.

Мета роботи./Aim. Дослідити взаємовідносини Київського комітету партії кадетів та ЦК Конституційно-демократичної партії Росії стосовно українського національного питання напередодні Першої світової війни, визначити платформу провідних діячів київських кадетів та їхнє ставлення до

діяльності ЦК ПНС та власно П. М. Мілюкова.

Матеріали та методи./Materials and methods. Протягом багатьох десятиріччя приріст історичних знань було обмежено особливо з деяких питань у діяльності не комуністичних партій та функціонування політичних систем. Кліо обійшлася з кадетською партією гірше, ніж із іншими всеросійськими не соціалістичними партіями, якщо не враховувати крайнє правих. Фундаментальних робіт, що охоплюють увесь період діяльності кадетської партії які об'єктивно відображають її історію у вітчизняній історіографії не існує.

Стосунки кадетів з українськими лібералами у вирішенні національного питання майже не досліджувалися. Є декілька робіт, де розглядаються окремі питання створення партії, прийняття її програми, аналізується стратегія та тактика партії на певних етапах розвитку, причини перемог та поразок.

Результати та обговорення./Results and discussion. Найбільш впливовою серед усіх політичних сил Росії на початку ХХ ст. була діяльність Конституційно-демократичної партії Росії, яка одержала блискучу перемогу на виборах до I Державної думи. Ця лівоцентристська партія ліберального напрямку багато уваги приділяла розв'язанню національного питання у Російській імперії. Саме це дозволило лідеру польської групи "Коло" О.П. Ледницькому заявити у Думі, що саме в партії кадетів усі неросійські народи можуть знайти дійсну підтримку .

Програма кадетської партії 1905 року не розглядала взагалі українські національні проблеми, хоча проблеми польської та фінської автономії досліджувалися. Слід зазначити, що унаслідок антиукраїнських законів другої половини ХІХ ст. була неможливість вільного національного самовизначення українського народу. Лише М. П. Драгоманов у 1884 році створив "Вільну Спілку", яка визначала можливість "перетворення Російської держави на засадах загальної політичної свободи".

Лідери кадетської партії мали гарні стосунки з українськими лібералами та постійно спілкувалися щодо майбутньої побудови держави. Але серед

кадетських теоретиків з національного питання не було єдиної точки зору. "Центристи" та "ліві" підтримували принцип автономності й доводили його доцільність.

Платформу українських лібералів було сформовано у роботі М. С. Грушевського "Освобождение России и украинский вопрос": Ст. и заметки. Спб.-1910.): 1) федеративний устрій держави; 2) національно територіальна автономія України в етнографічних границях; 3) широка децентралізація й перетворення органів місцевого самоврядування на демократичній основі; 4) створення обласного законодавчого сейму, обраного на основі загального виборчого права з рівним, прямим і таємним голосуванням; 5) наділення обласного сейму законодавчою ініціативою стосовно центрального загальноімперського законодавства; 6) введення загального навчання українською мовою у всіх закладах освіти, а також дозвіл вільного користування українською мовою у церкві, суді, органах місцевого самоврядування. Реалізацію цих вимог українські ліберали мислили в рамках "єдиної й неподільної" Російської імперії, виражаючи готовність відмовитися від вимог федерації й погоджувались на збереження російської мови в якості державної. Однак, вони продовжували наполягати на національно територіальній автономії України та створенні обласного законодавчого сейму.

Але далеко не всі ці вимоги влаштували кадетську партію. У межах III Думи кадети виступали за введення української мови в початковій школі, судочинстві й заявляли про можливість навчання українською мовою в цілому. Але, фактично цим їхня діяльність й обмежувалася.

Важливі дискусії про автономію України відбувалися між кадетами й київським комітетом партії. Так, у жовтні 1913 р. було проведено спільне засідання Московського відділу ЦК із представниками київського комітету. Лідери київських кадетів обґрунтували платформу з українського питання, висловили ряд критичних зауважень на адресу правого крила ПНС на чолі з П. Б. Струве й висунули ряд вимог. Один з лідерів київських кадетів Ф. Р. Штейнгель заявив: "Є тільки прагнення, щоб на Україну дивилися як на

область, що має таке ж право на автономію, як і Польща. Ми прагнемо через автономію перейти до національного буття. Домінуюча роль в автономній українській області повинна належати українцям, але інші національності не повинні пригнічуватися. Для нас, крім загальнодержавної свободи, потрібна свобода мови. Підкресливши, що тенденція до сепаратизму на Україні відсутня, И. Н. Полторацький заявив, що "...такі виступи, як виступи П. Б. Струве, – це крок до сепаратизму. Підтримка автономістських прагнень в інтересах партії не тільки для даного часу, але й на майбутнє"

Головні вимоги Київського комітету сформулював Е. Г. Шольп: 1) Київський комітет повинен бути визнаний обласним й одержати самостійне право утворювати губернські комітети й 2) Київський комітет повинен одержати представництво в ЦК. Проти вимоги українських кадетів доповнити програму пунктом про автономію України рішуче висловилися лідери ЦК ПНС П. Д. Долгоруков та П. Н. Мілюков, який висловився наступним чином: "В умовах сучасної реальності, можливо лише говорити про розширення прав самоврядування, але без проголошення національної автономії".

На початку лютого 1914 р. відбулася поїздка Мілюкова до Києва. Про хід переговорів з українськими кадетами Мілюков двічі 9 та 17 лютого доповідав на засіданні ЦК кадетської партії. Поїздка переслідувала дві мети: 1) проведення наради з місцевою партійною групою; 2) переговори відносно програмних питань з українськими національними організаціями. На нарадах було заслухано 11 доповідей, серед яких особливе місце займала доповідь М. С. Грушевського "Сепаратизм і федерація", яка викликала 6-ти годинну дискусію. Відповідно до записів Мілюкова, Грушевський, з одного боку, висловився проти сепаратистського гасла про "самостійну Україну", вважаючи його утопічним "і політично шкідливим, а з іншого боку, наполягав на федеративному устрої держави. Однак Грушевський визнав, що вимога федерації є справою далекого майбутнього, а в даний момент реальним практичним гаслом є вимога національно-територіальної автономії України.

Під час дискусії П. М. Мілюков також висловився проти федерації,

попередивши своїх українських колег про те, що: "партія кадетів не тільки заперечує можливість федерації у майбутньому, але й буде боротися проти самого принципу федерації як утопічного, хоча федералісти й не зазіхають ні на єдність Росії, ні на монархічні принципи". За словами Мілюкова, ця його заява не була вороже зустрінута українцями, спільне порозуміння було досягнуто". Під час банкету, учасники наради говорили "не про федерацію, а про культурне самовизначення і про автономію в її можливих варіантах у відповідності до російської дійсності.

Національна політика кадетської партії була заснована на концепції державності та захисті особистих прав громадян. Для лідера кадетської партії П. М. Мілюкова головним у національному питанні залишався принцип рівноправ'я національностей. Така національна програма, вимоги якої обмежувалися рамками культурно-національної автономії, повністю задовольняла кадетів. Це дозволило кадетам укласти передвиборну угоду з українськими лібералами. Порівняно з іншими загальноросійськими партіями ліберального напрямку на Україні, кадети мали значний успіх. Навіть партії соціалістичної орієнтації підтримували стосунки з кадетами на Україні. Про це переконливо говорить той факт, що перед виборами до IV Думи у Києві кадети створили блок із соціал-демократами.

В українському питанні, кадетська партія була між "молотом і ковадлом". З одного боку, октябристи, уряд та чорносотенці звинувачували кадетську партію у зайвому демократизмі при вирішенні національного питання, у прагненні розділити єдину імперію. З іншого, українська національно налаштована інтелігенція ставила перед кадетами занадто радикальні вимоги (національно-територіальна автономія й навіть, федеративний принцип побудови нової держави). Для розв'язання таких питань не існувало достатніх умов. Під цими умовами, насамперед, кадети розуміли готовність правлячих кіл Росії провести такі радикальні перетворення з національного питання, але це було практично виключно. Про це говорить офіційна політика, уряду, в основу якої було покладено принцип великодержавного націоналізму. Ось чому кадети

так обережно висували вимоги культурно-національної автономії. Крім того, вони враховували, наскільки доцільна автономія як для окремих націй, так і для Росії в цілому. При цьому, дуже важливе місце займав рівень політичної й моральної культури даних націй. З огляду на вище наведені факти, кадети на порядок денний ставили лише вимоги культурно-національної автономії та не виходили за рамки 24-го параграфа своєї програми. Навіть вимоги національно-територіальної автономії кадети мислили як завдання на майбутнє, не говорячи вже про федералізм. Одним з факторів, чому кадети вважали введення автономії напередодні Першої світової війни передчасним, було те, що в Росії практично не було етнічно однорідних територій. Негайне ж введення автономій привело б до значного перегляду кордонів й, як наслідок цього, до міжнаціональних конфліктів. З погляду моральності таке поводження кадетської партії цілком обґрунтоване та виправдане. Для утворення автономій необхідно було створити необхідні умови, для чого була потрібна кропітка робота й час.

Висновок./Conclusions. В цілому, кадети та особисто П.М. Мілюков захищали права української національності, але були проти федералізму. ЦК ПНС обережно відносились до вимог автономії, припускаючись лише прав на культурно-національну автономію. Київський комітет кадетів з національного питання мав багато спільного з українськими лібералами та мав широкий спектр конкретних настанов: від вимог федералізації до національно-територіальної автономії України в етнографічних границях. Саме напередодні Першої світової війни, відносини київського комітету ПНС з ЦК ПНС набули важливого значення та актуальності.

**ГЕНЕРАЛ-ГУБЕРНАТОР Д. БІБІКОВ І УНІВЕРСИТЕТ
СВ. ВОЛОДИМИРА (ЗА СПОГАДАМИ СТУДЕНТІВ УНІВЕРСИТЕТУ)**

Соколова Наталія Дмитрівна,

к. і. н., доцент

Попова Оксана Борисівна,

к. філософ. н., доцент

Національний університет фізичного виховання і спорту України,
Київ, Україна

Вступ. На початку ХІХ ст. з ініціативи української громадськості та за підтримки імперської влади на території Наддніпрянської України відкриваються перші університети світського характеру, що мали на меті підготувати чиновників. Слабкий педагогічний склад, нерозуміння в суспільстві значення вищої освіти робили ці заклади не популярними серед еліти. Особливо складною ситуація була за часів правління генерал губернатора Д. Бібікова.

Метою роботи є розкриття особливостей навчального процесу в Університеті Св. Володимира в період очільництва Київського учбового округу Д. Бібіковим.

Матеріали і методи. У роботі використовуються мемуари випускників київського університету першої половини ХІХ ст.

Результати та обговорення. 29 грудня 1837 р. на посаду київського військового губернатора, подільського і волинського генерал-губернатора призначили Дмитра Бібікова, який в 1852 р. обійме посаду міністра внутрішніх справ Російської імперії. Щирий прибічник самодержавства, він запроваджує низку адміністративно-політичних та соціально-економічних заходів із метою інтеграції Правобережної України до складу імперії. Перш за все, проводить русифікацію ополяченого краю, відмінняє дію Литовських статутів, натомість переводить законодавчу систему на російський лад. Намагається швидкими темпами замінити польський чиновницький апарат на російський та зменшити

вплив шляхти в регіоні. Для цього генерал-губернатор періодично влаштовував перевірку шляхетських прав польського дворянства, в результаті чого частина еліти втрачала свої станові привілеї. Переслідуванню піддавались і католицькі священники, які втрачали свої земельні володіння в результаті проведення політики секуляризації.

Значну роль Д. Бібіков відіграв в процесі поширення російської освіти і культури на території Правобережної України. Чинownik домігся у імператора Миколи I дозволу про підпорядкування собі Київського учбового округу, а згодом почав суміщати посади генерал-губернатора та попечителя даного округу.

Випускник Університету Св. Володимира О. Новицький дав Д. Бібікову наступну характеристику: як державний діяч, як людина, без сумніву, розумна й непохитної енергії, він зробив для тутешнього краю, або, краще сказати, для тутешньої російської людності багато добра, значно більше, ніж хто інший з його попередників або наступників. Як поведився він з особами, що мали з ним будь-які стосунки – це інше питання. Він нікому з підлеглих йому не подавав руки, а коли кому-небудь з тих осіб, що безпосередньо не залежали від нього, він хотів зробити свого роду ласку, то подавав йому одного пальця. Дмитро Гаврилович був справжній сатрап; з цього погляду він і дививсь на всіх і на все [2, с. 181].

Перебуваючи на посаді попечителя Київського учбового округу, генерал-губернатор не контролював навчальний процес а ні в гімназіях, а ні в університеті. Це призвело до зростання корупції та зловживань з боку чиновників канцелярії. Суть управління в окрузі він вбачав у запровадженні військового режиму, що передбачав контроль за політичними поглядами та зовнішнім виглядом, поведінкою викладачів та студентської молоді.

Д. Бібіков рідно з'являвся на засіданнях Ради університету, натомість, там завжди були присутні його заступники, які постійно втручались у внутрішні справи закладу (впливали на рішення про переведення студентів на навчання за державний рахунок, могли нашкодити викладачеві під час захисту дисертації

тощо). В окрузі запроваджено розгалужену систему шпигунів, які перевіряли особисте листування, збирали плітки про викладацький склад і студентів. Так, Д. Бібіков викликав до себе професорсько-викладацький склад університету після влаштованого останніми пікніка. Чиновник звинуватив викладачів, що по дорозі додому, деякі особи співали пісні [2, с. 183]. А під час захисту дисертації Костирі на ступінь доктора російської словесності через похвалу дисертанта деканом історико-філологічного факультету, що дуже не сподобалось Дмитру Гавриловичу, науковець мав проблеми із присудженням ступеня і змушений був переїхати до Харкова [2, с. 183].

Від «бібіковського» беззаконня страждали і студенти. Важливу увагу чиновник приділяв зовнішньому вигляду молоді. Як наголошував колишній студент О. Романович-Славатинський, за розстебнутий гачок, за незастебнутий гудзик інколи могли виключити з університету, а казеннокоштных студентів медиків віддавали у фельдшери, словесників – в учителі приходських училищ. Серед найпоширеніших покарань за порушення правил носіння форми використовували карцер [3, с. 174]. На думку Д. Бібікова, його виховний процес (наказ лежати на підлозі, насильницьке підстригання волосся чи гоління) мав принизити людську гідність та навчити людину без обговорення виконувати накази високопосадовців.

В навчальному процесі Д. Бібіков перевагу надавав не набуванню студентами знань та фахових навичок, а поведінці і вихованню покірності керівництву. Студенти називали такий підхід «програмою Бібікова», що зводилась до оволодіння навичками гри в більярд, карти та відвідування будинків розпусти на Андріївському узвозі. Так, під час відвідування генерал губернатором університетської клініки, Д. Бібіков заявив, що студенти можуть танцювати, піклуватись про чужих дружин, відвідувати повій, але не мають права займатись політикою, а інакше їх відрахують з університету [3, с. 175].

Були випадки, коли студентів, які затівали бійки в громадських містах, викликали до Д. Бібікова, котрий їх журило, пригощав цигаркою і відпускав. Головне, студенти були далекі від політичного життя. Але гулянки молоді

часто виходили за рамки, і тоді генерал-губернатор користувався послугами поліцейських команд. Як наголошував ще один випускник київського університету Н. Лесков, що Д. Бібіков був єдиним попечителем, який користувався допомогою поліції [1, с. 210]. Наступники Дмитра Гавриловича мали інший погляд на освітній процес в Університеті Св. Володимира, адже з середини ХІХ ст. викладацька спільнота вимагала поліпшення фахової підготовки студентів і заборони «програми Бібікова».

Висновки. Отже, попечительська діяльність Д. Бібікова негативно вплинула на освітній процес в Університеті Св. Володимира. На перше місце ставився «правильний» виховний процес молоді, що зводився до набуття навичок повного підпорядкування керівництву та позбавлення можливості участі в політичному житті країни. Фахова підготовка майбутніх спеціалістів відходила на другий план.

СПИСОК ВИКОРИСТАНОЇ ЛІТЕРАТУРИ:

1. Лесков Н. Бибиковские меры. З іменем святого Володимира У 2 книгах \ Упор. В. Короткий, В. Ульяновський. К., 1994. Кн. 1.
2. Новицький О. Із автобіографічних записок про Київський університет у 30-50 рр. ХІХ ст. З іменем святого Володимира У 2 книгах \ Упор. В. Короткий, В. Ульяновський. К., 1994. Кн. 1.
3. Романович-Славатинський О. Із спогадів про Київський університет та його викладачів у 1843-1854 роках. . З іменем святого Володимира У 2 книгах \ Упор. В. Короткий, В. Ульяновський. К., 1994. Кн. 1.

CULTUROLOGY

PECULIARITIES OF THE ORGANIZATION OF CULTURAL HERITAGE INSTITUTIONS IN GREAT BRITAIN – AN INSIGHT FOR THE UKRAINIAN PERSPECTIVE

Kulchytska Olena

Scientific sup.

PhD

Abuzova Mariana

2d year student

Lviv National University named after I. Franko

Lviv, Ukraine

Introductions. Great Britain has a rich cultural heritage, and the need for its proper preservation, research and promotion arose a long time ago. Since the end of the 19th century, it was possible to build an effective system of organizations for the protection of cultural heritage that continue to function to this day. But there is a great need in it.

Organizations for the protection of cultural heritage of Ukraine do not work so effectively. Being created at the beginning of independence, they suffered from a lack of funding and resources as well as from poor management. The question of preservation organizations in Great Britain was studied by a number of specialists, but the most prominent are Robert Hewison and Diane Barthel-Bouchier. In Ukraine among the scholars these issues have been studied by H. I. Kovalchuk, L. A. Sorokina, Mykola V. Harnyk, V. I. Frych.

Aim. The purpose of this study is to investigate the peculiarities of the functioning of organizations for the protection of cultural heritage in Great Britain to get an insight of these best practices to share experience in Ukrainian realities. This paper aims to review the criteria based on Robert Hewison and Diane

Barthel-Bouchier experience who conducted detailed researches in heritage conservation. Needless to say, that those methods used in Great Britain have not been systematically researched and applied in the Ukrainian experience. The issue of preservation and restoration of Ukrainian cultural heritage is extremely urgent, so studying English methods may allow us effectively protect the cultural heritage of Ukraine in the future.

Materials. The study bases on the methods of comparative analysis. This paper is a library based research uses a qualitative approach to analyze the situation in Great Britain as one of the best practices that can be borrowed to support the similar processes in Ukraine.

Results and discussion. The most famous and influential organizations for the protection of cultural heritage in Great Britain are English Heritage, Historic Environment Scotland (HES), National Trust, Historic Houses Association (HHA) and the Landmark association. English Heritage is a charity that was formed as an inheritor of the Historic Building and Monuments Commission for England. This state institution supervised a wide collection of national monuments. In 2015, the duties of the commission were divided into two organizations: Historic England and English Heritage.

While Historic England, remaining the executive state body, continued to fulfill the duties of preservation and description of cultural heritage objects, English Heritage focused on the promotion of monuments and their maintenance. English Heritage is funded by membership fees, tourist tickets and government donations. Membership of the trust gives free access to the attractions. It is important to note that all the monuments remained in the property of the state.

Organizations corresponding in structure and aims were created in other part of Great Britain: Historic Scotland in Scotland, CADW in Wales, Manx National Heritage on the Isle of Man.

National Trust (National Trust for Places of Historic Interest or Natural Beauty) is similar in structure and functions to English Heritage. At its disposal, trust has both state-owned monuments and those that it received from private owners

according to wills. The National Trust emphasizes public access and enjoyment, offering guided tours, educational programs, and events at its properties.

Organization that cares for privately owned monuments only is Historic Houses Association (HHA). Of interest is the activity of The Landmark Trust that rescues and restores historic buildings and converts them into holiday accommodations.

It operates across the United Kingdom and generates revenue from rental income. All these institutions proved to be central to protecting one's culture, customs, philosophy, traditions and rituals.

Conclusions. The high popularity of trusts and regular interaction with the state, which ensures stable funding for the preservation of monuments, are among the characteristic features of the cultural organizations of Britain. One trust usually owns attractions of different types, such as parks, castles, manors etc., which allows to create competition between trusts and draw attention to various cultural monuments. The application of the trust system has potential for Ukrainian cultural heritage and needs further research.

Despite the differences, all of these organizations play significant roles in preserving and celebrating the historical and cultural heritage of the United Kingdom, ensuring that these treasures are protected and accessible to the public. The results of the study highlighted the crucial need of reviewing current situation in Ukraine to improve and, if needed, restructure the present-day situation within the paradigm of cultural heritage institutions in Ukraine. Besides, it would support the future practices of heritage conservation in Ukraine.

REFERENCES:

1. English Heritage, [Electronic resource]. Retrieved May 20, 2023, from <https://www.english-heritage.org.uk/>
2. Historic Houses Association, [Electronic resource]. Retrieved May 20, 2023, from <https://www.historichouses.org/>
3. National Trust, [Electronic resource]. Retrieved May 20, 2023, from

<https://www.nationaltrust.org.uk>

4. Historic Environment Scotland, [Electronic resource]. Retrieved May 20, 2023, from <https://www.historicenvironment.scot/>

5. Heritage in Wales, [Electronic resource]. Retrieved May 20, 2023, from <https://cadw.gov.wales/?lang=en>

6. Manx National Heritage, [Electronic resource]. Retrieved May 20, 2023, from <https://manxnationalheritage.im/>

UDC 303.01

**ECOLOGICAL LITERACY AND CULTURE: THE ROLE OF LIBRARIES IN
ADDRESSING CONTEMPORARY CHALLENGES
IN HUMAN-ENVIRONMENT RELATIONS**

Rahmanova Aytan Tofiq

Azerbaijan University of Architecture and Construction

Annotation: This article discusses the importance of ecological literacy and culture in addressing contemporary challenges in human-environment relations, emphasizing the role of libraries in promoting sustainable development principles. The author argues that technological advancements alone cannot resolve the environmental crisis, but rather a comprehensive transformation of consumer thinking, worldview, psychology, education, and human culture is necessary. The article highlights the concept of "greening" culture, which involves optimizing and harmonizing relations between society and nature in both spiritual and material realms. It stresses that without a new worldview, environmental ethics, and psychology, future generations face inevitable destruction.

Keywords: environmental culture, ecology, education, human, electronic resources, sustainable development

The resolution of modern challenges concerning human relations with the environment relies on the development of environmental literacy and culture, as well as understanding the importance of implementing sustainable development principles. Culture serves as a significant source for shaping educational content, influencing the selection of material, design principles, and its integration into appropriate structures.

The current ecological situation, wherein threats encompass the entire society and natural world, cannot be resolved solely through technological advancements and greening existing technologies. It necessitates a comprehensive transformation of consumer thinking, worldview, psychology, education, and human culture [5]. Within this understanding, the concept of "greening" culture becomes relevant, representing

processes aimed at optimizing and harmonizing relations between society and nature, both in spiritual and material realms, amidst the ongoing environmental crisis [2].

Without a new worldview, environmental ethics, and psychology, future generations, as a biological species, face inevitable physical and spiritual destruction. The resolution of global and regional environmental and social problems becomes feasible only through the creation of a new environmental culture, accompanied by "greening" education to meet the current needs of individuals and society.

Among the most pressing challenges facing humanity in the present era are the preservation of civilization's development stability and the well-being of the environment it exists in. The world is deeply concerned about the escalating threats to existing ecosystems, such as global warming, desertification, significant declines in plant and animal biodiversity, and the rise of pollution-related diseases.

In Azerbaijan, efforts to address these issues began in 2010 when it was designated as the Year of Ecology [8]. Over the course of five years, the activities of the library were significantly structured and systematized. Ecology encompasses a wide range of sciences, including philosophy, sociology, economic geography, and ethics. It encompasses knowledge about the biological foundations of life as well as its impact on the social, economic, cultural, and spiritual aspects of human existence [1].

It is worth noting that despite the official conclusion of the Year of Ecology, President of Azerbaijan Republic Ilham Aliyev emphasized the importance of maintaining its spirit. To fulfill this objective, the documentary-information resource "Ecology of Azerbaijan" (eco.preslib.az) was established, comprising five chapters [7].

The last chapter, titled "Electronic Resources," under the section "Environmental Policy of the President of the Republic of Azerbaijan Ilham Aliyev", includes complete texts of meetings on ecology conducted under the leadership of the head of state, as well as his speeches and interviews. The "E-books" section presents users with electronic versions of ecology books from the library's collection, featuring over two hundred current scientific and journalistic articles on ecology

published in Azerbaijani, Russian, and English periodicals. The "Bibliography" section contains bibliographic descriptions of two hundred and fifty ecology books in Azerbaijani, Russian, and English [6].

Today, leading libraries in different countries are exploring new forms and methods of work in disseminating significant environmental information and enhancing their information and resource base, aiming to impart essential wisdom about life to every individual. The importance of this topic has motivated the staff of the Presidential Library to intensify their efforts in fostering an environmental culture among the population and promoting environmental knowledge.

Environmental culture encompasses a comprehensive personal education that entails responsibility for the state of the environment, the presence of environmental perspectives and beliefs, experience in studying and protecting the environment, and a framework of scientific concepts on environmental issues [3].

Environmental culture is also regarded as a multidimensional and integral component of a person's intellectual and spiritual culture. It represents a subjective, systemic, and multifaceted experience that enables individuals to creatively express themselves in understanding and addressing environmental problems. By synthesizing these definitions, we can confidently state that a person's environmental culture can only be formed through the integration of at least three dimensions: environmental consciousness, environmental behavior, and environmental education [4].

The formation of a holistic, ecologically cultured, and harmoniously developed personality can only be achieved through the combination and mutual development of all three components.

One crucial component of human ecological culture is environmental consciousness. The development of environmental consciousness is characterized by features such as a global perspective, reevaluation of fundamental worldview issues, reliance on science, integration with humanistic values, the ability to prioritize the interests of wider social groups over personal interests, and a desire to act for the preservation of nature and the preservation of life on the planet. Four directions can

be identified in the formation of environmental consciousness: scientific, economic, cultural, and political. Therefore, ecological consciousness represents an evolving form of consciousness that encompasses a set of ideas, theories, views, and motivations reflecting the ecological aspects of social existence. It pertains to the actual practice of the relationships between individuals and their environment, as well as the relationships between society and nature.

Another element that contributes to the formation of environmental culture is environmental behavior, which encompasses the individual's actions and their attitudes toward those actions, influenced by their goals and motives.

Lastly, the final and essential component of environmental culture is environmental education. In global practice, two main complementary models of such education are employed. The first model involves incorporating the subject of "ecology" into the educational curriculum at various levels. The second model focuses on integrating environmental perspectives into all academic disciplines, recognizing that environmental problems are global and interdisciplinary in nature.

Presently, there is a relatively low level of development in environmental education. This is understandable as environmental education, particularly in its modern form, is still in its nascent stages from a historical perspective.

Addressing various similar problems and further emphasizing environmental education in institutions can contribute to the development of a holistic, science-based structure for environmental culture.

The foundation of environmental culture can be considered as follows:

- National lifestyle patterns and stereotypes.
- Level and structure of consumption, including consumption stereotypes.
- Cultural patterns of environmental perceptions and environmental behavior.
- Norms and models of social interaction among economic entities, methods of reproducing and transmitting these models.
- Organizational forms of environmental culture's existence.
- Degree of commitment to environmental goals and the effectiveness of

environmental activities.

- Measure of intensity of ecological space development.

Through the analysis of the concept of environmental culture, its structure, and functions, we have reached the conclusion that for its existence as a personal phenomenon, an individual needs the following:

1. To feel a deep sense of connection with all of humanity while simultaneously maintaining their unique ethnic identity.
2. To possess ecological consciousness and a worldview that translates into environmental values and guiding principles for life.
3. To consciously adhere to eco-oriented moral and ethical principles, attitudes, rules, and skills that promote nature-inspired behavior.
4. To approach the organization of their life creatively, maximizing the realization of their natural abilities and goals, which can be embodied in a life strategy that can be referred to as eco-centric.

Purposeful pedagogical activities aimed at cultivating environmental culture among future specialists in the field of environmental protection during their study at a professional higher school can be regarded as an opportune period for such initiatives. This is because the spatio-temporal factors during this phase of personal development are most conducive to the following reasons:

1. The student age is highly receptive to the development of reflective abilities and understanding one's place in the world and the surrounding environment.
2. The formation of a professional personality occurs, which can be directed towards the establishment of eco-oriented technologies in their future professional activities.
3. The educational environment of institutions has the capacity to foster a moral and developmental atmosphere conducive to adopting environmental values. It provides opportunities for meaningful interactions with individuals who embody environmental culture, thus facilitating comprehensive environmental education.
4. It allows for a continuous process of shaping the environmental culture of students, encompassing the transition from a shared eco-oriented culture to a

lifestyle that can be referred to as eco-centric.

By utilizing this period, purposeful pedagogical activities can effectively contribute to the formation of an ecological culture among future environmental specialists.

The indicated pedagogical activity is most effectively conducted within the framework of a pedagogical system constructed from a systemic perspective. An analysis reveals that the formation of this pedagogical system is influenced by several factors that facilitate an integrative approach to problem-solving. These factors are categorized as cultural, cognitive, didactic, managerial, and personal-professional.

By considering these factors, a comprehensive pedagogical system can be developed to address the formation of an ecological culture among learners.

Conclusion. The article emphasizes the crucial role of environmental literacy and culture in addressing contemporary challenges in human-environment relations. It highlights the need for a comprehensive transformation of consumer thinking, worldview, psychology, education, and human culture to resolve the ecological crisis we face today. The concept of "greening" culture, which aims to optimize and harmonize relations between society and nature, is seen as relevant in the ongoing environmental crisis. The preservation of civilization's development stability and the well-being of the environment are identified as pressing challenges in the present era. The escalating threats to ecosystems, such as global warming, biodiversity loss, and pollution-related diseases, have raised deep concerns worldwide.

Environmental culture is described as a multidimensional and integral component of an individual's intellectual and spiritual culture, formed through the integration of environmental consciousness, environmental behavior, and environmental education. The development of environmental consciousness involves adopting a global perspective, integrating science and humanistic values, and prioritizing the preservation of nature and life on the planet.

Environmental behavior encompasses individuals' actions and attitudes influenced by their goals and motives, while environmental education can be incorporated through two complementary models: integrating ecology into

educational curricula or incorporating environmental perspectives into all academic disciplines. The low level of development in environmental education is acknowledged, but the article emphasizes the importance of further emphasizing environmental education in institutions to contribute to the development of a holistic, science-based structure for environmental culture.

The conclusion suggests that the foundation of environmental culture involves various factors such as national lifestyle patterns, consumption levels and stereotypes, cultural patterns of environmental perceptions and behavior, social interaction norms, organizational forms, commitment to environmental goals, and the intensity of ecological space development.

Overall, the article underscores the importance of environmental literacy and culture in addressing contemporary environmental challenges, and it advocates for comprehensive efforts in education, behavior change, and cultural transformation to ensure a sustainable future.

REFERENCES

1. Aliyeva G. Ecology - green light: The head of state outlined priority areas in the field of environmental protection // Azerbaijani news. 2010. № 32. S. 1-2.
2. Lloyd B. Sustainability Matters Virginia is partnering with eco-friendly library to host event. Available at: <https://www.localdvm.com/news/virginia/sustainability-matters-virginia-is-partnering-with-eco-friendly-library-to-host-event/1788380032> (accessed June 2, 2023).
3. Manafov R. Azerbaijan's environmental policy is successfully implemented // Echo. - 2012. - № 211. - S. 1-2.
4. Ismaylov Z. Crossroads of many sciences. The documentary and information resource "Ecology of Azerbaijan" is designed to form the ecoculture of people. Available at: <https://www.preslib.az/ru/press.php?view=amrhwft> (accessed May 24, 2023)
5. The final speech of Ilham Aliyev at the meeting of the Cabinet of

Ministers dedicated to the results of 2010. Available at: <https://president.az/ru/articles/view/1400> (accessed May 28, 2023).

6. Akhmedov M. Place of electronic libraries in the formation of the knowledge society: experience of the Library of the Office of the President of the Republic of Azerbaijan. Libraries in the knowledge society (bilingual Azerbaijani-Russian project). - Baku: Nurlar, 2006. - S. 94-101.

7. Leshchinskaya, V.V. Ecology, youth and library: modern methods of solving problems // Library Business. – 2017. – № 8. - S. 23-28.

8. Aliyev A.G., Alizade E.K., Rustamzade R.S. Environmental Protection in the State Oil Company of the Republic of Azerbaijan // Azerbaijan Oil Industry. — 2013. — № 11. - S. 66-72.

ПЕТЛЯ ЧАСУ ЯК ВИД НЕЛІНІЙНОЇ СТРУКТУРИ У ФІЛЬМІ

“ДЕНЬ БАБАКА” (1993 Р., РЕЖ. ГАРОЛЬД РАМІС)

Василець Іван Леонідович

аспірант

Київський національний університет театру, кіно та телебачення
імені Карпенка-Карого
м. Київ, Україна

Вступ

Ми знаємо, що об'єктивний світ рухається лінійно з минулого через теперішнє у майбутнє і в житті людина не може повпливати на час, змінити його напрям, зупинити або сповільнити. В кіно ж є такі можливості, особливо це стало помітно, коли воно набуло свого розвитку як вид мистецтва, і почало відділятися від літературної та театральньо-драматургічної лінійної традиції побудови сюжету. Кіно здобуває здібність маніпулювати часом і це надає неабиякі переваги впливу на глядача, забезпечуючи платформу для творчих експериментів та інновацій авторам. Такі фільми як “Тромадянин Кейн” (Орсон Велс), “Англійський пацієнт” (Ентоні Мінгелла), “Кримінальне читиво” (Квентін Тарантіно), “Незворотність” (Гаспар Ное), “Пам'ятай” (Крістофер Нолан), “Вавилон” (Александро Ін'яріту) здобули найвищих відзнак кіноіндустрії, принесли світову славу авторам, або стали культовими.

Розуміння здатності кінематографа маніпулювати часом і структурою оповіді може стати потужним інструментом для кінематографістів для створення інноваційного, емоційно захоплюючого та спонукаючого до роздумів кіно.

Ціль роботи

Дослідити такий вид нелінійної структури як петля часу, який зміст та ефект утворюється при використанні цього інструменту при побудові історії.

Матеріали та методи

У цій роботі використані наступні матеріали: кінострічка “День Бабака”,

сценарій фільму, інтерв'ю з автором фільму. А сама робота виконана методом аналізу аудіовізуального твору.

Результати обговорення

Петля часу — це гіпотетична замкнута і повторювана область подій у просторово-часовому континуумі, яка характеризується нерозривністю послідовних (або непослідовних) явищ усередині відокремленої від решти Всесвіту ділянки простору-часу. Кінострічка “День бабака” 1993 року режисера Гарольда Раміса не є першим фільмом де використався такий драматургічний прийом як петля часу, але він став хітом свого часу змагаючись за нагороди, любов аудиторії та касовими зборами з “Парком Юрського періоду”, “Списком Шиндлера” та “Точкою незворотності”.

Історія стрічки розповідає про метеоролога Філа Коннора (Білл Мюррей) який відправляється у маленьке містечко Панксатоні з новою продюсеркою Рітою Хенсон і оператором Ларрі знімати щорічний сюжет про святкування Дня бабака. Він не приховує свого презирства до цього сюжету, колег, маленького містечка та його мешканців, які там живуть, стверджуючи, що незабаром залишить свій канал на нову роботу. 2 лютого Філ прокидається в готелі від пісні Сонні та Шер «I Got You Babe», яка грає на радіо-годиннику. Він дає несерйозний звіт про панксатонського бабака Філа та свята. Всупереч його прогнозам, хуртовина обрушується на околиці містечка, не дозволяючи виїхати з Панксатоні, і хоча він відчайдушно шукає спосіб виїхати, він змушений провести ніч у місті.

Наступного ранку Філ знову прокидається під «I Got You Babe» і той самий жарт ді-джея по радіо у своїй кімнаті в готелі. Філ відчуває повторення подій попереднього дня і вважає, що він переживає дежавю. Він знову безуспішно намагається покинути місто і лягає спати. Коли він прокидається, це знову 2 лютого. Філ поступово розуміє, що потрапив у часову петлю, про яку ніхто інший не підозрює.

Чому виникла ця часова петля, її причини — власне не є головним питанням.

А от як буде себе вести головний герой по відношенню до цієї обставини— ось інтрига.

Далі ми бачимо з технологічно-виробничої та драматургічної точки зору дуже цікавий приклад як кіно може являти лабораторією дослідів людської поведінки: ми маємо набір одних і тих самих локацій, набір другорядних персонажів, масовки, а історія нагадує набір одних і тих дублів схожих ситуацій та ракурсів, де лише змінюється ставлення головного героя до навколишнього середовища, людей та речей.

Таким чином, ми маємо просту мінімалістичну форму, в якій правила нам відомі: від середовища, другорядних персонажів та масовки не слід очікувати нічого нового. Лише Філ здатен реагувати та міняти навколишнє середовище в рамках одного дня.

Він проходить усі стадії прийняття цієї данності: заперечення, гнів, торг, депресія і в кінцевому рахунку прийняття.

Фільм був інтерпретований різними групами глядачів та критиків по різному. Режисер фільму сказав, що не мав на меті написати фільм як духовну аналогію. Він просто хотів розповісти історію про людське життя та періоди в ньому, коли людина потрапляє в пастку циклу, незалежно від того, наскільки вона хоче втекти. Він сказав, що це не «просто про людину, яка повторює той самий день, а історія про те, як жити. Чиє життя не є серією днів? Хто час від часу не відчуває себе застряглим?» У боулінгу у сцені на провулку Філ запитує двох мешканців Панксатоні, чи розуміють вони, що таке застрягти в місці, де ніщо, що вони роблять, не має значення. Він має на увазі власну ситуацію в пастці, але двоє чоловіків, хоча й не потрапили у власну петлю, точно знають, що він має на увазі.

Філ поступово впадає в депресію і відчайдушно шукає спосіб уникнути петлі. Він кінчає життя самогубством різними способами, навіть викравши бабака та зігнавши їх обох в машині зі скелі. Кожного разу він прокидається 2 лютого під «I Got You Babe». Зрештою Філ вирішує використати свої знання про петлю, щоб змінити себе та інших: він рятує людей від смертельних аварій і

нещасть, вчиться грати на фортепіано, ліпити лід і говорити французькою. Незважаючи на свої дії, він не може врятувати бездомного старого від природної смерті.

Врешті решт, під час однієї ітерації циклу Філ розповідає про святкування Дня бабака з таким красномовством, що інші знімальні групи припиняють роботу, щоб послухати його промову, Ріта дивується цьому. Філ продовжує свій день, допомагаючи жителям Панкстоні. Тієї ночі Ріта стає свідком майстерної гри Філа на фортепіано, а обожнювані жителі міста частують її історіями про його добрі вчинки. Вражена його очевидною нічною трансформацією, Ріта успішно бере участь у торгах за нього на благодійному аукціоні холостяків. Філ вирізає крижану скульптуру за образом Ріти та каже їй, що, що б не трапилося, навіть якщо він назавжди потрапить у петлю, він нарешті щасливий, тому що кохає її. Вони цілуються й усамітнюються в кімнаті Філа. Він прокидається наступного ранку під «I Got You Babe», але виявляє, що Ріта все ще лежить з ним у ліжку, а жарти по радіо змінилися; зараз 3 лютого. Філ каже Ріті, що хоче жити з нею в Панкстоні.

Висновки

Отже на прикладі фільму “День бабака” можна сказати, що петля часу вдалий прийом щоб підкреслити різницю або процес змінення характеру. А також, що петля часу як вид нелінійної конструкції має свої позитивні ефекти, такі як:

а) Підвищена складність. нелінійні оповіді часто вимагають від аудиторії самостійного збирання історії (або на прикладі “День бабака”, заповнення та домалювання часових проміжків між сценами) що створює більш складний і багат шаровий досвід перегляду. Це також може призвести до глибшого розуміння та оцінки історії.

б) Підвищена напруга: нелінійні розповіді можуть створити відчуття напруги та таємниці, розкриваючи інформацію не по порядку, змушуючи аудиторію сумніватися, що сталося і що станеться далі.

в) Емоційний вплив: розкриваючи ключові події не за порядком, нелінійні

оповіді можуть створити більший емоційний вплив на аудиторію, оскільки вони сприймають історію більш фрагментарно та інтуїтивно.

г) Експеримент: нелінійні наративи дозволяють кінематографістам експериментувати з різними техніками оповідання та кидати виклик традиційним структурам оповідей, що призводить до більш творчого та інноваційного кіно.

СПИСОК ВИКОРИСТАНИХ ДЖЕРЕЛ

1. Rubin Danny (January 7, 1992). "GROUNDHOG DAY". URL: <https://imsdb.com/scripts/Groundhog-Day.html>

2. Rubin, Danny (August 7, 2016). "How I wrote the script for Groundhog Day in less than a week". The Daily Telegraph. Archived URL:<https://www.houstonpress.com/arts/1993-the-greatest-year-for-movies-in-the-history-of-movies-ever-6398091>

3. Hlavaty, Craig (March 28, 2013). "1993: The Greatest Year for Movies in the History of Movies Ever?"

ВПЛИВ ЦИФРОВОГО КОНТЕНТУ НА ГРОМАДСЬКУ ДУМКУ

Дарованець Катерина Іванівна
Асистент кафедри фешн і шоу-бізнесу
КНУКіМ

Вступ У сучасну цифрову епоху велика кількість інформації, доступної в Інтернеті, революціонізувала те, як люди споживають і діляться вмістом. У результаті цифровий контент став вирішальним інструментом формування громадської думки. Цифровий контент стосується всіх типів інформації, які створюються, поширюються та споживаються в цифрових форматах.

Ціль роботи Основною метою даної роботи є вивчення впливу цифрового контенту на формування громадської думки, виявлення основних факторів, що впливають на цей процес, а також розгляд можливих наслідків цього впливу. Поширення цифрового контенту зазвичай здійснюється у відомих соціальних мережах (Facebook, Instagram, TikTok, Youtube, Twitter, LinkedIn), а також на мережевих інтернет ресурсах. Варто зазначити, що в залежності від змісту поширеної інформації – залежить сприйняття громадськістю тих чи інших подієвих фактів. Окремо варто звернути увагу, та поширення, так званого «експертного» контенту – основною метою якого є висвітлення думки автора. Такий вид контент-комунікації дозволяє вплинути на думку людини, через подачу інформації в якості фактів, які коментує спеціаліст конкретної галузі.

Матеріали та методи Одним з важливих внесків в сприйнятті цифрової значимості є робота Дена Спербера. У «Поясненні культури: натуралістичний підхід він пропонує нове розуміння культури [1]. Автор припускає, що культура – це не простір, населений людьми, а мережа, контури якої дозволяють досліджувати, як поведінка індивідів створює стійкі, довготривалі моделі. Таке тлумачення також використовує Ачербі для визначення культури цифрового суспільства [2]. Інтеграція цифрових просторів у людську культуру також обговорюється в книзі Альберто Ачербі «Культурна еволюція в епоху

цифрових технологій», автор описує кілька вимірів людського досвіду, які були трансформовані в результаті комунікаційної революції. Ачербі ускладнює способи взаємодії з різними явищами, такими як доступність знань, непрозорість взаємодії між невідомими користувачами та плинність знань, трансформували наше відчуття буття [3].

Наукові дослідження, які базуються на роботах Стіглера та Ачербі, надають нові уявлення про культуру та її зв'язок з цифровим суспільством. Замість традиційного розуміння культури як простору, населеного людьми, вони пропонують уявлення про культуру як мережу, де взаємодія між індивідами створює стійкі та довготривалі моделі.

Результати та обговорення Незважаючи на ці виклики, цифровий контент також має потенціал позитивно формувати громадську думку. Було підкреслено роль Інтернету та соціальних медіа в продемократичних рухах, а такі випадки, як протести в Україні в 2013-2014 роках, продемонстрували силу цифрового контенту в мобілізації громадської думки [4]. ЗМІ також мають можливість впливати на формування політичної свідомості, цінностей, культури суспільства [4]. Таким чином, цифровий контент може відігравати значну роль у формуванні громадської думки, як позитивної, так і негативної, підкреслюючи необхідність відповідального створення та споживання контенту.

Цифрові технології та комунікаційна революція мають значний вплив на людський досвід і трансформують кілька його вимірів. Ачербі виділяє кілька аспектів, які були змінені в результаті цих технологічних зрушень. По-перше, доступність знань стала набагато більшою завдяки інтернету та цифровим джерелам інформації. Це розширило можливості людей для вивчення, розвитку та обміну знаннями.

По-друге, взаємодія з невідомими користувачами стала більш непрозорою, оскільки багато спілкування відбувається онлайн і не завжди можна однозначно визначити, з ким саме ви взаємодієте. Це створює нові виклики, такі як вирішення проблеми довіри та захисту приватності.

По-третє, знання стали більш плинними, тобто швидко змінюються та оновлюються. Інтернет і соціальні медіа дозволяють нам миттєво отримувати нову інформацію і відстежувати останні тренди. Це може вплинути на наше відчуття сталості і вимагає постійного оновлення знань та адаптації до змін.

Такі зміни в людському досвіді ставлять перед нами нові завдання та виклики. Вони потребують розуміння та аналізу того, як цифрові технології впливають на нашу культуру та як ми можемо краще інтегрувати ці технології в наше суспільство. Дослідження в цій області допомагають нам краще розуміти ці процеси та розробляти стратегії для досягнення позитивних результатів у взаємодії між культурою та цифровими просторами.

Аналізуючи контент, як складової цифрових технологій, варто зазначити, що він стосується всіх типів інформації, які створюються, поширюються та споживаються в цифрових форматах. Однак цифровий контент також може вводити в оману або бути неправдивим. Деякі творці цифрового контенту навмисно вигадують неправдиву інформацію, щоб очорнити інших або викликати паніку, щоб отримати особисту вигоду. Тому важливо навчити та підготувати людей до того, як безпечно орієнтуватися на цифрових платформах і уникати шкідливого вмісту.

Висновки Цифровий контент має великий вплив на громадську думку, формуючи уявлення та погляди громадськості. Розуміння основних параметрів цього впливу дозволяє краще розуміти сучасну інформаційну дійсність та розвивати критичне мислення та медійну грамотність серед користувачів цифрового контенту. Вплив цифрового контенту на громадську думку має неабияке значення для суспільства.

Розуміння цього впливу допомагає виявити потенційні негативні наслідки, такі як поширення дезінформації, поглиблення соціальних розривів та збільшення політичної поляризації. Однак, цифровий контент також може використовуватися для поширення позитивних та прогресивних ідей, стимулювання громадського діалогу та залучення громадськості до активної участі у суспільних процесах.

СПИСОК ВИКОРИСТАНИХ ДЖЕРЕЛ

1. Sperber, D. Explaining Culture: A Naturalistic Approach; Blackwell: Oxford, UK, 1996
2. Stiegler, B. The Age of Disruption: Technology and Madness in Computational Capitalism; Polity: Cambridge, UK, 2019.
3. Acerbi, A. Cultural Evolution in the Digital Age; Oxford University Press: Oxford, UK, 2020
4. Морозов В. Роль інтернет-технологій у розвитку продемократичних рухів. Кейси протестів в Україні 2013-2014 та Білорусі 2020. ГО «Інтерньюз-Україна», 2020. – 94 с.
5. Русиняк А. Традиційні ЗМІ як актори процеси політичного конструювання суспільства. УДК 321.323. Вісник Прикарпатського університету. Політологія. Випуск 14, 2020. – 11 с.

ДО КУЛЬТОРОЛОГІЧНОГО РОЗУМІННЯ ІДЕОЛОГІЇ ТА ЕЗОТЕРИКИ В ТВОРЧОСТІ О. ДОВЖЕНКА

Полешук Руслан Андрійович
аспірант Національної академії керівних
кадрів культури і мистецтв
м. Київ, Україна

Вступ./Introduction. «Теорія Ліпсета», сформульована в 1959 році, пропонує підхід до розуміння культури як засобу впливу на розвиток суспільства. Згідно цієї теорії, демократичне буржуазне суспільство може бути побудовано в будь-якій країні, де культура досягла потрібного ступеня розвитку. За роки наукових досліджень, згадана теорія зайняла важливе місце в поглядах Західних дослідників культури. В той же час, «теорія Ліпсета» знаходиться в опозиції до класичного марксистського підходу, який бачить культуру, виключно як продукт економіки. Тим не менше, неомарксистичні вважають, що економіка, одночасно, і впливає, і не впливає на культуру.

На нашу думку, вплив творчості видатних українських митців радянської доби на розвиток культури і, відповідно, суспільства, має бути переосмислений, враховуючи «теорію Ліпсета».

Актуальність дослідження полягає у визначенні впливу творчості О. Довженко на розвиток української культури в 30-50-х роках ХХ ст. Предметом культурологічного дослідження є контексти фігурального плану стрічок українського режисера які здатні впливати на модернізацію українського суспільства.

Мета роботи./Aim. Метою культурологічного дослідження є декодування кіномови стрічок О. Довженко, з метою пошуку світоглядних контекстів які суперечать марксистській догматиці та, в той же час, належать до окремих рис української культури.

Матеріали і методи./Materials and methods. В культурологічному аналізі кінематографічних стрічок О. Довженка застосовані діалектичний,

системний, семіотичний, семіологічний, порівняльний та історико-емпіричний методи, а також метод етнографічного опису.

Український режисер і мислитель О. Довженко, в статті «Моя метода» (1934), писав про контекстуальну багатшаровість своїх робіт [1, 108], що надає оптимізм поглибленому дослідженню його творчості, за допомогою сучасних західних методологій дослідження культури та керуючись принципами міждисциплінарного підходу.

В дослідженні можуть бути використати доробки французьких філософів і теоретиків культури, вклад яких в науку складно переоцінити. Соціолог і філософ-постструктураліст П. Бурд'є (1930-2002) розвинув погляди айстро англійського філософа Л. Вітгенштейна (1889-1951) і запропонував модель суспільства у вигляді вертикально інтегрованого двоскладового (із форм існування Вітгенштейна - «висока культура» та «трудовий табір») простору, що містить шари/поля, подібно до бутерброду.

П. Бурд'є пов'язує спроможність індивіда декодувати контексти культурного артефакту із наявністю в нього відповідного суспільного капіталу. Це означає, що, один і той же твір може бути декодований по різному (чи не декодований) представниками різних груп суспільства і різних культур. На відміну від емоційних контекстів, контексти, які містять раціональні думки, в медіа закодовані символічною мовою, зрозумілою для носіїв відповідного рівня символічного капіталу.

Переосмислюючи події першої половини ХХ ст, французький філософ М. Фуко (1926-1984) розробив теорію утворення і занепаду тоталітарних суспільств та запропонував розділення соціуму на дві сили, що протистоять одна іншій: суспільство і влада. Ідеї М. Фуко стверджують наявність в суспільстві окремої ідеології яка спрямована протилежно до державної.

Французький марксист-структураліст Л. Альтюссер (1918-1990) запропонував теорію ідеології, як засобу відтворення суспільного ладу в країні. На його думку, ідеологія – це система ідей та уявлень, які домінують у свідомості людини чи соціальної групи. Прикладом ідеології є французький

республіканізм, який, з'явившись в часи Великої Французької революції, досі залишається головною ідеологією французького суспільства, змінивши декілька філософських платформ, зокрема, соціологію Е. Дюркгайма (1858-1917), бергсонізм, голізм, дрібнобуржуазну філософію суспільної відповідальності Ж.-П. Сартра (1905-1980) і далі, до сучасної світоглядної платформи французького суспільства - лакано-марксизм.

Л. Альтюссер стверджує що суб'єктом ідеологіє є влада, тому ідеологія завжди присутня в суспільстві, навіть якщо вона не артикульована. Ми пропонуємо сучасне розуміння інтерпеляції Л. Альтюссера (тобто індоктринацію індивіда ідеологією) як самокастрацію громадянської суб'єктності індивіда в обмін на можливість реалізувати лаканівське колективне бажання.

Крім ідеології, вплив на розвиток культури і суспільства проводять доктринальна релігія і езотерика або соціальна містика чи недоктринальна релігія.

Роль езотерики в суспільстві висвітлюють дослідження релігієзнавців, британця Н. Кудрік-Кларка (1953-2012) і американця Д. Р. Л'юїса (1949-2022). Згадані вчені висвітлюють механізми впливу езотеричних ідей на суспільство, досліджуючи містичні вчення в Австрії і Німеччині в першій половині ХХ ст. та суїцидальні тоталітарні секти 90-х років ХХ ст. в США.

Д. Р. Люїс визначає езотерику (або соціальну містику) як форму цілісної (холістичної) духовності, що характеризується опором домінуванню будь-якої чистої раціональності чи догматичної релігії [2, 138]. Езотерика пропонує адептам міф, у який вони вірять, емансипаційний наратив, якому вони слідуєть, але взамін вона вимагає страждання і жертву.

Прикладом застосування езотерики до впливу на суспільство є соціальна містика впроваджена тоталітарними режимами, зокрема, різновиди фашизму. Важливо, що дослідження Н. Кудрік-Кларка показують як нацизм став найвищою точкою аріасофської езотерики, яка зародилася в Австрії і Німеччині, ще в другій половині ХІХ ст.

Дослідники езотерики пропонують системне розуміння цього феномену як більш агресивного, ніж ідеологія, сугестивного способу впливу на суспільство. Типологічно, вчені виділяють два різновиди соціальної містики: Західна і Східна езотерики.

Методологія застосування езотерики до впливу на суспільство добре досліджена. Вона має вертикально інтегровану двоскладову схему, подібну до симбіозу раб-володар Аристотеля, або до згаданих нами схем Вітгенштейна Бурд'є.

Езотерика, на відміну від ідеології, змушує її adeptів, які належать до форми існування «трудоий табір», слідувати циклічному нарративу, фіналом якого є жертвна дія. Жертвні дії, що вимагаються від adeptів, в більшості випадків, мають суїцидальний характер, безпосередньо чи опосередковано.

В той же час, езотерика форми існування «висока культура» дорівнює людину до бога, пропонує дискурс замість нарративу, заперечує страждання і жертви та пропонує лінійний розвиток, з метою досягнення конкретної мети.

В загальному випадку, підсумковий вплив езотерики на розвиток культури не завжди негативний.

Найпоширеніша схема Західної езотерики в першій половині ХХ ст. була побудована на базі філософського (зло-добро) і темпорального (циклічність буття) дуалізму [3, 86] та очікуваного приходу богоподібного месії, з метою врятувати вірних (або обраних, расово бездоганних чи національно свідомих), під час чергової всесвітньої катастрофи (концепція Західного апокаліпсису), шляхом їх символічного переродження.

Риторика фігурального плану мистецького артефакту відрізняється від риторики репрезентативного плану тим, що контексти першого транслуються, переважно, за допомогою культурних архетипів, які виконують роль носія раціональної складової тропів семіотики Ф. де Соссюра, семіології Ч. Пірса або подвійного кодування. Зазначимо, що не всі архетипи є транскультурними. Відповідно, до декодування згаданих тропів, потрібна наявність у глядача, крім відповідного символічного капіталу, інтегрованість в ментальне поле окремої

культури.

Виходячи із сказаного, застосування результатів досліджень філософів, релігієзнавців і доробків Вітгенштейна-Бурд'є до декодування художньої кіномови фігурального плану в стрічках О. Довженко має неабиякий культурологічний інтерес.

Результати і обговорення./Results and discussions. Наявність ідеологічної і езотеричної пропаганди в художніх творах не є новизною. Зокрема, в романі «Злочин і кара» (1866) Ф. Достоевський (1821-1881) заперечує подібність людини богу в і стверджує її рабський статус та належність до форми існування «трудоий табір», який вимагає жертвності і страждання.

В першій половині ХХ ст в суспільствах світу почалися модернізаційні процеси, в наслідок яких езотерика форми існування «висока культура», була запропонована до пересічних громадян. Зокрема, модернізаційну езотерику пропонує Г.Веллс (1866-1946) в романі «Люди як боги» (1923).

До кращого розуміння культурологічних процесів в українському суспільстві 30-50-х років ХХ ст, важливо дослідити творчість О. Довженка з точки зору наявності в ньому запропонованої автором окремої езотерики, опозиційної до державної пропаганди СРСР.

Культурологічний аналіз творчості українського режисера має висвітлити нетипову для соцреалізму ідеологію і езотерику в роботах О.Довженка з метою переосмислення його творчості, з точки зору сучасності.

Прикладом альтернативної до державної ідеології, в стрічках О Довженко, ми вважаємо контекст, експлікований метафоричним тропом, за допомогою тріадного культурного архетипу **кінь-віл-трактор** в фільмі «Земля» 1930.

Тріадний архетип **кінь-віл-трактор** містить наступний контекст. Метафоричне значення культурного архетипу коня двозначне:

- в народній культурі він означає наявність і стан творчості, свободи, натхнення у людини або в суспільстві, взагалі.

- транскультурне значенні коня, як відображення емоційного стану людини, на нашу думку, запозичене режисером з живопису Відродження, зокрема, з картин Ф. Мацолла «Навернення Савла» (1527) та М. Караваджо «Навернення на шляху до Дамаску» (1601) та «Навернення світого Павла» (1600).

Мізансцена стрічки «Земля» зображує коня який замкнутий в сараї у куркуля Хоми. Куркуль погрожує вбити коня сокирою (кінематографічний символ війни), аби його не відібрали колхозники.

Культурний архетип вола запозичений режисером з української культури. Він означає виконання важкої фізичної малооплачуваної роботи, напрасну працю, неосвічену людину яку легко обдурити і т.і.

Режисер будує мізансцену з волами за допомогою прийому візуальної метафори, де він порівнює сільських парубків з волами. Культурний архетип трактора є транскультурний, він означає потужного залізного коня, модернізацію суспільства, індустріальний розвиток села, гегелівський «Дух світу» и т.і. Трактор показаний в стрічці потужним, але безладним в руках недолугих комуністів: тільки зусилля пересічного селянина дозволяють «осідлати залізного коні» після «водопою».

Поєднані разом мізансцени метафоричного тропу, побудованого на базі культурного архетипу кінь-віл-трактор, ми декодували як заклик режисера до сільської молоді, позбавленої свободи і творчого потенціалу консервативними національними буржуазними елітами, індивідуальним чином долучатись до світового модернізаційного тренду, не дивлячись на недолугість і брехливість комуністичних активістів і спротив традиції архаїчного суспільства. За допомогою приведеного архетипу автор, на нашу думку, експлікував ідеологію ліберального індивідуалізму.

Прикладом нетипової для мистецтва соцреалізму езотерики, яка не характерна для суспільства «трудового табору», але характерна для суспільства «високої культури». Режисер, користуючись відповідними тропами, будує мізансцени своїх стрічок де, зокрема:

- заперечує консерватизм і циклічність розвитку на користь лінійного прогресу, в мізансцені діалогу І. Мічуріна з попом («Мічурін», 1948),

-заперечує месіанство на користь пересічної людини-бога, в мізансцені з пілотом та критикує наратив раба в сцені з спробою самогубства самурая шпигуна («Аероград», 1935)

- стверджує темпоральний дуалізм, щодо національної свідомості українського народу в кіноповісті «Зачарована Десна», (1956): козаки, які були колись, хохли, які є зараз і козаки, які мають бути в майбутньому і т.д.

На нашу думку, раціональна риторика кіномови О. Довженка принципово відрізнялась від такої С. Ейзенштейна, де акцент був зроблений на емоційний вплив на глядача (так званий «удар кінокувалдою») та від філософських контекстів Ф. Достоевського, які досягли найвищої точки розвитку в езотериці рашизма Гумільова-Дугіна.

Висновки./Conclusions. Отже, зважаючи на масовість мистецтва кіно, ми можемо стверджувати про вплив особистого світогляду режисера О. Довженка на культуру. Український режисер в своїх творах експлікував власні філософські контексти, із застосуванням зрозумілих українському і закордонному глядачеві культурних і транскультурних архетипів. Безперечно, творчість О. Довженка мала вплив на розвиток української культури і самосвідомості українського народу, в бік еволюційного розвитку і модернізації суспільства і критичного ставлення до радянської влади.

Відмінність кінематографа О. Довженка від канонічної стилістики соцреалізму потребує додаткового дослідження, з метою виділення характерних рис і художніх прийомів, корисних пропаганди під час війни і втіленню культурної політики України в мирний час.

ДЖЕРЕЛА

1. Берест Б. Александр Довженко: монографія.1961.Нью-Йорк: Видавництво бібліотеки українознавства наукового товариства ім. Т. Г. Шевченко в США.132с.

2. Lewis J. Order of the Solar Temple The Temple of Death Edited: монографія. 2016. University of Wisconsin. США 242 с.

3. Goodrick-Clarke N. The Occult Roots of Nazism: монографія. 2004. Tauris Parke Paperbacks. США. 293 с.

LITERATURE

УДК 82-32

МАЛА ПРОЗА ВАСИЛЯ СТЕФАНІКА КРІЗЬ ПРИЗМУ ЕКСПРЕСІОНІЗМУ

Атаманчук Катерина Миколаївна
Викладач суспільно-гуманітарних дисциплін
Фаховий коледж бізнесу та аналітики
при Національній академії статистики, обліку та аудиту
м. Київ, Україна

Вступ. Василь Стефаник увійшов в українську літературу наприкінці 90-х років XIX ст., став творцем жанру дуже стислої соціально-психологічної новели. Синхронічними типологічними явищами щодо Стефаникової прози виступають твори Е. Верхарна, А. Стрінберга, С. Пшибишевського, з якими митця єднала потреба зображувати «голу душу» людини. На той час експресіонізм як напрям ще не заанонсував себе (перше угруповання – 1905 р.), хоч його ідеологічні та психоемоційні суперечки запліднювали мистецький терен уже в 1890-х рр. Відтак засвідчувати розгортання «експресіоністичної течії» у розглядуваний період означає свідомо порушувати принцип історизму, розбудовувати науковий пошук за накинutoю ззовні тенденцією, проводити паралелі подібності світогляду Стефаника до філософії Гуссерля, Іммануїла Канта, Бергсона [1; 256-257].

Мала проза В. Стефаника неодноразово ставала предметом дослідження. Значну увагу висвітленню теми приділяли такі дослідники: А. Біла, О. Гнідан, О. Гаєвська, В. Лесин, В. Моренець, О. Черненко та ін.

Спектр проблем, охоплених нашою роботою, спонукав до застосування таких методів дослідження: провідним є культурно-історичний метод, а також методи добору й систематизації матеріалу, описовий, біографічний,

порівняльно-історичний, метод зіставно-типологічного аналізу. Саме такий комплексний підхід дає можливість зробити всебічний аналіз художньої спадщини Василя Стефаника, визначити його творчу індивідуальність.

Сутність дослідження обраної нами теми полягає в тому, що основні її положення та висновки допоможуть сформулювати уявлення про всю складність і суперечливість історичної епохи та літературного процесу періоду помежів'я ХІХ – ХХ ст., дозволить з'ясувати особливості художніх пошуків та еволюцію мислення В. Стефаника.

Письменник вилучив зі змісту своїх творів усе несуттєве, побічне, декоративне, описове, залишаючи самі оголені явища й факти. Автор переборював зовнішню дійсність, проникав у її появу й словом оформлював внутрішні стани людської душі, що дає можливість розглядати творчий доробок письменника в колі предтеч експресіонізму [2; 48].

Метою роботи – дослідити жанрово-стильову своєрідність малої прози В. Стефаника, визначити особливості індивідуального стилю письменника.

Матеріали дослідження ґрунтуються на компаративному методі та його різновидах: культурно-історичному, генетико-контактному, порівняльно-типологічному; інтертекстуальному. Виклад побудований переважно в індуктивний спосіб – від текстуального аналізу творів до часткових і загальних висновків. За допомогою культурно-історичного методу проаналізовано умови виникнення імпресіоністичних тенденцій у прозі українських та зарубіжних письменників початку ХХ століття. Із застосуванням порівняльно-типологічного методу визначено імпресіоністичні доміанти побудови тексту. Генетико-контактний та інтертекстуальний методи виявляють стильові особливості імпресіоністичної прози.

Результати. Хист В. Стефаника виявився не тільки у розумінні епохальності тодішніх трансформацій, а й у самобутніх стильових і жанрових вимірах його літературного письма, які й до сьогодні продукують розмаїту палітру прочитань і тлумачень. Не випадково полеміка щодо релятивності вживання концепту модернізму стосовно творів письменника тривала навіть

наприкінці ХХ ст. [3, с. 284]. Отже, саме ці творчі практики письменника й потрапили у фокус історіографічної та культурної рецепції ще на зорі ХХ ст. Приміром, М. Грушевський не тільки пов'язував В. Стефаніка з «галицьким модерном», а й гадав, що саме він із «найбільшим артизмом умів імпресіоністичну, ліричну манеру переводити в своїх селянських образах» [4, с. 291]. Водночас М. Грушевський відзначав «Стефанікову манеру оповідання — наскрізь імпресіоністичну, сильно ліричну, з замилюванням до урваного, абруптивного оповідання, з незвичайними, широко ужитими порівняннями, з широким використанням поетичного фольклорного апарату» [4, с. 294]. Подібну позицію посідали й дописувачі та критики в імперії Романових. На думку С. Русової, «хоча Стефанік і Галичанин, але його ім'я таке популярне в нашій Україні (а в перекладах відоме також і всій читаючій публіці в Росії), що його сміло можна назвати одним із найхарактерніших «нових» письменників України» [5, с. 66].

Зрештою, тодішній імпресіонізм сприймався як один із виявів модернізму, в якому виразне, насичене, асоціативне представлення індивідуальних і групових світовідчужань і високої емоційно-психологічної напруги трансливалося читацькому загалу у вигляді строкатої й динамічної мозаїки. Завдяки цьому читач отримував можливість почути, точніше відчути, переживання певної людини «знизу», котра виокремлювалася в композиційних межах, оскільки до того часу часто-густо зливалася з єдиним простонародним сонмищем.

Натомість своєрідною модерністською опозицією імпресіонізму був експресіонізм, який прагнув не фрагментувати й нюансувати соціальне та культурне середовище, а, навпаки, послуговуючись творчою експресією і духовною інтуїцією, пропонував досягнути світ як цілісність із претензією на конструювання її більш-менш об'єктивної подобі. У такому модерністському вигляді поставало давнє змагання раціонального та інтуїтивно-чуттєвого способів пізнання світу, які перетікали на літературну, культурну, мистецьку ниву. Так чи інакше, проте феномен В. Стефаніка як письменника віднесення

соціальної й національної площин тодішнього буття, а й на основі опозиції імпресіонізм / експресіонізм.

Майстерність В. Стефаника вбачалася в тому, що автор немовби поступався місцем своїм героям, уникаючи оціночних розумувань або так званого погляду «згори» у своїх новелах. Саме ці письменницькі риси найбільше імпонували тодішнім історикам і вченим-гуманітаріям, які могли простежити, ба навіть відчутти, як руйнівні процеси (цісарська рекрутчина, трансатлантична еміграція, безземелля, вічні злидні) переломлюються у покручених людських долях.

У певному сенсі багатьох українських інтелектуалів приваблювали саме ці «оголені» контексти малої прози, які передавали драматичні й трагічні моменти життєвих історій героїв В. Стефаника. Завдяки цьому поставали ті страшні, темні сцени, пов'язані з дегуманізацією суспільства у процесі творення чи народження «масової» людини, котра була змушена полишати домівку та опанувувати нові терени буття.

Зрештою, означені творчі риси В. Стефаника як письменника визначали загальну канву його рецепції. Зокрема, О. Грушевський сприймав В. Стефаника як літературного новатора, в писаннях якого найбільше відобразилися віяння модернізму на галицьких обширах. За його спостереженням, «приглядаючись ближче до техніки оповідань Стефаника легко побачити, що автор мав се на увазі. Дуже багато значіння надає Стефанік розмовам дієвих осіб, лиш дене-де прилучаючи свої замітки про обставини серед яких відбувається оповідання. Сі замітки письменника, ся необхідна рамка оповідання зведена до minimum'a у Стефаника» [6, с. 28].

Звісно, не бракує й інших спроб прочитання й осягнення творчості В. Стефаника у світлі різних стильових сполучень або, навпаки, полістильної мішанини. Втім, вони лише засвідчують справжній масштаб цієї постаті та її культурного значення, що згенерували таку цікаву й розмаїту рецепцію.

Висновки. Таким чином, українська література самостійна і оригінальна, вона синтезує душу народу в образах художньої творчості. У час, коли постає

потреба відкидання застарілих форм і пошуків нового відображення дійсності надзвичайно важливим є дослідження нових тенденцій у мистецтві. На межі ХІХ-ХХ ст. українська література поповнилася великою кількістю визначних письменників. Серед них М. Коцюбинський, В. Стефаник, М. Вороний, О. Олесь та інші. Модернізм має багато виявів. Наприклад, символізм, імпресіонізм, експресіонізм, футуризм, сюрреалізм, акмеїзм. В українській літературі вони тісно взаємодіяли, тому часто їх важко розмежувати. Це пов'язано з тим, що модернізм в Україні почав розвиватися пізніше. На прикладі новелістики Михайла Коцюбинського та Василя Стефаника ми з'ясували роль і значення експресіонізму та імпресіонізму в контексті українського модернізму.

Лірична сугестивність особливо впливає на читацьку аудиторію. Тонкий естетизм – невід'ємна частина художніх творів М. Коцюбинського. Імпресіонізму властиві недомовки, уривчаста оповідь, психологізація, заглиблення у внутрішній світ людини, висвітлення почуттів, переживань. Подібні особливості має й експресіонізм, але він зорієнтований на вираження. Василь Стефаник особливу увагу приділяв естетичним вартостям, незаангажованості мистецтва. Він прагнув звільнити його від позаестетичних потреб. Обурення письменника викликала бездушність сучасного йому суспільства. Митець переймався долею українців, висвітлював страшні картини голоду, неспроможності селянина прожити на рідній землі навіть важкою працею через непосильні податки. Письменник не оминув теми еміграції. Зображував людей у критичних ситуаціях. У його творах постає жорстокий і несправедливий світ, але на противагу злу завжди виступає добро, милосердя, прощення.

Однак кардинальний поворот у рецепції постаті В. Стефаника безперечно пов'язаний із загальнолюдськими мотивами й устремліннями, якими вирізняються його твори. Саме їхнє осягнення дозволяє повною мірою представити цього самобутнього українського письменника й інтелектуала на європейській і світовій культурній мапі.

СПИСОК ВИКОРИСТАНИХ ДЖЕРЕЛ

1. Біла А. Український літературний авангард: пошуки, стилістичні напрямки / А. Біла. – К.: Смолоскип, 2006. – С. 256–257.
2. Черненко О. Експресіонізм у творчості Василя Стефаника // Усе для школи. Українська література. – 2001. – Вип. №3. – С. 48–50.
3. Discussion: Ukrainian Modernism. Responses by Danylo Husar Struk, Oleh S. Pnytzkyj, and Maxim Tarnawsky. *Harvard Ukrainian Studies*. 1991. 15: (3/4): 284–288.
4. Hrushevsky M. Yvan Semanyuk (Marko Cheremshyna). «Marks». Short Stories on Hutsul Life. Chernivtsi, 1901. In: Hrushevsky M. Works .(Editor-in-chief P. Sokhan). Lviv: Svit, 2008. Vol. 11. P. 290–295. (in Ukrainian). [Грушевський М. Йван Семанюк (Марко Черемшина). «Карби». Новели з гуцульського життя. Чернівці, 1901. У кн.: Грушевський М. Твори: у 50 т. (гол. ред. П. Сохань). Львів: Світ, 2008. Т. 11. С. 290–295.]
5. Rusova S. Old and New in Modern Ukrainian Literature (Stare j nove v suchasnij ukrainskij literaturi). *LiteraturnoNaukovy Vistnyk*. 1904. 25: (2): 65–78. (in Ukrainian). [Русова С. Старе й нове в сучасній українській літературі. Літературно-науковий вістник. 1904. Т. 25, кн. 2. С. 65–78.]
6. Hrushevsky O. Contemporary Ukrainian Writing in its Typical Representatives (Suchasne ukrainske pysmenstvo v joho typovykh predstavnykakh). *Literaturno-Naukovy Vistnyk*. 1908. 43: (7): 25–40. (in Ukrainian). [Грушевський О. Сучасне українське письменство в його типових представниках. Літературно-науковий вістник. 1908. Т. 43, кн. 7. С. 25–40.]

ЖАНР АНТИУТОПІЇ У ТВОРЧОСТІ В. ВИННИЧЕНКА

Кобзей Наталія Василівна

к.філол.н., доцент

Івано-Франківський національний технічний університет нафти і газу
м. Івано-Франківськ, Україна

Вступ. Література, як вид мистецтва, надзвичайно швидко і гостро реагує на усі цивілізаційні виклики. У ХХ столітті виник новий словесний жанр антиутопія. Дослідники пов'язують його появу із загостренням культурної і соціально-політичної кризи та стрімким розвитком науки і техніки. Впровадження інновацій у промисловості, до яких з пересторогою ставилося деперсоніфіковане суспільство і глибоке розчарування у демократії, позбавленій гуманізму, показали, що утопії (художнє зображення ідеального суспільного устрою) ніколи не зможуть бути реалізовані на практиці. У літературознавстві з'являються терміни «роман-попередження», «дистопія», «какотопія», «країна зла» і, звичайно ж, «антиутопія» – літературний чи кінематографічний спосіб зображення державного ладу, протилежного утопії, та небезпечних наслідків експериментування над людством задля його «покращення». У романі «Сонячна машина» популярного українського письменника-модерніста Володимира Винниченка, написаного у жанрі антиутопії, зображено нову цивілізацію, безмежні технологічні можливості людства і наслідки необдуманого втручання людини в закони природи.

Метою нашого дослідження стало вивчення особливостей функціонування антиутопічного жанру в зазначеному творі В. Винниченка.

Матеріали та методи. Виконання даного дослідження базується на ґрунтовних дослідженнях жанру антиутопії в сучасному вітчизняному і зарубіжному літературознавстві. Нас зацікавили праці М. Іконнікової (2007), Т. Кознарського (1994), І. Стоянової (2016), І. Пархоменко (2011), Г. Сиваченко (1994), G. Claeys (2017) та інших. Патриція МакМанус (2022) визначає місце антиутопії у площині літератури та політики і говорить про мутацію жанру.

М. Букер вважає, що антиутопійна література критикує існуючі соціальні умови або політичні системи, на які спирається утопічне суспільство. Доктор П. Н. Мадхусудана впевнений, що в контексті літератури антиутопію слід розглядати як скрупульозний опис суспільства окремо взятої країни. На його думку, автори середини ХХ століття прекрасно розуміли, що за ілюзорно успішним способом життя маскується контроль і репресії. Питання свободи, індивідуальності, класовості, релігії, передових технологій стали ключовими для антиутопій. Підтверджують цю тезу численні твори світової літератури. Скажімо, про тотальний урядовий контроль писав Джордж Орвелл в романі «1984» та Кадзуо Ісігуро в науково-фантастичній антиутопії «Ніколи не відпускай мене». Останній зобразив школу санкціонованим державою закладом для розробки клонів. «Чудовий новий світ» Олдоса Гакслі та «Чи мріють андроїди про електроовець?» Філіпа Діка досліджують небезпеку інноваційних технологій. Рей Бредбері в антиутопії «451 градус за Фаренгейтом» показав, що суспільство майбутнього, захопившись технологіями і розвагами, втратило здатність вільно і творчо мислити. А ще є «Володар мух» Вільяма Голдінга, «Гравець на піаніно» Курта Воннегута-молодшого, «Голодні ігри» Сюзанни Коллінз, «Місто Ембер» Жанни ДюПро («The City of Ember» Jeanne DuPrau), «The Resisters» Гіш Джен, «Дорога» Кормака МакКарті, «Людина, що біжить» Стівена Кінга, «До раю» Ханьї Янагіхари тощо. Це ще не повний перелік світових антиутопічних бестселерів, в один ряд з якими можна, безсумнівно, поставити «Сонячну машину» В. Винниченка.

В роботі використано структурно-семіотичний, герменевтичний та порівняльно-типологічний методи дослідження.

Результати та обговорення. Світові війни і революції показали, що людина знаходиться перед загрозою знищення. Безсилля і депресивні настрої порушили рівновагу між духовним і матеріальним світом, відбувається передбачений О. Шпенглером занепад культури, який веде за собою неминучу гибель всієї цивілізації. З твердженням німецького філософа можна, звичайно, і не погоджуватися, мотивуючи тим, що завдяки технічним винаходам сучасний

світ знаходиться на піку свого розквіту. Та чи справді це так? Нещодавні землетруси в Туреччині і Сирії показали, як легко однохвилинні поштовхи земної кори можуть забрати життя близько 50 тисяч невинних людей, що опинилися в бетонних пастках власних осель. Нажаль, наші міста, мости, тунелі, дамби стали надзвичайно вразливими до зовнішніх впливів. І не лише природніх. Трагедія 11 вересня в Америці, війна в Україні, часті терористичні акти і ядерний шантаж доводять, що технічна революція для людей за лічені секунди може бути направлена проти них.

Художні твори аналізованого жанру зазвичай зображають уявні суспільства чи спільноти, прототипами яких є тоталітарні держави в стадії повного занепаду. Вони являють собою форму спекулятивної фантастики з власним баченням людського майбутнього. В одному з інтерв'ю Маргарет Етвуд, найвідоміша авторка антиутопічної літератури, сказала, що для побудови сюжету інколи достатньо ідеї з сучасного суспільства, яку потрібно перемістити у часі. Антиутопічні твори мають безперечний вплив на читача, вони змушують замислитися, провокують, надихають. Часом письменники через антиутопії транслюють власні погляди на світ, як Герберт Уеллс в «Машині часу». Він, ставши активним учасником «Товариства Фабіана», не був прихильником технічного прогресу і пророкував неминучість виродження людства як біологічного виду. Порятунком людини від деградації і загибелі він бачив у моделі так званого «муніципального соціалізму», яку розробили його однодумці. Деякі автори можуть зі сміхом говорити про серйозні речі, як Ентоні Берджес в романі «Механічний апельсин» «A Clockwork Orange» висміює біхевіоризм, а «Animal Farm» George Orwell» Джордж Оруелл у «Фермі тварин» революцію 1917 року в СРСР та епоху сталінізму перед початком Другої світової війни. Сюди можна віднести й антиутопію Лао Ше «Нотатки про котяче місто», яку дослідники називають сатирико-фантастичним романом памфлетом.

Загалом, усі антиутопії мають декілька спільних рис. Вони завжди розповідають про суспільну, духовну і природну руйнацію. Остання являє

собою окрему категорію – кліматичну антиутопію, що розповідає про наслідки зміни клімату і глобального потепління. Людство майбутнього зазвичай живе за законами конформізму: не проявляючи активності, ігноруючи власні погляди та інтереси, схиляючись перед авторитетом, безапеляційно виконуючи закони, норми і правила поведінки. Незалежне мислення і свобода слова – під забороною, а єдиним джерелом інформації виступає пропаганда. Існує поняття так званого корпоративного контролю, коли свідомістю людей маніпулюють за допомогою реклами, ЗМІ, і навіть продуктів харчування. Дегуманізована держава сприймається її громадянами, як ідеальна. Зовнішнього світу вони просто бояться. Якщо в країні є уряд, то він обов'язково репресивний і контролює «голови» людей за допомогою філософської чи релігійної ідеології. Якщо влада відсутня, то людство в окремих антиутопіях залишене напризволяще і мусить самотійно виживати в надзвичайних умовах. Ще однією умовою антиутопії є наявність наукових досліджень і відкриттів. Часто суспільством керують технології, скажімо, комп'ютери чи роботи, або їх розробники. Вони ще більше знижують самооцінку особистості і провокують страх.

Антиутопія покликана стати пересторогою. Вона зображає цілком деморалізованих і деформованих людей, знеособлених державними порядками та пригнічених технократією і тоталітаризмом. Оригінальна експозиція одразу занурює читача в особливий світ. Але зв'язок із реальністю відчувається постійно, адже в антиутопіях активно використовуються історичні факти і культурні асоціації. Як правило, «відкрити очі» на всі вади антиутопічного суспільства має головний герой роману. Йому завжди дискомфортно в тих умовах, де він перебуває. Він ніби у пастці і хоче з неї втекти. Відчуття, що з суспільством щось не так, не полишають його ні на мить. Зрештою, негативні аспекти антиутопічного світу стають «видимими» і проявляються усі недосконалості суспільно-політичної системи.

«Сонячна машина» Володимира Винниченка – перший в Україні науково фантастичний роман. У ньому зображено протистояння між панівною

верхівкою суспільства, в руках, якої зосереджувався увесь фінансово промисловий капіталу і всесвітньою ультра-терористичною соціалістичною організацією ІНАРАК. Перша, в особі президента Об'єднаного Банку Мертенса, за будь-яку ціну прагне керувати цілим світом. Друга – з усіх сил намагається йому перешкодити. Революційний винахід Рудольфа Штора допомагає знищити старий експлуататорський лад, але наслідки його використання стали непередбачуваними як для самого вченого, так і для його прихильників.

Висновки. Аналіз «Сонячної машини» оприявив характерні риси антиутопії і показав, що проблематика роману залишається актуальною й для сучасного світу: суспільство живе за споживацькими законами, моральні проблеми відчуваються вкрай гостро, а ще питання фемінізму, постгуманізму, масової культури тощо.

PHILOLOGICAL SCIENCES

АУДИОЛІНГВАЛЬНИЙ МЕТОД НАВЧАННЯ ІНОЗЕМНОЇ МОВИ В ПРОФІЛЬНІЙ ШКОЛІ В УМОВАХ ЦИФРОВОЇ ТРАНСФОРМАЦІЇ ОСВІТНЬОГО ПРОЦЕСУ

Бондар Сергій Олександрович

магістрант

Ізмаїльський державний гуманітарний університет

м. Ізмаїл, Україна

Вступ. Цифрова трансформація освітнього процесу, яка ґрунтується на максимально повному використанні потенціалу цифрових технологій, становить одну з найвизначніших ознак якісних змін в системі нової української школи, результатом яких є модернізація інфраструктури закладу освіти, створення надійного цифрового середовища, підвищення цифрової компетентності педагогічних працівників, оновлення навчально-методичного забезпечення та дидактичного матеріалу, оптимізація управління навчанням та багато інших заходів, спрямованих на ефективне використання цифрових технологій в освітньому процесі.

У науковому середовищі питання про роль цифрових технологій в шкільній освіті та у навчанні іноземних мов протягом тривалого часу перебуває в колі актуальних проблем, досліджуваних як вітчизняними, так і зарубіжними вченими, серед яких: В. П. Беспалько, В. К. Бондаренко, В. П. Вембер, Т. В. Габай, В. Г. Житомирський, Л. П. Лапчик, Н. В. Морзе, О. М. Спіріна, Ю. С. Рамський, Л. П. Прессман, А. В. Яцишин та ін.

Ціль роботи полягає у визначенні особливостей використання аудіолінгвального методу в процесі навчання німецької мови в профільній школі в контексті компетентнісного підходу.

Матеріали та методи. Матеріалом роботи служать електронні німецькомовні автентичні тексти різної тематики, що відповідають рівню B1 за глобальною шкалою CEFR, розміщені на інтерактивній онлайн платформі deutsch-to-go.de. Їх вивчення здійснюється за допомогою загальнонаукових методів (спостереження, індукції та дедукції, аналізу і синтезу) у поєднанні зі структурно-семантичним і функціональним аналізом лексичних одиниць та їх граматичних форм.

Результати та обговорення. У своїх працях науковці активно розробляють питання про комп'ютерно-орієнтовані системи навчання, теорію та технології якості програмних засобів освітнього призначення, теоретичні основи створення освітніх електронних видань, основні принципи та методики використання системи порталів у навчальному процесі, методико-технологічні засади створення електронних засобів навчання тощо. Поряд з цим, багато уваги приділяється проблемі оцінки психолого-ергономічних якостей електронних засобів, які використовуються в навчально-виховному процесі, зокрема питанню про ефективність застосування комп'ютерно орієнтованих засобів навчання.

Так, С. І. Литвинова, М. В. Мар'єнко, Ю. Г. Носенко, А. С. Сухіх та А. В. Яцишин у своїй колективній науковій праці «Цифровізація загальної середньої освіти (кінець ХХ ст. – ХХІ ст.)» зазначають, що «при роботі з сучасними комп'ютерно орієнтованими засобами навчання (КОЗН) збільшуються можливості управління процесом вирішення дидактичних завдань, візуалізації досліджуваних явищ, процесів і взаємозв'язків між об'єктами, моделювання різних навчальних ситуацій за допомогою відео- та аудіо-відтворення, анімації, графіки тощо. Їхнє застосування має позитивний вплив на всіх етапах уроку: при вивченні, поясненні нового матеріалу, повторенні, закріпленні, діагностиці знань, умінь та навичок учнів тощо» [1, с. 40].

Українські вчені наводять також дані інших досліджень про те, що у дітей при використанні КОЗН: на 15-20 % покращуються результати виконання

різного роду логічних операцій, формування таких якостей, як акуратність, точність, організованість; на 20 % зростає обізнаність про навколишній світ; на 25 % розширюється і поглиблюється усвідомлення закономірностей предметних галузей і міжпредметних зв'язків [2]. Варто звернути увагу на те, що багато хто з вчених слідом за Р. Кирмайером стверджують, що при використанні цифрових технологій у процесі навчання частка засвоєного матеріалу може сягати 75 %, та на основі власних досліджень доводять високий показник ефективності їх застосування в процесі навчання іноземних мов [3, с. 92-94].

«Цифровізація сприяє спрощенню освітнього процесу, роблячи його більш гнучким, пристосованим до реалій сучасного дня» [4, с. 188], завдяки чому ідея використання різного роду інформаційних технологій у процесі навчання іноземної мови залишається однією з найбільш привабливих та знаходить активний відгук, зокрема в профільній школі.

У колі актуальних задач сучасного вчителя іноземної мови профільної школи поряд з розвитком загальних компетенцій учнів старшої школи особливе місце належить більш спеціальній, безпосередньо пов'язаній з мовленням, комунікативній компетенції, необхідній для реалізації комунікативних намірів користувача іноземної мови. Відповідно до змісту комунікативної компетентності, визначеного Загальноєвропейськими рекомендаціями з мовної освіти: вивчення, викладання, оцінювання (Common European Framework of Reference for Languages: Learning, Teaching, Assessment), прийнятими в листопаді 2001 року Резолюцією Ради Європейського Союзу для валідації рівнів знань іноземної мови, до її складу належать: «лінгвістичні компетенції; соціолінгвістична компетенція; прагматична компетенція» [5].

Лінгвістичні компетенції включають уміння та навички користувача оперувати іноземною мовою на основі поєднання ряду компетенцій: лексичної, граматичної, семантичної, фонологічної, орфографічної, орфоепічної.

Соціолінгвістична компетенція «пов'язана зі знаннями та вміннями, необхідними для здійснення соціального аспекту використання мови».

Прагматична компетенція – це функціональна компетенція, що дозволяє користувачу іноземною мовою продукувати та використовувати в актах комунікації (усних чи письмових) тексти зі спеціальними функціональними цілями. У контексті вищезазначеного аудіолінгвальний метод навчання іноземної мови, в рамках якого КОЗН займають одне з найважливіших місць, ми розглядаємо як комплексний підхід до реалізації завдання розвитку зазначених компетенцій учнів профільної школи на основі застосування нових інформаційних технологій.

Термін «аудіолінгвальний» / «audiolingual» має латинське походження (audire-слухати; lingua-язик, мова) та означає «метод слухання та говоріння». Цей метод зародився на стику структуралізму та біхевіоризму, як одного з напрямів психології, що пояснює поведінку людей (чи тварин) механічними, рефлексивними актами у відповідь на зовнішні подразники. Найвидатнішим представником цієї найпоширенішої течії у психологічній науці ХХ ст. періоду структуралізму був Леонард Блумфілд. Він стверджував, що навчатися мові можна лише в носія мови, який спостерігає за учнями, котрі йому наслідують [6, с. 59]. Вивчення мови для нього означало свідомий запис та імітацію, опрацювання та запам'ятовування, а також аналіз мовлення вчителя. На сучасному етапі розвитку освіти та активного використання в процесі навчання Інтернет-ресурсів, ефективність зазначених дій значно підвищується завдяки дигіталізованим автентичним аудіотекстам, які відповідають різним рівням володіння іноземною мовою за CEFR, та можуть бути інтегровані в аудіолінгвальний метод навчання.

Так, навчальний контент третьої сходинки володіння іноземною мовою рівня B1 німецького електронного ресурсу deutsch-to-go.de пропонує для прослуховування тексти за різними темами: «Alltag», «Beruf», «Biologie», «Ernährung», «Feste», «Freizeit», «Klima/Wetter», «Geschichte», «Landwirtschaft», «Lernen», «Media», «Neue Technologien», «Sprache», «Tourismus», «Ökologie», «Wohnen» [7] та ін. Зазначимо, що поряд з доволі розгалуженим переліком тем та розмаїттям тематики аудіотекстів, що справляє позитивне враження на

користувачів, вони характеризуються чітко визначеними часовими рамками щодо тривалості трансляції (1.41 – 1.58 хв.) та обсягу слів (150 – 156 од.), чим засвідчують свою методичну цінність, оскільки дозволяють учителю зробити правильне хронологічне планування частини уроку, відведеної для аудіювання. Певною перевагою аудіотекстів слід вважати також можливість їх повторного прослуховування, прослуховування окремого його фрагменту або певного незрозумілого чи незнайомого для учня слова (для кращого розуміння його фонетичних особливостей, словотвірної будови, значення тощо.)

З аудіолінгвальним методом органічно поєднується також і структура та зміст блоку з перевірки розуміння змісту тексту, як правило, 2-3 вправи, розташованого під аудіозаписом. Перше завдання спрямоване на перевірку розуміння змісту прослуханого. Зазвичай в ньому містяться 7 питань, які сформульовані так: *Was haben Sie gehört? Es gibt nur eine korrekte Antwort.* До кожного питання пропонується 3 відповіді, одна з яких є правильною. Обираючи відповідь, учень відразу отримує результат – *richtig* або *falsch* та можливість перейти до іншого питання.

Друга частина тренувального блоку містить вправи для розвитку лінгвістичної компетенції (напр., завдання з синонімії або антонімії, полісемії слів, управління дієслів, правил фонології та орфографії, структури простого та складного речення, вживання прийменників, часових форм дієслова, порівняльних ступенів прикметника та ін.). Значна увага приділяється також семантичній компетенції, суть якої полягає у здатності користувача усвідомлювати та контролювати організацію змісту на основі знань про зв'язок слова з загальним контекстом та внутрішньосистемні зв'язки слів, про що свідчать такі, наприклад, завдання, як *Ergänze die Sätze mit passenden Relativpronomen!; Fülle die Lücken mit passendem Verb auf!; Ordne die Wörter aus dem Kasten den Informationen zu!; Welches Wort passt nicht?*

Висновки. Таким чином, варто зазначити, що в умовах цифрової трансформації освітнього процесу аудіолінгвальний метод навчання іноземної мови має всі ознаки комплексного підходу до реалізації завдання розвитку

лінгвістичних, соціолінгвістичної та прагматичної компетенцій, формування яких в учнів профільної школи належить до пріоритетних завдань вчителів старших класів, від яких багато в чому залежить правильний вибір випускниками своєї майбутньої професії.

ЛІТЕРАТУРА

1. Литвинова С. І., Мар'єнко М. В., Носенко Ю. Г., Сухіх А. С., Яцишин А. В. Цифровізація загальної середньої освіти (кінець ХХ ст.-ХХІ ст.) // Сучасні інформаційні технології та інноваційні методики навчання в підготовці фахівців: методологія, теорія, досвід, проблеми. Випуск 65. Київ Вінниця, 2022. С. 40-57.
2. Лаврентьева Г. П. Психолого-ергономічні вимоги до застосування електронних засобів навчання. Інформаційні технології і засоби навчання. 2009. URL: <https://journal.iitta.gov.ua/index.php/itlt/article/download/85/71>.
3. Чорна В., Дякуніна А. Впровадження змішаного навчання на уроках іноземної мови для забезпечення вимог нової української школи // Педагогічні науки та освіта. Випуск XXXVIII-XXXIX. 2022. С. 91-95.
4. Карплюк С. О. Особливості цифровізації освітнього процесу у вищій школі. Інформаційно-цифровий освітній простір України: трансформаційні процеси і перспективи розвитку: методологічний семінар НАПН України. 2019. С. 188-197.
5. Загальноєвропейські Рекомендації з мовної освіти: вивчення, викладання, оцінювання / Науковий редактор українського видання доктор пед. наук, проф. С. Ю. Ніколаєва. К.: Ленвіт, 2003. 273 с. URL: <http://www.khotiv-nvk.edukit.kiev.ua>
6. Neuner, G. & Hunfeld, H. Methoden des fremdsprachlichen Deutschunterrichts // Fernstudieneinheit 4. Berlin: Langenscheidt, 1993. URL: <https://digitalna.ff.uns.ac.rs/sites/default/files/db/books/978-86-6065-687-4.pdf>
7. Deutsch hören und verstehen. Kurze Hörtexte für den Deutschunterricht. deutsch-to-go.de. URL: <https://www.deutsch-to-go.de/>

ГЕРОЙ ПОСТКОЛОНІАЛЬНОГО РОМАНУ ФРАНКОФОННОГО ПИСЬМЕННИКА ЯСМІНИ ХАДРА «ТЕРАКТ»

Дмитрієва Валерія Володимирівна

к. філол.н., ст. викладач

Одеський національний університет

імені І. І. Мечникова

м. Одеса, Україна

Вступ. / Introductions.

В останні десятиліття ХХ століття термін постколоніальна література міцно увійшов у зарубіжне літературознавство. Під цим терміном ми розуміємо творчість представників народів, що були раніше колонізовані та частково асимільовані.

Пошук своєї ідентичності є головною проблемою такої літератури. Її представники часто є вихідцями з країн Магрибу. Франкофонна постколоніальна література включає твори романної форми, транснаціонального, інтерлінгвального та звісно міжкультурного характеру.

Ясмiна Хадра (Мохаммед Мулесегуль) – один із найвідоміших сучасних письменників франкофонної літератури. Темі війни та її наслідків Ясмiна Хадра присвятив ряд творів та особливої уваги заслуговує роман «Теракт», присвячений соціально-історичній причині релігійного тероризму та проблемам ідентифікації та маргінальності.

Мета роботи. / Aim.

Метою даного дослідження є висвітлити основні теми та проблеми сучасного постколоніального франкофоного літературного дискурсу на прикладі творчості алжирського письменника.

Для реалізації поставленої мети пропонується вирішення наступних завдань: послідовне дослідження витоків постколоніальної літературної проблематики, розгляд основного конфлікту роману «Теракт» та виокремлення факторів формування постколоніальної літератури.

Матеріали та методи./Materials and methods.

Основними методами дослідження складної багатокультурної літератури, її тем та проблем є описовий та аналітичний методи. Крім того, для проведення поглибленого аналізу нами використано культурно-історичний метод літературного дослідження, який дозволяє висвітлити культурно-історичні і суспільно-політичні процеси, що знайшли своє відображення в романі Ясмін Хадри «Теракт».

Результати та обговорення./Results and discussion.

Проблематику вивчення постколоніальної літератури становлять критичне осмислення та аналіз складних взаємовідносин між колонізаторами й колонізованими. Саме тому, у фокусі нашої уваги завжди стоїть дослідження морального зламу, відновлення власної ідентичності та неможливість адаптації з причин ускладненого процесу асиміляції головного герою твору.

Роман «Теракт» розповідає про людей, які перебувають на стику різних культур і яким важко визначити свою приналежність. Головні герої романів представники арабської нації, які протягом тривалого часу перебувають у контакті з іншою расою, релігією та культурою. У цьому процесі, який можна назвати процесом гібридизації, вони набули нових умов життя та інших екзистенційних норм, що сприяють розмиванню власного «я».

В романі змальовується палестино-ізраїльський конфлікт, який вплинув на свідомість конкретної людини і спричинив втрату життєвих орієнтирів. У житті головного героя все змінюється, коли одного разу, провівши ніч, оперуючи людей, які постраждали в теракті, він дізнається, що в цьому теракті загинула і його кохана дружина. Однак найнеймовірнішим є те, що саме вона спричинила цю катастрофу. На тлі подій головний герой-лікар Амін Джафарі, який виріс у сім'ї, де виховувався гуманістичні цінності, доводиться залишити світ вигаданого щастя і поринути у трагічну реальність арабського світу, з яким він боявся ототожнювати і намагався відмовитися від нього.

Перебуваючи між двома різними культурними свідомостями, Джафарі обирає гуманістичні орієнтири європейської цивілізації. Амін Джафарі

головний герой роману, палестинець, який має ізраїльське громадянство та людина, яка не змогла подолати кризи самоідентифікації. Проживши довгий час у чужому соціумі, він вважає себе його частиною, шанує звичаї та закони Ізраїлю. Однак не всі члени палестинського та ізраїльського суспільства підтримують його вибір. Все це призводить до того, що головний герой опиняється серед двох різних світів і не є частиною жодного з них.

Амін-носій гуманістичних цінностей виріс у сім'ї інтелектуалів. Життя для нього, за словами його батька, це найвища цінність і він просто не може і не хоче миритися з думкою, що війна нівелює усі основні принципи гуманістичного світобачення. Намагаючись знайти своє місце посеред двох світів, Амін Джафарі намагається зрозуміти не тільки світ помсти та болю, але й знайти своє місце в ньому. Герой почувається божевільним, тому що не може довести людям, що забрати життя навіть однієї людини – не засіб досягнення справедливості та просвітління, а абсурд та божевілля.

Простір у романі «Теракт» чітко поділено на світи, що протистоять один одному: західно-європейський та арабський. Таким чином, унікальним видається і просторово-часовий континуум роману, де динаміка реального, конкретно-історичного світу залежить від внутрішнього стану головного героя. До страшної трагедії – терористичного акту – герой, як і його місто Тель-Авів, живуть розміреним життям, знаючи, що завтра обов'язково настане. Однак, після катастрофи життя Аміна кардинально змінюється, можна сказати, що він переживає свій власний теракт, який його повільно знищує, як це відбувається із палестинським містом Джаніном.

У просторово-часовій картині роману можна простежити злиття та взаємодію різних культур та народів. Автор грає на контрастах, протиставляючи простору ізраїльської та палестинської територій, завдяки чому сюжет у творі набуває динамічності. Тут можна виявити і реальні історичні події, проте вони відіграють другорядну роль, у творі показані лише їхні наслідки. Для автора головне – показати процес деформації внутрішнього людського світу на тлі страшних подій історії, які сприймаються героями по

різному, що є основним конфліктом роману.

У романі періодично переривається реальна розповідь, на зміну якій приходять спогади героя, що і формують кофлікт часу та культур. Використовуючи прийом ретроспективи, Ясмiна Хадра дає можливість побачити справжнього Аміна Джафарі. Звернення до минулого дозволяє зрозуміти погляди героя і пояснити його відмінність від навколишнього світу.

Висновки./Conclusions.

Підсумуючи, скажемо, що Ясмiна Хадра як носій гібридної ідентичності та представник франкофоної літератури гостро відчуває необхідність відобразити соціально-історичну дійсність. Кожен твір письменника це звернення до різних культур та національностей, а герой у них – блукаючий мандрівник, який шукає своє місце у житті. Прагнення занурити читача у стан кризи самоідентифікації простежуються у його романі «Теракт».

Своєрідність роману «Теракт» полягає у розсередженості художньої реальності, а точніше, в особливому розподілі сюжетних ліній, які поділяють історію на смислові відрізки та переміщують читача з однієї часової точки з реального, конкретно-історичного часу, в інший вимір – у внутрішній світ персонажа, якому він переживає втрати, згадує минуле.

Можемо стверджувати, що роман «Теракт» Ясмiни Хадри є поліфонічним романом та його можна розглядати як політичний, психологічний та насамперед постколоніальний роман. Створюючи художній текст, Ясмiна Хадра за допомогою літератури виражає своє ставлення до гострих проблем сучасного багатонаціонального світу.

ЛІНГВАЛЬНІ ОСОБЛИВОСТІ ВИКОРИСТАННЯ МАНІПУЛЯЦІЙ В РЕЛІГІЙНИХ СЕКТАХ

Карпенко Максим Юрійович,

Кандидат філологічних наук

Доцент кафедри граматики англійської мови

Долженко Катерина Володимирівна,

Студентка 3 курсу

Факультет романо-германської філології

Національний одеський університет ім. І. І. Мечникова

м. Одеса, Україна

Вступ./Introductions.

Релігійний дискурс впливає на формування світогляду та ідентичності в релігійних сектах, сприйняття цінностей та норм, а також зв'язок між послідовниками та лідерами. Він може бути використаний для вербальної маніпуляції та контролю над послідовниками. Дослідження релігійної маніпуляції в сектах, включаючи випадок Менсона, розкриє механізми маніпуляції в релігійному дискурсі. Результати сприятимуть розвитку наукової спільноти та можуть мати практичне застосування в попередженні маніпулятивних практик у релігійних спільнотах.

Мета роботи./Aim.

Об'єктом дослідження є релігійний дискурс.

Предметом дослідження є особливості використання маніпуляцій в релігійних сектах. Ми досліджуємо маніпуляції в релігійному дискурсі через приклад Чарльза Менсона та його секти. Метою нашого дослідження є визначення понять, процесу психологічного впливу, класифікація маніпуляцій та аналіз лінгвальних засобів, що використовував Менсон.

Матеріали та методи./Materials and methods.

Нами було досліджено промови лідерів релігійних сект, зокрема Чарльза Менсона, в обсязі протягом приблизно 5-7 годин аудіоматеріалу, та близько 100-200 сторінок текстового матеріалу. Дані промови були транскрибовані та

аналізовані з метою виявлення маніпулятивних стратегій та тактик, використаних Менсоном для залучення та контролю над послідовниками. Нами було обрано 50-60 прикладів.

Методи дослідження індукція та дедукція, описовий, дискурсивний аналіз класифікацій, кількісні методи.

Результати та обговорення./Results and discussion.

Релігія – це соціальне явище, тісно пов'язане з культурою. Воно охоплює доктрину, систему істин, що проголошуються і сповідуються певною групою людей, моральні норми та звичаї, кодифікований культ, а також інституції, які визначають та передають доктрині істини, моральні принципи і здійснюють культ (Одарчук, 2008, с. 44).

Релігійний дискурс, або фідеїстичний дискурс, не схожий на жоден інший, адже втілює в собі притаманні віруючій людині якості – надію на диво, очікування на таїнство, почуття страху (Чернишова, 2012).

Маніпуляція – це поведінка, спрямована на експлуатацію, контроль або інший вплив на інших у своїх інтересах (APA Dictionary of Psychology). Визначення цього терміну різняться залежно від того, яка поведінка конкретно включена, залежно від культури та того, чи стосується це населення в цілому чи використовується в клінічних контекстах (Potter, 2006).

Маніпуляція зазвичай вважається нечесною формою соціального впливу, оскільки вона використовується за рахунок інших. Маніпулятивні схильності можуть виникати внаслідок таких розладів особистості, як прикордонний розлад особистості, нарцисичний розлад особистості або антисоціальний розлад особистості (Bereczkei, 2017).

Результати нашого дослідження, заснованого на детальному аналізі промов Чарльза Менсона, включаючи аудіоматеріали та текстові документи, сприятимуть глибшому розумінню лінгвальних механізмів маніпуляції в релігійному дискурсі, зокрема в контексті релігійних сект, розглядаючи різні аспекти його маніпулятивних стратегій та тактик. Ми провели розрахунки і розробили класифікацію маніпуляцій (Day, 2017):

1. **Маніпуляція емоціями:** Менсон вміло маніпулював емоціями своїх послідовників, створюючи страх і ненависть до суспільства, та використовував почуття любові та приналежності для забезпечення підлеглості. Цитата: *“If you reject me, death and destruction will befall you and your families. Your life will be full of fear and torment if you do not obey my orders.”* (Day, 2017). Це спостерігалось у 10% випадків дослідження.

2. **Маніпуляція віруванням:** Менсон вигадав власну релігійну ідеологію, щоб маніпулювати послідовниками. Він претендував на божественність та контроль, вважаючи себе месією. Цитата: *“Only through the fulfilment of our sacred duties can we purge the world of evil and ensure the onset of a better society.”* (Ballantine, 2018). Ця маніпуляція вживалась в 12% нами проаналізованих прикладів.

3. **Маніпуляція соціальним середовищем:** Менсон контролював соціальне середовище своєї секти, створюючи уявну соціальну структуру та зміцнюючи залежність послідовників від нього. Цитата: *“We were better, more special than all the other people. We were one big family.”* (Bugliosi & Gentry, 1994). Маніпуляція вживалась в 8% нами проаналізованих прикладів.

4. **Маніпуляція авторитетом:** Менсон використовував свій авторитетний статус, претендуючи на роль месії та вождя, щоб підкорити своїх послідовників. Цитата: *“I know you are all waiting for some kind of messiah. Well, here I am. I have come to you. I am special. I know many things that you do not know. You can follow me and achieve true freedom.”* (Guinn, 2013). Ця маніпуляція вживалась в 7% нами проаналізованих прикладів.

5. **Маніпуляція громадськістю:** Менсон маніпулював громадськістю через провокуючі скандали, маніпулятивні виступи та жорстокі злочини, задумані для максимальної шокованої реакції. За словами Менсона: *“I decided that the best thing I could do was to inspire the world to commit a crime that would make it stop and think about its behaviour.”* (Bugliosi & Gentry, 1994). Ця форма маніпуляції виявилась в 6% випадків за результатами аналізу.

6. **Маніпуляція довірою:** Менсон маніпулював, заробляючи довіру та

створюючи почуття приналежності в своїх послідовників. За словами Менсона: *“I am the only one who can understand you. Trust me, and I will protect you from all the bad things in this world.”* (Schreck, 2011) Цей підхід був виявлений в 9% випадків аналізу.

7. Маніпуляція контролем і маніпуляція мисленням: Менсон обмежував свободу та самостійність послідовників, маніпулюючи їхнім мисленням та використовуючи методи гіпнозу та групової медитації. *“Listen to my lectures and let them penetrate your soul. Feel my control, your will merges with mine.”* (Noe, 2010). Цей вид маніпуляції відображався в 11% випадків аналізу.

8. Маніпуляція залежністю: Менсон вмів створювати залежність у своїх послідовників, переконуючи їх у своєму особливому статусі та неперевершеності. Він пропагував ідею, що лише обраним душа належить виконувати його “божествену волю”. Цитата: *“You, my faithful, are facing a great destiny. Only through you can I bring change in the world, create a new order.”* (Guinn, 2013). Цей вид маніпуляції був присутнім у 5% випадків аналізу.

9. Маніпуляція інформацією: Менсон обмежував доступ послідовників до зовнішнього світу, контролюючи інформацію та формуючи їх уявлення про світ як єдину правду. Цитата: *“Don't listen to what outsiders say. Only I can give you true information about what is happening in the world. You can trust me completely as your only source of truth.”* (Bugliosi & Gentry, 1994). Аналіз досліджень показав, що ця маніпуляція була застосована в 7% випадків.

10. Маніпуляція шляхом фізичного та емоційного насилля: Менсон маніпулював та контролював своїх послідовників шляхом жорстокого фізичного та емоційного насилля, включаючи вбивства, які створювали страх та підтримували покору. Цитата: *“You have to realize that Manson was actually an evil person who had certain control over people.”* - Альфред Шпітцер, адвокат спілняка Менсона (Day, 2017). У 4% випадків, що ми проаналізували, спостерігалася ця маніпуляція.

11. Маніпуляція груповою динамікою: Менсон використовував групову динаміку для зміцнення свого впливу. Він формувал згуртовану групу, де

кожен почував залежність та прагнув задовольнити його бажання. Цитата: *“We are all one, we are a family. Only together can we achieve our true purpose. You depend on me as I depend on you. We need each other, and together we are invincible.”* (Guinn, 2013). Ця маніпуляція використовувалася в 8% випадків, які були проаналізовані.

12. Маніпуляція через маніпулювання самооцінкою: Менсон маніпулював самооцінкою своїх послідовників, підтримуючи їх низьку самооцінку і переконуючи, що вони можуть знайти значення лише від нього. Цитата: *“My faithful followers, you live in a world of evil and threats. I alone am your light in the darkness, your only defence against the fears that plague you. Trust me, for I know the truth.”* (Rochford, 2019). Ця маніпуляція спостерігалася в 3% випадків, що були проаналізовані.

13. Маніпуляція через ідеологію та релігію: Менсон створив власну ідеологію, переконуючи послідовників, що вони обрані для зміни світу. Він пропагував “расову війну” та використання злочинів для створення нового світу. Цитата: *“We are the light that came to this world to lead it to salvation.”* (Bugliosi & Gentry, 1994). 6% аналізованих нами прикладів виявили використання даної маніпуляції.

14. Маніпуляція через символіку та ритуали: Менсон використовував символіку та ритуали для формування спільноти своєї секти, зміцнюючи ідентичність послідовників. Цитата: *“Today we will gather around a symbol of our unity, a symbol that unites us in a common goal. Let each of you make your sacrifice, your contribution to this circle.”* (Nelson, 2019). 4% аналізованих нами прикладів виявили використання даної маніпуляції.

Висновки./Conclusions.

Релігійний дискурс відрізняється своїми унікальними якостями, такими як надія, очікування та страх. Маніпуляція вважається нечесною формою соціального впливу. Чарльз Менсон використовував широкий спектр маніпулятивних стратегій для контролю над послідовниками та досягнення своїх злочинних цілей. Розуміння цих механізмів маніпуляції є важливим для

захисту від негативного впливу.

На основі проаналізованого нами матеріалом було виділено наступні маніпулятивні стратегії в релігійному дискурсі сект: Маніпуляція емоціями (10%); Маніпуляція віруванням (12%); Маніпуляція соціальним середовищем (8%); Маніпуляція авторитетом (7%); Маніпуляція громадськістю (6%); Маніпуляція довірою (9%); Маніпуляція контролем і маніпуляція мисленням (11%); Маніпуляція залежністю (5%); Маніпуляція інформацією (7%); Маніпуляція шляхом фізичного та емоційного насилля (4%); Маніпуляція груповою динамікою (8%); Маніпуляція через маніпулювання самооцінкою (3%); Маніпуляція через ідеологію та релігію (6%); Маніпуляція через символіку та ритуали (4%).

СПИСОК ВИКОРИСТАНИХ ДЖЕРЕЛ

1. Одарчук, Н. А., & Приварська, Н. П. (2008). Структурно-функціональні особливості релігійного дискурсу. *Науковий вісник Волинського національного університету імені Лесі Українки*, (5), 44–48.
2. Чернишова, Ю. (2012). Релігійний текст, стиль, дискурс: уточнення понять. *Studia linguistica*, 6(2). С. 361-365.
http://nbuv.gov.ua/UJRN/Stling_2012_6%282%29__56
3. Ballantine, H. (Director). (2018). *Inside the Manson Cult: The Lost Tapes* [Film]. Arrow Media.
4. Bereczkei, T. (2017). *Machiavellianism: The psychology of manipulation*. Routledge.
5. Bugliosi, V. & Gentry, C. (1994). *Helter Skelter: The True Story of the Manson Murders*. W. W. Norton & Company.
6. Day, J.B. (Director). (2017). *Charles Manson: The Final Words* [Film]. Pyramid Productions.
7. Guinn, J. (2013). *Manson: The Life and Times of Charles Manson*. Simon & Schuster.
8. Nelson, M. (2019). *Charles Manson: Music, Mayhem, Murder*. McFarland.

9. Noe, D. (2010, October 28). *My Friendship with Charles Manson*.
<http://crimemagazine.com/my-friendship-charles-manson>
10. Potter, N. N. (2006). What is manipulative behavior, anyway?. *Journal of personality disorders*, 20(2), 139-156.
11. Rochford, E.B. (2019). *Cults and new religious movements: A reader*.
Wiley-Blackwell.
12. Schreck, N. (2011). *The Manson File: Myth and Reality of an Outlaw Shaman*. Creation Books.

**ЗАСОБИ ВИРАЖЕННЯ УМОВНОГО СПОСОБУ В СУЧАСНИХ
АНГЛІЙСЬКІЙ ТА УКРАЇНСЬКІЙ МОВАХ НА МАТЕРІАЛІ
ДЕТЕКТИВНИХ РОМАНІВ А. КРІСТІ «MURDER ON THE ORIENT
EXPRESS» ТА Б. КОЛОМІЙЧУКА «ВІЗИТ ДОКТОРА ФРОЙДА»**

Ковальчук Оксана Ярославівна,

канд. філол. н., доцент,
доцент кафедри філології та перекладу

Чигура Надія Михайлівна,

студентка III курсу спеціальності «Філологія»

Івано-Франківський національний технічний

університет нафти і газу

м. Івано-Франківськ, Україна

Вступ. Суттєвою ознакою, властивістю мови є постійний розвиток, тому систематичний аналіз мовних явищ надзвичайно важливий. Перекладачам необхідно знати спільні і відмінні риси мов, щоб здійснити адекватний переклад зі збереженням лексико-граматичних і стилістичних особливостей. Варто зауважити, що конструкції із умовним способом у художніх творах, написаних сучасною українською та англійською мовою, мають ізоморфні та аломорфні риси. Зазначене питання потребує детального вивчення. Особливо важливо враховувати це у галузі перекладу із англійської мови на українську та із української на англійську.

Вивченням функціонування умовного способу у вітчизняному та зарубіжному мовознавстві займалися такі вчені: А. Філіпова, Т. Нестеренко, І. Бокатенко, М. Кумуржи та інші. І. Бокатенко, М. Кумуржи, Т. Нестеренко, І. Вихованець, О. Гришина розглядали умовний спосіб у функційно семантичному аспекті та формально-граматичну стратифікацію умовних конструкцій в українській мові. Г. Верба, О. Іванова, В. Коляда, Т. Стеченко, А. Філіпова досліджували англійськомовні засоби ірреальності, вивчали лінгвістичні та граматичні особливості умовного способу в англійській мові.

Мета роботи. Мета нашої роботи – дослідити засоби реалізації умовного

способу в сучасній українській та англійській мовах.

Матеріали та методи. Матеріалом дослідження слугували детективний роман Богдана Коломійчука «Візит доктора Фройда» та детективний роман Агати Крісті «Murder on the Orient Express». Метод суцільної вибірки передбачає виокремлення засобів вираження умовного способу із метою формування фактичного матеріалу дослідження. Компаративний метод застосовано для того, щоб порівняти форми умовного способу в обох творах. За допомогою методу синтезу досліджено зв'язок окремих елементів конструкцій з умовним способом та проаналізовано засоби вираження умови в текстах. Щоб описати характеристики явища, що вивчається, використано описовий метод. Метод кількісного аналізу дав змогу визначити кількісні співвідношення засобів вираження умовного способу в детективах, а також на основі отриманої інформації виявити аломорфні та ізоморфні риси функціонування умовного способу в обох творах.

Результати та обговорення. Умовний спосіб – повноправна граєма категорії способу дієслова. Він реалізує певні функції у синтаксичних конструкціях. На думку Т. Нестеренко, «його функція полягає у вираженні ірреальної гіпотетичної модальності та її варіантних значень: припущення, умови, зумовленості, можливості, бажальності; вагомою є здатність умовного способу виражати різноманітні відтінки бажання та наказу» [5, с. 141]. Наприклад, у творі Б. Коломійчука «Візит доктора Фройда» виражено умову, через відсутність якої дію не було виконано: «*Я б і сам це зробив, але шалено болить голова*» [4, с. 144]. Може висловлюватися бажання («*В такі миті мені хочеться жити десь поруч галасливих кнайп, де за вікном до самого ранку не стихали б п'яні голоси*» [4, с. 6]) або припущення («*Не думаю, що вам хотілося б потрапити зараз йому на очі*» [4, с. 46]). Наведені приклади доводять, що умовний спосіб в українській мові є аналітичною формою. І. Бокатенко зазначає: «До морфологічних засобів вираження умовності належать аналітичні форми умовного способу, які утворюються поєднанням дієслова у формі, співвіднесеній з минулим часом, і частки би (б)» [1, с. 494].

В англійській мові спосіб дієслова – це граматична категорія, яка виражає модальне значення. Умовний спосіб передає ірреальну, бажану дію, стан чи процес, які мали б здійснитися за певних обставин. Граматична категорія способу передає відношення до дійсності. Оскільки форми умовного способу мають різні значення, то вони можуть мати різну модальність. Так, у реченні «*Only a woman **would stab** like that*» [6, с. 35] конструкція з дієсловом *would* передає припущення з відтінком сумніву, малої ймовірності здійснення даного припущення, але не нереальності.

У творі Агати Крісті «Murder on the Orient Express» засобами вираження умовності є аналітичні і синтетичні форми умовного способу. Прикладом може слугувати таке речення: «*It **would be** best now, I think, if you **were** to go back to your post*» [6, с. 38]. Аналітична форма умовного способу утворена за допомогою сполучення допоміжного дієслова *would* із інфінітивом без частки *to*. Синтетичну форму умовного способу утворює форма минулого часу *were*.

На думку Г. Верби, «в англійській мові вживаються чотири форми умовного способу: the Conditional Mood, the Suppositional Mood, Subjunctive I, Subjunctive II» [2, с. 58]. У романі вжито три форми умовного способу: the Conditional Mood, the Suppositional Mood, Subjunctive II.

Є дві часові форми Conditional Mood: Present Conditional та Past Conditional. Present Conditional утворюють за допомогою дієслів *should* чи *would* та інфінітива основного дієслова без частки *to*. Прикладом є речення: «*It **would be** best now, I think, if you **were** to go back to your post*» [6, с. 38]. Past Conditional утворюють з допоміжних дієслів *should* чи *would* та перфектної форми інфінітива основного дієслова. «*I am sure if she had come down from the berth above I **would have** awakened*» [6, с. 45]. Suppositional Mood представлений у творі однією часовою формою – Present Suppositional. Present Suppositional формують з допоміжного дієслова *should* та інфінітива основного дієслова без частки *to*. «*It is **necessary** that I **should** ask you each your opinion of the other*» [6, с. 91]. Subjunctive II теж має дві часові форми у детективному романі Агати Крісті: Present Subjunctive II та Past Subjunctive II. Present Subjunctive II

відображає дії, що є нереальними, суперечать дійсності і відносяться до теперішнього або майбутнього часу, збігаються за формою із Past Indefinite дійсного способу. Present Subjunctive II утворює дієслово *saw*, форма Past Indefinite від дієслова *to see*: «*Do you think you would recognize him if you saw him?*» [6, с. 111]. Або ж інший приклад: «*It would be best now, I think, if you were to go back to your post*» [6, с. 38]. Варто зазначити, що дієслово *to be* має форму *were* в усіх особах однини і множини. Past Subjunctive II виражає нереальну дію в минулому і збігається за формою із Past Perfect дійсного способу: «*It would be easier to understand if he had been shot—after all, the term gunman must mean that they shoot with a gun*» [6, с. 147].

Conditionals – це умовні конструкції або умовні речення, які формують особливий вид складнопідрядних речень. У підрядній частині виражають певну умову, а в головному – наслідки цієї умови. Такі речення часто називаються *if-sentences* або речення зі сполучником *if*. Залежно від умови, яка є у реченні, виділяють п'ять типів умовних конструкцій: умовні конструкції нульового типу, першого, другого, третього та конструкції мішаного типу. У романі виявлено умовні речення лише другого та третього типів.

Саме умовні речення другого типу відображають гіпотетичну дію, яка є ірреальною [7, с. 398]. Second Conditional – умовне речення другого типу, що передає нереальну ситуацію в теперішньому часі. Підрядне речення передає уявну ситуацію, що суперечить фактам в теперішньому часі, тому така ситуація неможлива або маловірогідна в теперішньому або майбутньому часі: «*Why, if this were at home, there'd be someone at least trying to do something*» [6, с. 13].

Third Conditional – це умовне речення третього типу. Воно відображає нереальну ситуацію в минулому та її нереальні наслідки, ця уявна ситуація так і не відбулася. Часто умовні конструкції цього типу передають відтінок докору, критики, прикрості через щось, що не було виконано у минулому: «*I am sure if she had come down from the berth above I would have awakened*» [6, с. 45].

Висновки. Для вираження умовного способу в українській мові використовують різні морфологічні засоби, до яких належать аналітичні форми

умовного способу. Уживають складні речення, що відображають повідомлення про умову, яка необхідна для реалізації певної дії, процесу або стану. Також існують умовні структури, де умовна граматична форма вжита незалежно. В англійській мові умовний спосіб використовують для того, щоб виразити модальне значення.

Це виконують за допомогою синтетичних та аналітичних форм умовного способу. Із чотирьох типів умовного способу у романі зустрічаються три (крім Subjunctive I), деякі із яких мають часові форми: the Conditional Mood, the Suppositional Mood, Subjunctive II. Умовні конструкції в англійській мові вживають у простих та складних реченнях. У детективних романах А. Крісті «Murder on the Orient Express» та Б. Коломійчука «Візит доктора Фройда» конструкції з умовним способом виконують схожі функції.

Незважаючи на значну кількість праць, пов'язаних із категоріями способу дієслова, низка питань потребує ґрунтовнішого лінгвістичного осмислення, адже багато мовознавців так і не дійшли до єдиного визначення умовного способу та засобів його реалізації. Різні види умовного способу дієслова у художніх творах, написаних сучасною українською та англійською мовою, мають ізоморфні та аломорфні риси, хоча серед них переважають відмінні риси. В англійській мові є більше видів умовних конструкцій. Кожна з них має певні характеристики та особливості вживання, що потребують детального вивчення. Особливо важливо враховувати це у процесі перекладу з однієї мови на іншу, щоб здійснити якісний переклад і передати сенс висловлювання.

СПИСОК ВИКОРИСТАНИХ ДЖЕРЕЛ

1. Бокатенко І. А. Формально-граматична стратифікація умовних конструкцій в українській мові. *Актуальні проблеми слов'янської філології* : міжвуз. зб. наук. ст. Серія: Лінгвістика і літературознавство. Київ, 2009. Вип. XXII. С. 492-499.
2. Верба Г. В., Верба Л. Г. Граматика сучасної англійської. Київ: ВП Логос-М, 2006. 58 с.

3. Вихованець І. Р. Частини мови в семантико-граматичному аспекті: монографія. Київ : Наук. думка, 1988. 256 с.
4. Коломійчук Б. Візит доктора Фрейда. Харків: Фоліо, 2016. 224 с.
5. Нестеренко Т. А. Умовний спосіб: функційно-семантичний аспект. *Наукові записки ЦДПУ*. Серія: Філологічні науки. Кропивницький: КОД, 2020. Вип. 187. С. 163-168.
6. Christie, A. *Murder on the Orient Express. A Hercule Poirot Mystery*. Australia: HarperCollins, 2011. 191 p.
7. Khomutova, T. Mood and modality in modern English. *Procedia-Social and Behavioral Sciences*, 154. 2014. P. 395-401.

ЕМОЦІЙНИЙ ІНТЕЛЕКТ ЯК ЧИННИК НАВЧАЛЬНОГО ПРОЦЕСУ

Лещенко Ганна Веніамінівна

д. філол. н., професор

Грон Юлія Григорівна

к. філол. н., доцент

Черкаський державний технологічний університет

м. Черкаси, Україна

Вступ

Поняття емоційного інтелекту (*Emotional Intelligence*), яке стало надзвичайно популярним в академічному середовищі в останні два десятиліття, розглядається як фактор психологічної та емоційної стабільності здобувачів освіти, що безпосередньо корелює з показниками їх успішності. При цьому під успішністю розуміють накопичення невеликих змін в результаті наполегливості і самодисципліни та отримання максимальної вигоди від свого емоційного інтелекту [3]. На думку дослідників, емоційний інтелект є комплементарною комбінацією інтелекту та емоцій, що акцентуює важливість самосвідомості, розуміння та усунення уявного дисбалансу між інтелектом і емоціями [4, с. 42]. Як зазначає М. Зайднер, термін «емоційний інтелект» стосується таких галузей науки, як нейронаука про емоції, теорія саморегуляції, дослідження мета пізнання та аналіз когнітивних здібностей людини, що виводить це поняття за межі «традиційного» академічного інтелекту [6]. Ця навичка входить у топ-10 *soft skills*, які є актуальними як для робочих і ділових стосунків, так і в особистій сфері людини.

Ціль роботи

Мета нашого дослідження полягає в теоретичному аналізі поняття «емоційний інтелект» та розкритті його термінологічного обсягу, розгляді теорій і моделей емоційного інтелекту, встановлення його місця і ролі у навчальному процесі.

Матеріали та методи

Матеріалом дослідження слугують наукові доробки зарубіжних

(Р. Бар-Он, Д. Гоулман, М. Зайднер, Д. Карузо, Дж. Мейєр, Дж. Меттьюс та ін.) та вітчизняних авторів (І. Андрєєва, І. Аршава, С. Дерев'янка, Н. Коврига, Д. Люсін, М. Манойлова, Н. Назарук, Е. Носенко та ін.), які спеціалізуються на проблематиці емоційного інтелекту. Методом дослідження є критичний аналіз запропонованих авторами теорій та моделей емоційного інтелекту.

Результати та обговорення

Стислий аналіз наукових розвідок, спрямованих на дослідження різноманітних аспектів емоційного інтелекту та суміжних із ним понять, дозволяє стверджувати, що *емоційний інтелект* (ЕІ) – це здатність людини розуміти, усвідомлювати і керувати власними емоціями, мотивацією, думками і поведінкою, регулювати свій емоційний стан, а також управляти емоційними станами інших людей, помічати їхні актуальні потреби, співпереживати і розвивати їхні сильні сторони [2].

Теорія ЕІ значною мірою базується на теорії множинного інтелекту (*Multiple Intelligences*) Х. Гарднера, зокрема на його концепції міжособистісного і внутрішньо-особистісного інтелекту. Ця концепція суголосна з концепцією соціального інтелекту, запропонованою ще у 1920 р. Е. Торндайком для позначення здатності розуміти людей, керувати ними та діяти розумним чином (*to act wisely*) у стосунках з іншими [див. 4, с. 44]. Розвинувши ці ідеї, П. Саловей і Дж. Майєр представили першу спробу концептуалізації ЕІ, описавши його як «здатність відслідковувати свої та чужі почуття та емоції, розрізнити їх і використовувати цю інформацію, щоб керувати думками і діями» [5, с. 189]. Автори висунули ідею про те, що ЕІ ґрунтується на трьох основних категоріях здібностей: (1) оцінки та вираження емоцій, (2) регулюванні емоцій і (3) використанні емоцій для вирішення проблем.

Що стосується власне терміну «емоційний інтелект», то його популяризація відбулася після публікації книги Д. Гоулмана «Емоційний інтелект» (1995), що стала бестселером. Д. Гоулман потрактує ЕІ як здатність розпізнавати власні почуття та почуття інших, що дозволяє викликати певні

емоцій і регулювати їх як всередині себе, так і у стосунках з іншими людьми.

Однією з найбільш відомих у науковому світі вважається модель ЕІ Саловея-Майєра, що включає такі базові складники [4, с. 44]:

1) Сприйняття емоцій – здатність сприймати й ідентифікувати власні і чужі емоції, а також інші стимули: характеристики голосу, розказані історії про певні події, музику, витвори мистецтва.

2) Використання емоцій для сприяння мисленнєвим процесам здатність концентрувати увагу та мислити раціонально і логічно.

3) Розуміння емоцій – навичка аналізувати емоції.

4) Управління емоціями – здатність регулювати емоції в собі та в інших.

Ще однією поширеною моделлю є змішана модель ЕІ Д. Гоулмана, яка охоплює низку компетенцій:

1) самосвідомість – знання наших почуттів і емоцій допомагає приймати рішення, реалістично оцінювати власні здібності, виховувати впевненість у собі;

2) самоконтроль – робота з емоціями має не заважати, а сприяти нашій діяльності;

3) соціальна обізнаність – передбачає розуміння почуттів інших з метою налагодження стосунків;

4) соціальні навички – вміння керувати емоціями і взаємодіяти у соціальній комунікації.

Існують і інші моделі емоційного інтелекту, запропоновані зарубіжними і вітчизняними дослідниками, серед яких згадаємо некогнітивну модель ЕІ Р. Бар-Она, диспозиційну модель ЕІ К. В. Петрідеса і Е. Фернхема, двокомпонентну теорію ЕІ Д. Люсіна, двокомпонентну модель ЕІ М. Манойлової, синтетичну теорію ЕІ І. Андрєєвої, інформаційно перероблювану модель ЕІ Е. Носенко тощо [1].

Слід зазначити, що останнім часом все більше уваги приділяється дослідженню впливу емоційного інтелекту на академічну успішність у навчанні

(детальніше див. [4]). Згідно з результатами цих досліджень, люди з обмеженими емоційними навичками частіше відчувають стреси та емоційні труднощі під час навчання. Аналіз емпіричних даних в США обумовлює твердження про те, що студенти із вищим рівнем емоційного інтелекту мають менше фізичних симптомів стресу, менше соціальної тривожності та депресії і краще використовують активні стратегії подолання труднощів для вирішення проблем різного характеру. Крім того, коли ці студенти виконують завдання з високими показниками стресового фактору, вони сприймають ці стресори як менше загрозливі [4, с. 43].

Що стосується царини вивчення іноземних мов, то результати досліджень свідчать про безпосередній зв'язок між рівнем ЕІ та рівнем успішності здобувачів освіти. Так, було встановлено, що когнітивно-афективний курс, розроблений для зниження тривожності під час читання іноземною мовою, значно покращив емоційний стан учасників експерименту та показники засвоєння матеріалу [4, с. 43].

Інші дослідження фіксують позитивний ефект ЕІ в різних аспектах процесу викладання іноземної мови, оскільки вивчення іншої мови є доволі складним завданням, успішне виконання якого залежить від психологічного налаштування учнів. Це відповідає загальному твердженню про те, що ЕІ відіграє вирішальну роль в освітньому процесі та визначає академічну успішність здобувачів освіти.

Висновки

Теорія ЕІ є «парасольковим» терміном (*umbrella term*), який інкорпорує різні поняття, пов'язані з емоційним і психологічним благополуччям учнів. У широкому сенсі це стосується власне освітнього процесу, до якого залучені всі стейкхолдери освітньої діяльності (навчальний заклад, викладачі, студенти тощо), оскільки розвиток ЕІ сприяє зростанню академічної успішності, з одного боку, і зниженню тривоги та негативних відчуттів під час навчального процесу, з іншого. Перспективи подальших досліджень вбачаємо у розбудові методологічних засад вивчення різноаспектного поняття «емоційний інтелект»,

що сприятиме виопрацюванню інноваційних методик викладання іноземної мови з урахуванням чинника емоційного інтелекту.

СПИСОК ЛІТЕРАТУРИ

1. Назарук Н. В. Психологічний аналіз моделей емоційного інтелекту // Теорія і практика сучасної психології. 2018. № 3. С. 61-65. URL: http://www.tpsp-journal.kpu.zp.ua/archive/3_2018/14.pdf
2. Собчук Ю. Що таке емоційний інтелект та як його розвивати/ Психологічна студія СЕНС. 2023. URL: <https://www.sens.lviv.ua/shho-take-emocijnyj-intelekt-ta-yak-jogo-rozvyvaty/>
3. Deuschendorf H. *The other kind of smart: Simple ways to boost your emotional intelligence for greater personal effectiveness and success*. Philadelphia: AMACOM, 2009. 224 p.
4. Esmaeili F., Behnam B., Ramazani A. A study of relationship between emotional intelligence and writing ability // The Journal of Applied Linguistics and Discourse Analysis. 2015. Vol. 3. Issue 1. P. 41-63. URL: https://www.academia.edu/41231500/A_Study_of_Relationship_between_Emotional_Intelligence_and_Writing_Ability
5. Salovey P., Mayer, J. D. Emotional intelligence // Imagination, cognition, and Personality. 1990. № 9. P. 185-211. URL: [https://www.scirp.org/\(S\(lz5mqp453edsnp55rrgjct55\)\)/reference/ReferencesPapers.aspx?ReferenceID=2021717](https://www.scirp.org/(S(lz5mqp453edsnp55rrgjct55))/reference/ReferencesPapers.aspx?ReferenceID=2021717)
6. Zeidner M., Matthews G., Roberts R. The emotional intelligence, health, and well-being nexus: What have we learned and what have we missed? // Applied Psychology Health and Well-being. 2011. 4(1): 1. URL: https://www.researchgate.net/publication/230534184_The_Emotional_Intelligence_Health_and_Well-Being_Nexus_What_Have_We_Learned_and_What_Have_We_Missed

ФОРМУВАННЯ УКРАЇНСЬКОЇ ПРАВОВОЇ КОМУНІКАЦІЇ

Малінська Ганна Дмитрівна

доцент

Національний транспортний університет

м. Київ, Україна

Вступ. Україна має давні традиції законотворення, закріплення правових і господарських стосунків між громадянами держави, які склалися протягом століть і зафіксовані у документах різних жанрів. Українська правова комунікація знайшла первинне відображення у «Руській Правді». Процес творення «Руської Правди» відбувався протягом восьми століть, але бурхлива історія України не зберегла жодного рукопису з її текстом.

Мета роботи. Метою є визначення шляхів становлення та формування української правової комунікації.

Матеріали та методи. Для досягнення поставленої мети, ми використали пошуковий метод та загальнонаукові методи (аналіз, синтез, систематизація, порівняння та узагальнення).

Результати та обговорення. У результаті проведеного дослідження було встановлено, що українська правова комунікація вибудовувалася на демократичних засадах рівності й загальності, а «Руська Правда» представляє систему суспільних і правових уявлень українського народу у найдавніші часи. Загальновизнано, що цей систематизований збірник давньоруського права можна вважати найважливішою пам'яткою Княжої доби.

Питання правової комунікації досліджували як вітчизняні, так і зарубіжні вчені: Д. Андрєєв, В. Бачинін, Н. Луман, С. Максимов, І. Ситар, А. Токарська, Н. Оніщенко, У. Блек, Н. Віннер, К. Дойч, А. Поляков правову комунікацію розглядав у вигляді процесу, що поєднує внутрішній світ людини, його когнітивні цінності і вольові характеристики. Є. Мануйлов, Ю. Калиновський зазначали, що правова комунікація є різновидом соціальних комунікацій і вона встановлюється між суб'єктами у законодавчо визначений спосіб та згідно

існуючим у суспільстві правовим традиціям [1]. Ще І. Малиновський переконливо доводив, що успіх у взаєминах між народом і владою у східних слов'ян на всіх етапах їх розвитку досягався не в результаті ініціативи влади, а за рахунок дієвих вимог народу, заснованих на реаліях його життя [2].

Ф. Леонтович ретельно дослідив питання про успадкування політичних традицій Київської Русі й рішуче заперечив право на нього Московської держави [3].

«Руська Правда» була орієнтована на встановлення кримінальних і кримінально-процесуальних правовідносин. Елементи звичаєвого права містяться в ранній редакції «Руської Правди». Дозволялося негайно відомститися злодію, схопленому «на своєму дворі, або в кліті, або в хліві» [4]. Загалом же в часи Київської Русі самосуд уже заборонявся, державний суд уже витісняв самосуд, але не повністю. Ярослав Мудрий значно обмежив кровну помсту, а його сини скасували її назавжди, бо акт помсти зводився вже до виконання судового вироку. У приписах «Руської Правди» зазначалося, що коли «верви» (сільська громада) не знайдуть вбивцю, то самі платять «дику віру» (сплата за злочин) [4]. Пізніше участь в суді усієї громади визначається недоцільною. Тому громада виділяє із свого середовища своїх представників, яким вручає судову владу. У «Руській Правді» є така постанова: коли хто буде шукати на іншому борг, а боржник стане запиратися, та іти йому на «ізвод» (зведення конфлікуючих сторін, очна ставка для доказу злочину) перед «12 чоловіками» [4]. Було введено приватноправове відшкодування матеріальних та моральних збитків («головщина» - штраф, який сплачувався сім'ї або родичам убитого) та публічно-правову кару («віра», «продажа» - плата князеві за вчинену провину).

Отже, «Руська Правда» фіксує, що ще з середини XI ст., запровадивши державне судівництво і публічну кару, відбулася відмова від кровної помсти і смертної кари. Нагадаємо, що в Польщі кровна помста існувала ще в XV ст., а у Німеччині вона була заборонена в 1495 році. Суперечливі ситуації пропонувалося вирішувати «добровільною згодою», комунікативна поведінка

мала виявлятися «послушенством», заборонялося самоправство. Суспільний договір був різновидом писемного комунікативного акту у царині права. Зазначимо, що комуніканти виступали рівноправними учасниками правового дискурсу. Вони мали однакові права і свободи, однакову відповідальність за свої дії. Так, вищі класи в Київській Русі не добилися для себе ніяких правом гарантованих привілеїв.

Висновки. Аналіз формування української правової комунікації дозволяє констатувати: Київська Русь базувалася на досить прогресивному законодавстві і перебувала на передових позиціях у еволюційному розвитку Європи.

СПИСОК ВИКОРИСТАНОЇ ЛІТЕРАТУРИ

1. Мануйлов Є. М., Калиновський Ю. Ю. Правова комунікація як чинник вітчизняного державотворення. Вісник НЮУ імені Ярослава Мудрого. Серія: Філософія, філософія права, політологія, соціологія, 2018. Вип. 38. Том 3» С. 21-30.

2. Ковальчук В. Б. Вчення І. Малиновського про форми правління. Матеріали III Міжнародної науково-практичної конференції «Малиновські читання» 14-15 листопада 2014 р. Острог: Вид. Національного університету «Острозька академія», 2014. С.14.

3. Киричок Б. Видатний історик Ф. І. Леонтович. Порадник. 2012. 30 листопада.

4. Правда Руська. Текст на основі 7 списків та 5 редакцій. Склав та підготував до друку проф. С. Юшков. К. : ВУАН, 1935. – Редакція IV. С. 137-144.

СУФІКСАЛЬНЕ ТВОРЕННЯ ВІДТОПОНІМНИХ НАЗВ

Огаренко Тетяна Анатоліївна

канд. філол. наук, доцент
доцент кафедри української філології та журналістики
Центральноукраїнський державний університет
імені Володимира Винниченка
м. Кропивницький, Україна

Баранова Діана Володимирівна

студентка II курсу
першого (бакалаврського) рівня вищої освіти
Центральноукраїнський державний університет
імені Володимира Винниченка
м. Кропивницький, Україна

Вступ. Процес збагачення мови проходить постійно, освіжаючи та оновлюючи мову, приводячи її у відповідність до потреб людей та змін, що постійно відбуваються у світі. Саме тому вивчення системи словотвору української мови, її компонентів, ступенів їх активності, продуктивності та варіативності є актуальним.

Мета роботи – дослідити продуктивність суфіксального творення відтопонімних назв.

Результати та обговорення. Українська мова як одна з найрозвинутіших мов світу має досконалу систему засобів словотвору, і це уможлиблює постійний зв'язок мови з дійсністю, з розвитком науки, культури, освіти тощо. Зазначені сфери потребують нових лексем, що й забезпечує словотвір.

Українська мова оперує розгалуженою системою способів словотвору як з погляду діахронії, так і з погляду синхронії. Афіксальні способи посідають чільне місце в цій системі, особливо варто звернути увагу на суфіксальний спосіб.

Для іменників і прикметників суфіксальний спосіб – найголовніший, також часто цим способом утворюються дієслова, прислівники тощо. Продуктивність суфіксального способу визначає і той факт, що при додаванні

різних суфіксів можуть утворюватися нові слова як у межах тієї самої частини мови, так і з'являтися нові частиномовні компоненти.

У лінгвістиці існує три погляди щодо обсягу поняття «суфікс»:

1) суфіксальною називається та частина слова, яка знаходиться між коренем і кінцем слова або флексією; відповідно до цього погляду ті морфемі, що знаходяться після флексії, не мають статусу суфікса (напр., -ся) і називаються постфіксами;

2) суфіксальними є ті морфемі, які знаходяться в позиції після кореня, після іншого суфікса і після флексії; відповідно до цього погляду всі покореневі морфемі мають статус постфіксів, які поділяються на флексії і суфікси. Як суфікси трактуються й передфлексійні, і постфлексійні морфемі (напр., у слові навчаються виділяють суфікс –ай і суфікс –ся);

3) суфіксальними вважаються всі ті морфемі, які знаходяться після кореня: власне суфікс, флексія, постфлексійні морфемі (напр., посміх-а-ти-ся).

За характером словотвірного значення й функцій суфікси традиційно поділяють на : а) мутаційні; б) транспозиційні; в) модифікаційні.

Мутаційні суфікси змінюють лексичне значення слова незалежно від його частиномовної належності. Транспозиційні змінюють частиномовну приналежність твірного слова при збереженні його основного лексичного значення. Модифікаційні суфікси не змінюють ні частиномовної належності, ні лексичного значення твірного слова, а тільки вносять в нього емоційно-оцінний чи якісно-кількісний відтінок (напр., ягода – ягід-к-а).

Цікавим для аналізу є словотворча структура назв полків та сотень Лівобережної та Правобережної України.

У другій половині XVII століття територія центральної частини України одержала новий адміністративно-територіальний поділ на полки й сотні. Лінгвістичний, а саме словотвірний аналіз дає цікавий матеріал щодо особливостей номінації та словотворчої структури цих адміністративних одиниць.

Назви полків завжди співвідносяться з найменуванням населених пунктів

і з граматичного погляду є ад'єктонімами (відтопонімними прикметниками), наприклад: *Полтава – Полтавський, Миргород – Миргородський, Переяслав-Переяславський*.

Фактичний аналіз виявляє, що основним засобом творення ад'єктивних відтопонімних дериватів був формант *–ськ*. Генетично можна говорити про суфікс *–ськ* як про складну морфему.

Досліджувані назви полків та сотень фактично утворені за кількома моделями.

Однією з продуктивних є Модель 1 – «неелізована топооснова + простий суфікс *–ськ*»: *Балаклія – Балаклійська*.

Деривація ад'єктонімів за цією моделлю ускладнюється лінійним перетворенням основи твірного слова, яке виражається у чергуванні *е-* з нулем звука: *Кропивна – Кропивенська*. Продуктивними серед назв полків та сотень є прикметникові форми з морфемами *–цьк, –ськ*: *Шишаки – Шишацька*. Вони виникають внаслідок чергування, стягнення, асимілятивних процесів на морфемному шві, при цьому змінюється якість звуків, такий спосіб має назву фузія.

В українській мові фузія відбувається в кінці основи після *г, д, ж, з, к, с, т, х, ц, ч, ш*: *Золотоноша – Золотоніська, Чорнухи – Чорнуська, Кобеляки-Кобеляцька*. На думку В. Горпинича, суфікс *–к* слід розглядати як фонетично зумовлений варіант морфемі *–ськ* [1, с. 223]. В українських ад'єктонімах, якими є назви полків та сотень, звукосполучення *–цьк, –ськ* тільки своєю структурою нагадують прикметниковий суфікс *–ськ*. Реально вони не виконують морфемних функцій, бо виникають тільки у фонетично зумовленій позиції. Їм не властива здатність утворювати нові слова, тому, як стверджує В. Горпинич, такі звукосполуки немає підстав називати морфемами. Це не що інше, як сполучення кінцевого приголосного основи й суфікса *–ськ* з відповідними асимілятивними змінами [1, с. 89].

Цікавою є також Модель 2 – «елізована топонімічна основа + простий суфікс *–ськ*», яка достатньо продуктивна для ад'єктивних дериватів. Усічення

мотивуючої основи при творенні назв полків та сотень відбувається тоді, коли топооснова має у фіналі два приголосних, наприклад: *Лютецьки – Лютенська* (усічення –к), *Сорочинці – Сорочинська* (усічення –ц). Елізія топооснови уможлиблює дериваційний акт.

Модель 3 за схемою «елізована топонімічна основа + складний суфікс анськ- / -янськ» продуктивна при творенні від топооснов з двома фінальними приголосними, як-от: *Багачка – Багачанська, Комишня – Комишанська*. Компоненти –ів-/ів та –ин- у формантах –івськ-, -инськ є слов'янського походження, з колишнім значенням приналежності (материн).

Висновки. Отже, суфіксальний спосіб є одним з найпродуктивніших способів, а суфіксальні словотворчі засоби активно вживаються при творенні відтопонімних назв.

СПИСОК ЛІТЕРАТУРИ

1. Горпинич В. О. Сучасна українська літературна мова. Морфеміка. Словотвір. Морфонологія : навч. посіб. для студ. філол. спец. вищ. закл. освіти. Київ: Вища шк., 1999. 206 с.
2. Горпинич В. О. Відтопонімні прикметники в українській мові. К., Вища школа, 1976. 139 с.

ФУНКЦІЇ СЛОВА В УКРАЇНСЬКІЙ МОВІ

Поливач Марія Анатоліївна,
кандидат історичних наук, старший викладач
кафедри журналістики та мовної комунікації,
гуманітарно-педагогічного факультету
НУБіП України
Київ, Україна

*Мова – то серце народу:
гине мова – гине народ.
Іван Огієнко*

Вступ. Мова – це універсальний засіб комунікації, що є результатом ретельного історичного добору його носіями одиниць, які засвідчують процеси пізнавальної діяльності людей, еволюцію мислення, суспільного ладу та розвиток культури, мистецтва, освіти; це унікальна, визначальна історична спадщина, що слугує засобом акумуляції та передачі набутих навичок, вмінь, і є відображенням свідомості народу.

Мета роботи. Проаналізувати функції слова в українській мові.

Матеріали та методи. Методи: аналізу та синтезу, сходження від абстрактного до конкретного, аналогії. Матеріали: було проаналізовано праці таких дослідників: Гайденко Ю. О., Мойсієнко А. К., Бас-Кононенко О. В., Бондаренко В. В., Джи Джей, а також електронні джерела, які характеризують походження слова та мови.

Результати та обговорення. Поширеною тенденцією у лінгвістиці сьогодення є намагання визначити слово через призму суміжних із лінгвістикою царин (культура, філософія, історія, соціологія, психологія тощо). Питання пошуку визначення слова не втратило актуальності, тому що «в слові перехрещуються найрізноманітніші лінгвістичні інтереси: фонетичні, морфологічні, лексикологічні, синтаксичні, соціо– і етнолінгвістичні, не кажучи вже про слово як об'єкт логіки, психології, філософії, а в наш час також і

загальної семіотики, теорії інформації і т. д.». Історичний та психічний аспекти, що знаходять відображення у семантиці слова проілюстровано зокрема у дефініції Р. О. Будагова: «Слово – це найважливіша одиниця мови, яка позначає явища дійсності та психічного життя людини, і звичайно однаково розуміється колективом людей, які розмовляють однією мовою й історично пов'язані між собою». Погляди Р. О. Будагова поділяв О. О. Потебня, згідно з яким «слово виражає не весь зміст поняття, а одну з ознак, саме ту, яка видається народному погляді найважливішою», підкреслюючи тим самим, що слово слугує засобом виокремлення однієї найважливішої на конкретному етапі розвитку народу ознаки предмета, а не групи їх. Зв'язок думки зі словом описав у своєму визначенні Д. М. Ушаков: «Слово – це одиниця мовлення, що представляє звукове вираження окремого предмета думки» [1, с. 170-171].

Отже, слово – це предмет лексикології та основна одиниця мови. Воно являється основною структурно-семантичною одиницею мови, яка служить для найменування предметів і їх властивостей, явищ, відношень до дійсності. Слово має ряд семантичних, фонетичних та граматичних ознак, серед яких виділяють: цілісність, виділимість, вільне відтворення у мовленні [2].

Слово є найважливішою одиницею мови. Всі інші її компоненти існують або в слові і для нього (фонемі і морфемі), або завдяки слову (речення і тексти).

Лексичне значення слова – це «мовне відображення об'єкта, його коротка характеристика, мінімальний набір суттєвих ознак, узятих із числа ознак поняття, які дозволяють розпізнати цей об'єкт... Воно закріплене суспільно мовною практикою і є основою семантичної структури слова (семантика мови розділ мовознавства, пов'язаний з лексикологією; вивчає значення слів і їхніх складових частин, словосполук і фразеологізмів)» [4, с. 30].

Ознаки слова:

- складається зі звуків, які впорядковані;
- має наголошений склад;
- може поділятися на морфемі;

- має лексичне значення;
- у словосполученні та реченні пов'язане граматично, і за змістом з іншими словами;
- виконує синтаксичні функції;
- має граматичні форми.

Слова поділяються на самостійні та службові. Самостійні слова мають граматичне і лексичне значення. Наприклад: сонце, йти, веселий, цікаво. До самостійних слів належать іменники, дієслова, прикметники, прислівники, числівники і займенники.

А службові слова мають тільки граматичне значення. Вони виражають залежність слів у реченні та словосполученні, пов'язують однорідні члени речення або частини складного речення, надають відтінки словам, утворюють окремі граматичні форми. Наприклад: у, та, перед. До службових слів належать сполучники, частки і прийменники.

Окрема група слів – звуконаслідування та вигуки. Вони виражають почуття, емоції, акустичні образи, реакції, але нічого не називають.

Визначення Лексичне значення слова – це те, що означає слово. Наприклад, слово «виделка» означає знаряддя для їжі, що має форму ручки з кількома зубцями. Лексичні значення слів пояснено у тлумачному словнику [5].

Основні функції слова:

- Семіотична. Дана функція характеризується здатністю слова об'єднувати всі однотипні явища в один клас.
- Будівельна. Виражається в тому, що слова являються тими одиницями, з яких будуються всі речення.
- Комунікативна. Завдяки словам люди мають змогу спілкуватися та висловлювати свої думки. Засоби спілкування поділяються на: а) вербальні словесні (в усній чи писемній формі), б) невербальні – несловесні (міміка, жести, звукові, світлові сигнали, малюнки). Невербальні засоби спілкування мають обмежену сферу використання, тому що можуть сприйматися різними людьми по-різному, а це ускладнює спілкування. Наприклад, у болгар і

українців рухи голови означають різне: рух голови згори вниз для українців визначає згоду, для болгар – відмову [3].

- Естетична або художня. Слово слугує засобом художнього вираження.

- Інформативна. Слово несе певну інформацію, яку люди передають один одному.

- Функція впливу. Реалізацією її є функція волюнтативна, тобто вираз волевиявлення мовця; функція експресивна, тобто повідомлення висловом виразності; функція емотивна, тобто вираження почуттів, емоцій.

- Номінативна. Передбачає призначення слова служити найменуванням для предметів та явищ.

- Функція повідомлення. Передбачає передачу деякого логічного змісту.

- Функція мови. Використання потенційних властивостей засобів мови в мовленні для різних цілей [2].

- Мислеоформлювальна. За допомогою мови людина оформлює і виражає свої думки. Мова і мислення пов'язані нерозривно. «Мова – втілення думки. Що багатша мова, то багатша думка, то багатша мова».

- Пізнавальна. Людина пізнає світ через мову.

- Самовиражальна. Через мову людина виражає свій внутрішній світ, свою індивідуальність, почуття, потреби, мрії...

- Об'єднувальна. Мова об'єднує людей у націю; є ознакою народу або держави [3].

Висновки:

1. Розуміння функцій слів є важливим для правильного формулювання думок та висловлювань в українській мові.

2. Знання частин мови та їх функцій є необхідним для вивчення граматики української мови.

3. Вивчення функцій слів допомагає краще розуміти синтаксис української мови та будувати зрозумілі та логічні висловлювання.

4. Функції слів можуть змінюватися в залежності від контексту вживання, тому важливо розуміти значення слів та їх можливі варіанти вживання.

5. Розуміння функцій слів допомагає покращувати навички мовленнєвого аналізу, що є корисним у різних професійних сферах, наприклад, в журналістиці, мовознавстві, перекладацькій справі тощо.

6. Вивчення функцій слів є необхідним етапом для подальшого вивчення мови, оскільки вони є основою для будь-якого мовленнєвого висловлювання.

7. Функції слів української мови мають свої аналоги в інших мовах, тому знання функцій слів української мови може бути корисним при вивченні інших мов.

ЛІТЕРАТУРА

1. Гайденко Ю. О. До проблеми визначення слова. Науковий вісник Міжнародного гуманітарного університету. Сер. : «Філологія». Одеса, 2014. № 13. С. 170–173.

2. Джи Джей. Функції слова. Електронне джерело. Режим доступу: <https://dovidka.biz.ua/funktsiyi-slova/> – Назва з екрану.

3. Мова як суспільне явище. Функції мови. Значення мови в житті людини. Мова і мовлення. Електронне джерело. Режим доступу: <https://vseosvita.ua/library/embed/001v87-3abc.docx.html> – Назва з екрану.

4. Мойсієнко А. К., Бас-Кононенко О. В., Бондаренко В.В. та ін. Сучасна українська літературна мова: Лексикологія. Фонетика: підручник. Київ: Знання, 2010. 210 с.

5. Слово як мовна одиниця. Електронне джерело. Режим доступу: https://ukr.ed-era.com/leksikologiya/slovo_yak_movna_odinitysya - Назва з екрану.

ОСОБЛИВОСТІ СЛЕНГОВОЇ НОМІНАЦІЇ ОСІБ ЖІНОЧОЇ СТАТІ У МОЛОДІЖНОМУ СЕРЕДОВИЩІ

Приходько Ірина Георгіївна

к.філол.н., викладач

Echo Eastern Europe Ukrainian and Russian Language School

м. Київ, Україна

Анотація: Стаття присвячена дослідженню особливостей найменування людини в молодіжному сленгу. Розкривається зміст поняття антропонім, описуються ідентифікаційні ознаки, на яких базуються найменування осіб жіночої статі в молодіжному середовищі, аналізується їхнє кількісне співвідношення.

Ключові слова: молодіжний сленг, номінація особи, персональність, антропонім, сленгізм.

Вступ. Серед експресивно навантаженої лексики одне з провідних місць за багатством і різноманітністю структурно-семантичних і граматичних форм займає ономасіологічна група «найменування особи», яка протягом кількох десятиліть викликає незмінний інтерес вітчизняних і зарубіжних лінгвістів. Найменування особи неодноразово обиралося предметом дослідження на матеріалі різних мов: англійської, російської, німецької, французької, іспанської і т. ін. Вивчалися семантичні і структурні особливості, їх семантико синтаксичні властивості, проводився порівняльний аналіз цих одиниць в різних мовах [1]. На сучасному етапі для лінгвістів безсумнівний інтерес становить вивчення особливостей найменування особи в сленгу [2].

Ціль роботи. Провести лінгвістичний аналіз антропономів на позначення осіб жіночої статі з метою виявлення особливостей світобачення у молодіжному середовищі.

Матеріали та методи. Матеріалом дослідження обрано лексикографічну роботу Т. Г. Нікітіної «Молодіжний сленг: тлумачний словник» [3], з якої

методом суцільної вибірки було вилучено антропономи. Вибір джерела матеріалу обумовлений тим, що 1) це перший зведений тлумачний словник молодіжного сленгу, який відображає усі сфери життя молоді протягом 30 років; (містить дані всіх раніше опублікованих словників молодіжного сленгу і витримав два перевидання – у 1998 та 2003 роках), 2) обсяг словника складає понад 12000 слів та 3000 фразеологізмів, дозволяє окреслити увесь функціональний простір молодіжного лексикону – як центр, так і найвіддаленішу периферію.

У роботі використовувалися традиційні лінгвістичні методи (описовий та порівняльний метод, метод опису досліджуваних мовних явищ на основі лексикографічних даних), застосовувалися також прийоми суцільної та спонтанної вибірки.

Результати та обговорення. Не зважаючи на актуальність дослідження мовленнєвої особистості, її бачення оточуючого світу, в тому числі – й собі подібних, в лінгвістиці до теперішнього часу немає єдиної точки зору, який термін слід вживати стосовно усіх слів, що мають загальне значення «людина».

В граматичній традиції поняття «людина» співвідноситься з категорією особи і, ширше, персональності. В той же час в межах граматичного класу мовних одиниць з загальнокатегоріальним значенням предметності виокремлюється значний лексико-граматичний розряд, що містить слова, які мають ядерну сему 'людина' і визначаються як «особові іменники».

В деяких дослідженнях на позначення лексичних і фразеологічних одиниць зі значенням «людина» вживається термін агентив, однак, за думкою Т. І. Плужникової, цей термін має більш вузьку семантику, оскільки охоплює лише «імена діяча» (гід, лікар, набірник, вчитель, пловець), а слова типу декан, батько, барабанщик, воротар, які номінуються за ознакою «віднесеності» не потрапляють в окреслене коло [4].

Н. Д. Арутюнова зазначає, що «в розряді назв особи на одному полі зосереджені імена власні, здатні тільки засвідчувати особу референта, на іншому – імена якісні, пристосовані до предіцірування» [5]. Відповідно, що для

«якісних імен», які використовуються на позначення людини, також необхідно мати термін, оскільки це значна за об'ємом група слів у складі конкретних апелювативів. Таким терміном, за визначенням Т. І. Плужникової може стати антропонім, утворений складанням двох коренів (греч. слова *anthrōpos* «людина» і лат. *nōminātio* «найменування, або номінація») з усіканням останнього [4].

Не зважаючи на те, що молодіжний сленг заторкує найрізноманітніші області життя, описує практично усі ситуації, окрім нудних, в своїй основі він також антропоцентричен і охоплює «загальнолюдську» тему – «Людина і світ навколо неї». В словнику Т. Г. Нікітіної серед 12000 слів і 3000 фразеологізмів більше 2300 одиниць становлять антропономи.

Проведений аналіз головних лексико-семантичних груп антропонімів на позначення жіночої статі дозволяє говорити про те, які саме властивості і якості особи цінуються в молодіжному соціумі, а відповідно, представляють найбільшу значущість. Відзначимо, що оскільки для номінації особи в молодіжному сленгу використовується цілий ряд ідентифікаційних ознак, їх порядок розміщення не пов'язаний зі ступенем актуальності та кількістю одиниць. На першому місці стоїть гендерна ознака як першочергова, а далі йдуть додаткові характеристики (сімейне положення, соціальний стан, національність, особистісні характеристики, рід діяльності і т. ін.).

Антропономи, які позначають особу жіночої статі, репрезентовані 370 номінаціями, що за кількісним показником в чотири рази менше ніж наявні одиниці, позначаючи чоловіків. Окрім цього, для номінації осіб жіночої статі використовується менше ідентифікаційних ознак (для чоловіків їх було 11):

1) найменування за гендерною ознакою:

'дівчина' (*бабон, василиса, ворона, герла, герлёнок, герлёныш, грета, двустволка, дыра, дырка, кадра, клемма, лялька, ляля* і т. ін.);

'кохана дівчина' (*лемура, мармеладка, матильда, хризантема*);

'жінка' (*бабец, бабуин, двустволка, женьшень, клава лохматая, кукушка, курица, лосиха, метла, мэшиа, пила, станок, стелька, тело, фемина* і т. ін.);

2) найменування за ознакою сімейно-родинних відношень:

'дружина' (вайф (вайфа), кувалда, обезьяна, паранджа, половинник, присоска, самовар, химикалия, швабра, щеколда);

'мати' (мазер, маман, мамик, маха, махан, паханка, ханочка, череповка);

'коханка' (лемура, френда, хорёк);

'подруга' (жаба, кадра, мартышка, мегёлка, подруганка, френда);

3) найменування, що характеризують людину:

– за ознакою зовнішності:

'білявка' (белокурва, блонда);

'вагітна' (залётная, заряженная, женщина с бемолем, с икрой, с кузовом);

'худорлява дівчина' (балалайка, велосипед, глиста в скафандре, доска);

'вродлива, приваблива, гарно вдягнута дівчина' (алёнушка, канашка, козебака, лалара, модель, мырса, соса, траля);

'невродлива, неприваблива, непоказна, погано вдягнута дівчина' (дротька, замороженная, зяба, клави, козибулина, колода, коряга, крокодил, лохнезия, мармыга, медуза, порнуха, снегурка, удмуртия, упырша, фефёла);

– за ознакою інтелектуального розвитку:

'глуна дівчина' (дурцинея, клумба, петунья, сова, шанель номер пять);

– за ознакою поведінки:

'велична, пихата, зарозуміла, високої думки про себе' (зю);

'недосвідчена дівчина' (слива зелёная, тыква);

'доступна, легкої поведінки дівчина' (бикса, бублик, бубль, общая девчонка, дрючон, жвачка, запаска, запчасть, эстафетная палочка і т. ін.);

4) найменування за типом діяльності:

'алкоголичка' (буханка, пиянистка, синька, синячка);

5) за ознакою сексуальної поведінки та орієнтації:

'незаймана' (агу, витамин «ц», запечатанная, первочка, целина, целинка, целка, клара целкин, целяк, цилиндр необкатанный);

'лесбіянка' (лесба, лесбон, лесбуха, обоюдка, полировщица, розовая);

'активна лесбіянка' (жсеребила, кабан, коблиха, пацан, язык); **'пасивна лесбіянка'** (курочка);

'повія' (ночная бабочка, вафельниця, грелка [во весь рост], лёгкая дівочка, дрофа, сберкасса, уличная фея і т. ін.); **'працююча на вокзалі'** (бановая [бикса], вокзальная (привокзальная) [фея]); **'на далеких авторейсах'** (дальнобойщица, дальний бой, плечевая); **'на кемпінгах і автостоянках'** (шалашовка); **'працююча за рублі'** (совпроститутка); **'працююча за валюту'** (баксильная, интердевочка, интербаба, интерша, чернобурка, шубка);

б) найменування осіб, які належать до якої-небудь неформальної або суспільної організації, дозвільної групи, партії:

– за ознакою дозвільних інтересів:

'фанатка (прихильниця рок-групи)' (жаба, рок-подруга);

7) найменування за професійною діяльністю, посадою, званням:

'вихователька' (воспитка, воспитуха, питка);

'співачка' (сингерша);

'викладачка' (препода, преподаша); **'генетики'** – хромосома; **'зарубіжної літератури'** – зарубка; **'методики російської мови'** – мряшниця; **'сучасної російської мови'** – сряшниця; **'мовознавства'** – языкозлиха, язычниця;

'вчителька' (валенки, тыча, указка, чира); **'біології'** (амёба, семядоля, сурепка, тычина, тычинка, хромосома); **'класна керівниця'** (классуха, клаша); **'математики'** (биссектриса, матеша, матешка); **'ОБЖ'** (обэжучка); **'російської мови'** (руссачка, руссичка, русалка, синекдоха, точка); **'хімії'** (мензурка, молекула, пробирка, селитра, химера, химоза).

Таблиця 1

Ідентифікаційні ознаки номінації осіб жіночої статі

№	Ідентифікаційні ознаки, які покладені в основу найменування осіб жіночої статі	Кількість одиниць
1.	гендерна ознака	133
2.	ознака сімейно-родинних відношень	31
3.	ознака, яка характеризує людину в залежності від: – зовнішності; – інтелектуального розвитку;	80

	– поведінки;	
4.	ознака типу діяльності	6
5.	ознака сексуальної поведінки та орієнтації	76
6.	ознака приналежності до якої-небудь неформальної або суспільної організації, дозвільної групи, партії	4
7.	ознака професійної діяльності, посади, звання	40

Висновки.

Найбільш репрезентованим в кількісному співвідношенні, а відповідно – і актуальним, виявилася гендерна ознака, яка вербалізована 133 номінаціями. Так, абсолютний кількісний рекорд – 106 одиниць – належить лексико-семантичній групі «дівчина» (цікаво, що ЛСГ «жінка» репрезентована значно меншою кількістю найменувань – всього 21 одиницею).

Друге місце за кількістю одиниць займають найменування, які характеризують людину (80 одиниць). Для молоді однаково значущими при оцінюванні жінки виявились ознаки зовнішньої привабливості і особливостей поведінки, в той самий час інтелектуальна ознака вербалізована лише 6 номінаціями.

Деякою мірою несподівано на третьому місці опинились найменування за ознакою сексуальної поведінки – 76 одиниць (в цій групі за кількістю номінацій лідирує ЛСГ «повія» – 56 одиниць).

В меншому ступені для ідентифікації осіб жіночої статі в молодіжному сленгу важливі ознака діяльності (як за типом діяльності, так і за родом професії, посади, звання), ознаки сімейно-родинних відношень і приналежності до неформальної групи.

СПИСОК ЛІТЕРАТУРЫ

1. Див.: Абреимова Г. Н. Семантическая структура наименований лиц женского пола в современном русском языке: Автореф. дис. ... канд. филол. наук. Елец, 1998; Федотова М. Е. Роль феминистической субкультуры в становлении системы наименований женщин по профессии в современном немецком языке // Доклады Первой Международной конференции «Гендер:

язык, культура, коммуникация». Москва, 2001. С. 351–358 та ін.

2. Див.: Калугина Е. Н. Концепты «мужчина» и «женщина» в субстандарте русского языка // Язык. Текст. Дискурс: Межвузовский научный альманах. Вып. 5. Ставрополь – Пятигорск 2007. С. 112–118; Олейник О. В. Немецкие сленгизмы в свете неологической теории: Автореф. ... канд. филол. наук. Самара, 2007; Россихина М. Ю. Заимствования как источник пополнения молодежного жаргона в русском и немецком языках (на материале словарей XIX – XXI вв.) // Филол. науки, 2008. №5. С. 89–97.

3. Никитина Т. Г. Молодежный сленг: толковый словарь. М., 2007.

4. Плужникова Т. И. Как вас тепер называть? (К вопросу о терминопотреблении) // Система і структура східнослов'янських мов. К., 2006. С. 131–135.

5. Арутюнова Н. Д. Коммуникативная функция и значение слова // Филологические науки. 1973. №3. С. 49.

НЕВЕРБАЛЬНЕ СПІЛКУВАННЯ ЯК ОДНА ІЗ СКЛАДОВИХ КОМУНІКАЦІЇ

Приходько Віра Семенівна

к. філол. н. доцент

Харківська державна академія фізичної культури

м. Харків, Україна

Вступ. Невербальне спілкування – це складова частина комунікації, яка передає повідомлення та інформацію за допомогою міміки обличчя, жестів, тону голосу, пози тіла та інших невербальних виявів. Цей вид комунікації є важливим для деяких людей в особистому житті, а низка професій передбачає обов'язкове застосування невербального спілкування. Більшість із знаків несловесного спілкування є доступними й відкритими для широкого загалу. Понад те, їх навіть вивчають і застосовують у професійній діяльності. Наприклад, провідні політики та бізнесмени добре володіють невербальними методами. У сфері спорту є важливим використання невербальної комунікації, що значно покращує якість спілкування на відстані, збільшує швидкість передавання-сприймання інформації й реагування на неї.

Важливість невербального спілкування полягає в тому, що успішність здійснення професійної діяльності залежить від знань і умінь розпізнавати такі несловесні засоби, орієнтуватися стосовно доречності їх застосування. Кожна із форм людського спілкування, серед яких і засоби невербальної комунікації, має соціальну природу і тому для адекватного розуміння мови жестів суб'єкт, який сприймає їх, повинен розуміти значення цих умовних знаків.

Мета та завдання дослідження. Метою дослідження є вивчення ролі невербального спілкування в міжособистісних взаєминах, професійній сфері та дослідження його впливу на ефективність комунікації. Завданнями є аналіз основних складових невербального спілкування, визначення їх ролі в комунікації та розгляд відмінностей використання невербального спілкування в різних ситуаціях.

Матеріали та методи. У ході дослідження актуалізовано відповідну методика з використанням описового методу в поєднанні з прийомом моделювання (лінгвістичне спостереження, порівняння, узагальнення). Для збору матеріалу використовувалися такі джерела: наукові статті в журналах, словники, навчальні посібники тощо.

Результати та обговорення. Різні способи використання невербальної комунікації можуть впливати на процеси прийняття рішень, вирішення конфліктів, підвищення ефективності спілкування та інші аспекти міжособистісної взаємодії. Правильне використання невербальної комунікації може покращити результати міжособистісної взаємодії та сприяти досягненню поставлених цілей.

Професійна діяльність неможлива без обміну інформацією з метою успішного вирішення завдань. Ефективне вербальне спілкування є одним із основних критеріїв сфери трудової діяльності. Але, як бачимо, є професії, які досить активно послуговуються невербальними засобами спілкування. Навіть більше, несловесні знаки є невід'ємною частиною деяких професій. Зокрема, мовна підготовка фахівців спорту і фізичної культури пов'язана з важливою особливістю: інтелектуальне навчання поєднується безпосередньо з техніками тіла, до яких належать жести, міміка тощо. Майже кожен вид спорту має свої офіційні й неофіційні жести. Серед офіційних жестів значна кількість суддівських. Наприклад, у волейболі відображення певних ситуацій передаються такими жестами: “дозвіл на подачу” – ‘перемістити руку, показуючи напрямок подачі’; “перерва” – ‘розмістити долоню однієї руки над пальцями іншої, піднятої вертикально подібно до літери “Т”’; “м'яч не підкинутий при здійсненні подачі” – ‘підняти, витягнути руку долонею вгору’ [1].

Отже, як бачимо, невербальна комунікація є однією з найбільш значущих форм спілкування у спорті. Додаткові засоби спілкування через “мову” тіла допомагають спортсменам більше реалізуватися.

Знання жестів регулювальника, які мають пріоритет над сигналами

світлофора та відповідними дорожніми знаками, є обов'язковими для водіїв та пішоходів. Окрім зазначених, регулювальник може подавати й інші сигнали, які зрозумілі водіям та пішоходам. Невербальні знаки доповнюють, підтверджують або заперечують інформацію. **Наприклад, існують також неформальні знаки:** коротке миготіння далеким світлом (так водій може попросити поступитися дорогою. Також це може сигналізувати пішоходам про те, що їх пропускають); довге миготіння дальнім світлом із звуковим сигналом (це вже говорить про те, що є якісь проблеми. Краще зупинитися та поглядом знайти причину тривоги) тощо.

Дослідження демонструють, що розуміння невербального спілкування є особливо важливим для тих, хто працює в сфері медицини, вчителів та менеджерів. Вони повинні вміти ефективно комунікувати зі своїми пацієнтами, учнями та підлеглими, що може бути досягнуто шляхом використання невербальних засобів комунікації.

Також важливо зазначити, що невербальне спілкування може бути використано як засіб маніпулювання. Наприклад, людина може використовувати певні жести або міміку, щоб змусити інших вірити у їхні слова, незалежно від того, чи вони правдиві. Застосовують інколи жест поплескування по плечу або спині, що найчастіше означає готовність прийти на допомогу, в деяких ситуаціях воно може розцінюватися як прояв деякої поблажливості або спроба домінувати.

Так, міміка обличчя може передати багато емоцій, які можуть впливати на сприйняття співрозмовника та настрої загальною. Жести рук і постава тіла також можуть вказувати на певні емоції, ставлення до співрозмовника та інші важливі сигнали. Наприклад, похмура міміка та зігнуті плечі можуть свідчити про те, що людина почувається пригнічено або засмучено, а піднята брова може вказувати на цікавість або здивування.

Важливо пам'ятати, що трактування невербального спілкування може залежати від контексту та культурних особливостей. Кожна культура має свої власні особливості невербального спілкування, і це може призводити до

непорозуміннь між людьми з різних країн та культур. Ті жести, що у багатьох культурах вважаються прийнятними, можуть мати зовсім іншу інтерпретацію в іншій країні.

Висновки. Отже, невербальні сигнали можуть бути так само важливими, як і слова, що вимовляються, і можуть допомогти зрозуміти емоції та наміри людини. Крім того, наше дослідження підтвердило, що вдале поєднання вербального й невербального спілкування в різних комбінаціях є назвичайно важливим у професійній сфері діяльності.

СПИСОК ВИКОРИСТАНОЇ ЛІТЕРАТУРИ

1. Карпець Л., Бейлін М. Феноменологія невербального спілкування як репрезентація спортивної діяльності. Слобожанський науково-спортивний вісник. 2018. №2. С.36-40.
2. Knapp, M. L., & Hall, J. A. (2010). *Nonverbal communication in human interaction*. Cengage Learning.
3. Mehrabian, A. (1972). *Nonverbal communication*. Transaction Publishers.
4. Pease, A., & Pease, B. (2004). *The definitive book of body language*. Random House.
5. Goman, C. K. (2013). *The silent language of leaders: How body language can help--or hurt--how you lead*. John Wiley & Sons.
6. Navarro, J. (2008). *What every body is saying: An ex-FBI agent's guide to speed-reading people*. HarperCollins.
7. Andersen, P. A., & Guerrero, L. K. (2019). *Handbook of communication and emotion: Research, theory, applications, and contexts*. Routledge.

ОСОБЛИВОСТІ МОВНОЇ ОСОБИСТОСТІ ПЕРСОНАЖА В ІСТОРИЧНОМУ РОМАНІ

Шуліченко Тетяна Сергіївна

викладач кафедри іноземних мов

Український державний університет науки і технологій

м. Дніпро, Україна

Вступ Глибоке розуміння мовної особистості наразі не видається можливим без детального вивчення і аналізу особливостей національно культурного світосприйняття, бачення свого місця у світі, що дозволяє прослідкувати взаємозв'язок мови і культури, те, як мова впливає на національну ідентичність і навпаки. Вважаємо будь-яку мову етноцентричною, адже в процесі вивчення і свідомого використання рідної мови мовна особистість сприймає не лише лексико-граматичну структуру і тезаурус, але і типові для тієї чи тієї мови способи сприйняття, поділу, ієрархізації навколишнього світу та соціуму, роль і місце кожного елемента у системі цінностей своєї етнічної групи, формуючись при цьому уже як національно маркована мовна особистість. Сьогодні дослідження саме цього типу мовної особистості видається важливим через усе більший вплив глобалізації як на світосприйняття, поведінку, культуру людини, так і на мову, яка відбиває усі ці зміни. Наразі, коли активно іде процес нівелювання етно-культурних відмінностей, постає питання про збереження національної ідентичності в глобалізованому світі і важливу роль у цьому, безперечно, відіграє художня література. У ній відбувається певне консервування притаманних лише тій чи тій мові понять, мовних одиниць, сталих конструкцій, тощо. Відповідно, текст розглядається лінгвістами як джерело інформації про особистість його творця і створених ним персонажів.

Мета роботи. 1) Проаналізувати різні підходи до розуміння поняття мовної особистості. 2) Дослідити важливість вивчення мовної особистості персонажа як автономної мовної особистості. 3) Проаналізувати особливості

персонажів В. Шкляра.

Матеріал дослідження. Матеріалом для дослідження є твори В. Шкляра, який вирізняється з-поміж сучасних українських письменників саме умілим конструюванням персонажів, увагою до деталей. Уважаємо його персонажів одними з найяскравіших на сьогодні. У нашій науковій розвідці будемо використовувати описовий та зіставний методи.

Результати досліджень. Сьогодні поняття мовної особистості широко обговорюється в працях багатьох лінгвістів, зокрема в українському мовознавстві було досліджено мовну особистість державного службовця (В. Шелудько), мовну особистість П. Куліша (Т. Должикова), Т. Шевченка (Л. Мацько), І. Франка (О. Трумко), Г. Сковороди (Л. Гнатюк), Лесі Українки (В. Власенко), Д. Яворницького (Н. Майборода), П. Куліша(О. Космеда) тощо. Отже, можна говорити про звернення до людського чинника в мові, тобто про антропологічний ракурс лінгвістичних досліджень в Україні. Однак мовна особистість персонажів залишається менш затребуваною, що зумовлює актуальність нашого дослідження. Зрозуміло, що моделюючи певні ситуації, розкриваючи характер персонажів, автор самостійно обирає їхню комунікативну поведінку, стратегії, і це породжує дискусії щодо того, чи може бути мовна особистість персонажа художнього твору відділена від його автора. Услід за мовознавцем Вірою Ніцполь підтримуємо тезу про те, що оскільки в сучасному мовознавстві художній текст трактують як частину соціального й психологічного простору суспільства та альтернативний світ, що будується аналогічно до реального, то й персонаж, який живе і спілкується в цьому світі, відповідно, виявляє свій характер у мові, чим підтверджує зможу застосування теорії мовної особистості до його вивчення. Вважаємо, дослідження мовної особистості персонажа сучасного українського художнього твору дуже важливим, адже той чи той твір набуває популярності, лише якщо читач відчуває себе близьким до його героїв, поділяє їх світосприйняття, розуміє усі тонкощі мови, що особливо складним видається при написанні історичних романів, де зображено відмінне від нашої реальності життя, але при цьому герої

мають максимально нагадувати читачу самого себе або ж сучасників. Сьогодні аналіз мовної особистості персонажа має особливе значення ще й тому, що ми живемо в часи, коли новітні технології зменшують вплив літератури на суспільство і диктують нові правила написання художніх творів. Технологічний прогрес впливає на спосіб життя людей, збільшуючи його темп, а вони, у свою чергу, вимагають від літературного твору стрімкого розвитку подій. Сучасний читач, звикнувши до шаленого темпу життя, соціальних мереж, телебачення, де основним завданням є в найкоротший час подати якнайбільше інформації, не сприймає довгих описів зовнішності, характеру героя того чи того твору, йому нецікаві завеликі монологи, діалоги, роздуми тощо. Водночас і автор, пишучи роман, часто конструює його так, щоб згодом із нього вийшов якісний фільм, тобто намагається відповідати на виклики часу. Саме це, на наш погляд, добре вдається В. Шкляру.

Висновки. Перспективи подальших досліджень вбачаємо в порівняльному аналізі мовної особистості персонажів у романах В. Шкляра з мовними особистостями персонажів інших популярних серед читачів сучасних романів вітчизняних авторів. Це дасть змогу краще зрозуміти популярність того чи того твору, або ж навпаки його несприйняття читачем.

PHILOSOPHICAL SCIENCES

У ПОШУКАХ ІСТИНИ, АБО ДУХОВНІ ДЖЕРЕЛА ЛЮДСЬКИХ ЗНАНЬ

Компанієць Лілія Вікторівна
д. філос.н. доцент, доцент кафедри
теорії культури та філософії науки
Харківський національний університет
імені В. Н. Каразіна, м. Харків, Україна

Вступ. Духовна проблематика (сфера) людства актуалізувалась, відшліфовувалась та формувалась протягом тисячоліть. Теми та ідеї духовного змісту (безсмертя, життя душі, справедливості, вічного Всесвіту та ін.) отримали свої втілення у межах світської (філософської, наукової) та релігійної свідомості різних епох. На всіх етапах історії вони впливали на світогляд людини, епохи. З ходом часу вони стали матрицями духовних вчень, релігійних догматів, народних вірувань та філософських умоспоглядань, культивували та презентували множинні світогляди інтелектуалів своїх часів (філософських та релігійних картин світу). Ниска «вічних» тем та ідей викликає і тепер постійний інтерес, рефлексію з боку академічних (історичних, філософських, культурологічних, релігієзнавчих та ін.) спільнот, коловртаються у межах світської свідомості. Звернення до переосмислення та перевідкриття джерел знань, духовності людської цивілізації прокладає шляхи до більш глибокого розуміння феномену людини, перспектив духовної еволюції, відродження культур, долає демаркаційні лінії між релігійною (вірою) та інтелектуальною (знанням) свідомістю.

На всіх етапах історії «результати» духовного, умоспоглядального досвіду були джерелом знань про людину, світ, духовні виміри, універсум. Вони не тільки конструювали духовний, інтелектуальний простір культур (народний світогляд, філософський, містичний, теософський, науковий), але й

продовжують дедалі його творити. Ідеї Божественної справедливості, надії, спасіння, безсмертя душі та ін. (їх переусвідомлення), прокладають шляхи до розуміння та розкриття незадіяного світоглядного потенціалу для людини майбутнього.

Метою є переосмислення, розбудування уявлень про джерело знань людства (духовної сфери, «духовний, умоспоглядальний досвід»), вимірів його прояву, актуалізації, історичних модусів існування, аксіологічної складової, від стародавніх часів до сьогодення.

Матеріали та методи. Широта теми спонукає до залучення різноаспектних літературних, дослідницьких джерел. Історичний ракурс теми дозволяють розкрити роботи Е. Баджо, В. Войтовича, А. Гуревича, Жака Ле Гоффа, В. Джеймса, Л. Леві-Брюля, К. Леві-Строса, Е. Тейлора, Дж. Фрезера та ін. Соціокультурні інтерпретації присутні у роботах представників теоретичної (соціальної, психологічної) та експериментальної спрямованості (психологів), роздумах представників природничих дисциплін (біологів, фізіологів): Геллапа Полла, Уолтера Мартіна, Яна Стівенсона, Стівена Роузена, Джона Пфайфера, Сандри Тейлор, Леслі А. Харта, Елізабет Клер Профет, Майкла Ньютона та ін.

Філософське осмислення теми актуалізує необхідність пошуку форм її первинного прояву, встановлення часових та смислових меж існування, виявлення сутнісних ознак, ранніх форм буття.

В дослідницькому екскурсі ми звернемось до осмислення стародавніх картин світу, зануримось у розкриття специфіки існування джерела знань первісної людини. Реконструкція уявлень приводить до умоспоглядального досвіду стародавніх часів, переосмислення його «результатів», усвідомлення його як першовитока знань людини про світ, Всесвіт, людину і т. ін.

Обрані підходи (концептуально-етимологічний, герменевтичний, феноменологічний, історичний і т. ін.) культивують та поширюють коло інтерпретацій, межі знань про феномени духовного, світоглядного змісту.

Результати та обговорення. Інтелектуали всіх епох були впевнені, що за допомогою саме свідомості духовидців (їх знань) людство вибудовувало

підвалини для свого розвитку, знаходило сенсожиттєві істини світоглядного навантаження. Слід зазначити, що в даному випадку не йде мова про релігії (їх adeptів, представників), які презентують «зовнішній» (для народу, масової свідомості) рівень існування духовних уявлень. Дослідницький інтерес коловортається навколо саме представників «внутрішньої» світової традиції (теософів, філософів, медіумів та науковців) зі світовим ім'ям. Не віра, а саме знання останніх (в особі Орфея, Платона, Піфагора, Агріппи, Парацельса, Бьоме, Сведенборга, Блаватської, Тесли та Едісона, Вернадського та Чижевського, Кейсі, Слави Севрюкової та ін.) дозволяють сконструювати всезагальну картину універсуму, розширити знання про Всесвіт та людину (поза релігійних ідеологій) як духовно-фізичні явища, культивують шляхи до еволюції індивідуальної свідомості майбутнього, осмислюються нами як відкриті світоглядні системи, які долають закритість, упередженість, необ'єктивність певних світоглядів. Взяті у сукупності поглиблюють та надають знання про закони Всесвіту, його структуру, культивують розуміння людини (специфіки її душі) як гармонійної складової останнього. Саме такою вона повинна бути.

У свій час Шюре відмічав, що таємна доктрина духовидців всіх часів (реформаторів, Великих Посвячених), була і є не тільки науковою, не тільки філософською і моральною, але вона сама є наука, філософія, мораль та релігія [1]. Іншими словами вона була і є джерелом знань останніх. В кожну епоху (в особі своїх представників) вона відкривала невідомі раніше знання геніїв людства, ті знання, які і до тепер заповнюють ціннісні лакуни світогляду людини, культури, які прокладають шляхи до трансформації свідомості людини майбутнього у бік розширеного, не закритого, а оновленого світогляду. Саме вчення Платона, Піфагора, гностиків, окультистів, Сведенборга, Блаватської, Реріхів, Тесли, Кейсі та ін. завжди надихали інтелектуалів, митців тих чи інших часів на створення шедеврів (філософських, літературних, художніх, візуального мистецтва та ін.), на розквіт інтелектуальної та духовної культури.

У представленому дослідницькому екскурсі ми розкриємо інший погляд

на феномен духовного досвіду, а саме як на джерело знань людства (про світ, Всесвіт, людину, духовні світи і т. ін.), як засадничу відправну крапку релігійних культур. В такий спосіб в епіцентрі нашої уваги ритмічно потрапляє духовний, умоспоглядальний досвід та його «носії».

Кілька штрихів щодо історії. Представники традиційної культури черпали інформацію про людину та світ, закони, основи світобудови саме з духовного досвіду посвяченого, шамана, жерця, мага, ятроманта і ін. Останні ставали осередком знань (які віддзеркалювала епоха у домінуючому її світогляді) свого часу. На їх основі з'явилися уявлення про душу, її шляхи за гробом, потойбічний і поцейбічний світ, безсмертя, відомості про Лемурию, Атлантиду та ін.. Під цим кутом зору саме знання, а не вірування з'являються першими в історії. Віра (або вірування) веде своє походження (як і обряди та ритуали) із знань «спеціаліста» сакрального (як їх наслідок). Специфіка появи та існування першої є у тому, що вона притаманна тим її adeptам, які не володіли духовним досвідом (а значить і надзнанням), а рефлексували з його приводу («результатів» сакрального досвіду обраних).

Якщо «згорнути» історію, то перед нами предстане ієрархія (розкидана по шаблям історії) духовидців різних часів. Слід підкреслити, що кожен з останніх презентував певний рівень індивідуальних надздібностей. В такий спосіб транслював знання певного рівня. У цьому сенсі згадуються думки Е. Леві та пані А. Безант про те, що майстерність та цінність знань ясновидця вимірюється рівнем з якого він черпає інформацію. Це шамани первісних спільнот, представники народної культури епохи Середніх віків (чародії, віщуни, маги та ін.), елітарної складової епох (філософи, містики епохи Відродження, Нового часу, теософи та науковці XIX-XX ст.). Кожна елітарна культура вибудовувала індивідуальну картину світу у залежності від знань адепта/адептів своїх часів.

Піку свого втілення знання (про людину та Всесвіт) досягли у світогляді саме геніїв, Великих Посвячених людства, які завжди рухали еволюцію (духовно-матеріальну) людської цивілізації.

Висновки. У ході роботи було встановлено, що сакральні істини як знання (в різних модусах свого втілення) вперше проявились через стародавню свідомість шаманів, єгипетських жерців, філософів (Платона, Піфагора та ін.), були породжені їх духовним досвідом. Духовний, умоспоглядальний досвід представників елітарних спільнот (Парацельса, Я. Бьоме і Е. Сведенборга, Е. Леві, О. Блаватської, А. Безант, Т. Едісона, Густава Лебона, М. Ломоносова, В. Вернадського, Н. Тесли, Е. Кейсі, Слави Севрюкової та ін.) на протязі історії конструював систему координат розгортання саме знань, їх трансформацій в багатовимірних умоспоглядальних моделях світу (минулого і сьогодення). Осередком знань про світ, Всесвіт, структуру універсума, майбутнє людства, перспективи його еволюції стає саме духовний, умоспоглядальний досвід геніїв всіх часів, інтелектуалів ХІХ -ХХ ст.

СПИСОК ЛІТЕРАТУРИ

1. Компанієць, ЛВ 2015, *Філософсько-релігієзнавча реценція реінкарнації у містичному просторі культури*. Дисертація доктора філософських наук, Інститут філософії імені Г. С. Сковороди НАН України, Київ.

ECONOMIC SCIENCES

INNOVATIVE DEVELOPMENT OF TRANSPORT SERVICES IN THE HOTEL «CITADEL INN HOTEL & RESORT»

Bychkov Yaroslav Mikhailovich

Candidate of Technical Sciences, Associate Professor

Usyk Rostyslav Olegovich

Student

Poltava University of Economics and Trade

Poltava

Keywords: Innovative development, hotel enterprise, transport services.

Problem statement: the rapid development of international, domestic, business tourism around the world puts forward increased demands on the quality of hotel services, which directly depends on the effectiveness of innovation processes and innovations involved, including those related to transport services.

The problems of innovative development of hotel enterprises are little explored. With the beginning of economic reforms in the 90s of the last century, there was an urgent need for a systematic study of the general and specific properties of the hotel business, its organization, patterns of development and management, its intersectoral and infrastructure interconnections. The problems of finding investments on the basis of which the development of hotel enterprises in accordance with international standards of hospitality could be carried out came to the fore. In conditions of increased demand for accommodation services for different categories of tourists, the need for research of innovative development in terms of organizing innovation processes within the enterprise and their support, justifying the criteria of novelty in the implementation of investment projects in hotels of various categories, the formation and use of investment resources is immeasurably increasing.

The relevance of the study lies in the fact that tourists are expanding the range of requirements for accommodation facilities more rapidly than it was before. Such growth stimulates the country's hotel industry to look for new ways to meet the needs of consumers, improve existing services and create new ones through innovative progress for better competitiveness and attracting new guests.

The object of research is innovative technologies.

The subject of the study is the transport service of the hotel «Citadel Inn Hotel & Resort» in Lviv.

Goal formation: research on improving the activities of the hotel «Citadel Inn Hotel & Resort» in Lviv through the introduction of innovative technology

Analysis of basic researches and publications: characteristics of the transport complex of Ukraine and its evaluation were carried out by such researchers as O. Bakaev, I. Yukhnovsky, L. Chernyuk, B. Danylyshyn, Y. Pashchenko, V. Ilchuk, J. Deriy, N. Ivanova, O. Yarosh and others. However, in the scientific literature there is no characteristic of it as a component of the country's tourism potential [1]. Transport services - one of the important types of services in hotels.

Of course, the role of the state in supporting innovations is very important. For example, in such an innovation as transport services for tourists by a hotel, the state plays a leading role, because proper transport services for tourist traffic require the replacement of a large part of a worn-out fleet of vehicles. Insufficient transport accessibility of Ukraine is one of the obstacles limiting the development of tourism.

Especially important for tourism is the intensification of the motorway construction program. First of all, it concerns the routes connecting Kyiv with the capitals of European states. Road construction should be accompanied by modernization and development of checkpoints at the state border, restructuring of access roads to these checkpoints, as well as an increase in their number in order to avoid concentration of all traffic at existing border crossings today [2].

Every year new hotels are built and in the face of increasing competition, hoteliers are forced to continuously look for new ways to increase the competitiveness of their enterprises, including through transport services. Today,

cycling, agro- and ecotourism are coming to the fore, especially in the western region of the country. The lack of transport innovation activity negatively affects the competitiveness of the hotel. To survive in the current conditions of fierce competition, the hotel must timely and adequately respond to changes in the external environment, and innovation in this case is a profitable solution [3].

Presentation of the main research material:

«Citadel Inn Hotel & Resort» is the first 5-star hotel in Lviv, located in a park area in the heart of the cultural and historical part of the city. Thanks to its location, guests of the Citadel can easily combine business and leisure, meet partners and walk around the historic center of Lviv.

Hotel «Citadel Inn Hotel & Resort» is located in the central part of the city in a park area and is a unique fortification of the XIX century, which still preserved the majestic spirit of the Austro-Hungarian Empire, which makes your stay in this hotel unforgettable. The hotel offers travelers comfortable and exclusive rooms of different comfort levels : "Standard", "Superior" and "Suite", equipped with modern furniture and appliances: double bed, sofa bed, TV, wardrobe, mini-bar, air conditioning, telephone, Wi-Fi access, in-room safe and bathroom. There is also a spa, Finnish sauna, relaxation room, massage, beauty salon, gym and library [4].

The exquisite «Citadel Inn Hotel & Resort» is the only hotel in Ukraine, which, thanks to its exceptional service and extraordinary attention to detail, is included in the list of the world's best hospitality brands and the collection of «LUX Preferred Hotels & Resorts» – a collection of unique hotels in the world, the peculiarity of which is the refined atmosphere and the highest level of service.

Like any hotel «Citadel Inn Hotel & Resort» needs continuous innovation, which forms a stream of potential changes, and they, in turn, lead to real changes in the activities of the hotel. Innovations are the basis of the competitive potential of the hotel, and ensure its sustainable development [4].

With regard to transport services in any hotel, we can say that it needs to be improved either because it is unsatisfactory for this hotel, or for the development of new technologies (new cars, improved buses), or staff improvement (advanced

training). Hotel «Citadel Inn Hotel&Resort» is no exception. «Citadel Inn Hotel&Resort» provides a wide range of services designed to meet the expectations of the most demanding guests, but the transport service of this hotel is quite average, since the hotel has car rental available, but guests traveling for tourism may not appreciate this service properly, since the guest who comes to Lviv wants to visit certain places related to agro- and eco-tourism, But does not always have the means a private car.

The hotel has its own parking and vehicle garage, so it has the opportunity to provide its taxi service, because according to statistics, every fifth guest of the hotel uses taxi services, it would be more profitable to open its own taxi service. In addition, the taxi service can be provided for use by local residents, but it should be noted that the leading client of this service should be the guests of the hotel, and only then - the customers of the city. Providing taxi services to city dwellers or visitors to the city, the hotel thereby increases its profits. However, it should be noted that the main purpose of opening this service is to satisfy the desires of hotel customers, and as a result - to attract new guests, that is, to increase regular customers.

The characteristics of the hotel's transport services showed that the bus is the most common mode of transport for tourists for:

1. Transfer of guests from the railway station / airport
2. Excursion activities ("Golden Horseshoe of Lviv region" and "Sacred way" in Busk and Pustomyty districts; "Sacred Way" in Sokal district; "Fortresses of Lviv region" in Mostyskyi district; "Zhovkva and Krehiv Monastery»; «Sambir and the love of great people»)

3. Fixed-route taxis (departure to nature, etc.) Therefore, the hotel should also have buses at its disposal. Figure 1 shows an example of places that can be reached through the transport service of the hotel, and the most popular types of tourism in Lviv. Transport service is the end result of the activities of transport enterprises regarding the implementation of the contract of carriage. Every year there are more and more hotel complexes in the service sector, so in order to conquer the market, they improve the organization and provision of additional services. One of the directions of this type of activity is the transport provision of hotels. Currently,

passenger transportation is carried out by numerous types of passenger transport.

The organization of transport services for tourists is no less important than transport services for employees of the enterprise. Timely transfer from the airport, organized movement of a group of tourists between stations can sometimes significantly reduce the waiting time for an airplane or train, and therefore, make the rest more convenient and comfortable. It is caused by a large tourist flow and a significant number of interesting places offered by Lviv and the region. That is why topical measures were proposed to improve transport services in the hotel.

Conclusions: innovations in the hotel industry are considered important not only because they provide a better service to guests, but also, to a certain extent, create the image of hotels and form an opinion about the country as a whole among foreign tourists. Therefore, it can be concluded that transport innovations should be well planned, prepared in advance and relevant at the time of innovation implementation. Undoubtedly, Transport innovations are associated with risks and financial costs, but are a necessity for the competitiveness of hotel enterprises and stable positions in the services market.

REFERENCES:

1. M. P. Butko, N. O. Aleshugina Transport infrastructure as a component of tourism potential of Ukraine. - 2009. - №3. – P.1-4
2. Zakharchuk S. S. Financial and economic problems of functioning of tourism industry in Ukraine/ Zakharchuk S.S.//Economics. Management. Innovation. 2010. №1(3). – P.4
3. Kuznetsova N. M. Fundamentals of economics of hotel and restaurant industry / Textbook. - K.: Federation of Trade Unions of Ukraine. Institute of Tourism, 1997. - 173 p.
4. Citadel Inn: Luxury 5 star hotel in Lviv, Ukraine: [Electronic resource]. Electron. data. – Access mode: <http://citadel-inn.com.ua>. – Title from the screen. Accessed 25.05. 23.

ECOLOGICAL CLEANING IN THE HOTEL INDUSTRY

Rogova Natalia Volodymyrivna

Candidate of Technical Sciences, Associate Professor

Fritzberg Olga Volodymyrivna

Student

Poltava University of Economics and Trade

Poltava

Abstract. This paper discusses prospects for the introduction of environmental cleaning in hotels.

Keywords: environmental cleaning, detergents, ecological products.

The world is expected to increase the demand for the provision of eco-cleaning services by companies. Today, environmental trends in cleaning are offered, as a rule, by foreign cleaning companies. This is not only concern for the ecological state of the planet, but also part of the image of foreign cleaning companies. In Europe, a cleaning company, which as a result of its activities is harmful to the environment, is condemned by the public and, as a result, cannot be successful. Often, to participate in tenders, a special document is required - the environmental certificate ISO 14001, which is the main criterion for the level of a cleaning company [4].

America is considered the birthplace of cleaning, which concentrates the largest volume of production of inventory, chemicals, professional cleaning equipment. It was there, about 100 years ago, that the "professional cleaning" service was born. Today, many cleaning companies around the world are guided by American cleanliness standards.

Translated from English clean out - cleaning, cleaning; cleaning - cleaning. More precisely, nowadays the concept of "cleaning« has a broader meaning». Today, cleaning is called such an activity as professional cleaning and related services.

Today, ecological cleaning has become very popular and it is used in many countries around the world, where they care about the environment and people's well being [2].

Environmental cleaning (or ecocleaning) is a set of measures to identify hidden threats that can affect human health, thereby causing a variety of diseases, and a set of measures to organize the elimination of these threats. In other words, ecocleaning can be described as high-quality multi-stage ecological cleaning. Subjects of ecological cleaning can be absolutely any complex real estate (apartment, house, office), individual items and interior areas (sleeping places), recreation and entertainment (restaurants, hotels, clubs, etc.) [2].

Many people with a wide variety of tastes and habits stay in hotels, but in one thing they are similar: everyone cares about their health. Therefore, ecological cleaning in hotels in our time is a promising direction of development due to its harmlessness to visitors. In developed countries, professional cleaning companies serve about 80-90% of premises, including hotels, and in Ukraine the opposite situation has developed. This is all because the so-called cleaning business began to form and at least somehow be structured only in 1996. This is all because our government is trying to save on the health of the population by purchasing cheaper means for cleaning work, in which there are many toxic and dangerous substances for the human body as a whole. Cleaning is carried out by unqualified and uninformed personnel who agree to low pay. Modern cleaning technologies are used only in hotels of categories "*****", "*****". Thus, during the study, methods of analysis and synthesis of the collected information were used.

One of the innovative and modern directions in the field of professional cleaning in hotels is the so-called "green cleaning" or, as it is also called "ecological cleaning", during which tools and technologies are used to minimize the harmful effects on the human body and the environment. This includes the use of cleaning products based on natural ingredients, with minimal addition of chemicals, use of innovative materials and inventory, improving the energy efficiency of devices and machines, etc. [1].

The principle of operation of environmental cleaners is not based on the removal of contaminants by dissolving them or entering into a chemical reaction, but on the separation of dirt from the surface using a water base and organic compounds.

One of the novelties in this direction are detergent probiotics - cleaners, which include detergent components and beneficial bacteria that fight not only pollution, but also harmful microorganisms and bacteria. However, these tools require additional research because not all products can effectively cope with particularly persistent contaminants like conventional chemicals for the same period of time.

Ecocleaning is carried out using a series of environmentally friendly hotel care products, which at the same time clean the treated surfaces well from dirt, bacteria and microbes. Ecological cleaning is absolutely harmless to young children, adults with allergies, various respiratory diseases, increased sensitivity of the body to various substances.

Ecocleaning includes:

- steam cleaning of furniture and flooring;
- steam cleaning of curtains and blinds;
- indoor air purification;
- floor cleaning equipment with dosing system;
- environmentally friendly detergents.

The properties of microfiber wipes allow to use fewer chemicals and water, as well as to use solutions instead of concentrates, which is an important aspect in the green cleaning program. Recently, steam cleaners, which are the most common devices for cleaning under the green cleaning program, have been quite widely developed. Steam cleaners clean hard flooring, tiles, glass, mirrors well. Steam under pressure is effective in combating microorganisms and Bacteria. At the same time, the use of a steam cleaner for cleaning textile surfaces is recommended only for the purpose of smoothing them and refreshing the appearance of the hotel. For complete and effective cleaning of strong or old dirt, the use of disc machines and special cleaning agents is recommended [3].

Cleaning companies are increasingly promoting a responsible attitude to the environment. First, they use chemicals that have the least impact on nature. Secondly, some cleaning companies offer their customers the service of ecological waste disposal. For example, cleaning industrial premises often ends with the accumulation

of a large number of unnecessary items and means of life of the company. Cleaning companies offer the service of their safe destruction.

Ecological cleaning, aimed at reducing the harmful impact on the environment, is also associated with the problem of electricity and water consumption. At the moment, one of the directions of green cleaning is to reduce the energy consumed by devices. For this purpose, highly efficient equipment with reduced power is created, intelligent systems are installed that control the output power in accordance with the current task, chemical agents are developed that form a small amount of foam, which allows using less water.

The German company Kärcher develops various environmentally friendly equipment that helps to do cleaning quickly, efficiently and without harm to people and the environment. They have developed various appliances for different types of flooring, carpet, sanitary cleaning devices (vacuum cleaners, single-disc cleaning machines, equipment for cleaning carpets and upholstered furniture).

The company is the world's leading manufacturer and provider of high-tech cleaning systems and cleaning equipment of the highest quality. Their products provide customers with the optimal solution to their cleaning tasks - effective, economical and, most importantly, environmental elimination of any contaminants.

Conclusion. Consequently, the introduction of the latest cleaning technologies is relevant in the modern world for any hotel that is able to compete with other enterprises of the hotel industry and provide a high level of service to guests.

SOURCES AND LITERATURE

1. Eco-cleaning / Nevskaya Cleaning Company. – Access mode: <http://nevacleaning.ru/articles/121-ecocleaning.html>
2. Ecological cleaning – swords or today? – Access mode: <http://www.cleantec.com.ua/article/ekologicheskii-klining-mechta-ilisegodnyashnii-den>
3. <https://www.kaercher.com/ua-uk/pro-kompaniju-kaercher/pro-nashu-kompaniju/pro-kompaniju-kaercher.html>

CURRENT STATE AND PROSPECTS FOR THE DEVELOPMENT OF THE TOURISM INDUSTRY IN THE REGIONS OF UKRAINE

Stolyarchuk Valentyna Mykolaivna

Candidate of Technical Sciences, Associate Professor

Beznosiuk Anhelina Mykhailivna

Student

Poltava University of Economics and Trade

Poltava

Keywords: tourism, resort and tourist activity, sanatorium-resort complex, domestic tourism.

Statement of the problem. World tourism is characterized by high rates of development, the growth of its role in the economies of individual countries and regions.

The economics of tourism business is, on the one hand, a set of social relations arising from the conduct of tourism activities, that is, in the production, distribution, exchange and consumption of tourist services (tourism product), which is studied by economic theory; And on the other - a component of the national economic complex of the country as a catalyst for economic growth.

Tourism business as a component of the country's economic complex is characterized by the following properties and functions:

- has its own industry of production and provision of services to tourists;
- creates tourist services, forms a tourist product and sells them;
- forms the market of tourist services of various levels of complexity;
- acts as a multiplier of growth of national income, gross domestic (national) product, employment, development of local infrastructure and improvement of living standards of the population;
- serves as an effective means of protecting the environment and historical and cultural heritage of mankind, and therefore is the material basis of the resource

potential of tourism, which forms a specific field of activity;

- interconnected with almost all spheres, branches and types of human activity;
- has advantages in integration and globalization processes occurring in the

world space [1].

The main property of tourism is its ability to influence the economy of the region, country and the world. The relationship between the stages of economic development of the country and the characteristic features of tourism development was one of the first to draw attention to the American economist P. Rotow in 1959. Despite the fact that the models of the economic impact of tourism on the economy have become significantly more complicated, the hypothesis of P. Rotow is not only not outdated, but continues to be confirmed by new statistics and modern trends.

If we evaluate Ukraine, based on the theory of P. Rotow, then it should be attributed to a changing society in which socio-economic conditions contribute to the priority development of domestic and inbound tourism.

Tourism business can rightly be considered a business of the XXI century., because it is one of the most dynamic and profitable among all sectors of the world economy. According to statistics of the World Tourism Organization, tourism accounts for 10% of gross world product, 7% of total investment, 5% of all tax revenues. Tourism activity directly affects about 40 sectors of the economy and 10-15% of the working population of any country: it is a whole industry that unites around itself many related industries, such as passenger transportation (air, car and sea), consumer services (hotels, restaurants, laundries, entertainment venues, etc.), souvenirs and many others.

However, today the conceptual foundations of the formation of tourist regions are contradictory, the methodology of strategic development of tourist regions has not been developed enough, some features of these regions in the formation of long-term programs for their development are not fully taken into account.

The development of resort and tourism significantly affects the socio-economic situation of each country in the world. In particular, the tourism business contributes to the development of such sectors of the economy as construction, transport, trade,

agriculture, communications, production of consumer goods, hotel, restaurant business, etc. Ukraine's entry into the international arena as an independent state creates favorable conditions for tourism development. In turn, tourism activity is one of the most important sectors of the economy and an integral part in the development of international cooperation and integration into the world economy for any state. Ukraine, which is located in the center of Europe at the crossroads of transport routes, possessing a rich recreational and tourist potential, has significant prerequisites for the formation of a highly developed recreational, resort and tourism economy. In recent years, in the conditions of market relations, the importance of the economy of regional tourism has increased, because the tasks of organizing resort and tourism activities today should be solved both at the national and regional levels.

Analysis of recent research and publications. It indicates that the problems of tourism development are of great interest. Tourism development programs on the part of the state, both at the macro and micro levels, are growing every year. This is reflected in the works of foreign and domestic scientists: the problems of organizing tourism activities are devoted to the work of V. F. Kifiak, V. I. Tsybukh, V. K. Fedorchenko, M. P. Salskaya and others. Scientists. The problems of development of the management mechanism of the tourism enterprise are considered in the works of T. U. Fokin, I. T. Balabanov, V. V. Gerasimenko, M. I. Kruglov. After all, it is worth remembering that tourism plays a significant role in stimulating economic development and brings significant benefits to the regions. The development of tourism is one of the priority areas of increasing the efficiency of the functioning of certain territorial entities.

The organization of meaningful leisure, recreation and rehabilitation of the population will contribute to the formation of a new measure of values in society - the quality of life of people. To substantiate the directions of ensuring the development of the resort and tourism sphere of the Transcarpathian region.

Presentation of the main research material. Research of tourist regions and methodological approaches to the formation and implementation of their development strategy, proposals for improving the legal, organizational and

economic support for the implementation of the strategy for the development of tourist regions. The strategic goal of tourism development in Ukraine is to create a competitive in the domestic and world markets national tourist product, expansion of domestic and increase in inbound tourism, ensuring on this basis integrated development of resort areas and tourist centers, taking into account the socio economic interests of their population, preservation and restoration of natural territories and historical and cultural heritage.

This necessitates active targeted actions, primarily in the context of the state tourism policy, which is the activity of the state to develop the tourism industry and tourism market entities, improve the forms of tourist services for citizens and strengthen on their basis its political, economic and social potential.

One of the priority tasks is to create a positive tourist image of Ukraine through a comprehensive advertising and information campaign, which should include:

- 1) activation of publications, both printed and electronic, about the uniqueness of Ukrainian nature and cultural attractiveness of the regions of Ukraine;

- 2) participation in professional exhibitions at the main foreign tourist markets to promote the national tourism potential;

- 3) development of business tourism through various conferences and other business and scientific events, especially worldwide ones.

Special attention should be paid to the protected areas of Ukraine. For the rational use of their potential it is necessary:

- 1) determine the critical number of visitors for each tourist center and place them so that they do not harm cultural and natural monuments and can freely enjoy their stay in the center;

- 2) promote environmental knowledge, environmental education;

- 3) constantly carry out activities to restore the resources of the tourist center.

To meet the recreational needs of the population around cities and towns allocated 42 thousand rubles. ha of green areas.

The next direction is to create a regional system of training and advanced training of tourist personnel, taking into account the existing and potential need for

specialists in this profile. It is also necessary to conduct scientific research on the problems of tourism services development, publish scientific publications, etc. to attract the attention of scientists to the development of programs for the implementation of tourism potential in Ukraine.

From the point of view of legislation, attention should be paid to the possibility of legislative introduction in certain regions of a special regime of investment activity in order to attract a sufficient amount of domestic and foreign investment in the development of the tourism industry in these promising territories. Licensing, certification and standardization of tourism services should become an important tool of state influence.

Support for industries and industries that supply goods and services to tourism industry enterprises - cafes, restaurants, cinemas, consumer services, etc. should be an important direction of state tourism policy. Particular attention should also be paid to the revival, development and support of local crafts, folklore and cultural traditions, folk customs, so that tourists can fully experience Ukrainian flavor. The area of developed and potential recreational areas in Ukraine (without radiation contaminated) is 12.8% of the country's territory and is distributed according to the natural features of seven recreational regions: the Carpathian, Transnistrian, Dnipro, Donetsk, Azov, Polissya, Black Sea, Crimean. In determining these regions, the following factors were taken into account: geopolitical location (location of the territory, availability of labor resources, transport communications, sources of raw materials, energy, history of territory development, traditions, etc.); availability of recreational resources; state of tourism infrastructure; demand for recreation and tourism; tourism and recreational policy of the region.

A special place in the system of recreational use of the territory of Ukraine is occupied by the Crimean peninsula. The average annual duration of a favorable period for recreation here is 175-190 days. The oldest mud resorts in Ukraine also function here - Evpatoria, Saky and others. In almost all regions of Ukraine mineral medicinal waters of various composition were found.

The largest number of springs is concentrated in the Carpathian region, in

particular in Zakarpattia, Lviv regions. Many sources in Lugansk, Dnipropetrovsk, Poltava, Khmelnytsky, Cherkasy, Kyiv, Donetsk and other regions. The multi-vector economic policy of Ukraine, the European choice, cooperation with the World Bank and the International Monetary Fund contribute to the development of congress tourism, economic forums, scientific conferences and symposia in Ukraine, etc.

The development of tourism in the regions will lead to an increase in revenues coming to regional and local budgets and thereby improve the standard of living of the population. In addition, it will have a positive impact on the growth of demand for local industry products, an increase in tourism facilities, the state of construction and infrastructure in the region, and will solve employment and environmental problems. There are some obstacles to the development of tourism in Ukraine and regions: a relatively short payback period of capital in this area leads to the fact that in pursuit of quick profits, many tourism enterprises operate without a development strategy for future periods; lack of investment and tourism infrastructure; financing of tourism business is considered risky; lack of a unified mechanism of state regulation of the tourism and recreational sector of the economy, etc.

Reforming the tourism sector should be comprehensive and not limited only to the rational use of the available resource-recreational potential of the tourism sector in the region. It is necessary to qualitatively improve the final product of its functioning, the most complete satisfaction of the needs of the population, the creation of a highly competitive tourism product.

In these circumstances, there is a need to revise the principles and priorities in the field of tourism management, to study the international experience of tourism. However, mechanically transfer the methods of tourism management that exist in the West in the Ukrainian environment should not be without taking into account the characteristics and conditions of national development [2].

To implement the strategic development program, a list of measures is proposed, which include: creation of a regulatory framework for tourism development that corresponds to international practice; formation of economic mechanisms for stimulating the development of foreign and domestic tourism and

attracting investment in this industry; introduction of a rigid system of certification and licensing of tourism activities, etc. [3].

Regional programs play the role of an active method of regulating market processes and integrating state and regional interests in the tourism sector. Representative bodies of power and state administrations on the ground, within the limits of their powers and competences, carry out integrated management of the development of the territory and, through appropriate regulatory and administrative levers, regulate the processes of recreational development of its potential on the ground. Important state instruments of influence on tourism activities in the region are licensing, standardization and certification of tourism services. To attract tourists to the region, it is necessary to create a favorable image of the region and an information environment in the provision of tourist services. To this end, it is proposed to develop a passport of the tourist potential of the region.

The passport must have: information about the geopolitical state of the region; relief features; flora; provision of resort and recreational resources; resource and recreational rating of the region; characteristics of landscapes and natural resources; architectural and historical resources; known objects; tourist routes; tourism infrastructure; ecological state of the region; prospects for the development of tourism and the creation of a new tourist product; total score of the region's tourism potential in the ranking of regions of Ukraine [4].

Conclusions. As a result of the research of the current state and prospects of development of the tourism industry in the regions of Ukraine, the dependence of the active growth of tourism entrepreneurship on the implementation of the adopted regional state programs to support tourism has been identified. Development of regional targeted comprehensive programs for the development of recreation and tourism will help realize the tourism potential of the regions.

BIBLIOGRAPHY

1. Dyadechko L. P. Economics of tourism business: Textbook. – Kyiv: Center for Scientific Literature, 2007. – 224 p.

2. On tourism: Law of Ukraine of 15.09.1995 - No325/95-VR.

3. Kifiak V. F. Organization of tourism activity in Ukraine. – Chernivtsi: Books – XXI, 2003. – 300 p.

4. Malska M. P., Khudo V. V. Tourism business: theory and practice. Tutorial. Kyiv: Center for educational literature, 2007. – 424 p.

INNOVATION OF ADDITIONAL SERVICES IN HOTELS

Stolyarchuk Valentyna Mykolaivna

Candidate of Technical Sciences, Associate Professor

Skreminska Anna Volodymyrivna

Student

Poltava University of Economics and Trade

Poltava

Problem statement: With the beginning of reforms, there was an urgent need to study the specific properties of the hotel business, organization, development, and intersectoral and infrastructural interconnections. The specificity of hotels in this regard, so far, has not been fully analyzed and investigated. Hotel innovations continue to be analyzed only in a narrow range of additional services that a hotel can provide to its customers, and their development continues to remain outside the complex Analysis.

Keywords: hotel, innovations in hotels, additional services.

The relevance of the study lies in the fact that today the needs of guests are growing and expanding almost every day, and hotel enterprises must have time to meet these needs, look for new methods to attract their attention and maintain competitive advantage.

The object of the study is hotel enterprises of the world with unusual additional services that are provided to guests.

The subject of the study is the internal environment of the hotel, innovative technologies.

Goal Setting: The main aim of the article is to analyze and dynamics of innovative development and its impact on hotel industry enterprises.

Summary of the main research material: International hotel business is a special segment of the hotel industry, which is characterized by a high degree of internationalization of capital, the international nature of its operations, as the hotel

system considers the whole world as its field of activity.

The main feature of the difference between the modern economy is innovation. Innovation is a powerful anti-crisis tool. The relevance of innovative technologies is explained by the globalization of the world market, the reduction of the life cycle of services, as well as the need for an innovative approach to the quality characteristics of additional services [1].

Nowadays, in order to stand out among other hotels and make you talk about yourself, you need to either disappoint your guests and get a lot of negative criticism, or anticipate the expectations of the most demanding guests with an original concept, fresh ideas and excellent service.

A great example of combining creativity and care for its guests can be the first-of-its-kind European music hotel Nhow Berlin, located on the banks of the Spree River, at the epicenter of musical, fashionable and theatrical life of the city. The design of the hotel focuses on design, art and, of course, music. It is the only hotel with two studios meeting the highest international standards, which the hotel operates in conjunction with the record company Lautstark and René Renefeld, managers of the legendary Berlin studio Hansa. Guests are also given a rare opportunity to rent musical instruments, and for the hotelGame consoles are installed in the lobby. The hotel is divided into two parts: the rooms in the east wing are decorated in golden pink tones, and the west is dominated by gray, blue and pink shades. The rooms are equipped with all the necessary technologies, including iPod docking stations and IP TVs located in mirrored walls, which, when turned off, become completely invisible. In addition, the hotel positions itself as a healthy lifestyle zone, so all rooms in the hotel are non-smoking. Each piece of the hotel's interior "works" to create a positive mood among guests. On the walls, various interior items and even on the hotel staff themselves there are popular phrases from famous songs that serve as a kind of navigation guide and guide to action for hotel guests.

The original service was invented in the Canadian hotel The Country Inn and Suites in Niagara Falls. Unlike the standard "Room Service" button, which all phones in ordinary hotels are equipped with, in the hotel rooms of The Country Inn & Suites

in Niagara Falls phones have a "Pizza" button, with which you can order pizza delivery to the room. Clicking this button automatically, the guest to one of the local pizzerias that partner hotel. According to hotel representatives, this service is very popular among guests, and also helps to relieve staff and concentrate on providing better service to guests of the lounge bar.

An interesting idea in the form of an exclusive service under the original name "Fragrance Butler" (butler of smells) is offered by the chain of luxury hotels «Rosewood Hotels & Resorts». At any time of the day, at the guest's call, a "butler of smells" appears on the threshold of the room with a silver tray, on which bottles of such luxurious fragrances as Chanel are located No. 5, Daisy Marc Jacobs, Tom Ford for Men, Bulgari Pour Homme, etc. , The guest can use any of the offered fragrances free of charge an unlimited number of times during his stay at the hotel [2].

In addition, each of the hotels of the chain has different "menu of fragrances". The set of perfumes included in the "fragrance menu" depends on the location of the hotel, climatic conditions and the general atmosphere. For example, at the Rosewood Hotel Georgia in Vancouver, guests will be offered Chanel No. 5, Bulgari Black, Daisy Marc Jacobs, Cos o Mademoiselle, Christian Dior Miss Dior , Cherie and Hermes Kelly Caleche, in ", The Carlyle "in New York - the classic Hermes Eau des Merveilles and Rosewood Mansion, and in" Turtle Creek "in Dallas - the legendary Givenchy Dahlia Noir .

A special offer for travelers with children was developed by Park Hyatt hotels. Now parents do not need, going on the road, to worry about how not to forget the baby's favorite toy, and worry how comfortable the child will be in the hotel. Service package VIB - Very Important Baby provides accommodation in a room with a baby cot and other additional amenities that will make your stay at the hotel as comfortable and enjoyable as possible even for the smallest. In the room for the child waiting for a surprise - a large selection of toys, and in hotel restaurants young visitors will be offered a tasty and healthy children's menu. VIB service is available for children under three years old, it is included in the price [2].

An interesting feature of hotels for tourists who do not think of parting with

their four-legged friends and always take them with them on a trip, is a new hotel service chain Park Hyatt - Very Important Dog (Especially important dog). This offer is aimed at pampering pets after a tiring flight and includes pet food, sleeping, toys, as well as additional care services. The Very Important Dog service is included in the price. The hotel notes that the VID package is already in demand among hotel guests.

Morgan hotels rely not only on comfortable apartments and delicious cuisine, but also pay special attention to the social and intellectual needs of visitors. That is why the feature of hotels in this group is the "Minibar for the mind". The intelligent minibar menu for the mind consists of 4 dishes. The first dish of "dinner for the mind" - "Conversational starters" - a set of 250 cards with unusual questions, bright quotes that will help start a conversation or suggest a topic for a dispute. The second - "Meeting thoughts, or feed your brain, " as the name implies, is a collection of aphorisms and short stories on current life topics. The third "dish" of "dinners for the mind" is "Relaxing reading", stories and anecdotes specially selected by biblio-therapists from The School of Life, reading which provokes a mood increase or promotes relaxation. And finally, the last "dish" of dinner for the mind - "Notes for dreams and fears", this is actually a notebook where you can write down your fears and dreams and share them, share with others, discuss them, And, perhaps, get rid of. The idea of a minibar for the mind in hotels appealed to many. The owners of the hotel chain are glad that their customers are satisfied not only with physical, but also with spiritual convenience.

In one of the Turkish hotels, visitors use darts to knock out a percentage of the discount on additional paid services (spa, bowling, water sports, tennis and windsurfing lessons). According to the hotel staff, this "trick" not only helps to entertain hotel guests, but also motivates to buy additional services for which guests themselves "knocked out a discount".

The chip of one of the hotels of the Synxis chain on the island of St. Lucia is to ensure the peace of mind of its guests and almost complete isolation from the outside world. In the luxurious rooms of the hotel there are no telephones, TVs and radios. In addition, old lyrical poems are embroidered on the pillows, while pillowcases with

poems change daily. Thus, guests receive a new literary discovery every day and involuntarily plunge into the atmosphere of past years [2].

Conclusions: From the foregoing, we can conclude that the introduction of innovations in hotels requires a lot of attention, thoroughness and advance planning. Not always, especially in our time, hotels have the opportunity to use the latest technology, change the interior or concept of the establishment, but each hotel can find its own peculiarity that will add individuality to the hotel and make guests talk about it. Of course, do not forget about other important components of a successful hotel.

REFERENCES:

1. Les Roches International School of Hotel Management, Switzerland [Electronic resource]. – Access mode : [http://www. dteducation. com/educationabroad/students/hospitality/cid_210/](http://www.dteducation.com/educationabroad/students/hospitality/cid_210/)

2. Featuresand hotel wouldbe demolished [Electronic resource]. – Access mode : <http://prohotelia.com.ua/category/features/fishki/>

ЄВРОПЕЙСЬКА ІНТЕГРАЦІЯ ЯК ВЕКТОР РОЗВИТКУ УКРАЇНСЬКОЇ ЕКОНОМІКИ В СУЧАСНИХ УМОВАХ

Белоусова Світлана Володимирівна,
учитель економіки,
КЗ «ХСШ I-III ступенів № 93 ім. В. В. Бондаренка»
м. Харків, Україна

Вступ. / Introductions. Інтеграційні процеси в Західній Європі, які забезпечили розвиток країн-членів Європейського Союзу (ЄС), стали прикладом для країн іншої частини континенту. Ефективність економічної інтеграції підтверджується просторово-географічним розширенням ЄС, підвищенням конкурентоспроможності країн-учасниць на світових ринках, прискоренням науково-технічного розвитку, формуванням сприятливого середовища для зрощення й ефективного функціонування національних ринків факторів виробництва тощо. Незважаючи на складність процесу входження до даного інтеграційного угруповання, під час якого країні потрібно розв'язувати економічні, соціальні та політико-правові проблеми, альтернативного вектору розвитку для більшості європейських країн не існує.

Питання європейської інтеграції з часом набуває все нових аспектів, бо життя постійно вносить свої корективи в функціонування глобальної економіки. Для України європейський вектор розвитку є абсолютним пріоритетом після розв'язування росією війни на Сході України і анексії Криму. Повномасштабне вторгнення РФ в Україну 24 лютого 2022 року тільки актуалізувало дане питання, підштовхнувши уряди України та ЄС до активізації інтеграційного процесу.

Мета роботи. / Aim. Мета полягає в дослідженні історичного досвіду та сучасних тенденцій економічної інтеграції країн Європи в контексті з'ясування інтеграційних перспектив України.

Матеріали та методи. / Materials and methods. Результати отримано із застосуванням методів історико-логічного, діалектичного, структурно

функціонального аналізу. Теоретичною та методологічною основою дослідження стали наукові статті та монографії в даній царині. Інформаційною базою є законодавчі акти та статистичні матеріали ресурсів Інтернет-мережі.

Результати та обговорення. / Results and discussion. Обговорення питання орієнтирів зовнішньоекономічного курсу України має значну джерельну базу, більшість якої останнім часом присвячена аргументації щодо соціально-економічних та політико-безпекових переваг саме європейської стратегії розвитку української економіки.

Переважає більшість публікацій українських авторів ([1-4] та ін.) висвітлює європейський напрям зовнішньоекономічної політики України, стан відносин між Україною та ЄС в той чи інший період.

Взагалі історія інтеграційних процесів в Європі почалася після Другої світової війни, головним завданням яких стало відновлення європейських економік і консолідація зусиль в напрямку формування системи безпеки на європейському континенті.

І хоча перші заклики до об'єднання Європи звучали ще в 1920-30-х рр., пройде ще багато років до втілення її і життя – Договір про створення Європейського Союзу було підписано 7 лютого 1992 р.

На основі врахування глибини інтеграції та етапів розширення складу учасників, а також аналізу історичного досвіду та дослідження чинників, що були в основі формування єдиного європейського простору, нині виділяють кілька періодів розвитку європейської економічної інтеграції (табл. 1). Наразі ЄС має 27 країн-членів і є одним з основних економічних центрів світу, на який припадає майже 40% обсягів світової торгівлі.

Ускладнення процесів інтеграції європейських економік на сучасному етапі обумовлено багатьма чинниками (рис. 1), врахування яких вимагає використовувати диференційований підхід у розробці вимог для майбутніх учасників об'єднання відповідно до природно-ресурсної, соціальної, інституціональної, функціональної, територіальної, економічної специфіки країни.

Історичні етапи економічної інтеграції в Європі

Період	Характеристика
I етап (1951–1957 рр.)	-із застосуванням різних організаційних форм інтеграції поступове зниження внутрішньої конкуренції країн-учасників; -встановлення рівноправних партнерських відносин у рамках міжнародної внутрішньої кооперації; -поступове зняття суперечності в питанні контролю окремих країн над ключовими ресурсними базами, які зосереджені, головним чином, у прикордонних областях суміжних держав
II етап (кінець 1950-х – початок 1970-х рр.)	комплексний підхід до господарської взаємодії країн-членів шляхом створення спільного ринку, в рамках якого відбувається «вільний рух товарів, осіб, послуг і капіталів»
III етап (початок 1970-х – середина 1980-х рр.)	включення нових членів і впровадження валютної та фінансової інтеграції
IV етап (середина 1980-х – початок 1990-х рр.)	- завершення створення єдиного внутрішнього ринку в рамках ЄС; - поступове усунення фізичних, технічних, податкових та інших бар'єрів в єдиному економічному просторі;
V етап (середина 1990-х – початок 2020-х рр.)	- формування цілісної системи ЄС – перехід до формування повного економічного, валютного та політичного союзу; - значне розширення складу країн-учасниць з моделлю ступінчатого вирівнювання економічних потенціалів – «диференційованої інтеграції» та гармонізації інституційних правил взаємодії
*Прогноз VI етап	- зростання впливу політичного фактору на розробку економічної стратегії розвитку; - розширення складу країн-учасниць за рахунок приєднання України, Молдови, Грузії

Складено на основі: [1-3].

На думку експертів, відбувається поступовий перехід процесів інтеграції європейських економік від м'яких форм зближення до більш жорстких форм з'єднання, що вимагає від країни-претендента на членство в ЄС наступне: значні інвестиції і час для уніфікації стандартів продукції та бізнес-процесів до загальноєвропейських; зміни в законодавстві та економічних взаємовідносинах економічних суб'єктів для адаптації національних інституційних норм до європейських; запровадження європейських принципів регулювання різних сфер національної економіки; структурної перебудови національної економіки для пошуку місця національної економіки в єдиному економічному середовищі з метою підвищення її конкурентоспроможності; уніфікації та стандартизації валютної, податкової та бюджетної політики відповідно до вимог ЄС. Враховуючи це, відмічаємо необхідність ретельної підготовки та виваженості в

процесі інтеграції української економіки в Європейську спільноту, щоб запобігти відтоку найбільш конкурентних вітчизняних економічних суб'єктів до країн ЄС і спеціалізації України на ресурсоємних і низькотехнологічних секторах.



Рис. 1. Чинники ускладнення інтеграційних процесів в сучасній Європі (складено автором на основі: [4]).

Відносини між Україною та ЄС були започатковані в грудні 1991 р., коли Євросоюзом було офіційно визнано державну незалежність України. Від проголошення наміру інтегруватися до подання заяви на членство пройшло майже 30 років. Постановою Верховної Ради України від 02.07.1993 р. «Про основні напрями зовнішньої політики України» закріплювалося, що перспективною метою української зовнішньої політики є членство України в Європейських співтовариствах за умови, що це не шкодитиме її національним інтересам. У «Стратегії інтеграції України до ЄС» (1998) і «Програмі інтеграції України до ЄС» (2000) набуття повноправного членства в Європейському Союзі було проголошено довготерміновою стратегічною метою України. В Законі України від 1 липня 2010 року «Про засади внутрішньої і зовнішньої політики» вказується, що однією з основоположних засад зовнішньої політики України є «забезпечення інтеграції України в європейський політичний, економічний, правовий простір з метою набуття членства в ЄС». Угода між Україною і Євросоюзом про Асоціацію, яка була підписана в 2014 р. і повністю запрацювала в 2017 р., передбачала поглиблену соціально-економічну співпрацю в межах Україна-ЄС та заклала основи подальшого поступу євроінтеграції.

Після вторгнення росії країни Європейського Союзу стали головними партнерами України. Протягом 2022 року наша держава отримала кандидатський статус, а також гуманітарну, військову та фінансову допомогу ЄС. Початок широкомасштабного вторгнення рф в Україну 24 лютого 2022 року тільки посилив європейський вектор зовнішньої політики нашої країни:

- 28 лютого 2022 р. Україна подала заявку на вступ до Євросоюзу;
- навесні 2022 р. було підготовлено відповіді на питальник від Єврокомісії, який стосувався політичних та економічних параметрів України;
- у червні 2022 р. Україна отримала статус кандидата в ЄС, щоправда з кількома рекомендаціями, які стосуються реформування судової системи в Україні, впровадження нового законодавства щодо ЗМІ та боротьби з олігархічними впливами.

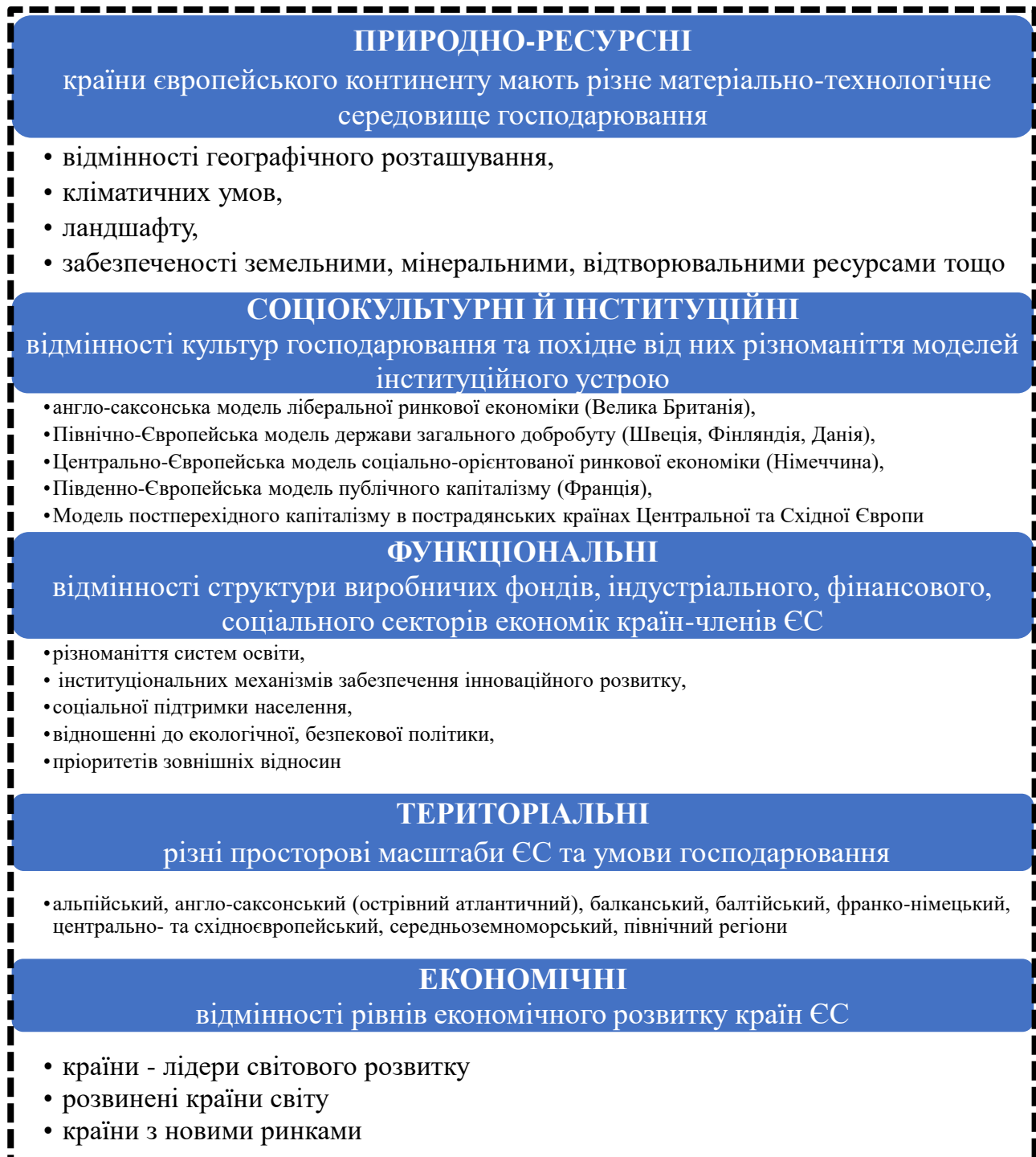
Мільйони українських біженців отримали допомогу в країнах Євросоюзу.

Було надано:

- фінансову підтримку українцям з боку ЄС в розмірі 630 млн євро і державами-членами ЄС у розмірі 1,7 млрд євро;
- гуманітарну допомогу вагою більше 82 тис. тон і технічну допомогу в обсязі понад 70 тисяч одиниць різного роду обладнання (трансформатори, автоматичні вимикачі, кабелі тощо) через Механізм цивільного захисту ЄС;
- військову допомогу від держав-членів ЄС на 12 млрд євро;
- створено умови для підтримки продовольчої безпеки України за рахунок збільшення експорту наших товарів за кордон (розширення потоку вантажів через нові та існуючі транспортні коридори, вдосконалення інфраструктури на кордоні, спрощення митних процедур тощо) [5].

До широкомасштабного вторгнення росії частка Європейського Союзу в зовнішній торгівлі України складала 41%, нині – понад 55%. Як вказує Міністр економіки України Ю. Свириденко, *«економічний фронт нашої боротьби проти агресії базується на тісній взаємодії українського та європейського бізнесу»* [6]. Додаткові рішення, ухвалені в умовах воєнного стану – скасування всіх мит, укладення угоди про скасування дозволів на перевезення, приєднання до системи спільного транзиту – допомогли Україні пом'якшити шок від війни і ще сильніше з'єднали українську економіку з ЄС.

Висновки./Conclusions. Нині європейський вектор розвитку української економіки виглядає безальтернативним. Врахування історичного досвіду інтеграційних процесів в Європі та чинників їх ускладнення на сучасному етапі дозволить знизити ризики розвитку української економіки на шляху до членства в ЄС і більш ефективно використати його переваги. Особливо це актуально в умовах війни з рф та поствоєнного відновлення України.

СПИСОК ВИКОРИСТАНИХ ДЖЕРЕЛ:

1. Оцінка інтеграції України до європейського економічного простору : колективна монографія / за заг. ред. д. е. н., проф. О. О. Борзенко; НАН

України, ДУ «Інститут економіки та прогнозування НАН України». Київ, 2021. 493 с. URL : <http://ief.org.ua/wp-content/uploads/2022/05/.pdf>

2. Просторова організація бізнесу в регіонах України: форми та механізми регулювання : монографія : у 2-х т. / НАН України. Державна установа «Інститут регіональних досліджень ім. М. І. Долішнього НАН України» ; наук. ред. М. І. Мельник. Львів, 2019. Т. 1. 377 с.

3. Манойленко О. Формування державної інтеграційної регуляторної політики національної економіки. *Бізнес Інформ*. № 3. 2022. С. 4-9. URL : www.business-inform.net.

4. Липов В. Гнучка інтеграція: історичний досвід Європи та значення для України. / Україна – Європейський Союз: від партнерства до асоціації: Український Щорічник з Європейських Інтеграційних Студій. Вип. II.– Луцьк, Терен, 2019. – С. 214-222.

5. Динаміка підтримки України з боку Євросоюзу після вторгнення РФ. URL : <https://armyinform.com.ua/2023/03/07/dynamika-pidtrymky-ukrayiny-z-boku-eyvrosoyuzu-pislya-vtorgnennya-rf/>.

6. Свириденко Ю. Відкритість торгівлі та інтеграція до внутрішнього ринку ЄС. URL : <https://www.kmu.gov.ua/news/vidkrytist-torhivli-ta-intehratsiia-do-vnutrishnoho-rynku-ies-tse-kliuch-do-zberezhennia-ukrainskoi-ekonomiky-v-umovakh-viiny-ta-shvydkoho-ekonomichnoho-vidnovlennia-iuliiia-svyrydenko>.

ПРІОРИТЕТИ УКРАЇНИ ПІД ЧАС ВІЙНИ І ПОВОЄННОГО ВІДНОВЛЕННЯ ТА ПЕРСПЕКТИВИ ЄВРОІНТЕГРАЦІЇ

Вдовіна Інеса Олексіївна

Старший викладач кафедри фінансів
імені Віктора Федосова

Київський національний економічний університет
імені Вадима Гетьмана
м. Київ, Україна

Вступ. / Introductions. Євроінтеграція – один із найактуальніших пріоритетів України на найближчі роки. Вступ України до ЄС це взаємовигідний процес, який несе ряд геополітичних, економічних та соціокультурних переваг кожній зі сторін.

Для Європейського Союзу це можливість значно розширити внутрішній ринок, збільшити виробництво та споживчий попит. Відкриється доступ до українських природних ресурсів, земель та людського капіталу, що стимулюватиме економічне зростання та конкурентоспроможність ЄС на світовій арені. Вступ України до ЄС посилить геополітичні та безпекові позиції останнього за рахунок розширення впливу в Східній Європі, а також сприятиме політичній стабільності в регіоні, подальшому розвитку демократії та громадянського суспільства.

Для України вступ до ЄС відкриє доступ до ринків збуту, фінансових ресурсів, новітніх технологій, стандартів та процедур, що сприятиме швидкому економічному зростанню та підвищенню конкурентоспроможності українського бізнесу. Проведення реформ у сфері державного управління, публічних фінансів, пенсійної системи та боротьби з корупцією забезпечить політичну стабільність, значно збільшить обсяги інвестицій та рівень доходів громадян. А підтримання демократичних цінностей, прав людини та пріоритезація розвитку громадянського суспільства при вступі до ЄС зміцнить демократію в Україні, підвищить якість життя громадян та захисту їх прав.

Крім того для обох сторін відкриваються широкі можливості для співпраці в галузі освіти, мистецтва, культури та спорту.

Ціль роботи. / Aim. На основі аналізу економічних пріоритетів під час війни та повоєнного відновлення дослідити подальші перспективи вступу України до ЄС, як повноправного партнера.

Матеріали та методи. / Materials and methods. В процесі аналізу економічних пріоритетів України досліджено широке коло наукових публікацій та офіційних статистичних даних Міністерства економіки, Міністерства фінансів та Національного банку України. Для оцінки євроінтеграційних перспектив України використовувалися матеріали Програми Європейського Союзу ERASMUS+, напряму «Центри Досконалості Жана Моне», проєкту «Волинський центр європейських студій: зелене та безпечне сусідство» (№ 101085647 – VCES – ERASMUS-JMO-2022-HEI-TCH-RSCH).

Основними методами дослідження виступали загальні методи наукового пізнання, такі як аналіз та синтез, аналогія, порівняння, діалектичний та структурний методи, систематизація та узагальнення.

Результати та обговорення. / Results and discussion. В умовах воєнної економіки та в найближчі 3-5 років в Україні дещо зміняться пріоритети, що значно ускладнить і відтермінує вступ до ЄС.

Перш за все, має змінитися роль держави. Від держави-регулятора економічних процесів Україна має перейти до держави – інвестора, держави підприємця, держави-бізнес-партнера, держави-кредитора. Під час війни держава повинна не тільки фінансувати воєнні витрати, а й підтримувати функціонування реального сектору економіки через широку систему трансфертів, інвестицій, державних закупівель, державного фінансування і допомоги бізнесу. Так, наприклад, частка державних витрат в економіці Ізраїлю в період воєнного протистояння досягала 77% ВВП (1985 р.). [2] Така фінансова допомога може бути оцінена Євросоюзом, як недопустима державна допомога, що викривлює конкуренцію. Однак, серед «допустимої державної допомоги» відповідно до ст.107 Договору про функціонування ЄС, вказано

«допомога регіонам, де низький рівень життя і неповна зайнятість», що цілком відповідатиме становищу України в цілому.

По-друге, пріоритетом України на найближчу перспективу має стати створення нових робочих місць і забезпечення достатнього рівня доходів населення. Запуск нових виробництв, переміщення в Україну заводів транснаціональних корпорацій з росії, проведення цілеспрямованої державної політики зайнятості матиме значний стимулюючий ефект для всієї економіки, створить додану вартість та супутні податки. Створення нових робочих місць матиме значно більше значення для економіки, ніж судові, антикорупційні, правоохоронні реформи, яких вимагав від України МВФ та Європейський Союз останні 5 років. Доцільним вважається переорієнтувати фінансові потоки держави на пріоритетні напрямки, не порушуючи принципів прозорості, конкуренції, справедливості та верховенства права. Слід, однак, наголосити, що реформи не треба скасовувати. Вони мають стати «фоновим процесом», можливо, не таким швидким, як очікувалося.

Завдання створення робочих місць і збільшення доходів населення цілком корелює із цілями стратегії соціально-економічного розвитку Європейського Союзу «Європа-2020» в частині регіональної політики. Орієнтиром для ЄС було працевлаштування 75% населення (наразі працевлаштованих приблизно 72% населення) при 10% тих, хто перебуває за межею бідності. Ситуація в Україні наразі дещо гірша, особливо за показником бідності. Рівень безробіття за різними оцінками становить 26 – 30%, а до кінця року може збільшитися до 35%. [4, 5] Слід наголосити, що вказані дані - це кількість офіційно безробітних, що стоять на обліку у службі зайнятості. Але реальна картина рівня зайнятості значно відрізняється, адже зняття з обліку безробітних, які мігрували за кордон, та мобілізація істотно стримали зростання кількості тих, хто перебуває на обліку у центрах зайнятості.

Частка населення із середньодушовим доходом нижче офіційного прожиткового мінімуму в Україні у 2015 році становила 62,6%, у 2019 році 29,9% [1], а у 2020 році – 23%. Динаміка в цілому позитивна, але показник

мінімум вдвічі перевищує допустимий для ЄС. А з огляду на нерелевантність самого показника прожиткового мінімуму, та скорочення реальних доходів населення під час війни, слід констатувати, що питома вага осіб, що перебувають за межею бідності, в Україні значно вище офіційного показника і в рази більше орієнтиру ЄС.

Третім пріоритетом має стати модернізація виробництва на інноваційній основі. Напередодні війни Україна мала невелику за обсягами, сировинно орієнтовану індустріальну економіку з критично низьким рівнем інвестицій на технічну модернізацію. За час війни країна втратила за різними оцінками від 30% до 50% виробничої потужності. До того ж перед війною Україна знаходилась серед країн з найнижчим рівнем "науково-дослідної капіталізації" ВВП. Так, виконані дослідження і розробки в 2020 р. становили лише 0,4% ВВП, в той час як в середньому по країнах ОЕСР цей показник становив 2% ВВП, [2] а орієнтир, закладений у стратегії «Європа 2020» був на рівні 3% ВВП.

Перехід на вищий технологічний уклад на основі інноваційної модернізації виробництва – найважливіше завдання сьогодення та найближчої перспективи. Це завдання ускладнюється тим, що в слаборозвинених економіках з високим рівнем бідності та низьким платоспроможним попитом стимули до інновацій дуже обмежені, або взагалі відсутні. Тому потрібна державна політика стимулювання інновацій та масивне державне інвестування, як альтернатива не працюючим ринковим механізмам.

Відновлення та модернізація промисловості залишатиметься пріоритетом національної економічної політики на найближчі роки, адже великі промислові підприємства не тільки створюють робочі місця, але й генерують попит на супутні товари та послуги (виробниче споживання), чим стимулюють підприємницьку ініціативу малого бізнесу.

За даними НАН України, найбільш перспективними галузями для післявоєнного відновлення на інноваційній основі, є атомна енергетика; титанове, літійове та алюмінієве виробництво; чорна металургія; важке енергомашинобудування; фармацевтична промисловість та виробництво

медичної техніки; новітні нафтохімічні виробництва виготовлення органічних продуктів; виробництво синтетичних рідких палив (бензин, дизельне пальне тощо); аграрна селекція та генетика. [2]

Стратегічними також вважаються нафтовидобувна та нафтопереробна промисловість, літако- та ракетобудування, космічна галузь – традиційні галузі, де Україна вже має конкурентні позиції на світових ринках.

Європейський Союз наразі є найбільшим торговим партнером України. Питома вага торгівлі товарами та послугами з ЄС у 2022 році склала 53,6% від загального обсягу торгівлі України (у 2021 році – 39,1%). [3] Слід, однак, зауважити, що Європейський Союз проводить достатньо жорстку протекціоністську політику у зовнішній торгівлі, тому вихід української продукції стратегічних галузей на ринки ЄС і надалі буде стикатися зі значними обмежувачими впливами. Так, найбільше захисних зовнішньо-торгівельних інструментів, застосовується до продукції чорної металургії (33% всіх прийнятих захисних заходів), хімічної промисловості (приблизно 31% всіх заходів), текстильної промисловості та виробництва електроніки (близько 10% заходів кожна). Вже зараз Україна стикається з обмеженнями експорту продукції сільського господарства та її транзиту територією ЄС.

Якщо говорити про Маастрихтські критерії валютно-фінансової конвергенції, то їх виконання Україною в найближчі п'ять років малоймовірно. Особливо проблемним видається досягнення нормативів довгострокових номінальних процентних ставок, рівня інфляції та відхилення обмінного курсу національної валюти.

Висновки. / Conclusions. Враховуючи вищенаведене, перспективи вступу України до ЄС та реалізації всіх переваг такого об'єднання протягом найближчих п'яти років оцінюються як незначні. Причиною тому є глибина та тривалість економічної, політичної та фінансової кризи, в якій опинилася Україна з початком війни, та відсутність реальної вигоди для Євросоюзу від такого об'єднання. Чи не єдиним аргументом за вступ України до ЄС в найближчі роки може стати завдання забезпечення «безпекової зони на

кордонах Євросоюзу», що потребуватиме політичної волі та прийняття Європейським Союзом волонтаристських рішень. До того ж умовою такого вступу, на наш погляд, буде обов'язкове приєднання України до Євroatлантичного Альянсу.

ВИКОРИСТАНА ЛІТЕРАТУРА:

1. Андрейцева, І. Доходи і якість життя населення України: сучасний стан. // *Економіка та суспільство*, 2021. - №29. <https://doi.org/10.32782/2524-0072/2021-29-27>
2. Данилишин Б. Структурні реформи, які здатні змінити Україну <https://www.epravda.com.ua/columns/2022/05/31/687649/>
3. Міністерство економіки України. Бюлетень стану торговельних відносин між Україною та ЄС у 2022 році. // <https://www.me.gov.ua/Documents/Detail?lang=uk-UA&id=5db05993-288d-4981-9f26-f0f6efe586e2&title=BiuletенStanuTorgovelnikhVidnosinMizhUkrainoiuTasU2022-Rotsi>
4. В Україні рівень безробіття цього року становитиме 26% - НБУ // <https://www.ukrinform.ua/rubric-economy/3664648-v-ukraini-riven-bezrobitta-cogoric-stanovitime-26-nbu.html>
5. Рівень безробіття в Україні досяг 30% і росте далі // <https://edialog.media/uk/2023/01/20/>

МОДЕЛІ БАГАТОКРИТЕРІАЛЬНОЇ ОПТИМІЗАЦІЇ ІНВЕСТИЦІЙНИХ БІЗНЕС-ПРОЦЕСІВ

Виноградова Ольга Євгенівна,

молодший науковий співробітник

Афанасьєва Олена Миколаївна,

завідувач відділу

Беззубець Тетяна Яківна,

заступник завідувача відділу

Науково-дослідний,

проектно-конструкторський та технологічний інститут мікрографії

м. Харків, Україна

Вступ. Інвестиційна діяльність є однією з необхідних умов стабільного зростання економіки, ефективного функціонування, конкурентоспроможності, розвитку підприємств. Проблема правильної оцінки ефективності інвестиційних проєктів та вибору з безлічі інвестиційних альтернатив стоїть досить гостро, і має важливий характер як для кожного підприємства окремо, так і для економіки загалом.

Міжнародна конкурентоспроможність інвестицій має на увазі багатокритеріальне обґрунтування проєктів. Методологічні проблеми визначення економічної ефективності бізнес-проєктів з позицій синергетики, в даний час, залишаються слабо дослідженими.

Мета. Доцільність вирішення цих методологічних проблем зумовлена тим, що офіційно діючі методики оцінки інвестиційних проєктів пропонують кілька способів розрахунків для вибору найефективнішого варіанта за одним економічним показником.

Будь-який з них може дати лише односторонню оцінку ефективності альтернативних бізнес-проєктів. Понад те, кожен із відомих методів характеризується як певними перевагами, так і істотними недоліками. Тому вибір найбільш доцільного бізнес-проєкту з безлічі альтернативних є дуже непростим завданням з неоднозначним рішенням.

Методи та результати. Сучасна методологія оцінки ефективності бізнес проєктів повинна базуватися на концепції синергетики. Для отримання розв'язання задач у багатоцільовій постановці рекомендується загальна укрупнена схема, яка передбачає виконання наступного комплексу процедур:

1). Упорядкування критеріїв, включених у модель завдання, у порядку зменшення їхньої економічної важливості для інвестора.

2). Отримання безлічі допустимих планів у результаті розв'язання задачі за першим (домінуючим) критерієм.

3). Вибір із зазначеної множини найкращого плану за чисельним значенням першого критерію.

4). Якщо в результаті розв'язання задачі виходить кілька приблизно рівноцінних планів за всіма розглянутими критеріями, необхідно виконання таких процедур:

- визначення коефіцієнтів важливості (вагомості) за всіма введеними в модель завдання критеріями;

- нормалізація чисельних значень критеріїв (приведення їх до безрозмірних величин);

- зважування нормалізованих значень критеріїв відповідно до встановлених коефіцієнтів важливості;

- вибір найкращого плану максимального значення зваженої суми локальних критеріїв.

Оснoву методики становить економіко-математична модель (далі - ЕММ) розв'язання задачі. Розглянемо ЕММ завдання обґрунтування вибору економічно найефективнішого бізнес-проекту. Як критерії оптимальності ЕММ вибрано найбільш часто використовувані в розрахунках показники чистої наведеної вартості (NPV), індексу рентабельності (PI) та дисконтованого терміну окупності (DPP) капітальних вкладень. Для формалізації завдання введемо позначення:

i -код цільової функції ($i = 1, \dots, n$);

j - номер альтернативного варіанта бізнес-проекту ($j = 1, \dots, m$);

$\{x_j\}$ – безліч j -х варіантів бізнес-проектів;

X_j – оптимальний варіант бізнес-проекту;

$f_i(X)$ – критерій оптимальності.

Завдання полягає в тому, що необхідно вибрати з деякої множини альтернативних бізнес-проектів $\{x_j\}$ оптимальний варіант X_j , який задовольняв би наступним умовам:

$X_j = \begin{cases} 1 & \text{— } j\text{-й варіант бізнес-проекта є оптимальним } (j = 1, \dots, m); \\ 0 & \text{— в іншому випадку} \end{cases} \quad (1)$

$f_i = 1(X) \max, (i = 1, \dots, n) \quad (2)$

$f_i = 2(X) \max \quad (3)$

$f_i = 3(X) \min \quad (4)$

Цільова функція (2) характеризує вимогу максимізації величини показника NPV за шуканим варіантом бізнес-проекту.

Цільова функція (3) відображає вимогу максимізації величини показника PI за шуканим варіантом бізнес-проекту.

Цільова функція (4) передбачає необхідність забезпечення мінімального дисконтованого терміну окупності (DPP) за варіантом бізнес-проекту.

Вирішують задачу пошуку оптимального варіанта бізнес-проекту з безлічі альтернативних варіантів різними математичними методами:

- методом рівномірної оптимізації;
- методом справедливого компромісу;
- методом визначення сумарного відхилення від ідеальної точки;
- методом згортання критеріїв.

Якщо основним принципом перших трьох методів визначення коефіцієнтів важливості критеріїв є принцип рівноцінності всіх критеріїв, то особливістю застосування четвертого методу згортання критеріїв є отримання попередньої диференційованої оцінки коефіцієнта важливості кожного з включених в ЕММ критеріїв. Вони необхідні для зважування числових оцінок критеріїв оптимальності.

Висновки. Таким чином, запропонований підхід до оцінки інвестиційних проектів на основі багатокритеріальності дозволяє врахувати сукупність взаємопов'язаних показників, які дозволяють на основі узагальненого показника прийняти остаточне рішення, яке відповідає поставленій меті та суттєво знижує ризик інвестора.

РИЗИКИ І ЗАГРОЗИ ДЛЯ СТАБІЛІЗАЦІЇ ДІЯЛЬНОСТІ ПІДПРИЄМНИЦТВА В УМОВАХ ВОЄННОГО СТАНУ

Гейко Татьяна Юніївна

здобувачка

головний консультант відділу економічної стратегії

Національного інституту стратегічних досліджень

г. Київ, Україна

Вступ. Стимулювання підприємництва з боку держави в умовах воєнного стану є одним із глобальних пріоритетів для економічного відновлення під час війни і в повоєнний період, зважаючи на вагомі виклики для підприємницького сектору.

В умовах довготривалої війни максимальне використання можливостей для стабільного функціонування вітчизняного підприємництва набуває особливого значення. Це потребуватиме заходів державної підтримки, які спрямовані на зниження ймовірних ризиків для ведення підприємницької діяльності, реалізації управлінських рішень у фінансовій, страховій, податковій та митній сферах.

Ціль роботи. Визначення основних ризиків і загроз, які впливають на відновлення підприємницької активності в умовах воєнного стану та з'ясування пріоритетів подолання ключових перешкод розвитку підприємництва.

Матеріали та методи. Використовуються методи емпіричного дослідження, теоретичного пізнання та загальні методи дослідження.

Результати та обговорення. Відновлення економіки залежить від активізації роботи бізнесу, який в умовах високих безпекових ризиків та нестабільного постачання електроенергії відновлює діяльність, адаптуючись до нових умов. Від початку війни за підтримки держави 800 підприємств було релоковано з небезпечних регіонів, з них 623 підприємства вже працюють на новому місці. Для ще 239 відбувається пошук підходящої локації та способу

транспортування. Понад 650 підприємств, змінили плани щодо релокації, відмовившись від переміщення у зв'язку з деокупацією територій їх розташування.

Тобто, позначився тренд, коли бізнес намагається відновити діяльність або перепрофілюватися, із поновленням функціонування місцевих органів виконавчої влади та місцевого самоврядування на деокупованих територіях. Така ситуація вимагає спеціальних державних рішень, що мають підтримати і стимулювати бізнес, який зможе оперативно відновити діяльність на деокупованих територіях, та сприяти поверненню підприємств з інших регіонів та з-за кордону до місць реєстрації.

Разом з цим, в умовах повномасштабної війни для українських підприємців зростають наступні ризики і загрози:

- низька прогнозованість ведення бізнесу, насамперед зоні наближеній до бойових дій, на деокупованих територіях через ризик ракетних обстрілів і знищення виробничих потужностей. Відновлення в таких умовах необхідної інвестиційної діяльності вимагає впровадження механізмів страхової підтримки інвестицій від воєнних ризиків;

- звуження експортних та імпорتنих можливостей. Так, за даними НБУ, у 2022 р. зменшення експорту товарів склало 35,2 %, імпорту – 19,5 % проти аналогічного періоду попереднього року. Основними причинами стали: порушення логістичних ланцюгів постачання вантажів; зниження світових цін на товари, які традиційно експортуються; зниження попиту на продукцію на зовнішніх ринках; збільшення логістичних витрат та термінів доставки внаслідок блокади морських перевезень та браку рухомого складу; значні черги при перетині західних кордонів через недостатню спроможність пунктів пропуску; складні митні процедури;

- податкові перешкоди. Бізнес потребує реформування податкової системи, змін підходів до адміністрування податків, перегляду податкових ставок, що унеможливить корупцію, сприятиме усуненню дискреційних можливостей податкової служби, яка має бути переорієнтована на допомогу

бізнесу у сплаті та адмініструванні податків.

Кабінетом Міністрів України офіційно не визначений перелік територій, на яких ведуться (велися) бойові дії, або тимчасово окупованих російською федерацією. Внаслідок чого платники з таких територій, які мають право частково відкоригувати раніше нараховані суми податків та зменшити сплату їх до бюджету, за відсутності такого переліку не можуть скористатися цим правом (Додаток 2).

– недостатнє фінансування процесів відновлення. Брак фінансового ресурсу залишається однією з найбільших проблем для бізнесу. Внаслідок погіршення макроекономічної ситуації в Україні у підприємців зросли ризики неплатоспроможності, що викликало суттєве підвищення стандартів кредитування банків для бізнесу (посилення вимог до фінансового стану та до застави) в умовах воєнного часу і відобразилось на зменшенні кредитного портфелю банків.

Стійке продовження реалізації в цих умовах державної програми «Доступні кредити 5-7-9 %» та застосування інструментів державних гарантій на портфельній основі частково дозволило знизити кредитні ризики для банків, які продовжили працювати в рамках програми. При цьому «Доступні кредити 5-7-9 %» є єдиною працюючою програмою, за рахунок якої здійснюється фінансування діяльності підприємництва і заміщується кредитний портфель раніше виданих банками кредитів. Обсяг кредитів, наданих суб'єктам господарювання з початку повномасштабної війни за Державною програмою «Доступні кредити 5–7–9 %», станом на 27.03.2023 р. складає 95,96 млрд грн. В цілому за цей період портфель кредитів, наданих нефінансовим корпораціям, зменшився на 5,16 млрд грн.

Зважаючи на те, що програма є єдиним потужним джерелом кредитування підприємництва, слід підвищувати її ефективність, виключивши можливість рефінансування коштом програми, а також уточнити фінансування за цілями, із зосередженням на тих, які сприятимуть відновленню та забезпечать кращий поштовх для розвитку. Між тим, частина банків

призупинила роботу в межах держпрограми внаслідок затримки з боку держави у виплаті гарантованої частини відсоткової ставки замість позичальників.

Висновки. Забезпечення відновлення економіки України завдяки розвитку підприємництва є одним із ключових пріоритетів економічної безпеки країни. Швидкість відновлення залежить від узгоджених зусиль держави і підприємців, що базується, насамперед, на створенні сприятливого бізнес середовища та правил ведення бізнесу для стимулювання розгортання релокованих виробництв, в тому числі, повернення бізнесу з-за кордону.

Реалізація підприємницького потенціалу в умовах воєнного стану, стимулів для відновлення економіки, напрацювання нових механізмів стимулювання експортної діяльності, реформування роботи митниці шляхом автоматизації документообігу, узгодження податкової реформи на засадах оптимального поєднання завдань консолідації бюджету та заохочення відновлення економічної активності, розробка програми щодо сприяння поверненню релокованих підприємств до місць реєстрації після деокупації територій, заохочення банків до активного кредитування підприємництва – це напрями подальших досліджень у сфері відновлення потенціалу підприємництва.

СВІТОВИЙ ДОСВІД ВИКОРИСТАННЯ ОФШОРІВ В ЕКОНОМІЦІ

Горобінська Ірина Владиславівна,

канд. екон. наук., доц.,

старший викладач кафедри фінансів, обліку і аудиту,

Горобінський Артур В'ячеславович,

студент спеціальності

«Транспортні технології та управління

на автомобільному транспорті»,

Головатий Вадим Володимирович,

студент спеціальності

«Фінанси, банківська справа та страхування»,

Національний транспортний університет, м. Київ, Україна

Вступ. Світова практика показує, що, в основному, офшори використовують з метою мінімізації сплати податків або проведення заборонених фінансових операцій. Можливості, які надають офшорні зони, широкі: по-перше, це конфіденційність, коли інформація про бенефіціарів є прихованою, а рахунки, що відкриваються, є анонімними; по-друге, застосування механізму трансфертного ціноутворення, метою якого є встановлення мінімальних цін для експортованих товарів та максимальних для імпортованих; по-третє, здійснення фінансових операцій, які заборонені в країні походження.

Мета роботи. Узагальнити світовий досвід використання офшорів в економіці, визначити проблеми, ризики, переваги та перспективи.

Матеріали та методи. В ході дослідження було використано методи узагальнення, порівняння, синтезу та аналізу, статистичних спостережень, системний підхід, метод експертних оцінок. Інформаційною базою стали основні положення та результати наукових праць, матеріали науково практичних конференцій, статті періодичних видань, статистична інформація.

Результати та обговорення. Термін «off shore» означає «за кордоном» чи «на іншому березі» [5], його вживають, коли певна країна пропонує іноземцям вигідні умови для ведення бізнесу: мінімальне оподаткування, прості

вимоги до фінансової звітності, спрощений режим ліцензування, справедливе судочинство, захист від ризиків, захищеність активів тощо, а отже, саме заради певних переваг бізнес переносять до офшорних зон.

З'ясовуючи суть і роль офшорів, варто навести визначення Ніколаса Шексона, яке найбільш широко розкриває їх зміст і призначення: «місця, що прагнуть залучити гроші, пропонуючи політично стабільні інституції, які допомагають людям чи юридичним особам обходити правила, закони та регулювання інших юрисдикцій» [2].

Використання офшорних зон є дуже популярним на сьогодні, їх повний перелік наведено за посиланням [1], за деякими оцінками близько 60% усієї міжнародної торгівлі проводиться через них [2]. На рис. 1 представлено компанії, що зберігають більшу частину своїх грошей в офшорах, серед них лідирує Apple з сумою 246 млрд. дол.



Рис. 1. Компанії, що зберігають більшу частину грошей в офшорах

Джерело [3]

Розглянемо найпопулярніші офшорні зони [6]:

Багамські острови – країна передбачає звільнення від оподаткування

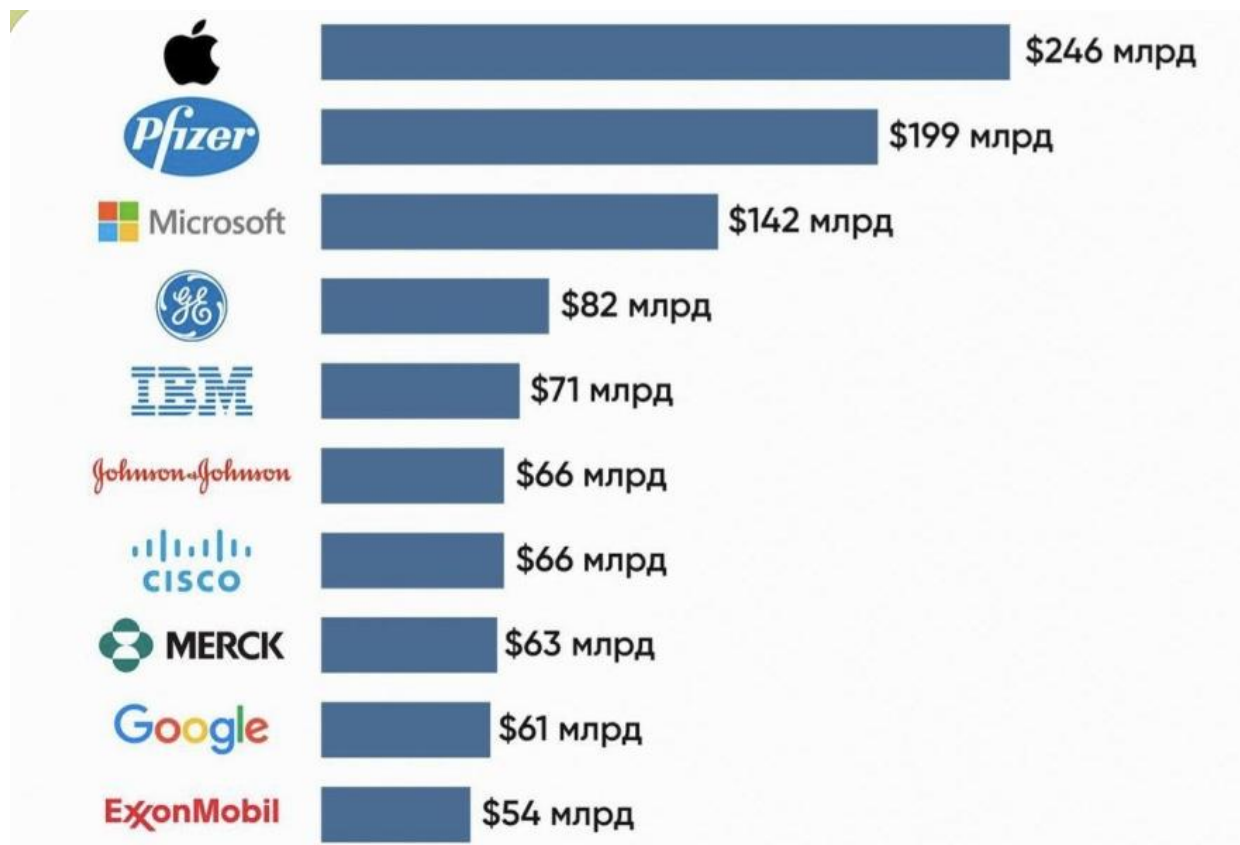
протягом 20 років для офшорних компаній та акціонерів, необхідно сплачувати лише встановлений річний внесок, компаніям не потрібно публікувати свої звітні документи, створити офшорну компанію можна всього за кілька днів, немає необхідності оформлювати дозволи, ліцензії тощо.

Гонконг – надає найбільші переваги при реєстрації офшорних компаній серед усіх інших азіатських країн, ставка корпоративного податку становить 0% для тих, хто працює за межами Гонконгу, якщо ж діяльність проводиться у межах країни, то необхідно сплачувати 16,5% прибутку у вигляді податків.

Кайманові острови – одне з найпопулярніших місць для офшорних хедж фондів, ставка корпоративного податку 0%, немає податку на прибуток, плата за реєстрацію та поновлення офшорних компаній нижча, ніж в інших країнах, на відміну від інших податкових гаваней тут дотримуються міжнародних податкових норм.

Панама – забезпечує високий рівень захисту активів від арештів та судових позовів, незначне державне регулювання, компанії не повинні отримувати дозволи для розподілу дивідендів, випуску акцій тощо, корпоративний податок встановлено у розмірі 0% для доходів, що надходять не з країни, крім цього панамські корпорації можуть займатися тією ж діяльністю, що і в США, ЄС та Канаді.

Кіпр – членство Кіпру в ЄС дає можливість виходу на європейські ринки, тут відсутні мінімальні вимоги до капіталу, Кіпр має ставку податку 12,5% одну з найнижчих у ЄС, разом з цим Кіпр не є частиною автоматичного обміну інформацією (AEOI), що дає можливість не оприлюднювати інформацію про відкриття офшорних банківських рахунків.

Ірландія, де розташовані європейські штаб-квартири багатьох великих компаній, є цікавим прикладом офшорної зони. Ірландія стабільно посідає 4 місце в глобальному рейтингу Doing Business за легкістю сплати податків. Ставка корпоративного податку на прибуток з бізнесу становить 12,5% [5]. Застосовується лояльна політика щодо компаній, які виробляють продукцію з високою доданою вартістю, наприклад, реалізатори науково-дослідних та

конструкторсько-експериментальних проєктів отримують від держави податковий кредит 25%. Водночас соціальні виплати з бюджету в Ірландії є одними з найбільших в ЄС, поступаючись лише Данії та Швейцарії, наприклад, сума ірландської пенсії становить 230-245 євро на тиждень [4]. Це все стало можливим за рахунок зростання бюджетних доходів шляхом створення умов для припливу в країну високотехнологічних активів та капіталів.

Нідерланди – характеризуються широким спектром податкових компенсацій, наприклад, застосованням до інвестиційних фондів нульової ставки податку. При цьому ставка корпоративного податку на прибуток становить 25%, що є високим рівнем для ЄС. Нерезиденти в Нідерландах створюють 30% ВВП, це понад 190 млрд. євро [4]. В Нідерландах діють дуже сприятливі умови щодо права інтелектуальної власності та прибутків, зокрема роялті, отриманого від самостійно розроблених нематеріальних активів (патенти, технологічні ноу-хау, продукти креативної індустрії), якщо 30% прибутку бізнесу надходить від власного патенту, компанія може користуватися пільговою ставкою оподаткування 9%, при оподаткуванні дивідендів застосовуються ставка 0%, що є передумовою швидкого зростання інвестицій в країні.

Для прикладу, корпорація Google за допомогою дочірніх компаній в Ірландії та Нідерландах заощаджувала на податках майже 20 млрд. євро на рік: Google Netherlands Holdings BV спершу переказувала гроші на Бермуди, а вже звідти – на рахунок Google Ireland Holdings [5].

Щодо України, то у 2020 році набрав чинності закон № 466, де йдеться про застосування правила контрольованих іноземних компаній в Україні, в результаті чого забезпечується фактичне звільнення від сплати податку на нерозподілений прибуток, що звільняє від оподаткування доходи фізичних осіб, отриманих внаслідок ліквідації іноземної компанії. Якщо власник декларує таку іноземну компанію в Україні як податкового резидента, то вона також матиме право на нульовий податок з нерозподіленого прибутку в Україні, що практично перетворює її на своєрідний «український офшор» [4]. Проте, цього

замало, згідно з дослідженням Інституту соціально-економічної трансформації та CASE-Ukraine, за рік з України до офшорних зон виводять 120-200 млрд. грн., внаслідок чого бюджет недоотримує 22-36 млрд. грн. [5]. Необхідно і надалі створювати сприятливі умови, запроваджувати механізми та інструменти їх реалізації, використовувати світовий досвід, щоб власникам іноземних компаній вигідніше було залишати свої капітали в Україні.

Висновки. Підсумовуючи викладене вище, можна стверджувати, що хоча використання офшорних зон є, в основному, законним способом знизити податки або отримати певні вигоди, але існують і ризики використання їх для порушення законодавства. По-перше, це стосується використання офшорів для відмивання «брудних» грошей, для створення фондів з метою передавання та отримання хабарів, для незаконного ухилення від сплати податків. По-друге, це стосується фінансової секретності, тому останнім часом розвинуті країни об'єднуються задля обміну інформацією, забезпечення більшої прозорості, розкриття відомостей про кінцевих бенефіціарів та оприлюднення даних про фінансові операції. У багатьох країнах з метою заборони обслуговування анонімних рахунків запроваджено правило «Know your customer» (KYC): «Знай свого клієнта». А Міжнародний консорціум журналістів розслідувачів опублікував конфіденційні документи Pandora Papers: «Документи Пандори» з метою розкриття фінансової таємниці та забезпечення більш прозорих умов діяльності офшорів.

СПИСОК ЛІТЕРАТУРИ:

1. Офшорні зони. Доступно за посиланням: <https://fbs-tax.com/uk/mediacenter/offshores/>
2. Пісок крізь пальці: офшори в українській і світовій економіці. Олексій Ведров. Доступно за посиланням: <https://commons.com.ua/en/pisok-kriz-paltsi-ofshori-v-ukrayinsk/>
3. Фінансовий журнал. Доступно за посиланням: <https://t.me/financialjournal>

4. Чому до окремих країн великий бізнес злітається, як бджоли на квітник. Богдан Катрушин. Доступно за посиланням: <https://www.epravda.com.ua/columns/2021/10/26/679090/>

5. Що таке офшори, як вони влаштовані та чому українські і світові політики так їх люблять. Павло Калашник. Доступно за посиланням: <https://hromadske.ua/posts/sho-take-ofshori-yak-voni-vlashtovani-ta-chomu-ukrayinski-i-svitovi-politiki-tak-yih-lyublyat>

6. Що таке офшор і чому туди ховають багатство. Євгенія Давиденко. Доступно за посиланням: <https://psm7.com/uk/analytics/hto-takoe-offshor-i-rochemu-tuda-pryachut-bogatstvo.html>

ПРОЄКТУВАННЯ ЛОГІСТИЧНОЇ СИСТЕМИ ЯК ІНСТРУМЕНТ СТРАТЕГІЧНОГО РОЗВИТКУ ПІДПРИЄМСТВА

Гриценко Сергій Іванович,
д.е.н., професор, професор кафедри логістики
Гордієнко Олена Миколаївна,
Студентка
Національний авіаційний університет
м. Київ, Україна

Вступ. Стрімкий розвиток інформаційно-комунікаційних технологій, зростання конкуренції на вітчизняному ринку і підвищення вимог споживачів на сьогодні є головними передумовами перегляду маркетингової логістики підприємства щодо формування більш ефективної системи забезпечення його конкурентоспроможності, створення цінності для клієнтів, більш повного задоволення потреб споживачів та досягнення стратегічного розвитку. Одним із ключових інструментів виступає маркетингова логістика [1] та створення логістичних систем. Адже, для підвищення конкурентоспроможності суб'єктів господарювання є потреба у забезпеченні високого рівня розвитку логістичної системи і якості послуг, що надаються підприємством, та відповідних результатів її функціонування. Проблема підвищення якості логістичних послуг є все більш актуальною по мірі розвитку сфери виробництва, зростання транспортної складової, міграції населення.

На сучасному етапі розвитку економіки з метою організації якісної та результативної роботи, що спрямована на стратегічний розвиток підприємства, необхідним є проєктування логістичної системи.

Мета роботи. Метою роботи є розкриття сутності та особливостей проєктування логістичної системи з метою досягнення стратегічного розвитку та підвищення конкурентоспроможності бізнесу в глобальному економічному просторі.

Матеріали та методи. Вивчення наукових праць, які присвячені сучасним тенденціям формуванню та розвитку логістичних систем

підприємства свідчить про те, що більшість авторів звертають увагу на те, що система є комплексною сукупністю більш простих підсистем, які мають загальну мету, що спрямована на забезпечення ефективного логістичного процесу на підприємстві.

Тобто, частина науковців вважає що логістична діяльність здійснюється через виконання логістичних функцій, які є сукупністю логістичних процесів та логістичних операцій. Водночас проведений аналіз опублікованих праць свідчить про необхідність поглиблення наукових досліджень, спрямованих на визначення проєктування логістичної системи як фактору для забезпечення стратегічного розвитку підприємства, його міжфункціональної та міжорганізаційної інтеграції відповідно до корпоративних цілей. Для вирішення поставлених у роботі задач використано методи комплексного аналізу та синтезу.

Результати та обговорення. Створення логістичних систем, спрямованих на високий рівень обслуговування споживачів і оптимізацію матеріальних, інформаційних та фінансових потоків, є ключовим для реалізації стратегічних цілей підприємства та оптимізації витрат. Це дозволяє виробити сучасні технології логістичного менеджменту і забезпечити підвищення економічної ефективності господарювання підприємства. Для створення ефективної мережі та успішного здійснення логістичної діяльності необхідне проведення ретельного проєктування побудови логістичних систем на підприємствах з визначенням меж проєкту [2, с. 57].

Деякі компоненти визначення меж проєкту є універсальними і досить важливими. До них належать: припущення; вимоги; результати роботи; обмеження та винятки. Типові категорії припущення: технології, які будуть доступні; підсистеми логістичної системи; міркування щодо споживачів; наявність ресурсів; географічні; фізичні; пов'язані з довкіллям складові. Опис вимог повинен бути адекватним, вичерпним, точним і однозначним. Очікувані результати роботи тісно пов'язані з потужним інструментом для проєктів ієрархічною структурою робіт. На обмеження та винятки треба звертати увагу,

так як вони можуть спричинити затримку проєкту.

Створення логістичної системи на підприємстві переслідує мету забезпечення постачання продукції в заданий час в потрібній кількості з максимально можливою якістю та мінімальними витратами.

Це є необхідністю на сучасному ринку, коли майже кожне підприємство повинне «виживати» в складних конкурентних умовах ринкової економіки, де кваліфікація та рівень підготовки персоналу займають найважливіші ролі якісної роботи логістичної системи і тому надважливо утримувати позиції стратегічного розвитку.

Логістична система – відносно стійка сукупність ланок (структурних / функціональних підрозділів компанії, а також постачальників, споживачів і логістичних посередників), взаємопов'язаних та об'єднаних єдиним управлінням логістичним процесом для реалізації корпоративної стратегії організації бізнесу. Логістична система, як правило, складається з кількох підсистем і має розвинуті зв'язки із зовнішнім середовищем [3].

Маркетингова логістика і стратегія підприємства перебувають у складному взаємозв'язку, який слід враховувати при визначенні стратегії підприємства і при інвестуванні в логістику. Завдання маркетингу полягає в тому, щоб знайти шляхи збільшення цінності для покупця, покращивши якість переваг і/або зменшивши сукупні витрати на експлуатацію.

Таким чином, метою стратегії маркетингу та логістики має бути пошук способів максимального збільшення цього відношення порівняно з конкурентами [1]. Визначаючи стратегію підприємства, часто потрібно здійснити переорієнтацію виробництва з метою максимального завантаження наявних потужностей стосовно до потреб і вимог ринку. За відсутності зростаючого попиту на деякі вироби необхідно підрахувати, чи не може недозавантаження потужностей стати вигіднішим, ніж збут продукції за зниженими цінами або підвищення витрат на збереження понаднормативних запасів готової продукції.

Основна концепція проєктування та побудови логістичної системи

наголошує на принципі чіткої взаємодії та узгодженості всіх функціональних елементів. Комплексність організації логістичної системи управління повинна полягати в розвитку і реалізації логістичних функцій як єдиного комплексу функцій; у здійсненні цих функцій всіма структурними утвореннями, пов'язаними з товаропросуванням; у забезпеченні економії сумарних витрат на переміщення, зберігання і утримання запасів продукції. При цьому повинні бути враховані такі вимоги логістики:

- постачання всіх матеріалів у відповідній кількості, якості і асортименті до моменту і місця споживання;
- заміна запасів матеріалів інформацією про можливості їх швидкого придбання;
- заміна політики продажу вироблених товарів політикою виробництва товарів, що продаються;
- зниження оптимального розміру партії поставок і обробки вантажу до одиниці;
- виконання всіх замовлень з вищою якістю і в мінімальні строки.

Отже, стратегічний розвиток логістичної системи включає в себе чітку взаємодію всіх функціональних елементів, розвиток комплексу логістичних функцій та забезпечення ефективного управління матеріальними потоками, з метою забезпечення високої якості обслуговування, економії витрат та виконання всіх замовлень вчасно та згідно з вимогами споживачів [4].

В цілому, процес проектування поділяють на три узагальнені етапи:

- 1) передпроектна підготовка (аналітичний етап) - передбачає формування інформаційної бази для проектування;
- 2) власне проектна діяльність - передбачає безпосередню розробку проекту на основі зібраних та проаналізованих даних, спрямованого на досягнення кінцевої мети;
- 3) реалізація проекту - полягає у розробці рекомендацій щодо впровадження та механізму реалізації проекту і їх безпосередній реалізації [5].

Таким чином, подано загальну схему процесу проектування логістичної

системи у вигляді табл. 1.

Таблиця 1

Загальна схема проєктування логістичної системи

Образ майбутньої логістичної системи			Рейнжиніринг	Впровадження	
Етап 1	Етап 2	Етап 3	Етап 4	Етап 5	Етап 6
Визначення логістичної місії	Аудит логістичної системи	Створення моделі логістичної системи	Проєктування логістичних процесів	Підготовка проєкту логістичної системи	Впровадження проєкту ЛС
Створення робочої групи, відповідальної за розвиток логістичної системи; Розробка вимог до сучасної ЛС; Визначення логістичних проблем; Формулювання місії ЛС, логістичних цілей та завдань.	Діагностика проблем та рівня розвитку логістики на підприємстві в цілому; Ідентифікація та документування існуючих логістичних процесів; Збір та розподілення інформації щодо витрат ЛС за центрами та статтями в кожній декомпозиції процесів; Визначення ресурсомісткості існуючих логістичних процесів; Визначення ступеня виконання вимог ЛС внутрішніх та зовнішніх клієнтів.	Визначення бажаного розвитку ЛС; Моделювання варіантів та вибір системи вимог для досягнення бажаного стану логістичної системи; Техніко-економічне обґрунтування обраної моделі.	Специфікація вимог до логістичних бізнес-процесів обраної моделі; Моделювання (регламентація) бізнес-процесів в ЛС;	Складення плану-графіка впровадження системи вимог до ЛС із зазначенням заходів, строків виконання, задіяних ресурсів, відповідального персоналу, можливих ризиків та проєктних рішень. Розрахунок бюджету; Визначення джерел фінансування.	Контроль за виконанням затверджених планів-графіків проєкту; Порівняння отриманих результатів із бажаними та визначення нових напрямків розвитку ЛС; Управління відхиленнями за заданими показниками ефективності.

Для проведення стратегічного проєктування необхідна оцінка передбачуваного обсягу матеріального потоку, який буде проходити через логістичну систему і на його основі планувати майбутню діяльність. Ця оцінка зазвичай дається у вигляді прогнозу. Прогнозування необхідне для забезпечення основною інформацією при плануванні діяльності всіх функціональних підрозділів фірми, включаючи логістику, маркетинг,

виробництво та фінанси. Кожний функціональний підрозділ має на вході свої специфічні особливості інформації, що впливають на його планування. Для логістики це особливості просторово-часових даних попиту, ступеня його коливання та рівня випадковості. Зростання або спад рівня продажів, сезонність у тенденції попиту та загальні коливання, що викликані численними факторами, безсумнівно, повинні враховуватися при плануванні логістичної діяльності. Крім того, логісти повинні знати не тільки, коли буде попит на логістичні послуги, але і де він очікується. На основі просторового визначення попиту здійснюється географічне розміщення складів і транспортних підрозділів, встановлюються рівні запасів у вузлових пунктах зберігання вздовж всієї логістичної мережі [6].

Висновки. Встановлено, що для реалізації стратегічних цілей підприємства необхідно створити такі логістичні системи, які були б спрямовані на досягнення високого рівня обслуговування споживачів, а також дозволили б оптимізувати матеріальні, інформаційні, фінансові потоки підприємства і тим самим значно скоротили витрати. Це дозволяє виробити сучасні технології логістичного менеджменту і забезпечити підвищення економічної ефективності діяльності підприємства.

Отже, грамотно спроектована та сформована логістична система визначає динаміку товарно матеріальних, інформаційних, фінансових і інших потоків у процесі відтворення. Варто розуміти, що ефективне управління ланцюгами постачань і їх організація якісно впливають на темпи, а також стратегічний розвиток підприємства.

СПИСОК ВИКОРИСТАНИХ ДЖЕРЕЛ:

1. Marketing Logistics. Second edition. Martin Christopher and Helen Peck. London. 2003. 168 p. DOI <https://doi.org/10.4324/9780080496429>.
2. Філдінг Пол Дж. Як керувати проектами. Харків: Вид-во «Ранок» : Фабула, 2020. 240 с.
3. Денисенко М. П., Левковець П. Р., Михайлова Л. І. та ін.

Організація та проектування логістичних систем: підручник / за ред. проф. М. П. Денисенка, проф. П. Р. Левковця, проф. Л. І. Михайлової. К.: Центр учбової літератури, 2010. 336 с.

4. Шинкаренко, В. Г. Проектування логістичних систем: навчальний посібник [Текст] / В. Г. Шинкаренко, І. М. Ананко Харків ХНАДУ, 2015. 286 с.

5. Колодізева, Т. О. Організація та проектування логістичних систем: конспект лекцій [Текст]/ Т. О. Колодізева. Харків: Вид. ХНЕУ, 2008. 92 с.

6. Васильєв О. Л. Проектування логістичних систем: Конспект лекцій. Харків: УкрДУЗТ, 2019. 34 с.

ПРОЄКТУВАННЯ ПРОЦЕСУ ІМПОРТУ ГУМАНІТАРНОЇ ДОПОМОГИ

Гриценко Сергій Іванович

д.е.н., професор, професор кафедри логістики

Демус Анастасія Олександрівна

Студентка

Національний авіаційний університет

м. Київ, Україна

Вступ. Під час криз, таких як стихійні лиха, пандемії та війна, гуманітарна допомога відіграє життєво важливу роль у порятунку життів. Ефективний і дієвий імпорт гуманітарної допомоги має вирішальне значення для забезпечення своєчасного надходження основних товарів до постраждалих людей. Однак процес імпорту допомоги часто є складним, що вимагає ретельного планування, координації та дотримання регулятивних процедур. Для проєктування ефективного процесу імпорту гуманітарної допомоги необхідне створення та прийняття стандартизованих практик для управління цими проєктами [1, с. 14]. Управління гуманітарними проєктами дозволяє детально розглянути та розробити дієві методи імпорту гуманітарної допомоги та дослідити стратегії подолання внутрішніх перешкод у цьому процесі.

Мета роботи. Надання інформації та рекомендацій щодо вдосконалення методів, які використовуються для імпорту гуманітарної допомоги. Враховуючи ключові міркування, метою є допомога гуманітарним організаціям, урядам та іншим зацікавленим сторонам, залученим до імпорту та доставки допомоги. Висновки, представлені тут, дозволять цим організаціям покращити свої стратегії та оптимізувати проєктування процесу імпорту, що зрештою сприятиме більш ефективним гуманітарним реакціям.

Матеріали та методи. Використовуючи різні методи дослідження вказаної тематики можна зібрати відповідні матеріали, висновки та перспективи для розробки методів імпорту гуманітарної допомоги. Отже, методи, які використовувались в ході даної роботи:

– Теоретичну основу дослідження складають: широкий огляд відповідної літератури, пов'язаної з гуманітарною логістикою, імпортом допомоги та найкращим досвідом у цій галузі.

– Тематичні дослідження: аналіз практичних прикладів гуманітарних операцій, які включали імпорт допомоги.

– Для досягнення поставленої мети використано комплексний аналіз та синтез.

Результати та обговорення. До управління гуманітарними проектами імпортової допомоги відбувається планування цієї допомоги зацікавленими сторонами проєкту. В подальшому управління гуманітарними імпортоними проєктами здійснюється за допомогою застосування п'яти груп процесів: ініціація, планування, виконання, моніторинг і контроль, завершення [1, с. 15]. Визначання гуманітарної допомоги наводиться у Законі України «Про гуманітарну допомогу». Якщо стисло, то нею визнається цільова адресна безоплатна допомога в грошовій або натуральній формі, у вигляді безповоротної фінансової допомоги або добровільних пожертвувань, або допомога у вигляді виконання робіт, надання послуг, що надається іноземними та вітчизняними донорами із гуманних мотивів отримувачам гуманітарної допомоги [2].

Розглянемо, що ж саме може відноситись до товарів, які переміщуються через митний кордон України у складі гуманітарних вантажів [3]:

1) товари, у тому числі транспортні засоби, продукти харчування, медикаменти, одяг, ковдри, намети, збірні будинки, пристрої для очищення та збереження води, інші товари першої необхідності, що направляються як допомога потерпілим від катастрофи природного та/або техногенного походження;

2) транспортні засоби, інструменти та устаткування, спеціально навчені тварини, продукти харчування, припаси, особисті речі та інші товари для осіб, які виконують завдання з ліквідації наслідків катастрофи, необхідні їм для роботи та проживання на території, яка зазнала впливу цієї катастрофи,

протягом усього часу виконання зазначених завдань.

Тож, основними проблемами, які можуть виникнути при імпорті гуманітарної допомоги є (табл. 1):

Таблиця 1

Проблеми, які можуть виникнути при імпорті гуманітарної допомоги

Проблема	Розкриття сутності
1	2
Логістика та транспортування	Труднощі з доступом до віддалених або постраждалих від конфлікту районів, неадекватна транспортна інфраструктура, обмежена доступність варіантів транспорту.
Митні та нормативні бар'єри	Складні та тривалі митні процедури, бюрократичні перешкоди, імпорتنі обмеження та відсутність узгодженості між митними правилами різних країн.
Ризики безпеки	Політична нестабільність, конфлікти, насильство та відсутність безпеки вздовж транспортних маршрутів і в пунктах в'їзду створюють ризики для безпеки поставок допомоги.
Затримки та вузькі місця	Адміністративні затримки, відсутність координації між зацікавленими сторонами, затори в портах і аеропортах і логістичні проблеми призводять до затримок доставки допомоги.
Обмеження фінансування та ресурсів	Недостатнє фінансування транспортування та логістики, обмежена доступність ресурсів і бюджетні обмеження впливають на масштаби та швидкість імпорту допомоги.
Контроль якості та стандарти	Забезпечення дотримання стандартів якості та правил безпеки імпортованих товарів, перевірка автентичності та придатності поставок допомоги.
Культурні та контекстуальні виклики	Відмінності в культурних звичаях, мовних бар'єрах, місцевих звичаях і традиціях, які можуть вплинути на процес імпорту та прийняття допомоги в громаді.
Екологічні міркування	Екологічні норми, обмеження щодо небезпечних матеріалів, управління відходами та мінімізація екологічного впливу транспортування та розповсюдження допомоги.
Координація та спілкування	Відсутність координації та комунікації між гуманітарними організаціями, урядовими установами та постачальниками матеріально-технічного забезпечення, що призводить до неефективності та затримок.
Інфраструктурні обмеження	Недостатні складські приміщення, відсутність інфраструктури холодового ланцюга, погана дорожня мережа, обмежений доступ до надійного електропостачання та інші інфраструктурні проблеми.

Загалом всі перелічені проблеми мають негативний вплив на імпорт гуманітарної допомоги, яку потрібно чим найшвидше доставити до відповідних гуманітарних центрів. Щоб хоча б трохи вплинути на зменшення цих проблем, потрібно аналізувати ланцюг постачання та провести моніторинг ефективності

методів імпорту. Розробляючи методи імпорту важливо врахувати культурні норми, цінності та практику постраждалого населення, для того, аби гарантувати, що імпортована допомога є належною, шанобливою та чуйною до конкретних потреб громади.

Щоб покращити ланцюг постачання гуманітарної допомоги, потрібно розробити проєкт оптимізації процесу імпорту. Наступні дії дозволять зробити весь процес більш зручним та з меншими затратами:

1) Зміцнення партнерства:

– Сприяти міцному партнерству та співпраці між гуманітарними організаціями, урядовими установами, постачальниками логістичних послуг та місцевими громадами, залученими до процесу імпорту.

– Встановлювати офіційні угоди та механізми координації для покращення комунікації, обміну інформацією та спільного прийняття рішень.

– Брати участь у регулярному діалозі та координаційних зустрічах для вирішення проблем, узгодження стратегій і підвищення загальної ефективності процесу імпорту.

2) Інвестиції в інфраструктуру та технології:

– Інвестиції в модернізацію транспортної інфраструктури щоб сприяти плавній та ефективній імпортній діяльності.

– Впроваджувати технології для вдосконалення управління логістикою, такі як системи відстеження в реальному часі, програмне забезпечення для управління запасами та рішення для цифрової документації.

– Використовувати цифрові платформи та інструменти обміну даними, щоб оптимізувати потік інформації між зацікавленими сторонами, покращуючи координацію та зменшуючи адміністративний тягар.

– Досліджувати використання нових технологій, таких як блокчейн, Інтернет речей (IoT) і штучний інтелект (ШІ), щоб оптимізувати видимість ланцюга постачань і автоматизувати процеси.

3) Спрощення митних і регуляторних процедур:

– Тісно співпрацювати з митними органами для встановлення

спеціальних каналів, звільнень або винятків для імпорту гуманітарної допомоги.

- Сприяти митному оформленню, забезпечивши точну та повну документацію, домовленості про ефективну комунікацію з працівниками митниці.

- Вести регулярний діалог з митними органами для вирішення будь-яких проблем або вузьких місць, які виникають під час процесу імпорту.

4) Покращення навчання та нарощування потенціалу:

- Інвестувати в навчальні програми для вдосконалення навичок і знань персоналу, який бере участь у процесі імпорту, включно з логістичним персоналом, митниками та працівниками гуманітарної допомоги.

- Пропонувати ініціативи з розбудови потенціалу за такими темами, як управління ланцюгом постачань, планування логістики, митні правила, управління ризиками.

- Сприяти обміну знаннями та взаємному навчанню через семінари та міжорганізаційні тренінги.

- Заохочувати безперервний професійний розвиток, щоб бути в курсі нових вимог до імпорту та передового досвіду.

Ці рекомендації спрямовані на оптимізацію процесу імпорту шляхом розгляду таких ключових сфер, як партнерство, інфраструктура, технології, митні процедури, нарощування потенціалу. Впроваджуючи ці рекомендації, можна спростити процес імпорту, забезпечивши своєчасну та ефективну доставку гуманітарної допомоги тим, хто її потребує.

Висновки. Проектування ефективного процесу імпорту гуманітарної допомоги є критично важливим аспектом забезпечення своєчасної та ефективної доставки допомоги тим, хто її потребує. Висвітлено кілька ключових міркувань і проблем, пов'язаних із процесом імпорту. Враховуючи ці міркування та подолавши виклики, можна оптимізувати процес імпорту та підвищити загальну ефективність операцій з гуманітарної допомоги. А саме такі дії, як нарощення потенціалу, зміцнення партнерства, інвестиції,

спрощення митних процедур допоможе оптимізувати проектування процесу імпорту. Впроваджуючи рекомендації, викладені в цій роботі, гуманітарні організації та зацікавлені сторони можуть покращити свою здатність надавати своєчасну та ефективну допомогу тим, хто опинився в кризових ситуаціях. Для цього потрібно визначити зацікавлені сторони проекту та забезпечити управління ними. Перед визначенням проекту імпортої допомоги завершеним потрібно провести аналіз отриманого досвіду. Мета – зробити висновки з виконаної роботи, які можна застосувати до майбутніх проєктів. Якщо не проводити такого аналізу, то в майбутніх проєктах команда проєкту буде стикатися з тими ж труднощами, що й у нинішньому.

СПИСОК ВИКОРИСТАНИХ ДЖЕРЕЛ

1. Хігні Джозеф. Основи управління проєктами. Харків. Вид-во «Ранок»: Фабула, 2020. 272 с.
2. Січкара А. Ввезення гуманітарної допомоги під час війни: що треба знати. KPMG. URL: <https://kpmg.com/ua/uk/home/media/press-releases/2022/05/vvezennya-humanitarnoyi-dopomohy-pid-chas-viyny-shcho-treba-znaty.html> (дата звернення: 11.06.2023).
3. МИТНИЙ КОДЕКС УКРАЇНИ (із змінами) : від 25.10.2019 р. № 4495-VI : станом на 13 берез. 2012 р. URL: <https://tax.gov.ua/diyalnist-/zakonodavstvo-pro-diyalnis/kodeksi/63223.html> (дата звернення: 11.06.2023).

Єдинак Володимир Юрійович,
доцент ДВНЗ «Університет митної справи та фінансів»
м. Дніпро, Україна
Єгорова Ольга Василівна,
магістр ДВНЗ «Університет митної справи та фінансів»
м. Дніпро, Україна

Вступ. У сучасному світі наука, освіта та суспільство зіткнулися з багатьма складними викликами та проблемами. Недостатнє фінансування наукових досліджень та освіти, нерівність в доступі до освіти, недостатня кількість науковців та вчителів, проблеми з етикою та інтегритетом у науці та суспільстві - це лише деякі з них. У цьому дослідженні будуть описані проблеми та пошук можливих рішень для покращення стану речей у сфері науки, освіти та суспільства. У даній роботі буде розглянено кожна з цих проблем окремо та проаналізовано їх вплив на суспільство та науку. Також будуть розглянуті різні підходи та стратегії, які використовуються для розв'язання цих проблем, та проаналізовано їх ефективність. Дана робота має на меті не тільки проаналізувати ці проблеми, але й запропонувати практичні рекомендації для того, щоб вони були вирішені.

Ціль роботи. Метою даної наукової роботи є дослідження та аналіз сучасних проблем науки, освіти та суспільства, що стосуються як національного, так і глобального рівня. Це дозволить отримати глибше розуміння викликів, з якими ми стикаємося сьогодні, і визначити можливі шляхи вирішення цих проблем. Також потрібно з'ясувати причини цих проблем, їх вплив на розвиток науки, освіти та суспільства, а також запропонувати можливі шляхи їх вирішення. Крім того, необхідно визначити перспективні напрями розвитку науки та освіти, які можуть допомогти вирішити ці проблеми та сприяти сталому розвитку суспільства в цілому.

В процесі аналізу можна висвітлити проблеми, пов'язані з фінансуванням науки та його впливом на науковий прогрес. Також слід розглянути проблему нерівності доступу до якісної освіти і її вплив на соціальну справедливість. Важливим аспектом є також вивчення викликів, пов'язаних з розвитком технологій і їх впливом на суспільство та освіту. Крім того, слід проаналізувати проблему недостатньої наукової грамотності та її наслідки для прийняття обґрунтованих рішень.

Мета роботи полягає у зробленні висновків щодо сучасних проблем, їх причин та наслідків, а також у розгляді можливих рішень та рекомендацій для подолання цих викликів. Це може включати пропозиції щодо поліпшення фінансування науки, розвитку доступної та якісної освіти, адаптації до швидкого розвитку технологій і підвищення рівня наукової грамотності в суспільстві.

Дослідження цих проблем допоможе підвищити усвідомленість про важливість науки, освіти та суспільства у сучасному світі і сприятиме розвитку стратегій для покращення цих сфер.

Матеріали та методи. Для аналізу сучасних проблем науки, освіти та суспільства можна використовувати різні матеріали та методи дослідження. Для дослідження на тему "Modern problems of science, education and society" будуть використовуватись різні матеріали та методи дослідження. Основні матеріали, які будуть використовуватись, включають наукові статті, звіти, дослідження, статистичні дані, а також інформацію з веб-сайтів організацій, що займаються науковими дослідженнями та розвитком освіти.

Методи дослідження, включають аналіз літератури, статистичний аналіз, опитування та інтерв'ю з експертами в галузі науки, освіти та суспільства. Також будуть використані методи порівняльного аналізу, щоб проаналізувати різні підходи та стратегії, які використовуються для розв'язання проблем науки, освіти та суспільства.

Крім того, будуть застосовані методи фокус-груп та опитування, щоб дослідити думки та погляди різних груп населення щодо проблем науки, освіти

та суспільства. Також буде використувано методи SWOT-аналізу, щоб проаналізувати сильні та слабкі сторони наукової та освітньої системи, а також можливості та загрози, які впливають на їх розвиток.

Результати та обговорення. В результаті цього дослідження було визначено ряд проблем, які стосуються науки, освіти та суспільства. До них відносяться:

1. Недостатнє фінансування науки та освіти, що призводить до зменшення рівня досліджень та навчання, а також до відставання від інших країн.

2. Низький рівень якості освіти, що призводить до недостатньої підготовки фахівців та обмеження можливостей для розвитку національної економіки.

3. Недостатня увага до розвитку науки та технологій, що призводить до відставання від інших країн у галузі наукових досліджень та інновацій.

4. Нерівність у доступі до освіти та наукових можливостей, що призводить до збільшення відстані між бідними та багатими, а також до нерівності в розвитку різних регіонів країни.

5. Відсутність ефективної системи управління наукою та освітою, що призводить до недооцінки потенціалу науки та освіти, а також до недостатньої координації дій між різними галузями.

Для вирішення цих проблем можна запропонувати ряд рекомендацій, серед яких:

1. Збільшення фінансування науки та освіти, що дозволить підвищити рівень досліджень та навчання, а також створити умови для розвитку інноваційної економіки.

2. Підвищення якості освіти шляхом вдосконалення навчальних програм, методик та засобів навчання, а також підвищення кваліфікації вчителів та науковців.

3. Заохочення розвитку науки та технологій шляхом створення сприятливих умов для наукових досліджень та інновацій, а також підтримки

наукових стартапів та венчурних інвестицій.

4. Забезпечення рівного доступу до освіти та наукових можливостей шляхом створення спеціальних програм та проєктів для малозабезпечених груп населення, а також розвитку дистанційного навчання та онлайн-курсів.

5. Вдосконалення системи управління наукою та освітою шляхом створення ефективних механізмів координації дій між різними галузями, а також залучення експертів та громадськості до процесу прийняття рішень.

Висновки. Отже, проведені дослідження на тему "Modern problems of science, education and society" дозволило проаналізувати низку складних і багатогранних проблем, що виникають у цих сферах. Було встановлено, що проблеми науки, освіти та суспільства пов'язані між собою та вимагають комплексного підходу для їх вирішення. Дані проблеми є надзвичайно важливими для розвитку країни та вимагають серйозної уваги та зусиль з боку влади, науковців та громадськості.

Зокрема, було виявлено, що серед головних проблем науки є недостатня фінансова підтримка, недостатній розвиток міждисциплінарності та відкритості наукових досліджень. У сфері освіти виникають проблеми з якістю навчання, доступністю до освіти та відповідністю освіти потребам сучасного ринку праці. У суспільстві спостерігається зростання соціальної напруги, нерівності та дискримінації.

Для успішного вирішення цих проблем необхідно залучати до процесу прийняття рішень різні сторони, включаючи владу, науковців, освітян, громадські організації та бізнес-спільноту. Також важливо розвивати інтердисциплінарний підхід до розв'язання проблем, залучати до процесу наукових досліджень та розробки нових технологій представників різних галузей знань.

Крім того, важливо забезпечити відкритість та доступність наукових досліджень та результатів їх застосування для широкої громадськості, що сприятиме розвитку інноваційного середовища та підвищенню інтересу до науки та освіти.

Загалом, вирішення проблем науки, освіти та суспільства є складним та багатограним процесом, який вимагає взаємодії різних сторін та постійного вдосконалення підходів та стратегій. Однак, успішне вирішення цих проблем є ключовим фактором для створення стійкого та процвітаючого суспільства.

СПИСОК ВИКОРИСТАНИХ ДЖЕРЕЛ

1. URL: <https://oplatforma.com.ua/news/60460-fakhivtsi-nazvali-aktualni-problemi-osviti-shcho-mozhut-stati-krizovimi>
2. URL: <https://life.pravda.com.ua/columns/2018/09/3/232974/>
3. URL: <https://shkolyar.org.ua/stattya/suchasni-problemy-osvity-v-pochatkovi-shkoli/>
4. URL: <https://ekmair.ukma.edu.ua/server/api/core/bitstreams/e394adfd-97f1-427d-9871-9ccce3e96ed9/content>

СУЧАСНИЙ СТАН РИНКУ ЗЕРНОВИХ ТА ПРОДУКТІВ ЇХ ПЕРЕРОБКИ В УКРАЇНІ

Івченко Володимир Миколайович,
к. с.-г н., в. о. генерального директора
Полонська Ольга Миколаївна,
старший науковий співробітник
Солошенок Алла Леонідівна,
головний науковий співробітник
Мамочка Анна Юріївна,
науковий співробітник
Український науково-дослідний інститут
продуктивності агропромислового комплексу
м. Київ, Україна

Вступ. Вагомим елементом наповнення державного бюджету нашої країни є ефективність виробництва і збут сільськогосподарської продукції, особливо зернових культур та продуктів їх переробки. Важливо, щоб збільшувалася частка виробництва та реалізації продукції підприємств, які переробляють зерно і виготовляють з нього готові продукти. У такому випадку буде збільшуватись величина доданої вартості, оскільки готова продукція має вищу її частку у порівнянні із сировиною. Зернове господарство України має бути ефективним і продуктивним, тому необхідно розвивати логістику, розширювати інфраструктуру, створювати необхідні умови для зберігання і переробки зерна. Незважаючи на значний масив інформації щодо досліджень в галузі ринку зернових культур та продуктів їх переробки, перед українськими аграріями та виробниками готової борошномельно-круп'яної продукції постають проблеми подальшого розвитку в умовах військової агресії, що потребує перегляду перспектив розвитку ринку зернопродуктів та формування заходів для подальшого його функціонування.

Ціль роботи. Проаналізувати сучасний стан ринку зернових та продуктів їх переробки (борошномельно-круп'яної продукції), перспективи подальшого розвитку галузей, що займаються зберіганням та переробленням зернових

культур, експорт зерна і продуктів його переробки в умовах військової агресії.

Матеріали та методи. При проведенні досліджень основних проблем та сучасного стану ринку зернових культур і продуктів їх переробки в Україні використані інформаційні та аналітичні матеріали з різних джерел, дані офіційної статистики та Державної митної служби, експертні висновки фахівців аграрного сектору економіки, власні дослідження авторів та інші матеріали.

Використано такі основні емпіричні та комплексні методи дослідження, як порівняння, узагальнення, аналіз і синтез, абстрактно-логічний та статистичний методи.

Результати та обговорення. За даними Держстату України станом на 1 січня 2022 року наявність культур зернових та зернобобових на підприємствах, що займаються їх зберіганням і переробленням, становила 12044,8 тис. т, що на 55,2 % більше ніж у відповідному періоді минулого року (табл. 1).

Таблиця 1

Наявність зернових та зернобобових культур станом на 1 січня 2022 року

Сировина	Наявність станом на 01.01 2022 р., тис. т	Зміни до відповідної дати 2021 р., %
Культури зернові та зернобобові, з них:	12044,8	155,2
пшениця	3056,3	182,2
кукурудза на зерно	8277,4	146,8
ячмінь	499,6	192,3
жито	80,4	92,1
овес	7,5	97,8
гречка	9,6	98,3
просо	12,9	117,0
горох	14,2	180,7

На підприємствах станом на 01.01. 2022 року у порівнянні з відповідним періодом минулого року збільшилася наявність пшениці на 82,5 %, кукурудзи на зерно на 46,0 %, ячменю на 92,3 %, гороху на 80,7 %, проса на 17,0 %. Водночас зменшилась наявність жита на 7,9 %, вівса на 2, 2 %, гречки на 1,7 %.

За даний період із загального обсягу зернових найбільше у сховищах підприємств зберігалось: кукурудзи на зерно – 8277,4 тис. т (68,7 %), пшениці 3056,3 тис. т (25,4 %), ячменю – 449,6 тис. т (4,1 %), жита – 80,4 тис. т (0,7%)

(рис. 1.).

Наявність інших зернових та зернобобових культур (вівса, гречки, проса, рису, зернобобових) становила менше одного відсотка від їх загальної кількості.



Рис. 1. Наявність основних зернових культур станом на 1 січня 2022 р., тис. т

На сьогодні за експертними оцінками на українських елеваторах зберігається 25-30 млн т зерна.

За даними пресслужби Українського клубу аграрного бізнесу у 2022 році виробництво зернових культур в Україні скоротилося на 37 % у порівнянні з 2021 роком – до 53,9 млн тонн.

Зменшення обсягів виробництва зумовлено декількома факторами, зокрема, тимчасовою окупацією частини українських територій, веденням бойових дій, замінуванням звільнених територій, зниженням врожайності у порівнянні з 2021 роком та інше. У 2022/23 МР урожай зернових культур прогнозується на рівні 48,3 млн тонн, що на 44 % поступається показнику поточного сезону. Згідно з травневими прогнозами USDA, у сезоні 2022/23 МР Україна увійде до десяти найбільших світових виробників основних зернових культур, але її частка в сукупному виробництві може знизитись з 4% до 2%, що в першу чергу буде пов'язано зі скороченням посівних площ під зерновими культурами. На сьогодні пріоритетом вітчизняного зернового господарства має стати нарощення виробництва і реалізації на внутрішньому та зовнішньому ринках такої продукції переробки зерна, як борошно, макаронні вироби, крупи, комбікорми тощо. Звичайно, реалізація зерна як сировини буде і надалі займати значну частку вітчизняного експорту, однак нарощення продажу продукції з

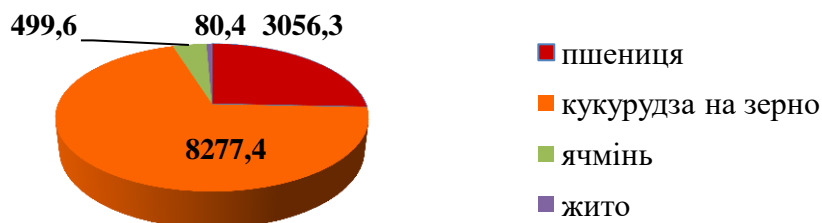
високою доданою вартістю збільшить валютні надходження, а, відповідно, і наповнення державного бюджету.

Борошномельно-круп'яна галузь України є соціально значущою для населення, і в складних умовах сьогодення вона довела свою повну спроможність. Всі підприємства галузі, що не залишилися на тимчасово окупованих територіях, працювали продуктивно. Вже з початку березня 2022 року всі млини були максимально завантажені як для закриття поточних потреб, так і для створення стратегічного запасу борошна.

Офіційна статистика перестала публікувати дані про виробництво борошна у всій країні, але динаміку виробництва можна відслідкувати по підприємствах, які завжди знаходилися в десятці найбільших виробників борошна (табл. 2).

Таблиця 2

Найбільші виробники борошна в Україні у 2022 році

№ з/п	Назва підприємства	Річне виробництво борошна в Україні, т			У % 2022р./2021р.
		2022	2021	2020	
1	ТОВ "Вінницький КХП № 2"	116 764	125 729	138 823	92,9
2	ТОВ "ДМК "Дніпромлин" - ВП	95 867	33 467	100 071	286,5
3	ТОВ ВКФ "Рома"	93 992	71 857	68 068	130,8
4	ТОВ "Столичний млин"	83 230	74 847	90 752	111,2
5	ДП "Новопокровський КХП"	54 260	61 186	62 929	88,7
6	ПрАТ "Рівне-борошно"	33 975	29 497	30 677	115,2
7	ТОВ "ВП "Переробник"	33 150	6 645	25 045	498,9
8	ТОВ "Зернарі"	32 153	57 002	43 172	56,4
9	ТОВ "Запоріжмлин" - ВП	27 850	30 479	30 919	91,4
10	ДП "Куліндорівський КХП"	21 500	20 572	26 303	104,5
	Вироблено ТОП-10 за рік, т	592 741	511 282	616 759	115,9

Із таблиці 2 видно, що підприємства у Дніпропетровській області, такі, як ТОВ "ДМК "Дніпромлин" та ТОВ "ВП "Переробник" у 2022 році наростили свої потужності майже у 3–5 разів. Підприємство ТОВ "Зернарі", що знаходиться у місті Олександрія Кіровоградської області, знизило виробництво на 43,6 %. З урахуванням того, що від 6 млн до 8 млн українців виїхало з країни, виробничі показники дуже високі.

У складну ситуацію для країни, держава має певні можливості підтримати переробну галузь. Одним із видів такої підтримки є грантові кошти

до 70% співфінансування на створення або розвиток переробних підприємств. Максимальна сума гранту становить 8 млн грн.

Також програма USAID з аграрного та сільського розвитку (АГРО) надасть 367 млн грн для співфінансування проєктів з підтримки переробки зернових, олійних та бобових культур в Україні.

Україна є одним із ключових експортерів на зовнішній ринок зернових культур та продуктів їх переробки, їхнє виробництво всередині країни значно перевищує внутрішнє споживання. Проте військове вторгнення Росії на територію України призвело не лише до збоїв у роботі ланцюжків постачання аграрної продукції на внутрішньому ринку, а й до зупинки роботи українських морських портів, на які припадає близько 99 % сукупного експорту зерна країни. Сьогодні всі глибоководні та малі порти країни, крім портів Дунайського регіону, залишалися заблокованими, вхід/вихід суден і надалі був неможливим, що не тільки підриває економічну діяльність нашої держави, а й впливає на продовольчу безпеку низки інших країн.

У таблиці 3 наведені дані Державної митної служби України щодо експорту зернових, зернобобових (з продуктами їх переробки) та борошна у 2022/2023 та 2021/2022 маркетингових роках. Станом на 2 червня 2023 року експорт зернових та зернобобових у цілому зменшився на 3,4 % у порівнянні до попереднього періоду 2021/2022 МР, водночас експорт кукурудзи збільшився на 20,1%. Найближчими покупцями зернових у Євросоюзі для України залишаються Австрія, Хорватія, Німеччина та Італія.

Таблиця 3

Експорт з України зернових, зернобобових (з продуктами їх переробки) та борошна у 2022/2023 та 2021/2022 МР, тис. т

Вид зернової сировини та борошна	2022/2023 МР станом на 02.06.2023 р.	2021/2022 МР станом на 06.06.2022 р.	2022/2023 до 2021/2022 МР, %
Зернові та зернобобові, всього	45468	47177	96,4
пшениця	15529	18578	83,6
ячмінь	2647	5686	46,6
жито	18,0	161,9	11,1
кукурудза	26960	22445	120,1

Борошно пшеничне, тис. т	137,1	69,8	196,4
Борошно інше, тис. т	5,9	1,6	368,8
Борошно разом, тис. т	143,0	71,4	200,3
у перерахунку на зерно, тис. т	190,7	95,2	200,3
Експорт разом (зерно + борошно)	45659	47273	96,6

Щодо експорту борошна, то він суттєво збільшився. Зокрема експорт борошна пшеничного зріс майже у 2 рази, а борошна іншого – у 3,7 рази. Такий результат у військових умовах безумовно є високим досягненням українських борошномелів. Якщо ж врахувати, що 83,6% всього обсягу експорту було відвантажено у другій половині року, тобто у першому півріччі 2022/23 МР, то результат знаходиться в межах останніх років і має явну тенденцію до покращення ближче до закінчення МР.

На такий високий показник вплинуло також те, що на кінець 2021 року, за даними Держстату України, кількість запасів продукції на складах підприємств становила: борошна пшеничного – 57,6 тис. т, борошна іншого – 2,1 тис. т.

На рисунку 2 наведені основні імпортери українського борошна у 2022 році. Найбільше борошна було відвантажено до Молдови (21,79 тис. т або 27,6 %) та Польщі (9,51 тис. т або 12,0 %). Значна його кількість була експортована також до Палестини (8,35 тис. т або 10,6 %), Румунії (7,05 тис. т або 8,9 %) та Об'єднаних Арабських Еміратів (6,79 тис. т або 8,6 %).



Рис. 2. Найбільші споживачі українського борошна у 2022 р., тис. т

Варто зазначити, що чим більше можливостей отримує Україна для наповнення свого бюджету, тим менше ми потребуємо зовнішньої фінансової допомоги. І саме експорт продукції аграрного сектору є одним з ключових

аспектів.

Висновки. Першочерговим завданням держави є гарантування продовольчої безпеки населення, особливо в умовах військової агресії, тому формування достатніх запасів зерна і продуктів його переробки є пріоритетним завданням діяльності Уряду. Згідно з проведеними дослідженнями, виробництво та зберігання зернових і продуктів їх переробки здійснюється у обсягах, достатніх для забезпечення населення необхідними продуктами харчування.

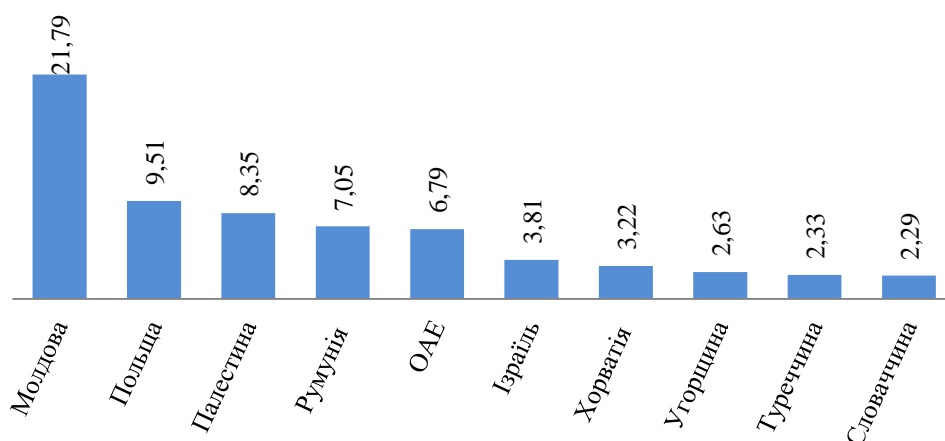
В умовах війни аграрний сектор став основою українського експорту та валютних надходжень від торгівлі. Однак попри всі заходи з покращення зернової логістики, весь обсяг зернових та олійних вивезти у заплановані терміни не вдається. Експорт буде пролонгований у часі, тому потрібно і надалі працювати над можливостями довгострокового зберігання продукції. Важливе значення для держави має збалансування експорту зернових культур та продуктів їх переробки з внутрішнім споживанням.

Для збільшення суми доданої вартості пріоритетним є експорт саме продуктів переробки зернових культур. В Україні необхідно створити умови для виробництва товарів з максимальною доданою вартістю для зовнішніх та внутрішнього ринків, залучення іноземних інвестицій, технологій та економічної стабілізації у воєнний і післявоєнний періоди.

ЗАСТОСУВАННЯ АУТСОРСИНГУ ЯК ЗАСОБУ ОПТИМІЗАЦІЇ ЛОГІСТИЧНИХ ВИТРАТ ПІДПРИЄМСТВА

Колосов Богдан Григорович,
Магістрант ОП «Адміністративний менеджмент»
Сумський національний аграрний університет
м. Суми, Україна

Вступ. Аутсорсинг стає все більш поширеним підходом у сучасному бізнесі, де підприємства шукають способи ефективного зниження логістичних витрат. У цьому контексті, застосування аутсорсингу у логістиці виступає як потужний інструмент оптимізації логістичних процесів та зниження витрат для підприємств.

У сучасному глобальному бізнес-середовищі, де ефективність та конкурентоспроможність є ключовими факторами успіху, підприємства шукають нові шляхи для оптимізації своїх логістичних витрат. Аутсорсинг, як стратегічний підхід до управління логістикою, набуває все більшого значення. Він дозволяє підприємствам зосередитися на своїх основних компетенціях, відкриваючи доступ до спеціалізованих постачальників послуг, які забезпечують ефективно та оптимізоване виконання логістичних функцій. Ця стратегія не лише допомагає знизити витрати, але й підвищує гнучкість, інноваційність та конкурентоспроможність підприємства на ринку. У даній дискусії ми розглянемо застосування аутсорсингу як ефективного засобу оптимізації логістичних витрат підприємства та його переваги для сучасного бізнесу.

Мета роботи. Обґрунтувати застосування аутсорсингу як засобу оптимізації логістичних витрат сільськогосподарського підприємства.

Матеріали та методи. При написанні тез застосовувалися наступні методи: діалектичного пізнання при обґрунтуванні методів застосування аутсорсингу, монографічний при вивченні теоретичних основ досліджуваної теми.

Результати та обговорення. Результати дослідження показують, що застосування аутсорсингу в якості засобу оптимізації логістичних витрат підприємства має ряд переваг та позитивних ефектів [1, 2, 3]. Основні висновки включають наступне:

1. Зниження витрат: Використання зовнішніх постачальників логістичних послуг дозволяє підприємствам скоротити витрати на власний транспорт, складські приміщення та інфраструктуру. Аутсорсинг дозволяє ефективно використовувати ресурси та знижувати загальні логістичні витрати.

2. Експертиза та інновації: Спеціалізовані постачальники логістичних послуг мають великий досвід та доступ до передових технологій. Вони можуть пропонувати інноваційні рішення, що сприяють оптимізації процесів та поліпшенню продуктивності підприємства.

3. Гнучкість та адаптивність: Аутсорсинг дозволяє підприємствам швидко реагувати на зміни в попиті та ринкових умовах. Залучення зовнішніх постачальників дозволяє змінювати масштаби та обсяги логістичних процесів залежно від потреб підприємства, забезпечуючи гнучкість у виробництві та постачанні.

4. Зосередження на основних компетенціях: Аутсорсинг вивільняє ресурси та увагу підприємства, дозволяючи йому зосередитися на своїх основних компетенціях та стратегічних завданнях. Підприємство може зосередитися на розробці нових продуктів.

5. Підвищення якості обслуговування: Зовнішні постачальники логістичних послуг мають спеціалізовані знання та досвід у своїй галузі. Це дозволяє підприємству покращити якість своїх логістичних процесів та обслуговування, що призводить до задоволення клієнтів та збільшення їх лояльності.

6. Мінімізація ризиків: Аутсорсинг дозволяє підприємству передати деякі логістичні ризики зовнішнім постачальникам. Це може включати ризики, пов'язані зі змінами в законодавстві, надзвичайними подіями або коливаннями в ринкових умовах. Постачальники послуг зазвичай мають необхідні засоби та

процедури для ефективного управління такими ризиками.

7. Міжнародний контент: Аутсорсинг дозволяє підприємствам здійснювати логістичні операції на міжнародному рівні з більшою ефективністю. Зовнішні постачальники послуг мають глибоке розуміння міжнародних норм та вимог щодо логістики, митного оформлення та міжнародних перевезень.

Враховуючи ці результати дослідження, застосування аутсорсингу в якості засобу оптимізації логістичних витрат підприємства виявляється перспективним рішенням, що сприяє ефективному використанню ресурсів, підвищенню якості обслуговування та забезпеченню конкурентних переваг на ринку.

Висновки. Застосування аутсорсингу у логістиці як засобу оптимізації витрат підприємства виявляється перспективним рішенням. Воно дозволяє підприємствам зосередитися на своїх основних компетенціях, скоротити витрати, покращити якість обслуговування та бути гнучкими у відповіді на зміни ринкових умов. Застосування аутсорсингу сприяє підвищенню ефективності та конкурентоспроможності підприємства в сучасному бізнес-середовищі.

СПИСОК ВИКОРИСТАНИХ ДЖЕРЕЛ:

1. Офіційний сайт компанії “Ubi-logistic”. URL: <https://ubi-logistic.com/ru/logisticheskij-outsorsing/> (дата звернення 15.06.2023).
2. Офіційний сайт компанії “Raben-Group”. URL: <https://ukraine.raben-group.com/> (дата звернення 15.06.2023).
3. Офіційний сайт компанії “Wareteka”. URL: <https://wareteka.com.ua/> (дата звернення 15.06.2023).

РИНОК ПРАЦІ УКРАЇНИ В УМОВАХ ВОЄННОГО СТАНУ

Костенюк Юлія Борисівна

к. е. н., доцент

Гладько Анастасія Олександрівна

студентка

Донецький національний університет імені Василя Стуса
м. Вінниця, Україна

Вступ. Ринок праці є важливою складовою національної економіки, що визначає загальне процвітання економіки в цілому. У сучасному контексті воєнного стану ринок праці переживає серйозну кризу та недостатньо оснащений для задоволення попиту на робочу силу на справжніх робочих місцях. Отже, вкрай важливо з'ясувати особливості функціонування ринку праці в умовах запровадження воєнного стану, розпізнати основну тяжкість економічного падіння та дослідити шляхи відновлення.

Ціллю дослідження є аналіз стану ринку праці України в умовах воєнної агресії та перспектив його розвитку у майбутньому.

Матеріали та методи. Особливості функціонування ринку праці в умовах воєнного стану представлена у наукових статтях Штундера І. О., Черьомухіної О. К., Чалюк Ю. О., Тутової А. С. та інших джерелах.

Вторгнення агресора на територію України призвело до значної шкоди різним аспектам української економіки. Ці події мали глибокі гуманітарні наслідки, що призвело до значної втрати людського капіталу через масову міграцію населення. Початок війни спровокував погіршення умов зайнятості, що супроводжувалося зростанням рівня безробіття та поширенням неофіційної праці.

Результати та обговорення. За даними ООН, з початку повномасштабного вторгнення в Європі зареєстровано майже 8 млн громадян України для тимчасового захисту. Усього до сусідніх країн виїхало більше 17 млн осіб, повернулось до України близько 9,2 млн осіб. На кінець 2022 р. найбільше біженців зареєстровано в наступних країнах Європи: Польща –

1469 тис осіб, Німеччина – 1008,9 тис осіб, Чехія – 455,7 тис осіб, Італія – 171,5 тис осіб, Франція – 118,9 тис осіб, Словаччина – 99,3 тис осіб та Австрія – 85,4 тис осіб. Адаптація українців до ринку праці за кордоном залежить від політики країни, в якій вони знаходяться. Найбільше працевлаштованих мігрантів у Чехії – 47%, в Польщі – 41%, у Німеччині – 15% , а в Італії працює лише 12% біженців. Аналітика, щодо працевлаштованих біженців з України в країнах Європи наведена на рисунку 1 [1, с. 1].



Рис. 1. Працевлаштування біженців з України в різних країнах Європи

Джерело: побудовано авторами на основі [1, с. 2]

Крім того, ринок праці піддається впливу роботодавців, у зв'язку з чим численні компанії вдаються до скорочення персоналу та зниження заробітної плати через падіння доходів. У сучасних економічних умовах значна кількість підприємств працює в обставинах, які спричиняють суттєве зменшення доходів порівняно з тими, які були до конфлікту. Отже, ці компанії змушені впроваджувати скорочення заробітної плати як засіб подолання переважаючих фінансових реалій. При чому, у великих компаніях ситуація дещо краща, ніж у малому та середньому бізнесі, який дуже залежний від споживчого попиту, що

суттєво скоротився після початку війни. Вищезазначені явища суттєво вплинули на місцевості, які історично демонструють менший ступінь економічного процвітання, а саме Чернігівську та Сумську області [2, ст 3]. Крім того, значна кількість осіб, які проживають у сільській місцевості, втрачали роботу внаслідок закриття підприємств. Потенціал для повного або часткового переміщення команди спостерігався переважно в компаніях, що належать до індустрії інформаційних технологій (ІТ) [3, ст 5].

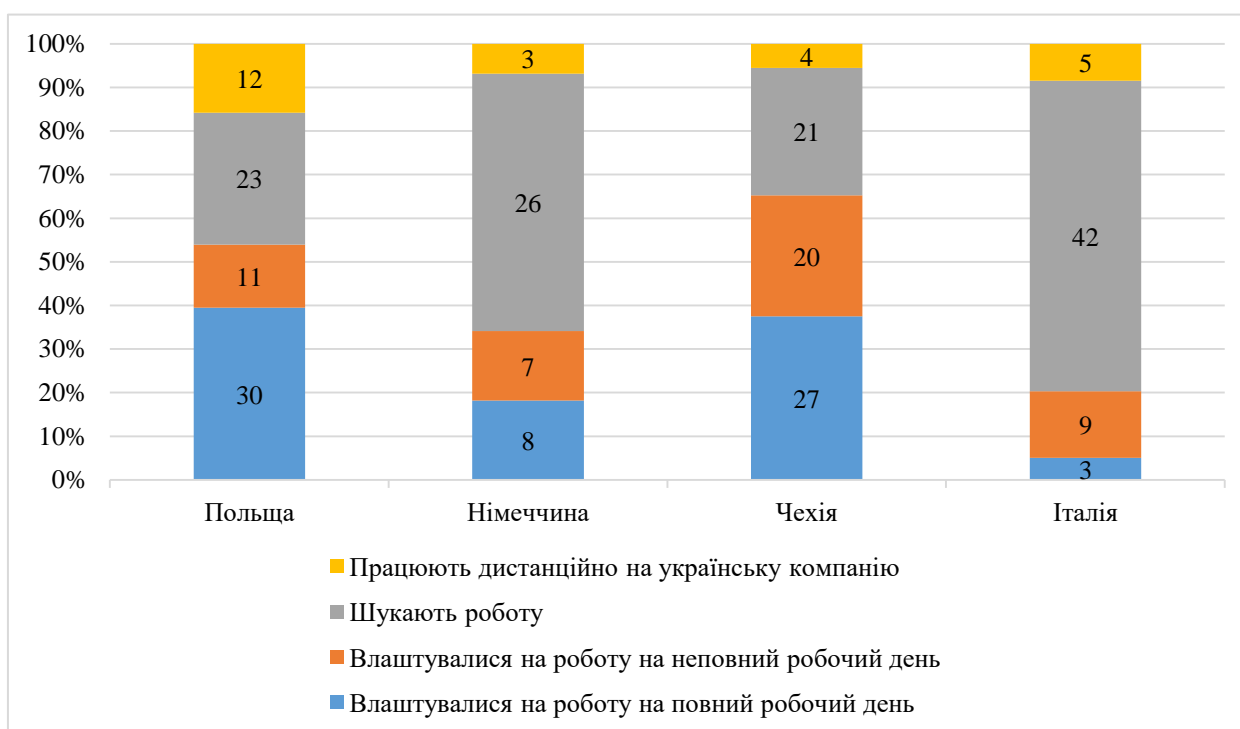
Висновки. Відновлення довоєнного статусу зайнятості та ринку праці буде важким і тривалим процесом через значне падіння валового внутрішнього продукту, фізичне спустошення численних підприємств, значну еміграцію робочої сили, виснаження як інтелектуального, так і фізичного потенціалу та обмежені перспективи економічних інвестицій. Взаємодія держави, роботодавця та найманого працівника у поєднанні зі стратегічними цілями відродження економіки в цілому породить суттєві перетворення на ринку праці. Післявоєнне відновлення ринку праці вимагає зосередження уваги на збереженні та нарощуванні людського капіталу разом із сприянням його відтворенню та розвитку. Стимулювання підприємництва також має бути пріоритетним як ключовий чинник пожвавлення ринку праці.

ЛІТЕРАТУРА

1. Тутова А. С. Ринок праці в умовах війни. *Економіка та управління підприємствами*. Економіка і регіон №1 (88). 2023. С. 91-98
2. Штундер І. О. Ринок праці України в умовах воєнного стану. *Економіка та суспільство*. №40. 2022. URL: <https://economyandsociety.in.ua/index.php/journal/article/download/1453/1398/>
3. Черьомухіна О. К., Чалюк Ю. О. Ринок праці під час війни: стан та перспективи. *Економіка та суспільство*. №46. 2022. URL: <https://economyandsociety.in.ua/index.php/journal/article/view/2026/1955>

МІКРОЕКОНОМІЧНИЙ АНАЛІЗ РИНКУ ПРАЦІ

Костенюк Юлія Борисівна

к. е. н., доцент

Зданєвич Ольга Миколаївна

студентка

Донецький національний університет

імені Василя Стуса

м. Вінниця, Україна

Вступ. Актуальність мікроекономічного аналізу ринку праці полягає в тому, щоб виявити особливості взаємодії пропозиції та попиту на праці. Це охоплює вивчення чинників, що впливають на зайнятість: економічні умови та технологічні зміни. Крім того, актуальним є дослідження впливу заробітної плати, яка залежить від попиту та пропозиції на працю та інших факторів, таких як кваліфікація працівників. Розуміння цих аспектів допомагає виявити проблеми та сучасні тенденції на ринку праці.

Метою роботи є дослідження ринку праці України та виявлення сучасних тенденцій на ринку праці.

Матеріали та методи. Тематика аналізу мікроекономічного ринку праці має значне поширення у працях багатьох вітчизняних і зарубіжних вчених. Науковцями, що займаються вивченням структури ринку праці, є П. Самуельсона, Р. Кемпбелла, Кемпбелла Р. Макконелла, Стенлі Л. Брю, А. Сміта, Д. Рікардо. В Україні проблемам зайнятості та безробіття увагу приділяли такі науковці, як В. Безпалько, О. Гинда, Е. Лібанова, І. Петрова, В. Приймак, С. Тютюнникова, Л. Федоришина, М. Шаленко, Л. Ярова та ін.

Результати та обговорення. Праця являється багатоаспектним явищем, яке відіграє в житті суспільства і кожної людини важливу роль. З точки зору економічної теорії, праця – це свідомо цілеспрямована діяльність людини, якій характерне прикладання розумових та фізичних зусиль з метою отримання корисного результату, що виявляється у задоволенні її матеріальних і духовних потреб [1].

Український ринок праці, через військову агресією росії, зазнав істотних і значущих змін. Усі події сучасності мають значний вплив як на населення країни, так і на підприємства усіх галузей. Для ведення бізнесу в Україні є нові, неприємні і складні умови. Спочатку пандемія COVID-19 внесла свої корективи, але на сьогодні потрібно шукати шляхи пристосування до нової реальності – воєнної.

Також трансформаційна перебудова економіки України зумовила реструктуризацію відносин на ринку праці, що проявилось у суттєвому переміщенні робочої сили між професіями, секторами та видами економічної діяльності [2]. Дослідження змін попиту на працю за професійними групами (табл. 1) вказує на тенденцію до зменшення кількості вакансій, але відсоткове співвідношення професійних груп до загальної кількості вакансій є незмінним.

Таблиця 1

**Динаміка кількості вакансій, зареєстрованих в державній службі
зайнятості, осіб (за професійними групами)**

Професійні групи	2019	2020	2021	2022
Законодавці, вищі державні службовці, керівники, менеджери (управителі)	68 926	48 315	45 110	22 705
Професіонали	103 365	73 082	71 995	41 007
Фахівці	115 318	79 777	69 986	39 597
Технічні службовці	51 497	33 062	29 978	16 111
Працівники сфери торгівлі та послуг	175 488	125 577	97 528	51 219
Кваліфіковані робітники сільського та лісового господарств, риборозведення та рибальства	33 071	24 908	19 969	12 340
Кваліфіковані робітники з інструментом	169 220	122 244	97 636	58 192
Робітники з обслуговування, експлуатації та контролювання за роботою технологічного устаткування, складання устаткування та машин	250 203	194 768	166 809	98 539
Найпростіші професії	186 238	127 920	106 805	56 627
Усього	1 153 326	829 653	705 816	396 337

Джерело: [3]

Ринок праці України протягом 2017-2022 рр. перебуває у стані змін, перебудов. Перш за все, населення України зменшується на 1,5 млн. в середньому кожні 5 років. Втручання росії зробило демографічну ситуацію ще

більш критичною. З початку війни сусідні країни прийняли понад 5,23 млн українських біженців, серед яких близько 2,75 млн – працездатного віку [4]. Основні показники зайнятості населення протягом 2017-2021 рр. представлені в табл. 2.

Таблиця 2

Показники зайнятості населення в Україні за 2017-2021 рр., тис. осіб

Найменування показника	Період, рік				
	2017	2018	2019	2020	2021
Економічно активне населення	17193,2	17296,2	17381,8	16917,8	16666,8
Чисельність зайнятого населення віком 15 – 70 років (у середньому за період), тис. осіб – усього	16156,4	16360,9	16578,3	15915,3	15610,0
з неї зайнятого населення працездатного віку	15 495,9	15 718,6	15894,9	15244,50	14957,3
Рівень зайнятості, у % до чисельності населення:					
віком 15 - 70 років	56,1	57,1	58,2	56,2	55,7
працездатного віку	64,5	66,1	67,6	65,6	65,3
Чисельність безробітного населення віком 15-70 років, визначена за методологією МОП (у середньому за період), тис. осіб – усього	1 698,0	1 578,6	1487,7	1 674,2	1711,6
працездатного віку	1 697,3	1 577,6	1486,9	1673,3	1709,5
Рівень безробіття, визначений за методологією МОП, у % до чисельності економічно активного населення:					
віком 15 - 70 років	9,5	8,8	8,2	9,5	9,9
працездатного віку	9,9	99,1	8,6	9,9	10,3

Джерело: [5]

Однією з проблем рівноваги сучасного ринку праці України є негативне явище, а саме перехід частини офіційно зайнятого населення з сектора економіки до неофіційного, тобто тіньового. На основі даних Державної служби зайнятості стосовно рівня тіньового ринку праці українського населення, то з початку 2019 року прослідковувалося підвищення легалізації трудових відносин та зменшення рівня неформальної зайнятості. Спостерігається, що у кінці 2019 року ця позначка впала до 21% (рис. 1).



Рис. 1. Динаміка питомої ваги неформально зайнятого населення України у 2017 – 2021 рр.

Джерело: [5]

Висновки. Отже, ринок праці являється невід’ємною частиною загального ринкового механізму економіки країни. Його характерною ознакою як одного з найбільш складних соціально-економічних явищ є відображення всіх сторін життєдіяльності суспільства, прояв усіх його різноманітностей, інтересів та суперечностей. Саме тому процес функціонування ринку праці постійно має знаходитися під пильним контролем держави, оскільки відтворення такого засобу виробництва як праця - це оновлення трудових ресурсів і в цілому продуктивних сил суспільства.

СПИСОК ВИКОРИСТАНИХ ДЖЕРЕЛ

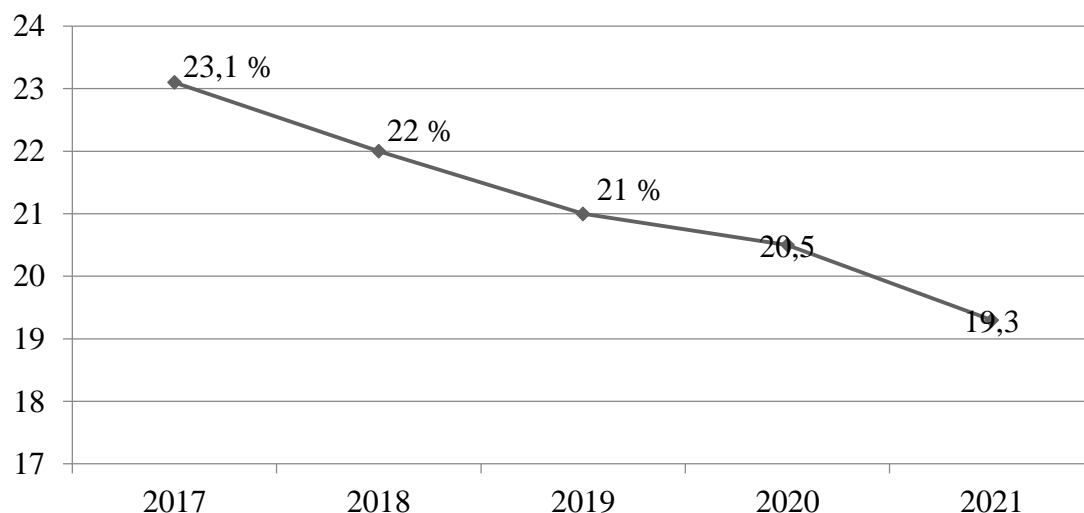
1. Безпалько та ін. Економіка праці та соціально-трудові відносини: навч. посіб. К.: Кафедра, 2020. 310 с.
2. Воронцова О. В. Проблеми формування попиту на працю в умовах нестабільного розвитку економіки. *Бізнес Інформ*. 2014. № 2. С. 228-232. URL: http://nbuv.gov.ua/UJRN/binf_2014_2_41
3. Аналітична та статистична інформація. Державний центр зайнятості. URL: <https://www.dcz.gov.ua/>

4. Статистичні дані. Державна міграційна служба України. URL: <https://dmsu.gov.ua/diyalnist/statistichni-dani.html>
5. Державний служба статистики України. URL: www.ukrstat.gov.ua

ТЕОРЕТИЧНІ АСПЕКТИ ВЗАЄМОДІЇ ФІРМИ ТА РИНКУ

Костенюк Юлія Борисівна

к. е. н., доцент

Радіце Інна Костянтинівна

студентка

Донецький національний університет

імені Василя Стуса

м. Вінниця, Україна

Вступ. Сучасне життя важко уявити без підприємств та фірм, які в ньому існують. Кожне з них пропонує на ринку свій власний асортимент товарів і послуг, який є унікальним, неординарним та водночас необхідним задля нормального функціонування та задоволення наших безмежних потреб. Фірми функціонують між собою з метою забезпечення стабільності та стійкого розвитку виробленої продукції. Однак, неможливо уявити жодне підприємство, організацію або фірму, яка існувала б незалежно від зовнішнього середовища. В господарській діяльності поняття фірми та ринку тісно переплетені та взаємопов'язані, утворюючи єдине ціле. Успіх та існування будь-якої фірми залежить від ринку, на якому вона функціонує, а відповідно сам ринок напряму пов'язаний із фірмою задля задоволення попиту споживачів виробленими товарами і послугами. Основні аспекти взаємодії між суб'єктами господарювання формують невід'ємний базис для чіткого розуміння та опису процесів, які відбуваються у зовнішньому середовищі між підприємствами та фірмами різної спеціалізації.

Метою роботи є аналіз особливостей функціонування фірми та ринку за допомогою головних чинників, що обумовлюють цю взаємодію, та виокремлення фундаментальних аспектів формування взаємовідносин між ними.

Матеріали та методи. Питання взаємодії підприємства із зовнішнім середовищем, зокрема фірми та ринку, знайшли своє відображення у працях багатьох вітчизняних, зарубіжних та українських науковців. Кожен з них

доклав чимало зусиль та кропіткої праці, аби чітко простежити та ґрунтовно дослідити важливі чинники такої вдалої кооперації.

Вивчення взаємодії фірми та ринку бере свій початок із статей відомих зарубіжних вчених: П. Друкера, І. Ансоффа, М. Портера, К. Фляйшера та інших. Серед вітчизняних фахівців чимало уваги цьому питанню приділяли А. Балабанець, В. Половиникин, А. Н. Карачина, що розглядали абсолютно різні аспекти розуміння взаємодії між ними. Зокрема, на конкретних прикладах, висвітила цю тематику та більш широко розглянула ключові категорії в українській науковій думці Л. Г. Шемаєва.

Результати та обговорення. Можна з упевненістю сказати, що поняття фірми й ринку тісно переплітаються та мають значний взаємозв'язок. Ці поняття співзвучні та взаємопов'язані, оскільки фірма діє на ринку, а ринок забезпечує можливості для її діяльності. Ринок – це сукупність відносин (актів) купівлі-продажу товарів і послуг; спосіб взаємодії виробників і споживачів, заснований на децентралізованому, безособовому механізмі цінових сигналів [1]. Фірма (підприємство) - це суб'єкт ринку, що може бути одночасно виробником товарів та їх продавцем на ринку товарів та послуг, споживачем ресурсів та їх покупцем на ринку факторів виробництва [2] (рис. 1).



Рисунок 1 – Характеристики фірми як суб'єкта господарювання

Джерело: побудовано авторами на основі [3]

Взаємодія між фірмою та ринком є ключовим аспектом та основною складовою економічного процесу. Згідно досліджень, вона визначається принципом пропозиції та попиту на виготовлену продукцію або послугу. Фірма, як суб'єкт господарювання, існує на ринку для здійснення своєї діяльності і задоволення певних потреб споживачів. Вона взаємодіє з ринком, аби пропонувати товари або послуги і, в кінцевому результаті, отримувати прибуток. Фірма є лише посередником на ринку, адже пропонує необхідні товари або послуги, а ринок, у свою чергу, постає осередком забезпечення готовою продукцією, точніше – місцем, де зустрічаються попит і пропозиція цих товарів і послуг.

Формування взаємодії між фірмою і ринком є ключовим аспектом стратегічного управління підприємством та успіху будь-якого бізнесу. Це означає встановлення взаємовигідних відносин зі споживачами, конкурентами, постачальниками та іншими учасниками ринку. Процес включає в себе розуміння потреб та вимог ринку, визначення конкурентних переваг фірми та розробку стратегій забезпечення успіху на ньому. Проведення детального аналізу ринку є першим кроком у формуванні взаємодії. Це дозволяє визначати потреби, попит та поведінку споживачів, конкурентний ландшафт та інші фактори, що впливають на бізнес. Це допоможе зрозуміти, які продукти або послуги вже присутні на ринку, і якими способами фірма може відрізнитися від конкурентів з метою побудови ефективної стратегії розвитку. Фірма аналізує ринок, шукає потреби споживачів і розробляє товари або послуги, які задовольняють ці потреби. Вона виробляє, пакує та пропонує свою продукцію на ринку за відповідною ціною. Їй необхідно встановити свою цільову аудиторію, тобто групи споживачів, які мають інтерес до її товарів чи послуг, а також зосередити зусилля на розвитку продуктів або послуг, які найкраще задовольняють потреби цієї аудиторії. До того ж, фірма повинна розробити стратегію, яка дозволяє їй відрізнитися на ринку та забезпечувати конкурентну перевагу. Це може включати в себе розробку унікального продукту або послуги, низьких цін, вдосконалення якості обслуговування тощо. Розробка

унікального пропозиційного принципу (УПП) полягає у відображенні цінності, яку вона надаватиме клієнтам. Крім того, фірма використовує маркетингову стратегію та рекламу, задля залучення уваги споживачів і популяризації своїх товарів або послуг. Усе це може включати рекламні кампанії, відносини з громадськістю, просування через соціальні медіа та інші інструменти. Отже, кругообіг в економіці починається з домогосподарств як власників ресурсів. Вони є постачальниками на ринок ресурсів, праці, капіталу і підприємницьких здібностей. Ресурси, розподілені між підприємствами та поєднані певним чином, використовуються для створення благ. В свою чергу блага на ринку готової продукції купуються домогосподарствами. Цим завершується перше (внутрішнє) коло кругообігу ринкової економіки. Друге коло кругообігу починається з підприємств. Підприємства, здійснюючи виробничі витрати, виступають на ринку ресурсів як покупці. Купуючи їх в домогосподарств, вони сплачують заробітну плату, ренту, процент. Домогосподарства, отримавши доходи, здійснюють споживчі витрати і на ринку готової продукції купують товари та послуги. Підприємства, які ці товари та послуги реалізують, привласнюють доходи (рис. 2).



Рисунок 2 – Взаємопов’язаність економічного кругообігу

Джерело: побудовано авторами на основі [4]

Варто зауважити, що ринкові умови можуть змінюватися, і фірма повинна адаптуватися до зміни попиту споживачів. Це може означати розробку нових товарів або послуг, модифікацію наявних, зміну маркетингової стратегії

тощо. До того ж, вона може стикатися з різними ризиками на ринку, такими як зміни в законодавстві, економічні кризи, зміна технологічних стандартів, які здійснюють чималий вплив на фінансовий стан компаній, їх репутацію та здатність конкурувати.

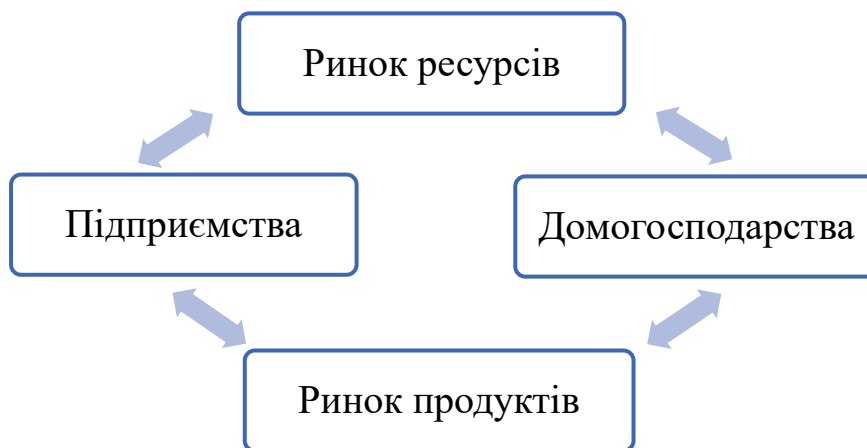
Висновки. Фірма діє на ринку з метою продажу своїх товарів або послуг. Вона аналізує попит і конкуренцію на ринку, розробляє стратегії маркетингу, встановлює ціни, створює привабливий бренд, залучає клієнтів і забезпечує їх обслуговування. Отже, успіх фірми на ринку залежить від багатьох факторів, таких як якість її товарів або послуг, конкурентні переваги, ефективність управління, розуміння потреб споживачів. Фірма повинна адаптуватися до змін на ринку, прогнозувати тенденції, реагувати на конкуренцію та забезпечувати стійке функціонування. Лише завдяки чіткому розумінню та налагодженню стабільності можна простежити формування тісної взаємодії між фірмою та ринком, як невід'ємними частинами єдиного механізму.

ЛІТЕРАТУРА

1. Ринок. Вільна енциклопедія. Вікіпедія. URL: [https://uk.wikipedia.org/wiki/ %D0%A0%D0%B8%D0%BD%D0%BE%D0%BA](https://uk.wikipedia.org/wiki/%D0%A0%D0%B8%D0%BD%D0%BE%D0%BA)
2. Ринок. Ринкова економіка. SvitPPT. URL: <https://svitppt.com.ua/ekonomika/rinok-rinkova-ekonomika.html>
3. Фірма як головна структурна ланка підприємницької діяльності. URL: <https://studfile.net/preview/5647220/page:4/>
4. Зміст економічного кругообігу. Ринкова, командна, мішана економіка: принципи організації, схеми кругообігу. URL: <https://subject.com.ua/lesson/economic/10klas/21.html>

РОЛЬ ТА МІСЦЕ ІННОВАЦІЙ В РОЗВИТКУ МОДЕЛІ ЦИРКУЛЯРНОЇ ЕКОНОМІКИ

Крахмальова Тетяна Андріївна
доктор філософії,
старший викладач кафедри
економічної безпеки та фінансових розслідувань
Національна академія внутрішніх справ
м. Київ, Україна

Вступ. Циркулярна економіка є одним із головних напрямків розвитку європейських країн. Запровадження цієї концепції є свідомим і відповідальним способом життя для населення, обмеженням споживання товарів і, насамперед, переробкою відходів і ставленням до них як до сировини. У цьому контексті важливо шукати відповіді на запитання, яка роль інновацій, як сформувати економічні зв'язки, щоб те, що для одного підприємства є відходами, стало цінною сировиною та джерелом прибутку для іншого.

Мета роботи. Дослідження ролі та місця інновацій у процесі побудови моделі циркулярної економіки.

Матеріали та методи. Аналіз, синтез, індукція, дедукція для дослідження ролі та місця інновацій у процесі побудови моделі циркулярної економіки.

Результати та обговорення. Циркулярна економіка ґрунтується на круговому, а не лінійному циклі виробничих процесів. У результаті залучаються відходи та побічні продукти, які використовуються як доповнення, заміна та альтернатива продукту, що був спочатку вироблений. Така модель надає необмежені можливості для розробки нових технологій і виведення на ринок дійсно інноваційних продуктів. Проте вона потребує ключових змін, не лише технічних, а й організаційних.

Варто виділити такі особливості циркулярної економіки [1, с. 8]:

– економічний розвиток стає незалежним від використання обмежених ресурсів;

- оптимізація використання ресурсів завдяки відповідальному проектуванню та утриманню матеріалів в обігу;
- розвиток інновацій і стимулювання створення нових технологій;
- підвищення продуктивності системи через виявлення та усунення негативних зовнішніх чинників.

Зміни в економіці країн мають відбуватись через реалізацію стратегії розвитку, яка забезпечує економічне зростання за оптимізації споживання ресурсів, глибокої трансформації моделей виробничих і споживчих ланцюгів, перепроектування промислових систем [2, с. 122-25]. Ця стратегія має мати мету – перехід від лінійної моделі, яка ґрунтується на схемі «виробництво використання – утилізація», до петльової моделі, де відходи (якщо утворюються) слугують сировиною.

Багаторазове відновлення матеріалів повинно бути основою сучасної промисловості. Економія ресурсів, мінімізація відходів і раціональне управління енергоспоживанням є основними проблемами, з якими стикаються підприємства. Запровадження змін у ланцюжку створення вартості та ефективне використання відходів може зменшити витрати на матеріали до 25%. Завдяки можливості створення інноваційних продуктів і нових ринків, модель циркулярної економіки сприяє зростанню реального ВВП.

Циркулярна економіка також має реальні переваги для навколишнього середовища. В результаті дослідно-конструкторських робіт і створення інновацій є можливість отримання більш екологічних технологій та сировини. Тут мова йде про максимальне використання ресурсів, матеріалів і продуктів за мінімізації відходів або підготовки їх до повторного використання. Ці припущення повинні виконуватися на всіх етапах життя продукту – від проектування, через його виробництво, продаж і споживання, до управління відходами.

Першим кроком до впровадження циркулярної економіки є проведення аудиту, що охоплює, серед іншого, точний аналіз потоків сировини, матеріалів та управління енергією, а також оцінка технічних, організаційних, фінансових

та екологічних умов. Результатом є розроблення ефективних сучасних інноваційних технологій використання відходів (як у матеріалах, так і в енергетичному плані). Результатом впровадження моделі циркулярної економіки є не тільки більш ефективний процес виробництва, а й поява на ринку вдосконалених або абсолютно нових, інноваційних продуктів. Крім того, впровадження циркулярної економіки приводить до пошуку заміників багатьом речовинам, які є небезпечними або потребують складної обробки. Циркулярна економіка, особливо з точки зору інноваційних технологій, розглядається як пріоритет в Європейському Союзі, де акцентують увагу на різних видах інструментів для підтримки інноваційних досліджень, розробок та реалізації робіт, пов'язаних із впровадженням оптимального управління відходами та відновлюваними ресурсами. Інструменти ЄС та національні інструменти дають змогу отримати фінансування, проводити масштабний аналіз, розробляти та впроваджувати конкретні інноваційні рішення.

Висновки. Перехід до циркулярної економіки та системи виробництва вимагає від держави та підприємств суттєвих змін у кожному елементів виробничого ланцюга. Така зміна передбачає введення низки інновацій не лише технологічних, а й організаційних, що потребує залучення інвестицій і додаткових коштів. Велику роль відіграє державний сектор, який має реалізовувати ідеї розвитку циркулярної економіки, наприклад, запровадивши «зелені» державні закупівлі, а також популяризуючи принципи циркулярної економіки серед підприємців і мешканців. Ключем до успіху є зміни в суспільній свідомості, тому, що кожен, змінюючи модель споживання, може сприяти впровадженню циркулярної економіки.

СПИСОК ВИКОРИСТАНИХ ДЖЕРЕЛ

1. Szyja P. Istota, zakres i praktyka kształtowania gospodarki okrężnej. Prace Naukowe Uniwersytetu Ekonomicznego we Wrocławiu, 2016. № 453. P. 131-140
2. Юринець З. В. Формування інноваційних стратегій: теорія, методологія, практика: монографія. Львів: Сполом, 2016. 412 с.

СИСТЕМА КОНТРОЛІНГУ НА ПІДПРИЄМСТВІ ТА ЇЇ ЕФЕКТИВНІСТЬ

Кришталь Галина Олександрівна,
ден. професор, завідувач кафедри
фінансів ,банківської та страхової справи
Міжрегіональної академії управління персоналом
Грезев Тимур Вадимович
Студент
Міжрегіональної академії управління персоналом
м. Київ, Україна

Вступ. / Introductions. У сучасних умовах бізнесу підприємствам потрібно постійно змінюватися та пристосовуватися до змін на ринку. Система контролінгу допомагає підприємствам виявляти потенційні проблеми та можливості, а також вчасно приймати рішення для підтримки конкурентоспроможності. Система контролінгу дозволяє ефективно використовувати ресурси підприємства, такі як фінансові, людські та матеріальні ресурси. Це дозволяє знижувати зайві витрати, оптимізувати процеси та підвищувати продуктивність. В умовах цифрової трансформації підприємство отримує все більше даних, які можуть бути використані для аналізу та вдосконалення діяльності.

Система контролінгу допомагає збирати, аналізувати та інтерпретувати ці дані для прийняття обґрунтованих рішень. Загалом, актуальність дослідження системи контролінгу на підприємстві та її ефективності полягає в тому, що вона допомагає підприємствам досягати кращих результатів, підвищувати ефективність та забезпечувати конкурентоспроможність в динамічному бізнес-середовищі.

Мета роботи. / Aim. Обґрунтування особливостей формування та розвитку системи контролінгу на підприємстві та її ефективність.

Матеріали та методи./Materials and methods. Для написання роботи були використаний метод теоретичного узагальнення, системний, наукової абстракції, індукції, дедукції та інші.

Результати та обговорення./Results and discussion. Система контролінгу на підприємстві є важливим інструментом для забезпечення ефективного управління, моніторингу та контролю за фінансово-економічною діяльністю компанії. Вона включає набір методів, процедур і інструментів, які допомагають забезпечити виконання поставлених цілей та планів, а також виявити потенційні проблеми та відхилення від запланованих показників.

Основна мета системи контролінгу полягає у забезпеченні постійного моніторингу фінансово-економічних показників, виявленні відхилень від запланованих цілей та розробці відповідних корекційних заходів. Деякі з функцій та особливостей системи контролінгу на підприємстві включають [1, с. 4]:

– Встановлення метрик та ключових показників ефективності. Система контролінгу визначає ключові показники, за якими оцінюється ефективність підприємства, такі як прибуток, рентабельність, ліквідність, оборотність активів тощо. Ці показники служать основою для оцінки та порівняння результатів діяльності підприємства.

– Моніторинг та аналіз фінансових показників. Система контролінгу забезпечує постійний моніторинг фінансових показників, аналізує їх тенденції та виявляє відхилення від запланованих цілей. Це дозволяє оперативно втручатися та вживати заходів для досягнення покращених результатів.

– Планування та прогнозування. Система контролінгу допомагає управлінцям підприємства у плануванні майбутньої діяльності, встановленні цілей та розробці стратегій. Вона базується на аналізі поточних та історичних даних, а також на прогнозуванні розвитку ринку та умов діяльності.

– Звітність та комунікацію. Система контролінгу забезпечує внутрішню та зовнішню звітність про фінансовий стан підприємства, що дозволяє управлінцям, інвесторам та зацікавленим сторонам отримувати інформацію про результати та перспективи діяльності.

Ефективність системи контролінгу на підприємстві оцінюється за допомогою таких показників, як точність та своєчасність інформації, якість

аналітичних звітів, ефективність впроваджених корекційних заходів, а також ступінь впливу системи контролінгу на фінансові результати та стратегічні рішення підприємства [2, с. 45].

Ефективна система контролінгу забезпечує вчасне та точне надання інформації про фінансовий стан, результати діяльності та інші ключові показники. Це дозволяє управлінцям приймати обґрунтовані рішення на основі актуальних даних.

Система контролінгу повинна забезпечувати аналітичні звіти, які допомагають інтерпретувати фінансові дані та розуміти їх в контексті стратегічних цілей підприємства. Вона також може надавати рекомендації щодо вдосконалення фінансово-економічної діяльності.

Ефективна система контролінгу не лише виявляє проблеми та відхилення, але й допомагає розробити та впровадити корекційні заходи для виправлення ситуації. Це можуть бути стратегічні зміни, оптимізація бізнес-процесів, контрольні механізми тощо. Ефективна система контролінгу повинна мати позитивний вплив на фінансові результати підприємства. Вона допомагає виявляти можливості для зростання доходів, зменшення витрат, підвищення рентабельності та оптимізації фінансових ризиків [3, с. 65].

Оцінка ефективності системи контролінгу може проводитися через порівняння фактичних результатів зі запланованими цілями, а також аналіз впливу системи контролінгу на ключові показники фінансово-економічної діяльності підприємства.

Система контролінгу допомагає виявляти та оцінювати ризики, пов'язані з діяльністю підприємства, та впроваджувати заходи для їх управління. Це особливо важливо в умовах нестабільного економічного та політичного середовища.

Також система контролінгу надає керівництву підприємства необхідну інформацію та аналітичні дані для прийняття обґрунтованих рішень. Це допомагає зменшити ризики неправильних рішень та сприяє досягненню стратегічних цілей.

Висновки./Conclusions. Отже, для підвищення ефективності системи контролінгу на підприємстві важливо встановити чітку мету системи контролінгу, що відповідає стратегії підприємства. Це допоможе сконцентрувати увагу на ключових показниках та результативності, які сприяють досягненню стратегічних цілей. Впровадження спеціалізованих програмних засобів контролінгу та автоматизація процесів збору, аналізу та звітування можуть значно покращити ефективність системи контролінгу. Це дозволяє отримувати швидкий доступ до необхідної інформації та забезпечує більш точний та актуальний аналіз. Важливо мати команду спеціалістів з глибоким розумінням фінансово-економічної діяльності підприємства та досвідом в області контролінгу. Налагодження ефективної комунікації між різними підрозділами підприємства та забезпечення взаєморозуміння є також важливим аспектом.

СПИСОК ВИКОРИСТАНОЇ ЛІТЕРАТУРИ

1. Адаменко М. Г. Перспективи використання системи контролінгу на підприємствах України. Вісник Дніпропетровської державної фінансової академії: Економічні науки. № 1. 2018. С. 4.

2. Бойко В., Вінник В. Інструменти контролінгу в системі економічної безпеки підприємства. Таврійський науковий вісник. 2021. № 9. Серія: Економіка. С. 40-47.

3. Говорушко Т. А. Дослідження методів оцінки ефективності системи контролінгу. Науковий вісник Херсонського державного університету. 2014. Вип. 5, Ч. 2. С. 63–65.

СУТНІСТЬ ТА ПРИНЦИПИ СТВОРЕННЯ ІНФОРМАЦІЙНО–АНАЛІТИЧНИХ СИСТЕМ МЕНЕДЖМЕНТУ ЗОВНІШНЬОЕКОНОМІЧНОЇ ДІЯЛЬНОСТІ НА ПІДПРИЄМСТВІ

Кузьминчук Наталія Валеріївна,

д.е.н., професор

Куценко Тетяна Миколаївна,

к.е.н., доцент

Варченко Лілія Андріївна,

бакалавр

Харківський національний університет

ім. В. Н. Каразіна,

м. Харків, Україна

Вступ. У сучасному суспільстві, що розвивається та стає все більш інформатизованим, якість інформаційно–аналітичного забезпечення визначає здатність менеджерів різних рівнів управління підприємством вчасно виявляти потенційно негативні події, процеси або явища, наслідком реалізації яких може стати деструктивний вплив на економічну безпеку підприємства в цілому, зокрема на економічну безпеку зовнішньоекономічної діяльності. Актуальність проблеми інформаційно–аналітичного забезпечення всіх аспектів діяльності вітчизняних підприємств, зокрема зовнішньоекономічної діяльності, викликає значний інтерес серед дослідників. Гавловська Н. І. [1], Ілляшенко О. В. [2], Овчаренко Є. І. та Ляшенко О. М. [3] приділяють увагу аналітичним інструментам забезпечення ефективної зовнішньоекономічної діяльності підприємства, зокрема досліджують адаптаційні механізми. Рудніченко Є. М. [4] досліджує адаптаційні механізми. Однак важливим завданням є подальше вдосконалення інформаційно–аналітичного забезпечення зовнішньоекономічної діяльності вітчизняних промислових підприємств.

Мета роботи. Розкрити сутність та принципи створення інформаційно аналітичних систем менеджменту зовнішньоекономічної діяльності на підприємстві, розробити концептуальну модель даної системи.

Матеріали та методи. Для досягнення поставленої мети використано методи структурно-логічного аналізу, теоретичного узагальнення, статистичного аналізу. Методичною основою дослідження є наукові праці українських і зарубіжних учених в сфері інформаційно–аналітичних систем менеджменту зовнішньоекономічної діяльності.

Результати та обговорення. З метою поліпшення інформаційного забезпечення зовнішньоекономічної діяльності (рис. 1) рекомендується акцентувати увагу на трьох основних складових, які мають велике значення в процесі здійснення зовнішньоекономічної діяльності.



Рис. 1. Структурно–логічна схема інформаційно–аналітичного забезпечення зовнішньоекономічної діяльності

Цими складовими є експорт, імпорт та організаційно–процесуальне забезпечення виконання контрактів. У зв'язку з цим, експортно–імпортні операції потребують докладного інформаційного забезпечення, охоплюючи такі аспекти, як країни, на ринки які виходять підприємства, контрагенти, з якими вони взаємодіють на цих ринках, а також основні товари або послуги, які

становлять безпосередні об'єкти зовнішньоекономічних операцій. Відповідне інформаційне забезпечення дозволяє розробити стратегічний прогноз щодо розвитку потенційно привабливих ринків і створити низку альтернативних рішень як у сфері зовнішньоекономічної діяльності, побудови відносин з покупцями та замовниками, так і з точки зору загального стратегічного розвитку. Забезпечення необхідної інформації про взаємодію з інституційними структурами, що можуть значно вплинути на процеси виконання зовнішньоекономічних контрактів, є ключовим елементом виконання контрактів. Деталізована інформація щодо експорту та імпорту дозволяє скласти стратегічний прогноз розвитку ринків з точки зору кожного окремого підприємства. У цілому, акцент на цих аспектах дозволить покращити механізм ухвалення управлінських рішень щодо економічної безпеки зовнішньоекономічної діяльності та забезпечить необхідну адаптацію до викликів бізнес-середовища. Безумовно, просте збирання та обробка інформації не є достатньою умовою для підвищення ефективності управління зовнішньоекономічної діяльності підприємства. Для досягнення цієї мети необхідно вдосконалювати аналітичну складову, зокрема аналітичне забезпечення зовнішньоекономічної діяльності підприємства, оптимізувати роботу з іноземними замовниками та клієнтами. Аналіз в основному дозволяє отримати загальне уявлення про розвиток ринків та зовнішнє середовище, в якому функціонує суб'єкт зовнішньоекономічної діяльності (рис. 2). Інформаційно-аналітичні системи менеджменту зовнішньоекономічної діяльності на підприємстві відіграють важливу роль у забезпеченні ефективного управління зовнішньоекономічною діяльністю. Вони допомагають збирати, обробляти, аналізувати та використовувати інформацію про зовнішньоекономічні процеси і події для прийняття обґрунтованих управлінських рішень. Основна сутність інформаційно-аналітичних систем менеджменту зовнішньоекономічної діяльності полягає в забезпеченні наступних функцій: збір інформації; обробка інформації, забезпечення прийняття рішень, моніторинг та контроль, підтримка комунікації і співпраці.

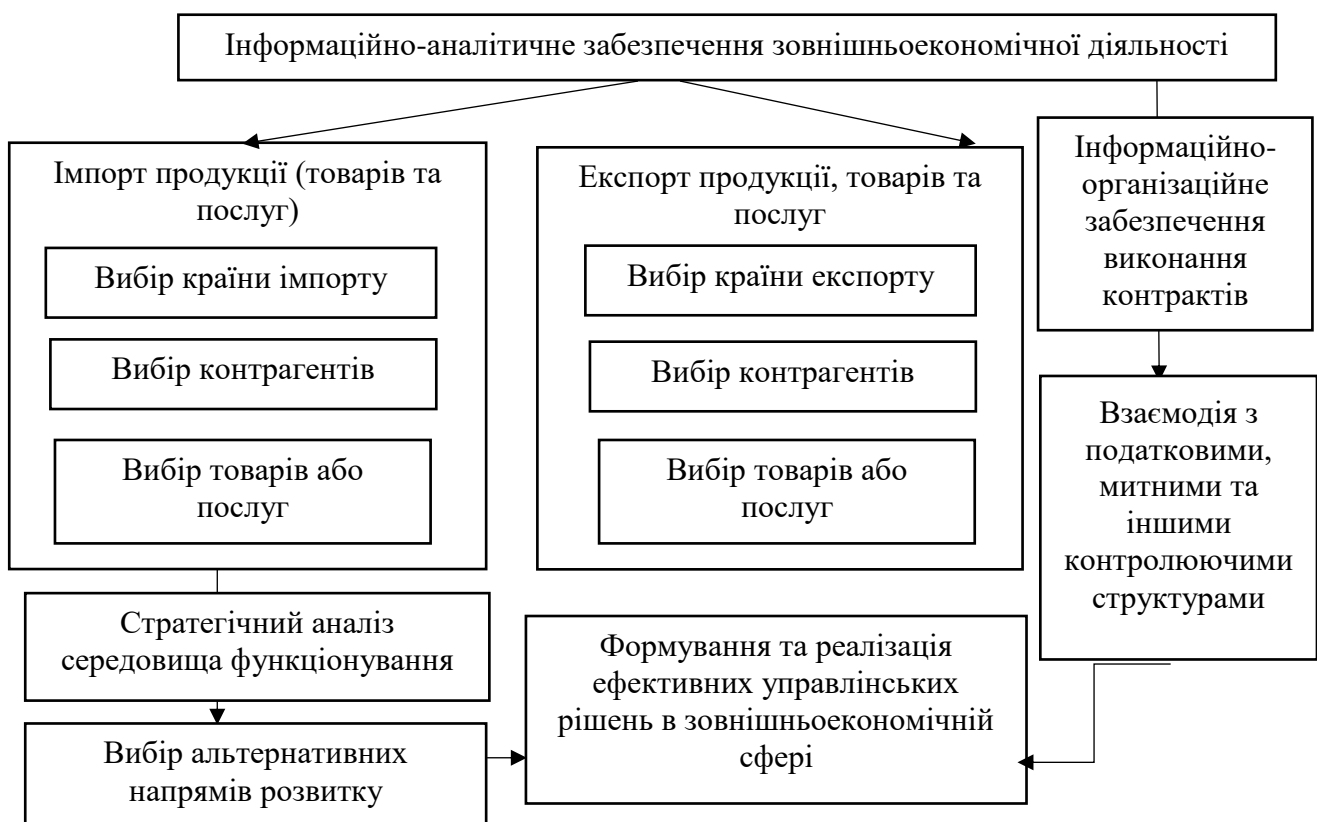
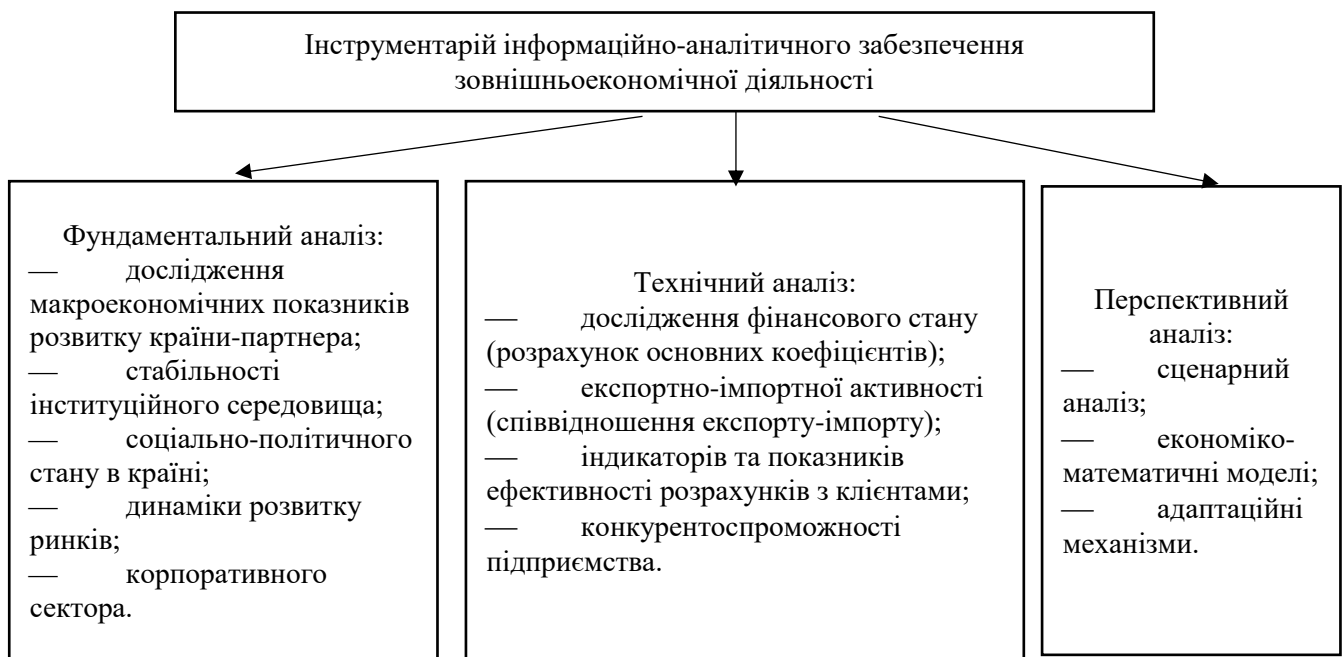

**Рис. 2. Інструментарій інформаційно–аналітичного забезпечення
зовнішньоекономічної діяльності**

Загалом, інформаційно–аналітичні системи менеджменту зовнішньоекономічної діяльності на підприємстві допомагають забезпечити систематичний та об'єктивний аналіз зовнішнього середовища, забезпечують належне планування, контроль та управління зовнішньоекономічною діяльністю з метою досягнення конкурентних переваг і покращення фінансових результатів підприємства. Створення інформаційно–аналітичних систем менеджменту зовнішньоекономічної діяльності на підприємстві базується на декількох принципах (табл. 1). Ці принципи є важливими для успішного створення інформаційно–аналітичних систем менеджменту зовнішньоекономічної діяльності. Концептуальна модель інформаційно аналітичної системи менеджменту зовнішньоекономічної діяльності є практичним відображенням структури, функцій та взаємозв'язків між компонентами системи. Вона визначає основні принципи та підходи до побудови інформаційної системи, спрямованої на ефективне управління зовнішньоекономічною діяльністю підприємства. Сутність концептуальної моделі інформаційно–аналітичної системи менеджменту зовнішньоекономічної

діяльності представлена на рис. 3, яка складається з наступних елементів.

Таблиця 1

**Принципи побудови інформаційно–аналітичної системи менеджменту
зовнішньоекономічної діяльності на підприємстві**

Назва принципу	Сутність принципу
Цілеспрямованість	Система повинна відповідати конкретним цілям і потребам підприємства щодо зовнішньоекономічної діяльності. Вона має спрямовуватись на підтримку процесів управління, прийняття рішень і досягнення стратегічних цілей компанії.
Інтегрованість	Система повинна бути інтегрованою з іншими існуючими інформаційними системами підприємства, такими як облікова система, система управління виробництвом, CRM–система тощо. Це дозволяє забезпечити обмін даними та використання спільних ресурсів для ефективного управління зовнішньоекономічною діяльністю.
Відкритість	Система повинна бути здатною до інтеграції з зовнішніми джерелами інформації, такими як бази даних державних органів, міжнародні статистичні портали, ринкові аналітичні сервіси тощо. Це дозволяє отримувати актуальну інформацію про зовнішньоекономічні процеси та ринкові умови.
Гнучкість	Система повинна бути гнучкою та адаптивною до змін у зовнішньому середовищі та потребах підприємства. Вона повинна забезпечувати можливість швидкої зміни конфігурації, додавання нових функцій та аналітичних інструментів.
Безпека	Система повинна мати високий рівень захисту інформації. Забезпечення конфіденційності, цілісності та доступності даних є важливим аспектом створення інформаційно–аналітичних систем менеджменту зовнішньоекономічної діяльності. Вона повинна використовувати сучасні методи та технології для захисту інформації від несанкціонованого доступу, втрати або порушення.
Аналітична потужність	Система повинна мати достатню аналітичну потужність для обробки та аналізу великого обсягу даних. Вона повинна забезпечувати можливість застосування різних методів аналізу, статистичних моделей та інструментів машинного навчання для отримання цінної інформації та прогнозування розвитку зовнішньоекономічних процесів.
Використання візуалізації даних	Система повинна надавати можливість візуального представлення аналітичних результатів у зрозумілій формі. Графіки, діаграми, інтерактивні зображення даних допомагають зрозуміти складну інформацію та сприяють прийняттю швидких та обґрунтованих рішень.
Постійне оновлення і підтримка	Система повинна мати механізми постійного оновлення та підтримки. Оновлення включає оновлення баз даних, розширення функціональності, виправлення помилок та врахування змін в законодавстві. Підтримка передбачає технічну підтримку користувачів, навчання та консультування з використання системи.

В першу чергу вона включає модулі для збору, зберігання, обробки та

аналізу даних, а також інструменти для візуалізації та звітності та визначає основні функції системи, необхідні для управління зовнішньоекономічною діяльністю. Це можуть бути функції збору та аналізу зовнішньоекономічних даних, прогнозування та планування зовнішньоекономічних операцій, моніторингу ринкових умов та конкурентної ситуації, управління контрактами та логістикою тощо. Наступним елементом є процеси інтеграції джерел даних, як внутрішніх (наприклад, баз даних підприємства) так і зовнішніх (наприклад, баз даних міжнародних організацій, державних структур, ринкових джерел). Це дозволяє отримувати повну та актуальну інформацію про зовнішньоекономічне середовище, включаючи ринкові тенденції, законодавчі зміни, тарифи та митні обмеження.



Рис. 3. Концептуальна моделі інформаційно–аналітичної системи менеджменту зовнішньоекономічної діяльності

Аналітичні можливості інформаційно–аналітичної системи менеджменту зовнішньоекономічної діяльності включають наявність аналітичних інструментів і методів для обробки та аналізу накопичених даних. Це можуть бути статистичні методи, моделі прогнозування, алгоритми машинного навчання та штучного інтелекту. Ці можливості дозволяють здійснювати глибокий аналіз зовнішньоекономічних даних і отримувати цінні інсайти для прийняття рішень. Також важливий процес підтримка прийняття рішень, що передбачає обов'язкове врахування потреб менеджерів та керівників підприємства в рішеннях, пов'язаних з зовнішньоекономічною діяльністю. Вона надає зручний інтерфейс для візуалізації даних, створення звітів та аналітичних дашбордів, що сприяє ефективному прийняттю стратегічних та оперативних рішень. Забезпечення безпеки даних реалізується через наявності інструментів з безпеки і конфіденційності зовнішньоекономічних даних, що включає механізми захисту інформації, резервне копіювання даних, контроль доступу та захист від несанкціонованого використання.

Висновки. Таким чином, концептуальна модель інформаційно–аналітичної системи менеджменту зовнішньоекономічної діяльності є основою для подальшого проектування та розробки системи, вона визначає загальну архітектуру та принципи її функціонування. Модель інформаційно–аналітичної системи менеджменту зовнішньоекономічної діяльності може складатися з різних підсистем, які об'єднуються для забезпечення цілісного функціонування системи.

ЛІТЕРАТУРА

1. Гавловська Н. І. Формування фреймової моделі механізму економічної безпеки зовнішньоекономічної діяльності підприємства. *Бізнес Інформ*. 2016. № 8. С. 75–81.
2. Ілляшенко О. В. Модель оцінювання стану системи економічної безпеки підприємства. *Проблеми економіки*. 2015. № 3. С. 301–308.
3. Овчаренко Є. І., Ляшенко О. М. Використання моделей виміру

досягнень щодо міри економічної безпеки підприємства. Економіка. Менеджмент. Підприємництво. 2008. № 19. Ч. I. С. 17–24.

4. Рудніченко Є. М. Адаптація системи економічної безпеки підприємства до впливу суб'єктів митного регулювання: сутність та рівні. Бізнес Інформ. 2014. № 4. С. 308–312.

5. Di Bella G., Grigoli F. Optimism, pessimism, and short-term fluctuations. *Journal of Macroeconomics*. 2019. Vol. 60. P. 79–96.

6. Gholipour H. F. The effects of economic policy and political uncertainties on economic activities. *Research in International Business and Finance*. 2019. Vol. 48. P. 210–218.

ОБГРУНТУВАННЯ ПРОГРАМИ ПРОСУВАННЯ ПРОДУКЦІЇ НА УКРАЇНСЬКОМУ РИНКУ МОРОЗИВА

Куліш Інна Анатоліївна

Студентка

Дніпровський національний університет

імені Олеся Гончара

м. Дніпро, Україна

Вступ./Introduction. Характерною особливістю сучасного маркетингу в бізнесі є те, що проста пропозиція товарів та послуг навіть в умовах наявності платоспроможних споживачів не забезпечує гарантованого збуту. Низька ціна, масова реклама і традиційний маркетинг більше не гарантують успішних продажів. Настав час переходу до використання новітніх технологій просування товарів та послуг.

Ціль роботи./Aim. Обґрунтувати програму просування продукції на ринку морозива України.

До активного розвитку соціальних мереж компанії обирали два чи три оптимальні майданчики для просування — друковані медіа, банерну рекламу, офлайн заходи і на постійній основі «вливали» до них бюджети. Зараз головна увага у маркетинговому просуванні належить діджитал-каналам. В таких умовах постає питання, чи варто відмовлятися від традиційних інструментів, чи варто комбінувати традиційні та нові формати для успішного просування.

Матеріали та методи./Materials and methods. Формування системи управління просуванням товарів і послуг представлені в науково-практичних дослідженнях таких науковців як Шерман С., Чернега О., Швед В., Олексюк О., Стадник М., Новиков Д., Кеворков Д. та інші. Безпосередньо вирішенню проблеми просування товарів та посліг на основі інформаційних потоків CRM-системи присвячене дослідження А.Петровської. Проте аналітичний огляд результатів їх досліджень свідчить недостатність комплексного підходу до теми розробки системи управління просування з застосуванням сучасних

засобів, що обумовлює актуальність даного дослідження.

Просування товару у маркетингу – це низка заходів, дій та заходів, вкладених у підвищення ефективності продажів, збуту та попиту підприємства. Заходи мають на увазі взаємну співпрацю клієнтів, партнерів та співробітників компанії, а також формування певної стратегії її розвитку [1].

Результати та обговорення./Results and discussion. Просування товару в маркетингу здійснюють за допомогою механізмів збуту, комунікації та реклами. Простими словами маркетинг просування товару є будь-який спосіб поширення інформації, спрямований на переконання споживача в купівлі рекламованого товару [3].

За словами Пітера Друкера, «батька» сучасного менеджменту, у бізнесу є всього два базові завдання – маркетинг та інновації [3].

Зараз недостатньо створити якісний продукт, який вирішує завдання своєї цільової аудиторії: про його унікальну торгову пропозицію важливо розповісти через комунікаційні канали, в яких «мешкають» потенційні покупці.

Створювати емоційний зв'язок із продуктами та сервісами вміють далеко не всі стартапи та транснаціональні корпорації. Вирішує цю проблему вибір каналів, які відповідають цілям конкретних кампаній і поєднують у собі кращі для бренду формати взаємодії з аудиторією.

До активного буму соціальних мереж компанії обирали два чи три оптимальні майданчики для просування — друковані медіа, банерну рекламу, очні заходи і на постійній основі «вливали» в них кошти, уникаючи експериментів. Зараз навіть часто неповороткі корпорації намагаються бути на хвилі з «вірусними» трендами, щоб охоплювати нові сегменти аудиторії та збільшувати торкання зі старими користувачами: для цього їм потрібна гнучкість у виборі майданчиків, яких стає все більше, а також швидкість і креативність. Таким чином, повільно, але вірно у світовому співтоваристві (і у вітчизняному полі, зокрема) все більше поширюється тренд на «переливання» аудиторії з одного маркетингового каналу в інший. Це комбінований підхід, до якого залучені всі можливі комунікаційні канали: ми називаємо його

маркетингом на 360 градусів.

Створювати емоційний зв'язок із продуктами та сервісами вміють далеко не всі стартапи та транснаціональні корпорації. Вирішує цю проблему вибір каналів, які відповідають цілям конкретних кампаній і поєднують у собі кращі для бренду формати взаємодії з аудиторією.

Сучасний стан на ринку морозива України має позитивну оцінку та є одним із найрозвинутіших ринків харчової продукції країни. Зараз можна виділити декілька сильних гравців на ринку морозива України, які виробляють понад 80% морозива: ТОВ «Ласунка», ВАТ «Житомирський маслозавод «Рудь», ВАТ «Львівський холодокомбінат» (ТМ«ЛІМО»), ТОВ "Три ведмеді". Інші 20% морозива на ринку виробляють такі підприємства: ПОГ АПВТ «Ласка», ЗАТ «Геркулес», ТОВ ФМ «Хладопром» та інші (табл. 1).

Таблиця 1

Основні гравці на ринку

Виробник	Рік 2020	Рік 2021	Рік 2022
	Кількість наданих послуг %	Кількість наданих послуг %	Кількість наданих послуг %
ТМ Рудь	28	31	32
Ласунка	22	25	25
Лімо	17	13	13
Три ведмеді	13	12	10
Інші	20	19	20

До товарів першої необхідності морозиво не відноситься, тому на ринок цього продукту впливають саме ціна та купівельна спроможність населення.

Динаміка обсягу ринку морозива в Україні характеризується стрибкоподібним характером. Найменший показник був у 2018 році. У 2020 році виробництво морозива виросло майже на 4%, в порівнянні з 2019, і на 11,8%, в порівнянні з 2018. Найбільший показник є у 2022 році, це пов'язано з поступовим, хоч і повільним, відновленням економічної діяльності підприємств після пандемії 2020-2021 рр. (рис. 1)



Рис. 1. - Обсяг виробництва морозива України 2018 -2022 рр., в тис. тон

На сьогодні до складу ТОВ «Ласунка» складається з групи, до складу якої входить 5 підприємств. Це великі потужні підприємства з виробництва морозива, глазури та вафель, які розташовані у 3 великих містах: Дніпро, Тернопіль та Нікополь, а також це окремі компанії, діяльність яких спрямована на забезпечення логістичних процесів в ТОВ «Ласунка».

В основу збуту продукцію покладені дистриб'юторські договори. Основними покупцями продукції ТМ «Ласунка», доля яких складає не менше 33% у загальному об'ємі продажів є ТОВ «Айс Тім» (9%), ТОВ ТФ «Рудь» (9%), ТОВ АТБ Маркет (8%) та ФОП Дячун В. Г. (7%) [3].

Компанія ТМ «Ласунка» успішно експортує свою продукцію в багато країн світу. Більше 10 років морозиво ТМ «Ласунка» поставляється і користується попитом в таких країнах, як Молдова, Грузія, Азербайджан і Ізраїль [38].

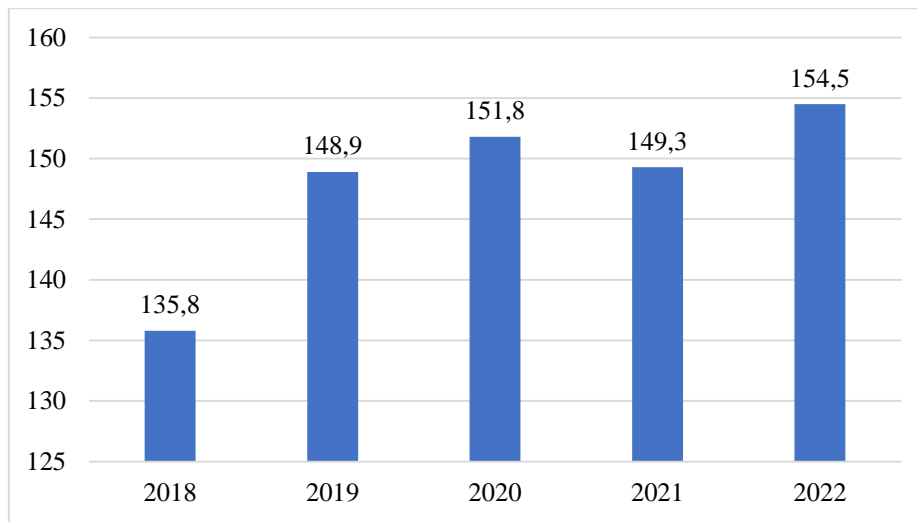
Як відомо маркетингові комунікації складаються із чотирьох елементів: реклама, стимулювання продаж, зв'язки з громадськістю та прямий маркетинг.

Структура бюджету маркетингових комунікацій ТОВ «Ласунка» наведена на рис. 2

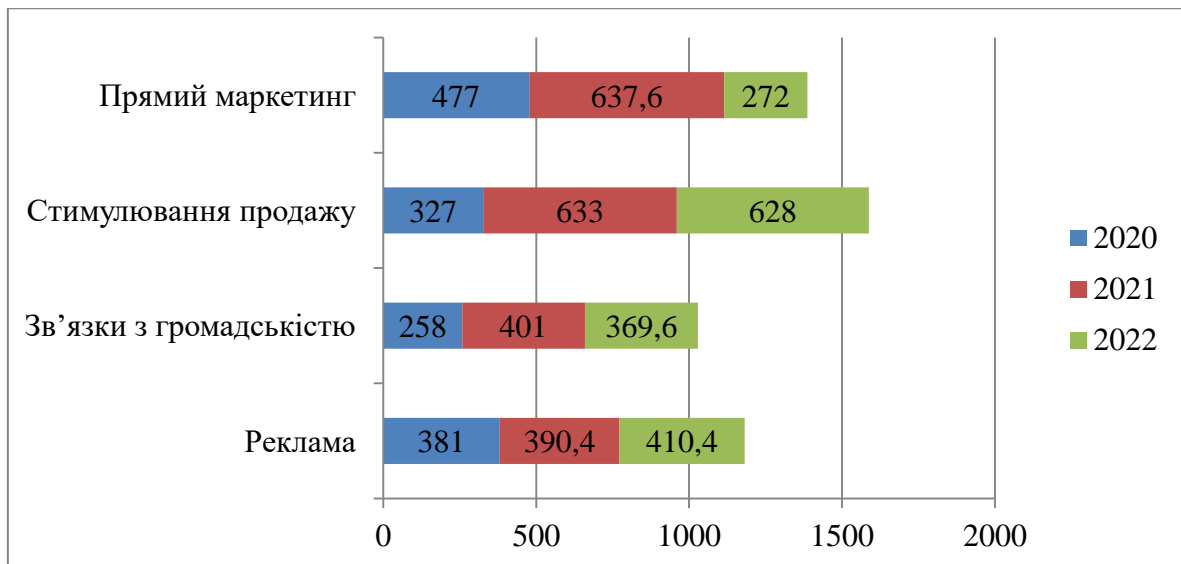

**Рис. 2. - Структура бюджету маркетингових комунікацій
ТОВ «Ласунка» за 2020-2022 рр.**

Одним із основних каналів просування ТОВ «Ласунка» є реклама як один із методів маркетингової комунікації для забезпечення формування попиту шляхом інформування та переконання споживачів. А саме: телереклама, реклама в інтернеті (Facebook, Instagram, Youtube, TikTok, Pinterest, а також відеореклама в інтернеті, сайт підприємства та SEO), реклама на радіо.

Наступним компонентом маркетингової комунікації підприємства є прямий маркетинг, до якого відносяться:

- афіші, рекламні щити, наклейки на автомобілях та вантажних машинах, штендерах, зонтах;

- інформаційно-реklamні матеріали (брошури, прес-релізи, календарі).

Щодо зв'язків з громадськістю, то сюди відносяться:

- виставки, ярмарки, свята;
- реклама у пресі.

До стимулювання збуту ТОВ «Ласунка» відносяться розігриш подарунків які проводить підприємство в своїх соціальних мережах. Прикладом яких є «Мега вело літо», «Ласунка збирає друзів», «квітневі подарунки» тощо. Аналізуючи пости де представлені умови конкурсу та інші вже можна дійти висновку, що вони більш популярні.

Висновки. Отже, планування програми просування дає можливість побачити, як буде розподілятися кошти протягом періоду планування. Також планування дозволяє впорядкувати комунікаційну діяльність протягом окремого періоду, зробити її більш осмисленою і цілеспрямованою. Все це, в свою чергу, веде до більшої ефективності від вкладених коштів і більш економного витрачання маркетингового бюджету. Просування товарів ТОВ «Ласунка» повністю задіяне в усіх чотирьох елементах маркетингових комунікацій.

СПИСОК ВИКОРИСТАНИХ ДЖЕРЕЛ

1. Антонюк А. А. Аналіз теоретичних підходів до оцінки ефективності маркетингової діяльності на підприємстві. *Держава та регіони*. 2016. № 5. С. 11-16.
2. Балашова Р. І. Оцінка ефективності діяльності підприємств нових форм господарювання на основі показників ресурсозбереження: автореф. дис... канд. екон. наук: 08.06.01 «Економіка природокористування та охорони навколишнього середовища». Донецьк, 2017. 16 с.
3. Офіційний сайт ТОВ «Ласунка». URL: <https://lasunka.com/>

АНАЛІЗ РИНКУ ТЕПЛОВИХ НАСОСІВ ЯК ІННОВАЦІЙНИЙ НАПРЯМ ЗАБЕЗПЕЧЕННЯ ЕНЕРГОЕФЕКТИВНОСТІ ТА ЕНЕРГОЗБЕРЕЖЕННЯ

Куценко Тетяна Миколаївна,
к.е.н., доцент
Шевченко Катерина Андріївна,
бакалавр
Харківський національний університет
ім. В. Н. Каразіна,
м. Харків, Україна

Вступ. Енергоефективність та впровадження інноваційних проєктів в даній сфері є важливою складовою сталого розвитку та економічної безпеки країни. Забезпечення енергоефективності вітчизняними споживачами має кілька ролей та значень. По–перше, енергоефективність допомагає знизити витрати на енергію. Вітчизняні споживачі, які впроваджують енергоефективні технології, можуть значно скоротити свої витрати на енергопостачання. Це особливо важливо для малого та середнього бізнесу, який часто не має значних фінансових ресурсів для оплати високих рахунків за електроенергію та інші види енергії. По–друге, енергоефективність дозволяє знизити викиди в атмосферу. Зменшення використання енергії означає зниження викидів парникових газів та інших шкідливих речовин. Це допомагає зменшити негативний вплив на довкілля та здоров'я людей. По–третє, забезпечення енергоефективності може збільшити конкурентоспроможність вітчизняних підприємств. Впровадження енергоефективних технологій дозволяє знизити витрати на виробництво, що забезпечує підприємству перевагу на ринку та збільшує його можливості для розвитку.

Мета роботи. Проаналізувати стан ринку теплових насосів та обґрунтувати інноваційні напрями забезпечення енергоефективності та енергозбереження.

Матеріали та методи. Для досягнення поставленої мети використано методи структурно-логічного аналізу, теоретичного узагальнення,

статистичного аналізу. Методичною основою дослідження є наукові праці українських і зарубіжних учених в сфері енергоефективності та енергозбереження.

Результати та обговорення. У листопаді 2022 року Міжнародне енергетичне агентство (IEA) випустило перший тематичний звіт з питань «Майбутнього теплових насосів», розширивши тим самим увагу, яку раніше приділялося тільки традиційним викопним та відновлюваним джерелам енергії та пов'язаним з ними технологіям. Згідно з звітом, теплові насоси, що працюють на електроенергії з відновлюваних джерел, є центральною технологією глобального переходу до безпечного та сталого опалення [1]. IEA повідомляє, що теплові насоси мають відтепер значно вищу ефективність у порівнянні з бойлерами, що працюють на природному газі (або на біометані) на тривалому періоді вони можуть бути в три–п'ять разів більш енергоефективними. Технологія також може забезпечувати не тільки опалення, але й охолодження приміщень, що надає додаткові переваги у боротьбі з декарбонізацією та досягненням кліматичної нейтральності. Ринок теплових насосів в останні роки значно збільшився і продовжує швидко розвиватись, що відображає зростаючий інтерес до сталого розвитку та підвищення енергоефективності в галузі опалення та охолодження будівель. Відповідно, попит на теплові насоси виріс у всьому світі, зокрема в Європі, Азії та Північній Америці (рис. 1). Статистика, наведена на сайті Державної агенції з енергоефективності та енергозбереження України, свідчить про те, що Польща є однією з провідних країн в світі з високим рівнем використання теплових насосів [2]. Зокрема, в 2020 році в Польщі було встановлено більше 65 тисяч теплових насосів, що становить майже 50% від загальної кількості встановлених теплових насосів в Європі. Одним з основних факторів, що пояснюють високу популярність теплових насосів у Польщі, є їх висока енергоефективність та можливість використання енергії з відновлюваних джерел. Крім того, в Польщі існує ряд програм та державних пільг, які сприяють встановленню теплових насосів у приватних та комерційних

будівлях.



Рис. 1. Темпи збільшення обсягів продажу теплових насосів у %, 2020–2021 рр.

В табл. 1 проаналізовано переваги та недоліки впровадження теплових насосів для опалення та охолодження будівель для приватних та комерційних споживачів. Отже, впровадження теплових насосів має багато переваг для приватних та комерційних споживачів, включаючи зниження витрат на опалення, зниження експлуатаційних витрат, підвищення комфорту в будівлі та екологічну чистоту. Однак, серед недоліків для приватних споживачів можна виділити високу вартість теплових насосів, необхідність наявності додаткового простору для зберігання обладнання, потребу в електромережі високої потужності та низьку ефективність при високих або низьких температурах зовнішнього повітря.

Для комерційних споживачів, особливо у великих будівлях, може бути складно підібрати оптимальний тип теплового насосу для відповідного приміщення, що може призвести до необхідності встановлення декількох систем та збільшення вартості [3]. Крім того, в деяких випадках можуть виникати проблеми зі забезпеченням електроенергією для роботи теплових насосів, що може бути особливо актуальним в регіонах з низьким рівнем розвитку енергетичної інфраструктури.

Таблиця 1

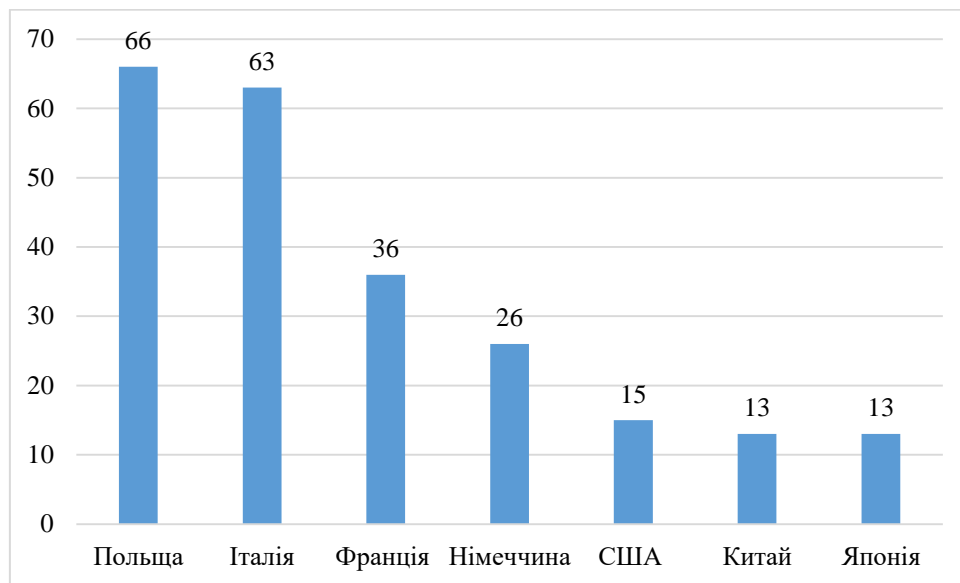
Особливості використання теплових насосів для опалення та охолодження будівель

Тип споживачів	Переваги	Недоліки
Приватні споживачі	Висока енергоефективність Зниження витрат на опалення Підвищення комфорту в будинку	Висока вартість теплового насоса Потреба в потужній електромережі Низька ефективність при високих або низьких температурах зовнішнього повітря
Комерційні споживачів	Зниження експлуатаційних витрат Зниження витрат на опалення Екологічність Поліпшення енергетичної ефективності Відсутність шкідливих викидів	Потреба великих просторів для монтажу Високі витрати на установку і монтаж Недостатня ефективність при високих або низьких температурах зовнішнього повітря Потреба великих земельних ділянок

Однак, незважаючи певні недоліки, за дослідженнями, проведеним MarketsandMarkets, вартість глобального ринку теплових насосів у 2020 році оцінювалась у 42,9 млрд доларів США, і прогнозується, що вона зросте до 78,6 млрд доларів США до 2025 року, з річним темпом зростання 12,9%. Це зростання пов'язане зі збільшенням числа будівель, що використовують теплові насоси, зменшенням витрат на опалення та зростанням ефективності технологій теплопостачання. Теплові насоси є енергоефективнішими, екологічно чистими та менш шумними, ніж традиційні опалювальні системи, що робить їх все більш популярними серед споживачів. Також, забезпеченням електрикою, що виробляється з відновлювальних джерел, теплові насоси можуть допомогти у зменшенні викидів вуглецю та сприяти досягненню кліматичної нейтральності.

Загалом, можна очікувати, що ринок теплових насосів продовжить зростати в майбутньому, зокрема внаслідок додаткових заохочень до зменшення використання вугілля та інших викопних палив, та збільшення інтересу до сталого розвитку в світі та в Україні зокрема. Впровадження теплових насосів є пріоритетним напрямом впровадженням заходів з енергозбереження та енергоефективності для України, що підтверджується низкою законодавчих актів, що регулюють дану сферу (табл. 2).

Діюча нормативно-правова база регулювання енергоефективності

Назва законодавчого акту	Сутність	Вплив на процеси впровадження теплових насосів
Закон України «Про альтернативні джерела енергії» (2017 р.)	Отриману за допомогою теплових насосів аеротермальну, гідротермальну або геотермальну теплову енергію слід вважати видобутою з відновлюваних джерел енергії, якщо кінцевий вихід енергії значно перевищує первинне споживання енергії, потрібної для приведення в дію теплових насосів.	Стимулювання використання теплових насосів для виробництва енергії з відновлюваних джерел.
Закон України «Про енергетичну ефективність будівель» (2017 р.)	Пріоритет надання високоефективним джерелам енергопостачання, зокрема, тепловим насосам.	Стимулювання використання теплових насосів у будівництві та реконструкції будівель з метою підвищення енергоефективності.
Проект Концепції «Стратегії термомодернізації будівель до 2050 року»	Використання чистої енергії з місцевих відновлювальних джерел, скидного тепла, теплових насосів для зон із низькою щільністю теплового навантаження (садибна забудова), та підключення до ефективного ЦТ для зон із високою щільністю (багатоквартирна).	Стимулювання використання теплових насосів для термомодернізації будівель та забезпечення енергоефективного опалення та охолодження.

На підставі аналізу наведених даних про існуючу нормативно–правову базу впровадження теплових насосів можна стверджувати, що в Україні склалися сприятливі умови для використання теплових насосів, включаючи їх підтримку з боку уряду, стимулювання використання відновлюваної енергії, і пільги для власників теплових насосів. В Україні існують кілька програм стимулювання впровадження теплових насосів. Один з прикладів – державна програма теплих кредитів. На сайті Держенергоефективності України «Національна енергоефективність» розміщена інформація про державну програму «Теплих» кредитів. Дана програма розроблена та запроваджена НКРЕКП в 2014 році і передбачає відшкодування з державного бюджету за придбання котлів, енергозберігаючого обладнання/матеріалів [4]. Згідно зі схемою, фізичні особи можуть отримати відшкодування в розмірі 20% від суми кредиту на купівлю негазових/неелектричних котлів, 35% на енергозберігаюче

обладнання/матеріали для власників приватних будинків, та 40% на квартиру/квартиру як юридичну особу для сімейної діяльності. Крім того, якщо позичальником є фізична особа, яка отримує субсидію на оплату житлово-комунальних послуг, він може отримати компенсацію на придбання котлів та інших енергозберігаючих заходів в розмірі 35%, але не більше 12 тис. грн. Квартири, в яких є субсидіанти, отримують середньозважену компенсацію від 40% до 70% від кількості субсидіантів. Держава продовжує реалізацію стратегію енергозбереження та енергоефективності реалізуючи наступні заходи для підтримки більш широкого застосування теплових насосів в Україні:

1. збільшення урядової підтримки, держава надає фінансову допомогу на придбання і встановлення теплових насосів, а також на проведення робіт з модернізації систем опалення на основі теплових насосів. Також розглядається можливість зменшення податків для тих, хто встановлює теплові насоси в своєму житлі;

2. підвищення освітньої свідомості шляхом проведення інформаційної кампанії щодо переваг використання теплових насосів, їх різновидів, особливостей інсталяції та ефективності використання за допомогою публікацій в ЗМІ, проведення семінарів, тренінгів та інших заходів;

3. для забезпечення більш широкого застосування теплових насосів необхідно створити сприятливу інфраструктуру, яка може включати в себе розвиток мережі сервісних центрів, створення баз даних з переліком встановлених теплових насосів, розробку нормативно-правової бази для підтримки їх використання;

4. сприяння встановленню теплових насосів у новобудовах, шляхом надання фінансової допомоги та стимулювання розробки проєктів новобудов з використанням теплових насосів, врахування можливості підключення до мережі теплопостачання на базі теплових насосів;

5. залучення державних та міжнародних інвестицій для ефективного впровадження теплових насосів в Україні. Державні та міжнародні інвестиції можуть стати ключовим джерелом фінансування в цій галузі. Для залучення

інвесторів необхідно створити сприятливі умови для інвестування. Також, можна залучати кошти в рамках міжнародних проєктів, таких як програми ЄС або програми ООН з підтримки енергоефективності та енергетичної безпеки. Зокрема, в рамках програми ЄС «Горизонт 2020» можна отримати гранти на реалізацію проєктів з використання теплових насосів. Такі проєкти дозволять не тільки залучити фінансування, а й сприяти розвитку та популяризації технології в Україні.

Висновки. На сьогоднішній день, ринок теплових насосів швидко зростає і стає все більш популярним серед споживачів. Це пояснюється тим, що теплові насоси є економічними в експлуатації, екологічно чистими і дозволяють значно зменшити витрати на опалення. Крім того, ці насоси можуть працювати при дуже низьких температурах, що робить їх ідеальними для використання в умовах холодної погоди. Таким чином, компанії, які постачають теплові насоси та здійснюють їх монтаж, можуть розраховувати на стабільний ріст попиту на свої послуги в найближчі роки. Проте, вони повинні забезпечувати високу якість продукції та послуг, конкурувати з іншими виробниками і постачальниками на ринку, а також забезпечити високий рівень обслуговування своїх клієнтів. Це допоможе їм зберігати свої позиції на ринку та залучити нових клієнтів.

ЛІТЕРАТУРА

1. Зовнішньоекономічна діяльність підприємств: навчальний посібник за ред. Ю. Г. Козака. Київ, 2012. 272 с.
2. Майстренко Н. Ю. Удосконалена чотирьохрівнева методика прогнозування рівнів енергоспоживання з урахуванням структурних зрушень в економіці. Проблеми загальної енергетики. 2017. Вип. 3. С. 15-22.
3. Державна регуляторна служба України: веб-сайт. URL: <http://www.dkrp.gov.ua/info/2858>
4. Державне агентство з енергоефективності та енергозбереження України URL: <https://saee.gov.ua/uk/consumers>

ЗАРУБІЖНИЙ ДОСВІД ФІНАНСОВОГО ПЛАНУВАННЯ ПІДПРИЄМСТВ

Кучин Антон Борисович,
аспірант
Київський національний університет
імені Тараса Шевченка
м. Київ, Україна

Вступ. У ринковій економіці, головним результатом діяльності суб'єктів господарювання є збільшення прибутку, який можна досягти шляхом оптимізації та вдосконалення фінансового планування. Дослідження світового досвіду фінансового планування дозволяє порівняти схожі та відмінні риси цього процесу в провідних країнах світу та Україні з метою пошуку шляхів удосконалення вітчизняної практики. Це дозволить зрозуміти можливості та напрями імплементації світового досвіду в українську практику з урахуванням специфіки умов господарювання в Україні.

Ціль роботи. У роботі передбачено проведення дослідження досвіду зарубіжних компаній щодо використання різноманітних систем управління та моделей фінансового планування та прогнозування з метою прийняття фінансових та інвестиційних рішень. Отримані результати планується адаптувати та використовувати в практичній діяльності вітчизняних підприємств.

Матеріали та методи. У процесі дослідження використано методи аналізу, синтезу, логічного узагальнення, комплексний та системний методи. Інформаційною базою дослідження виступили наукові праці вітчизняних та зарубіжних авторів.

Результати та обговорення. У світовій практиці використовуються різні підходи до фінансового планування, проте особливу увагу заслуговують досвід Німеччини, США, Японії та Великобританії, які є провідними країнами в цій галузі.

Великі німецькі корпорації мають значний досвід у корпоративному

плануванні в умовах соціальних обмежень та міжнародної конкуренції. Німецький підхід до фінансового планування характеризується детальністю та ґрунтовністю всіх планово-контрольних процедур. Особлива увага приділяється безпеці у плані ліквідності розвитку суб'єктів господарювання та стратегічному підходу. У німецьких компаніях показники результату та ліквідності виступають критеріями існування в короткостроковому періоді, а збільшення вартості капіталу - довгостроковою метою [3, с. 403]. Короткостроковий прибуток розглядається як джерело фінансування стратегічного розвитку. У німецьких компаніях персонал безпосередньо включений в управління діяльністю корпорацій через участь в наглядових та виробничих радах.

В концернах Німеччини для забезпечення балансу між можливостями суб'єктів господарювання та вимогами змінливого ринку фінансові плани окремих сфер діяльності включаються до загального плану в рамках стратегічного планування. Для ліквідації дефіциту грошових коштів, який виникає у окремих сферах діяльності, використовуються фінансові операції, які плануються центральним відділом фінансів. Якщо дефіцит фінансування не може бути ліквідований у короткостроковому та середньостроковому періоді, то використання грошових коштів, запланованих для інших сфер діяльності, обмежується, наприклад, збільшенням термінів інвестування у короткостроковому періоді або корекцією стратегічних планів у середньо- та довгостроковому періоді. Крім того, центральний відділ фінансів розробляє спеціальні короткострокові фінансові розрахунки, пов'язані зі специфічними надходженнями та виплатами грошових коштів [1, с. 201]. Таким чином, формуються три етапи фінансового планування, окрім окремих планів фінансування проєктів.

У Німеччині фінансовий план зазвичай складається з розділів, таких як план фінансування, план прибутків (збитків), план руху грошових коштів та баланс. Процес фінансового планування в суб'єктів господарювання Німеччини спрямований на внутрішніх користувачів інформації, які приймають

управлінські рішення. Бюджетний процес суворо регламентований, і коригування залежать від довгострокових бюджетів, які можуть бути змінені лише в наступному господарському циклі. Тому процес фінансового планування не є гнучким [2, с. 42].

У США фінансове планування підпорядковане потребам зовнішніх користувачів, таких як інвестори, акціонери, кредитори та урядові регулюючі та податкові служби. Податкове управління не є пріоритетним у цьому процесі, на відміну від країн Європи, де оподаткування має особливу увагу. Суб'єкти господарювання в США ставлять свої плани та звіти на перше місце для зовнішнього використання. Фінансове планування в США є гнучким, основні показники можуть бути кореговані в будь-який момент, коли виникає така необхідність [7, с. 847]. Зазвичай, американські суб'єкти господарювання використовують два види планування: стратегічне фінансове планування та річне фінансове планування.

У США річне фінансове планування базується на стратегічному плані, але річний план (бюджет) є оперативним документом, який визначає обсяг виробництва, використання робочої сили, капіталовкладень та випуску нової продукції на поточний рік. Річний план деталізується поквартально та помісячно і включає в себе плани виробництва та збуту. Процес розробки річного плану починається з прогнозування обсягу продажів, розрахунку витрат виробництва та прогнозування прибутку. Складання бюджету починається з розробки нормативів трудових витрат на одиницю продукції. Далі визначаються витрати на сировину та матеріали згідно з встановленими нормативами [2, с. 42].

Американські суб'єкти господарювання підвищують гнучкість планування шляхом скорочення планованого періоду, прогнозування та планування завдань на гнучкій основі, зменшенням часу виконання замовлення та встановленням тісніших контактів із замовником [2, с. 42].

Початковим етапом процесу планування є збір даних, який включає фінансові показники, такі як доходи, витрати та запаси, а також нефінансові

дані, такі як управляючі чинники, які включають розміри партій, відсоток браку та час обслуговування клієнтів [5, с. 45]. Крім того, важливо мати інформацію про клієнтів, таку як частоту повторних покупок та низку товарів, які замовляють певні типи клієнтів, а також про співробітників, таку як рівень освіти та відсоток працівників, які відсутні на робочому місці. Для автоматизації цього процесу багато суб'єктів господарювання використовують системи корпоративного управління типу "Balanced Scorecard" [1, с. 201].

Наступним кроком є вибір цільових фінансових показників і параметрів, які часто виробляються в результаті переговорів функціональних керівників та менеджерів напрямків.

Однак, більшість менеджерів вважає, що на планування впливає політика суб'єктів господарювання більше, ніж його стратегія. Кінцевою метою є прив'язання винагороди менеджерів до планових показників, але багато американських суб'єктів господарювання не пов'язують винагороду з планом або пов'язують її з чинниками, які не знаходяться в сфері діяльності менеджерів.

Розглянемо також досвід стратегічного фінансового планування суб'єктів господарювання Японії. В японському бізнесі ключовим є планування, що означає, що всі дії суб'єктів господарювання обов'язково відбуваються в рамках встановленого плану. Особлива увага приділяється різноманітним видам планів, зокрема стратегічним, спрямованим на досягнення великих цілей та довгостроковий розвиток [6, с. 113].

У Японії всі великі суб'єкти господарювання мають відділи планування, а процес планування здійснюється централізовано зверху-вниз. Зазвичай, часовий горизонт планування складає п'ять років, а горизонт прогнозування - п'ятнадцять років.

Процес стратегічного фінансового планування включає чотири стадії: формулювання передумов, уточнення проблем, довгострокова стратегія, середньострокові і короткострокові плани. Важливо зазначити, що в Японії існує система загальнонаціонального прогнозування, яку іноді називають

індикативним плануванням [2, с. 43].

В японських суб'єктах господарювання Центральний плановий відділ має більш важливу роль, ніж у американських. Зазвичай саме плановий відділ розробляє план з допомогою лінійних планових відділів та відділу взаємин з персоналом. Розроблений план розглядається Комітетом з управління, а остаточне рішення приймається Комітетом з управління та Президентом, який є головним керівником.

У японських корпораціях це пов'язано з меншою ступенем диверсифікації порівняно з американськими [4, с. 132]. Після визначення рівнів прагнень розробляються стратегії, прогнозуються результати, порівнюються з рівнем прагнень та виявляються резерви. Для усунення розривів між прогнозними значеннями та прагненнями суб'єкта господарювання розробляються нові стратегії "продукт-ринок", вивчаються варіанти розширення виробництва та зниження витрат.

Прогнозуються результати від використання різних стратегій та виявляються можливості використання резервів. Після цього виробляються стратегії для використання резервів та зменшення розривів між прогнозними значеннями та прагненнями суб'єкта господарювання.

Для того, щоб покращити ефективність фінансового планування суб'єктів господарювання в Україні, вважаємо, що варто також вивчити досвід британських компаній.

Більшість з них мають бізнес-стратегію, яка визначає фактори зовнішнього середовища, що впливають на конкурентоспроможність, очікуваний стан компаній у довгостроковій перспективі, ринки, на яких вони збираються конкурувати, необхідні ресурси для забезпечення конкурентоспроможності та засоби, які допомагають їм працювати краще, ніж конкуренти на ринку [2, с. 44].

Отже, на підставі розглянутого досвіду фінансового планування зарубіжних підприємств сформуємо рекомендації для впровадження такого досвіду українськими суб'єктами господарювання (табл. 1).

Рекомендації вдосконалення фінансового планування українських підприємств на підставі зарубіжного досвіду

Країна	Рекомендації
Німеччина	<ul style="list-style-type: none"> – ґрунтовність і детальність усіх планових процедур; – приділення більшої уваги контролю виконання фінансових планів; – концентрація на результатах діяльності, а не на тривалості процесів; – орієнтація на стратегічний підхід до планування.
США	<ul style="list-style-type: none"> – гнучкий підхід до фінансового планування та прогнозування; – залучення персоналу до розробки фінансових планів і максимальне забезпечення взаємодії менеджерів всіх рівнів під час цього процесу; – приділення більшої уваги розробці і впровадженню ефективної системи інформаційно-аналітичного забезпечення фінансового планування; – забезпечення високого рівня якості процесу фінансового планування.
Японія	<ul style="list-style-type: none"> - перейти послідовність процесу фінансового планування: формулювання передумов; уточнення проблем; розробка довгострокової стратегії; розробка середньострокових і короткострокових планів. - для прогнозування і планування в якості бази слід використовувати оцінку результатів минулої діяльності і поточних підсумків, що дає змогу суб'єктам господарювання ефективно виявляти проблеми.
Велика Британія	<ul style="list-style-type: none"> - розробка стратегії та зважений підхід до її обґрунтування; - приділення значної уваги оцінці успішності стратегії та рівню досягнення поставлених цілей.

Джерело: систематизовано автором на основі [1-7]

Проте, слід відзначити, що впровадження досвіду фінансового планування в умовах української економіки має свої специфічні особливості. Наприклад, високий рівень деталізації планових процедур може зробити процес планування менш гнучким, що негативно позначиться на ефективності фінансового планування в умовах нестабільної ринкової економіки України.

Умови постійних змін в оточенні українських підприємств ускладнюють точне передбачення майбутньої прибутковості їх діяльності через такі фактори,

як військові конфлікти, непостійність законодавчої бази, різкі коливання валютних курсів, високий рівень інфляції та податкову політику.

Висновки. Отже, іноземні компанії зазвичай використовують різні управлінські системи, такі як бюджетування, контролінг та збалансована система показників, для фінансового планування. Основна відмінність фінансового планування зарубіжних компаній полягає в тому, що воно взаємодіє з іншими функціями управління, зокрема з контролем, і постійно актуалізується на підставі аналізу відхилень. Цільова орієнтація планування та зосередженість на ключових показниках діяльності підприємства є ще однією важливою особливістю фінансового планування зарубіжних компаній. Крім того, гнучкість і оперативність фінансового планування досягаються за допомогою засобів обліку впливу факторів зовнішнього середовища та застосування механізму моделювання. Впровадження цього досвіду українськими підприємствами може допомогти збільшити обсяги виробництва та продажу продукції, збільшити виручку від її реалізації та збільшити прибуток підприємства.

СПИСОК ВИКОРИСТАНИХ ДЖЕРЕЛ

1. Заборовець О. П. Зарубіжний досвід вдосконалення фінансового планування підприємства. *Сучасні проблеми економіки і підприємництва*. 2016. № 17. С. 200 – 205.
2. Степура В. В. Світовий досвід фінансового планування. *Часопис економічних реформ*. 2012. №1 (5). С. 41–44.
3. Кульомза Д. Р., Портна О. В. Світовий досвід фінансового управління компаніями: стейкхолдери підвищення його ефективності. *Бізнес Інформ*. 2019. №12. С. 403–408.
4. Ткачик Л. П., Глемба К. С. Окремі аспекти міжнародної практики управління фінансовими ресурсами підприємства. *Молодий вчений*. 2015. № 11. Ч. 2. С. 130–133.
5. Ismanto, H., Pratiwi, T., Zulianti, N., Abdul Qofur, A. The role of

competencies, financial planning, and access to finance in explaining SMEs financial innovation. *Jurnal manajemen dan kewirausahaan*. Vol. 24. PP. 44 – 51.

6. Makarchuk, I., Khudolii, V., Rasyuk, M. The concept, essence and stages of financial planning and budgeting at the enterprise. *University Economic Bulletin*. 2021. № (51). PP. 112-121.

7. Mayorova T., Zabashtanskyi M., Zhuk O., Petrenko I., Zveruk L., Babich I. Mechanism of financial planning optimization in the corporations. *International Journal of Management*. 2020. No 11 (5). PP. 846-857.

МАРКЕТИНГОВІ ДОСЛІДЖЕННЯ ПРОМИСЛОВОГО ПІДПРИЄМСТВА

Малкіна Д. Р.,

студентка

Університет імені Альфреда Нобеля,

м. Дніпро, Україна

Маркетингові дослідження є необхідними для підприємства аби задовольнити його інформаційні потреби. В умовах ринкової економіки, під час загострення конкуренції, компанії важливо розуміти що, де, як, кому та навіщо продавати. Саме через маркетингові дослідження здобувається інформація про маркетингове мікро- та макросередовище підприємства. Це важливо для підприємства через те, що наявність актуальної інформації дозволяє стрімко реагувати на ринкові зміни, підлаштовуватись під ринок та його потреби, корегувати свою стратегію, щоб клієнти не обрали конкурентів і підприємство не втратило своїх ринкових позицій.

Головні функції маркетингових досліджень є такими:

- збір різноманітної маркетингової інформації аби задовольнити інформаційну потребу маркетингу;
- аналіз та оцінка зібраної інформації;
- підготовка зібраної інформації до прийняття маркетингових рішень [2, стр. 5].

Маркетингові дослідження на промисловому ринку можуть охоплювати різні сфери, що впливають на діяльність компанії. Загалом їх можна поділити на 3 категорії: можливості підприємства, фактори ринку та суб'єкти ринку.

Залежно від використання інформації, засобів її отримання, техніки проведення досліджень та кінцевих результатів, маркетингові дослідження на ринку ТПП поділяються на такі види: кабінетні, польові, пілотні, ділові контакти з представниками інших фірм і покупцями, панельні дослідження [3, стр. 71].

Зрозуміло, що кабінетний аналіз (збір вторинної інформації) буде корисним для фірми і починати завжди рекомендують саме з цього етапу, проте первинна інформація є найбільш цінною через відповідність інформації цілям дослідження, об'єктивність та репрезентативність. Основних методів збору первинної інформації на споживчому ринку всього 3: опитування та його форми, спостереження, експеримент та його форми. На промисловому ринку найбільшу перевагу віддають опитуванню, як універсальному методу й найбільш робочому виходячи з особливостей ринку.

Розмір вибірки на промисловому ринку невеликий, залежить від підприємств у галузі, тому компанія може опитати всіх або майже всіх респондентів. «Майже всіх» - через труднощі, що опитування можна проводити тільки в робочі години і такі, коли не буде виробничих питань, що складає труднощі з доступністю респондентів. Під час опитування важливо розуміти, хто насправді респондент, оскільки на промисловому ринку рішення про купівлю приймає коло людей і для найбільш точної інформації треба поспілкуватися з тією людиною, яка приймає остаточне рішення, яка є авторитетом. Також для проведення опитування на промисловому ринку необхідно спеціально підготувати інтерв'юера, а його значно складніше навчити, ніж того, хто буде проводити дослідження на споживчому ринку. Але все ж таки через невелику вибірку, порівняно з тією, що на ринку кінцевого споживача, польове дослідження вийде у рази дешевше [1, стр. 153].

Опитування можна провести за допомогою Інтернету, пошти, телефону або особистого інтерв'ю. Який варіант обрати залежить від низки факторів: витрати засобів та часу, кількість інформації що можна зібрати та її якість, проблеми отримання відповіді та упередження респондента.

Маркетингові дослідження на промисловому ринку відрізняються великою потребою у вторинних даних та експертних оцінках, чому приділяють велику увагу. Також проводять систематичні комплексні дослідження ринку, з особливою увагою до поведінки потенційних споживачів і аналізу процесу прийняття рішення про купівлю товарів промислового призначення. Важливою

особливістю є те, що ринок обмежений, тож й сукупна репрезентативна вибірка не є великою, що дозволяє проводити глибинні опитування споживачів, отримуючи більш інформативні дані, хоча іноді їх важко узагальнити [1, стр. 150].

Розуміння відмінностей маркетингових досліджень на промисловому ринку дає змогу правильно прописати план дослідження, обрати дієві способи та ефективно його провести, навіть якщо був досвід лише з дослідженнями споживчого ринку. Головне, не вважати, що маркетингові дослідження є однаковими для цих двох ринків, й не переносити усе з однієї сфери до іншої, не враховуючи особливості, інакше це великий ризик не отримати бажаних результатів.

СПИСОК ВИКОРИСТАНИХ ДЖЕРЕЛ

1. Бойчук І. В. Маркетинг промислового підприємства. [текст] : навч. посіб. / І. В. Бойчук, А. Я. Дмитрів – К. : «Центр учбової літератури», 2014.-360с.
2. Маркетингові дослідження: конспект лекцій / В. А. Полторак, І. В. Тараненко, О. Ю. Красовська. – Д.: Вид-во Університет імені Альфреда Нобеля, 2019. – 136 с.
3. Оснач О. Ф., Промисловий маркетинг: Підручник [для студ. вищ. навч. закл.]/ Оснач О. Ф., Пилипчук В. П., Коваленко Л. П. – К.: Центр учбової літератури, 2009. – 365 с. *Науковий керівник: О. В. Овчаренко, кандидат економічних наук, доцент*

**ЦІНОВА ПОЛІТИКА СУБ'ЄКТА ЗОВНІШНЬОЕКОНОМІЧНОЇ
ДІЯЛЬНОСТІ ПІДПРИЄМСТВА: ТЕОРЕТИЧНІ АСПЕКТИ**

Мангушев Дмитро Валерійович

к.е.н., доцент

Трофімов Владислав Ігорович

студент

Харківський національний університет ім. В. Н. Каразіна
м. Харків, Україна

Вступ. Цінова політика суб'єкта зовнішньоекономічної діяльності, зокрема металургійної галузі, залежить від значної кількості факторів, переважна більшість яких є зовнішніми і залежать від трендів світового ринку. В умовах пандемії відбувалося падіння попиту на сталь і відновлення ринку залежить від темпів відновлення світової економіки. З іншого боку в умовах орієнтації на світові ціни у вітчизняних металургійних підприємств гостро постає питання зниження собівартості, щоб мати можливість застосовувати різні цінові стратегії на зовнішніх ринках.

Мета роботи. Робота зосереджена на дослідженні деяких теоретичних засад цінової політики суб'єкта зовнішньоекономічної діяльності.

Матеріали та методи. Інформаційною базою для дослідження стали наукові праці вітчизняних та іноземних вчених з теорії маркетингу суб'єктів зовнішньоекономічної діяльності, матеріали періодичних галузевих видань. Для дослідження використані методи аналізу та синтезу, а також методи наукової індукції та систематизації досліджуваної інформації.

Результати та обговорення. На сучасному етапі ціна трактується як грошовий вимірник вартості товару, корисного ефекту, цінності тощо. Тобто, у сучасній науковій літературі відсутні суттєві розбіжності у визначенні категорії ціни, і підходи до її означення ґрунтуються на розглянутих нами вище історичних концепціях. Щодо визначення поняття «ціна» у нормативно

правовій базі, то у Законі України «Про ціни і ціноутворення», воно визначається як виражений у грошовій формі еквівалент одиниці товару [1].

Можемо визначити також характерні риси ціни як економічної категорії. По-перше, ціна є базовою економічною категорією ринкової економіки. По-друге, вона розглядається на етапі обміну економічного циклу. По-третє, об'єктом встановлення ціни є конкретне економічне благо. По-четверте, ціна дозволяє визначити міру цінності конкретного блага. По-п'яте, таке вимірювання проводиться у грошовій формі. По-шосте, вона враховує вимоги покупців та продавців на конкретному ринку.

Ринкові ціни встановлюються відповідно до ринкової кон'юнктури. Вони можуть бути вільними та фіксованими. Вільні ціни встановлюються на основі дії ринкових механізмів. Фіксовані - встановлюються в результаті домовленості про рівень цін.

Цінова політика на зовнішньому ринку визначається рядом зовнішніх та внутрішніх чинників. До зовнішніх чинників належать:

- цінова політика постачальників сировини;
- тарифна політика транспортних компаній, від якої залежить вартість постачання сировинних ресурсів або готової продукції покупцю;
- цінова політика постачальників енергоресурсів;
- вартість сировини на світових товарних біржах;
- рівень протекціонізму та захисту від демпінгу країн-імпортерів, митні тарифи країн експортера та імпортера, рівень індикативних цін держави експортера;
- котирування валют на світових валютних біржах;
- цінова політика конкурентів на цільових ринках, як у власній країні, так і на зовнішніх ринках [2].

Головною внутрішньою складовою, яка формує цінову політику суб'єкта зовнішньоекономічної діяльності, є ціна контракту, на який, окрім собівартості та запланованої частки прибутку, впливають умови постачання та умови платежу. Тому суб'єкти зовнішньоекономічної діяльності не можуть дозволити

собі ціноутворення тільки на основі запланованого прибутку, а повинні орієнтуватись як на попит.

На ціну також впливає попит різних галузей промисловості, для якої використовується сталь. Наприклад, якщо автомобільна промисловість сильна, попит на сталь може бути вищим; те саме стосується будівельних, пакувальних та інших підприємств, які значною мірою покладаються на сталь.

При формуванні ефективної цінової політики підприємства мають володіти відповідним інформаційним забезпеченням, враховувати принципи її формування, дотримуватися чинної нормативно-правової бази з державного регулювання цін, здійснювати моніторинг чинників впливу внутрішнього і зовнішнього середовища.

Забезпечення ефективності цінової політики залежить від правильного формування цілей ціноутворення та методичного інструментарію визначення остаточної ціни [3].

За результатами сформованої цінової політики підприємства розробляють стратегію і тактику її запровадження з урахуванням можливих змін, що пов'язані із економічними ризиками, а також здійснюють корегування цін, враховуючи вплив інших суб'єктів споживчого ринку. Запровадження цінової політики підприємствами передбачає здійснення відповідної оцінки її ефективності та розробку напрямів удосконалення.

При запровадженні відповідних стратегій ціноутворення можливі реакції як зі сторони споживачів, так і конкурентів. Ефективно розроблена та запроваджена цінова політика забезпечить підприємствам зростання обсягу товарообігу, оптимізації витрат обігу та збільшення чистого прибутку [4].

Цінову політику промислового підприємства також можна визначити як гнучку систему встановлення і оновлення цін на його продукцію відповідно до цінової стратегії і змін ринкової ситуації [5].

Вона включає дві основні складові політику ціноутворення та політику управління цінами (рис. 1).



Рисунок 1. Складові цінової політики

Розрахунки рівня конкурентоспроможності товару є необхідним елементом методики ціннісного ціноутворення. Розрахунки проводяться за допомогою методу, заснованого на використанні функції бажаності. Пропонований метод дозволяє досить просто й наочно одержувати кількісні оцінки технічного рівня різних об'єктів по всій сукупності розглянутих параметрів, а також гнучко реагувати на навіть незначні зміни кожного з них. Процедура одержання таких оцінок включає чотири етапи:

- 1) виявлення всіх виробів-конкурентів досліджуваного ринку збуту й збір даних про найважливіші параметри конкуруючих виробів;
- 2) вибір критеріїв (параметрів) оцінки досліджуваних об'єктів;
- 3) одержання оцінок рівнів окремих параметрів конкретного об'єкта;
- 4) об'єднання отриманих оцінок в один узагальнений показник, що характеризує конкурентоспроможність об'єкта в цілому [6].

Оптимізоване ціноутворення створює цінність, але не є самоціллю. У поєднанні зі складним плануванням рахунків ціноутворення на основі відносин може поглибити відносини зі стратегічними клієнтами та забезпечити довгострокову вартість. Мета полягає не в тому, щоб стягувати найвищу допустиму ціну, а в тому, щоб встановити взаємозв'язки, що заохочують перехресний продаж і підвищення продажів як засіб отримання вартості. Планування рахунків доповнює ціноутворення на основі взаємовідносин,

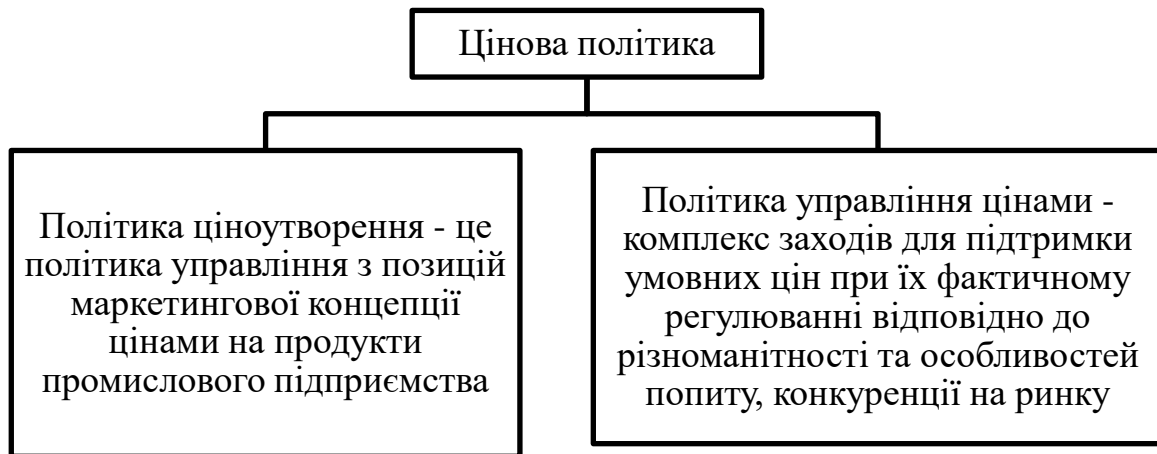
проектуючи майбутню вартість від окремих клієнтів, встановлюючи цілі та розробляючи конкретні заходи для досягнення цих цілей.

Висновки. Таким чином організація процесу ціноутворення суб'єкта зовнішньоекономічної діяльності включає в себе ряд послідовних етапів визначення цілей цінової політики, наприклад, збільшення частки ринку, максимізація прибутку, встановлення цільового рівня прибутковості тощо, аналіз попиту на різноманітні продукти, оцінку власних процентних витрат, вибір методу ціноутворення (орієнтація на ціни конкурентів, на власний рівень витрат, цінність для споживача тощо), встановлюється остаточна ціна на продукт, враховуючи можливості для надання знижок, цінової диференціації, психології споживачів, а далі відбувається постійний моніторинг за відповідністю рівня цін. Результатом наведених етапів має стати прийняття управлінських рішень керівництвом суб'єкта зовнішньоекономічної діяльності щодо затвердження чи відхилення даних цін.

СПИСОК ВИКОРИСТАНИХ ДЖЕРЕЛ:

1. Про ціни і ціноутворення: Закон України від 21.06.2012 № 5007-VI
Режим доступу: <http://zakon5.rada.gov.ua/laws/show/5007-17>
2. Петруня Ю. Є. Маркетинг : навч. посіб. К. : Знання, 2010. 351 с.
3. Мартінович В. Г. Управління ціновою політикою як важливий елемент ефективного фінансового менеджменту підприємств. Економіка. Фінанси. Право. 2017. № 12. С. 40-42
4. Брижань І. А. Сучасні підходи щодо трактування економічної категорії «ціна». Економічний форум. 2015. № 3. С. 6-15.
5. Турченко М. О. Маркетинг : підручник. К. : Знання, 2011. 318 с.
6. Корінев В. Л. Вплив маркетингового середовища на формування цінової політики підприємства. Держава та регіони. Серія : Економіка та підприємництво. 2015. № 4. С. 62-68

Е-МИТНИЦЯ В УКРАЇНІ: СУТНІСТЬ, ПЕРЕВАГИ ТА НЕДОЛКИ

Онищук Сніжана Олександрівна

студентка III курсу бакалаврату

спеціальності 072 “Фінанси,

банківська справа та страхування”

Львівський Національний Університет імені Івана Франка

м. Львів, Україна

Науковий керівник:

Кміть В. М.

канд. екон. наук, доцент,

доцент кафедри фінансів, грошового обігу і кредиту,

Львівський національний університет імені Івана Франка

м. Львів, Україна

Вступ. Суттєве підвищення прозорості діяльності Державної митної служби України (далі – ДМСУ) можливе лише за умов інтенсивного використання в її роботі сучасних інформаційних технологій. У цьому контексті доцільно дослідити причини створення системи "електронна митниця" в Україні, фактичний стан її впровадження та майбутні прогнози її функціонування.

Мета роботи. Метою дослідження є науково-теоретичне обґрунтування заходів щодо вдосконалення митної політики України. Дослідити нормативно правові та практичні аспекти роботи електронних комунікацій на митній території України та оцінити вплив інформаційних технологій на розвиток митної справи в країні.

Матеріали та методи. У статті за допомогою методів критичного аналізу, наукової абстракції/узагальнення та порівняння розглядається актуальне питання впровадження інформаційних технологій в українську митну практику.

Питання інформатизації митної справи розглядалися в наступних роботах фахівців: І. Г. Бережнюк , І. О. Бондаренко , О. Ніколайчук, С. Козлов, Б. А. Кормич, П. В. Пашко та багато інших. У своїх наукових працях науковці

зазначають, що необхідність забезпечення відповідності електронної митної системи України відповідним стандартам електронної митної системи ЄС.

Результати та обговорення. Електронна митниця – це систематичний та автоматичний обмін митною інформацією (наприклад, обмін інформацією про порожні транспортні засоби, оцінка ризиків, звірення даних, результати митного контролю) між економічними операторами та митними органами [6].

Митна політика України формується та реалізується під впливом глобалізаційних процесів та світових тенденцій інституційних реформ і водночас має важливу національну специфіку, яка вимагає врахування національних інтересів (збалансування інтересів бізнесу та держави).

Основу електронного митного врядування в Україні сьогодні становить єдина автоматизована інформаційна система Державної фіскальної служби (ЄАІС ДМСУ), яка охоплює комплекс підсистем. (ЄАІС) ДМСУ та АСМО “Інспектор” в її складі створені для автоматизації та супроводження практично всіх основних завдань, що стоять перед митницею України. Абсолютну більшість функцій митниці на місцевому і на центральному рівнях на сьогодні переведено у віртуальну площину.

Міністерство цифрової трансформації України визначило створення електронної митної системи одним зі своїх пріоритетів. ЄС оголосив про аналогічний план: Митний кодекс ЄС та Ініціатива "Електронна митниця" чітко визначають перелік із 17 ІТ-систем та суворий графік їх впровадження, який є обов'язковим для кожної країни-члена ЄС [2].

Україна має унікальну можливість розпочати програму швидкої синхронізації власної митної системи з митною системою ЄС.

Для цього вона повинна прийняти рішення про включення в якості необхідного елемента в розробку власної митної ІТ-системи плану розвитку митних ІТ-систем усіх країн ЄС. Цей план називається MASP-C (Багаторічний стратегічний план для митниці) і є робочим документом для країн ЄС. План визначає, які ІТ-системи повинні бути впроваджені митницями ЄС і в які терміни [1].

Виникають затримки, коли економічні оператори переміщують товари через кордон і взаємодіють з митницею через автоматизацію та відсутність своєчасного зв'язку між митницями. Як наслідок, кінцевий споживач також затримується з отриманням товару. Це відбувається з наступних причин:

- митна інформація не надходить вчасно, що призводить до не ефективного управління ризиками для митниці та безпеки компанії;
- не налагоджено автоматичне узгодження даних (наприклад, порівняння того, чи збігається інформація в декларації в країні відправлення та декларації в країні прибуття);
- обмін інформацією не відбувається до прибуття (наприклад, якщо вантаж прибуває в пункт перетину кордону, перевізник повинен чекати завершення оцінки ризиків, перш ніж перетнути кордон).

Діяльність електронної митниці допомагає вирішити ці проблеми, надаючи компаніям та урядам необхідні моделі співпраці (процеси співпраці, системи зв'язку тощо) для забезпечення ефективного обміну інформацією. Це оптимізує взаємодію з митними органами, знижує торговельні витрати компаній та пришвидшує доставку товарів і послуг.

Розглянемо основні нормативно-правові акти, що впливають на впровадження електронної митниці в Україні: 5 жовтня 2006 року Україна приєдналася до Міжнародної конвенції про спрощення та гармонізацію митних процедур [4]; 17 вересня 2008 року розпорядженням Кабінету Міністрів України № 1236-р схвалено Концепцію створення багатофункціональної інтегрованої системи "Електронна митниця" [5] та затверджено план заходів щодо її реалізації. Міжнародна торгівля дозволяє країнам розширювати свої ринки та отримувати доступ до більшої кількості товарів і послуг. Вона призводить до створення більш конкурентних ринків і в кінцевому рахунку, до здешевлення продукції для споживачів у власних країнах, оскільки є рушієм світової економіки.

У цьому контексті ЄС переглядає роль митних органів. Митниці відводиться провідна роль у ланцюгу поставок, а також у моніторингу та

контролі міжнародної торгівлі. Це робить митні органи не просто "збирачами митних зборів", а каталізаторами конкурентоспроможності країн і компаній.

Таке переосмислення їхньої ролі стало можливим (і навіть спровоковане) завдяки розвитку інформаційних технологій.

За даними українських компаній, митне оформлення може зайняти до 80 годин, а відбір зразків – до 336 годин, якщо потрібна додаткова документація. Для порівняння, в країнах ЄС митне оформлення 63% імпорту займає менше п'яти хвилин, 28% – менше однієї години, і лише 9% випадків перевищує одну годину (в межах 48 годин) [3].

Проблеми сучасної митної політики визначають сучасну та майбутню стратегію розвитку митної справи, що зумовлено об'єктивними та суб'єктивними чинниками. З одного боку, формування та реалізація митної політики в Україні об'єктивно зумовлені закономірностями і тенденціями розвитку міжнародних відносин і зв'язків, а з іншого – умовами, закономірностями і тенденціями соціально-економічного розвитку світового співтовариства. Водночас наявність суб'єктивних чинників, наприклад, політика конкретної держави в певний історичний період її існування або чинники, що діють у конкретній митниці цієї держави, можуть суттєво впливати на перебіг і результат цього процесу.

Передбачуваність та ефективність митних операцій має вирішальне значення для того, щоб Україна могла скористатися всіма перевагами свого географічного розташування, розгалуженої мережі угод про вільну торгівлю та іншими факторами. Уряд України має вжити заходів для забезпечення того, щоб митні процедури в Україні були сучасними, швидкими та ефективними в майбутньому.

Висновки. Автоматизовані системи електронної митниці управляють безперервним потоком інформації від суб'єктів зовнішньоекономічної діяльності, основними цілями яких є відмова від паперових документів, боротьба з шахрайством, організованою злочинністю і тероризмом, підвищення якості товарів і безпеки торгівлі, стандартизація митних функцій, захист прав

інтелектуальної власності та культурної спадщини.

Наразі "електронна митниця" України – це багатофункціональна інтегрована система на базі ЄАІС ДМСУ, що діє в митних органах країни, яка об'єднує інформаційно-комунікаційні технології та сукупність прикладних процедур, що дозволяють підвищити якість митного регулювання та митного адміністрування з метою забезпечення національної митної безпеки.

Тому вдосконалення діяльності митних органів у напрямку автоматизації процесів є важливим та актуальним завданням, для вирішення якого докладаються всі зусилля для спрощення та створення сприятливих умов для учасників зовнішньоекономічної діяльності, розвитку власної електронної митниці та спрямування всіх зусиль на раціональне запозичення кращого міжнародного досвіду впровадження ІТ в митній справі.

СПИСОК ВИКОРИСТАНИХ ДЖЕРЕЛ:

1. Алішаускас В. Чому для побудови Е-Митниці Україна має керуватися європейським планом “МАСP-С”? Укрінформ - актуальні новини України та світу. URL: <https://www.ukrinform.ua/rubric-economy/3534462>.
2. Європейська правда. Як ЄС впроваджує “е-Митницю” і що тут треба врахувати Україні. Європейська правда. URL: <https://www.euointegration.com.ua/experts/2021/12/22/7131845/>.
3. Митна справа : підручник / за ред. д-ра екон. наук, проф. М. І. Крупки. Львів : ЛНУ імені Івана Франка, 2018. 540 с.
4. Міжнародна конвенція про спрощення й гармонізацію митних процедур. URL : http://zakon3.rada.gov.ua/laws/show/995_643.
5. Розпорядження Кабінету Міністрів України від 17.09.08 р. № 1236-р “Про схвалення Концепції створення багатофункціональної комплексної системи “Електронна митниця”. URL :<http://zakon2.rada.gov.ua/laws/show/1236-2008-p>.
6. Що таке електронна митниця і які її переваги? - EU4Digital. EU4Digital. URL: <https://eufordigital.eu/uk/e-card/what-is-what-are-the-benefits/>.

ОСНОВНІ ПІДХОДИ ТА МЕТОДИ ОЦІНЮВАННЯ ВАРТОСТІ ПІДПРИЄМСТВА

Панченко Анастасія Анатоліївна
Студентка
Київський національний університет
імені Тараса Шевченка
м. Київ, Україна

Вступ. Оцінка вартості підприємства є процесом визначення фінансової цінності підприємства на основі різних методів і підходів. Оцінка вартості підприємства є ключовим інструментом для прийняття рішень щодо інвестицій, фінансового аналізу, продажу або придбання бізнесу, фінансового планування та ризик-менеджменту. Оцінка вартості підприємства в сучасних реаліях має свої особливості, оскільки спостерігається посилення тенденції до глобалізації, а також невизначеність бізнес-середовища.

Метою роботи є вивчення та аналіз підходів та методів оцінювання вартості підприємства.

Матеріали та методи. У ході дослідження було використано ряд загальнонаукових та специфічних методів наукового дослідження, серед яких синтез, аналіз, порівняння та узагальнення тощо. Питанню оцінки вартості підприємства присвячено праці таких авторів як Глинська Г. Я., Корягін М. В., Мамонтова Н. А., Носова Є. А. та інші.

Результати та обговорення. Вартість підприємства – це один з найбільш загальних показників оцінки підприємства, який враховує як показники діяльності підприємства, так і зміни у складі його майна. Це сукупність фінансових, матеріальних, інтелектуальних та репутаційних активів, які визначають його потенційну цінність для власників, інвесторів та інших зацікавлених сторін.

Ефективна оцінка вартості підприємства допомагає власникам та інвесторам приймати обґрунтовані рішення, розуміти потенційну дохідність та

ризиками, а також встановлювати справедливую ціну при купівлі-продажу підприємства. Вона є важливим інструментом управління бізнесом і допомагає визначити стратегії розвитку та розширення компанії.

Існує велика варіація підходів до оцінки вартості компанії, основні з яких представлені на Рис. 1.



Рис. 1. Основні підходи до оцінки вартості підприємства

Джерело: складено автором на основі [1-2]

Дохідний метод є найбільш поширеним і найбільш прийнятним для інвесторів, оскільки він дозволяє поглянути на інвестування як на купівлю майбутніх доходів, а не самих майнових цінностей.

Переваги доходного методу включають в себе простоту в розрахунках, врахування майбутнього доходу та оцінку майбутнього потенціалу підприємства. Проте, основним недоліком є неможливість його застосування до підприємств, які не отримують дохід. [7]

Дохідний підхід передбачає такі методи оцінки вартості підприємства як:

- Метод дисконтування грошових потоків;
- Метод капіталізації доходу.

Метод дисконтування грошових потоків зазвичай має місце, коли підприємство отримує нестабільний дохід. Таким чином, даний метод підходить для відносно молодих підприємств, майбутні грошові потоки яких будуть варіюватись. Основна ідея полягає в тому, що грошові потоки, які очікується отримати в майбутньому від підприємства, дисконтується до часу оцінки, враховуючи часову вартість грошей та ризику.

Загальна модель методу дисконтування грошових потоків розраховується за формулою:

$$PV = \frac{CF_1}{1 + R} + \frac{CF_2}{(1 + R)^2} + \dots + \frac{CF_n}{(1 + R)^n} + \frac{FV}{(1 + R)^n}$$

Де PV – поточна вартість компанії;

CF – грошові потоки;

FV – вартість активів в пост прогнозний період;

R – ставка дисконтування;

N – кількість років прогнозування.

Метод капіталізації доходу передбачає визначення вартості підприємства шляхом перетворення річного доходу на вартість, використовуючи коефіцієнт капіталізації.

Загальна модель методу капіталізації доходів розраховується за формулою:

$$PV = \frac{D}{r}$$

Де PV – поточна вартість компанії;

D – чистий річний дохід;

r – коефіцієнт капіталізації.

Таким чином, метод капіталізації доходу передбачає ділення поточного доходу на відповідну норму прибутку.

Витратний підхід найчастіше застосовується підприємствами, які володіють значними обсягами матеріальних активів, є збитковими або при їх ліквідації. В загальному вигляді при витратному підході вартість підприємства

розраховується як різниця між активами та зобов'язаннями. Основними перевагами підходу є легкість в застосуванні та достовірна база для розрахунків, оскільки використовуються дані з фінансової звітності підприємства. [3]

Витратний підхід передбачає такі методи оцінки вартості підприємства як:

- Метод чистих активів;
- Метод ліквідаційної вартості.

Загальна модель методу чистих активів розраховується за формулою:

$$\text{Вартість компанії} = A - Z,$$

Де A – ринкова вартість активів підприємства,

Z – ринкова вартість зобов'язань підприємства.

Серед основних переваг методу можна виділити те, що при розрахунках вартості підприємства використовуються наявні в нього активи та зобов'язання за їх справедливою вартістю та його зрозумілість для користувачів. З іншого боку, метод не враховує майбутні результати підприємства та необхідність у переоцінці кожної статті балансу.

Метод ліквідаційної вартості ґрунтується на визначенні доходу від процесу його ліквідації за рахунок продажі його активів з вирахуванням наявних у підприємства зобов'язань та витрат, пов'язаних з ліквідацією. Даний метод в основному використовують підприємства у стані банкрутства, які прийняли рішення про ліквідацію. [6]

Ринковий підхід ґрунтується на зіставленні підприємства з його діючими аналогами. Таким чином, однією з основних умов для використання даного підходу є наявність розвиненого ринку. Ще однією необхідною умовою є доступ до інформації про фінансові показники подібних підприємств. [4]

Результати оцінки вартості підприємства при ринковому доходу будуть доволі об'єктивними та точними при наявності достовірної інформації про подібні підприємства, а також заснований на аналізі реального співвідношення попиту і пропозиції на подібні підприємства. З іншого боку, при використанні

даного підходу не враховуються перспективи розвитку.

Ринковий підхід передбачає такі методи оцінки вартості підприємства як:

- Метод компанії-аналога;
- Метод угод;
- Метод галузевих коефіцієнтів.

Метод компанії-аналога полягає в аналізі реальних цін на акції подібних компаній, що сформовані на відкритому фондовому ринку. Його перевагами є врахування кон'юнктури ринку, а також ґрунтування на актуальних ринкових даних.

Метод угод (метод продажів) полягає в аналізі та порівнянні даних при продажі контрольних пакетів акцій підприємства або при продажі підприємства в цілому. Даний метод є дуже подібним до попереднього, різниця полягає лише в тому, що у методі компанії-аналога використовується ціна за 1 акцію, а в методі угод – ціна за контрольний пакет акцій.

Метод галузевих коефіцієнтів полягає в використанні рекомендованих співвідношень між фінансовими параметрами та ціною. Дані співвідношення розраховуються спеціальними аналітичними організаціями, які здійснюють власні розрахунки на основі різних виробничо-фінансових показників. [5]

Висновки. Проведений аналіз підходів та методів оцінки вартості підприємства свідчить, що кожен з підходів містить свої переваги та недоліки, тому ефективна оцінка вартості підприємства не може бути розрахована при використанні лише одного методу. Доцільним та правильним буде використання різних підходів та співставлення їх результатів для отримання найбільших точних результатів.

СПИСОК ЛІТЕРАТУРИ

1. Глинська Г. Я. Напрямки оцінювання ринкової вартості підприємства як об'єкта для поглинання. Вісник Національного університету "Львівська політехніка". 2007. №594. С. 28-32.
2. Корягін М. В. Бухгалтерський облік у системі управління вартістю

підприємства: теоретико-методологічні концепції : монографія / М. В. Корягін.
Львів : Видавництво ЛКА, 2012. – 389 с.

3. Лаговська В. Оцінка вартості підприємства: аналіз підходів та методів. Економічний аналіз. 2012. №10 (2). С. 414–417.

4. Мамонтова Н. А. Управління вартістю компанії: теоретико методологічні аспекти. Актуальні проблеми економіки. 2010. № 8(110). С. 135-139.

5. Носова Є. А. Порівняльна характеристика традиційних методів оцінки вартості підприємства. Формування ринкових відносин в Україні. 2012. № 7 (134). С. 100–104.

6. Ющенко А. Підходи та методи оцінки вартості бізнесу в сучасних умовах. Економічний аналіз: зб. наук. пр. №8 (1). 2011. С. 343-346.

7. Ярощук, О. В. Дохідний підхід до оцінювання вартості компанії. Наука молода. 2012. № 18. С. 192-195.

ОЦІНКА СТАНУ ПОДАТКОВИХ ВЗАЄМВІДНОСИН В УКРАЇНІ

Салик Аліна

студентка III курсу бакалаврату

спеціальності 072 “Фінанси,

банківська справа та страхування”

Львівський Національний Університет

імені Івана Франка

м. Львів, Україна

Науковий керівник:

Кміть В. М.

канд. екон. наук, доцент кафедри фінансів,

грошового обігу і кредиту,

Львівський національний університет

імені Івана Франка

м. Львів, Україна

Львівський національний університет

імені Івана Франка, Львів, Україна

Досягнення економічного зростання країни можливе лише за умови ефективного державного регулювання, зокрема й через застосування податкових важелів. Податкові взаємовідносини відіграють важливу роль у фінансовій стійкості країни. Вони постійно розвиваються та вдосконалюються відповідно до потреб економічного та соціального розвитку держави. Оцінка стану цих взаємовідносин допомагає виявити сильні та слабкі сторони системи оподаткування.

Аналіз принципів та стану податкових правовідносин є можливим через наукові дослідження таких вчених, як В. Вишневський, О. Золотар, О. Гамалій, О. Башняк, А. Демин, Г. Іваненко та інші.

Проблема модернізації сфери оподаткування є дуже актуальною для України, адже існуюча податкова система характеризується внутрішньою неузгодженістю її складників, нестабільністю, складністю, порушенням принципів економічно-соціальної справедливості та рівномірності, негативним впливом на стан національної економіки в цілому [1].

Метою правового регулювання у сфері оподаткування в Україні є створення оптимальної моделі поведінки учасників податкових правових відносин, що базується першочергово на конституційних принципах, які становлять основу розвитку принципів права, у тому числі й принципів податкових правових відносин [2].

Податкові правовідносини — організаційно-майнові суспільні відносини, які складаються між державою/територіальною громадою та платниками податків й іншими особами з приводу встановлення, введення і справляння в дохід держави (територіальної громади) податкових платежів, здійснення податкового контролю та притягнення до відповідальності за вчинення податкового правопорушення [3].

Суб'єктами таких відносин виступають:

- ✓ контролюючі органи (податкові та митні);
- ✓ платники податків.

Регулювання сучасних економічних відносин потребує гнучкої податкової політики, яка дала б змогу оптимально пов'язати інтереси держави з інтересами підприємництва, рядових платників податків. З переходом до ринкової економіки мають змінюватись як податкова система, так і методи розрахунків та сплати податків. Податкова політика повинна забезпечити вирішення таких завдань: з одного боку – це встановлення оптимальних податків, які не стримуватимуть розвиток підприємництва, з другого забезпечення надходження до бюджету коштів, достатніх для задоволення державних потреб [4].

Законом № 2118 [5] було внесено зміни до Податкового кодексу України та інших законодавчих актів України щодо особливостей оподаткування та подання звітності у період дії воєнного стану. Цим законом передбачено наступне:

- у разі неможливості у платника податків своєчасно виконати свій податковий обов'язок, зокрема щодо дотримання термінів сплати податків і зборів, подання звітності, реєстрації у відповідних реєстрах податкових або

акцизних накладних, розрахунків коригування, подання електронних документів, що містять дані про фактичні залишки пального та обсяг обігу пального або спирту етилового тощо, платники податків звільняються від передбаченої ПКУ відповідальності з обов'язковим виконанням таких обов'язків протягом 3-х місяців після припинення або скасування воєнного стану;

- податкові перевірки не розпочинаються, а розпочаті перевірки зупиняються;

- платники податків, які у зв'язку з безпосередніми наслідками їх участі у бойових діях не дотрималися зазначених термінів виконання своїх обов'язків звільняються від відповідальності, передбачених ПКУ, за умови виконання таких обов'язків протягом 1-го місяця з дня закінчення наслідків, які унеможливили виконання таких обов'язків;

- операції з добровільної передачі або відчуження коштів, товарів, у тому числі підакцизних, надання послуг на користь Збройних сил України (ЗСУ) та підрозділів територіальної оборони, без попереднього або наступного відшкодування їх вартості, не вважаються операціями з реалізації для цілей оподаткування;

- врахування у складі витрат у повному обсязі коштів та майна, що передається ЗСУ та іншим підрозділам;

- сума відшкодування вартості пального, витраченого при наданні послуг з перевезення для забезпечення потреб ЗСУ та підрозділів територіальної оборони, не включається до складу оподатковуваного доходу фізичних осіб, які надають такі послуги;

- вважаються діючими ліцензії, по яких до припинення або скасування воєнного стану на території України не сплачено черговий платіж за ліцензію та/або закінчився термін дії ліцензії на право:

- виробництва та обігу спирту, алкогольних напоїв, тютюнових виробів та рідин, що використовуються в електронних сигаретах;

- виробництва, зберігання, оптової та роздрібної торгівлі паливом, та

місць виробництва, зберігання, оптової та роздрібною торгівлі паливом.

Обов'язки щодо сплати чергових платежів/дії щодо продовження ліцензії мають бути виконані суб'єктом господарювання протягом 30 днів, наступних за днем припинення або скасування воєнного стану в Україні;

- встановлюються особливості виробництва та імпорту тютюнових виробів;

- на період до припинення або скасування воєнного стану на території України санкції за порушення вимог Закону України «Про застосування реєстраторів розрахункових операцій у сфері торгівлі, громадського харчування та послуг» не застосовуються.

Висновки. Оцінка стану податкових взаємовідносин в Україні допомагає ідентифікувати потенційні проблеми та можливості для їх поліпшення. Важливим є ефективність та прозорість податкової системи для фінансової стійкості країни. Податкові взаємовідносини повинні сприяти економічному зростанню, стимулювати інвестиції та забезпечувати справедливість у розподілі фіскального навантаження.

СПИСОК ВИКОРИСТАНИХ ДЖЕРЕЛ

1. Максимова Л. Бюджетно-податкова політика як чинник економічної безпеки України / Л. Максимова, Н. Костіна // Наука молода.– 2008. – № 9. С. 97–101.
2. Хатнюк Н. Принципи податкових правових відносин в Україні: реалізація та шляхи удосконалення - №2. – 2017.
3. Бабін І. І. Податкове право України:навчальний посібник/ І. І. Бабін. Чернівці: Чернівецький нац. ун-т, 2012. - С. 29-34.
4. Сидорук Р. А. Співвідношення понять «суб'єкт податкового права» та «суб'єкт податкових правовідносин» Одеса: Фенікс, 2013.-Т. 2.-С. 130-132.
5. Про внесення змін до Податкового кодексу України та інших законодавчих актів України щодо особливостей оподаткування та подання звітності у період дії воєнного стану. Закон України від 03.03.2022 № 2118-ІХ.

URL: <https://zakon.rada.gov.ua/laws/show/2118-20#Text>

6. Р. В. Тульчинський, М. О. Змієнко. Податкова система України, її недоліки та шляхи реформування. Економічний вісник НТУУ «КПІ»

7. О. І. Цимбалюк. Сучасний стан податкової системи України та перспективи її розвитку. Науковий вісник Волинського національного університету ім. Лесі Українки. 2010.

ПРОБЛЕМИ В ЛОГІСТИЦІ СЬОГОДЕННЯ

Сержук Анастасія Володимирівна

к.е.н.

доцент кафедри комерційної діяльності та логістики
Київський національний економічний університет
імені В. Гетьмана
м. Київ, Україна

Вступ. Логістика є невід'ємною частиною функціонування економіки країни. Крім управління операціями товароруку, вона включає аналіз ринку споживачів та постачальників, координує попит та пропозицію на ринку, враховуючи інтереси кожного учаснику процесу руху товарів. Від початку російського вторгнення відбувається негативний вплив на економіку та бізнес країни. Відповідно, виникли і логістичні проблеми. Українські компанії, що займаються експортом чи імпортом зазнають серйозних труднощів.

Мета роботи. Визначення основних проблем, що постали сьогодні в логістиці на українському ринку та шляхи їх вирішення.

Матеріали та методи. Для досягнення поставленої мети були досліджені наукові публікації з питань логістики. У процесі написання були використані такі наукові методи: абстрактно-логічний, порівняння, групування, узагальнення.

Результати та обговорення. Логістика – це динамічна галузь, що потребує досвідченого управління для ефективного функціонування. Особливістю логістики є те, що вона здатна забезпечувати організацію раціонального управління потоковими процесами, що дає можливість виявити приховані резерви управління у вигляді додаткових доходів суб'єктів господарювання. Наразі логістика України стикнулася з проблемами, спричиненими російською агресією.

Перш за все, це вплинуло на морську логістику, оскільки, основні порти виявилися заблокованими. Близько 65% експорту приходилося на морські

перевезення. Практично вся сільськогосподарська культура перевозилася морським транспортом. Отже, сучасні реалії загрожують світовій харчовій кризі. Повне припинення авіаперевезень – ще одна проблема, з якою зіштовхнулася країна. Велика частина логістики перемістилася на західну територію країни для більш ефективного ведення бізнесу та безпеки. Залізничне сполучення не може повністю замінити морське та потребує оновлення до європейських стандартів.

Найбільш стабільними на даний момент залишаються автоперевезення, проте проблеми існують і там. Був період обмежень на паливо, високі ціни, нестача водіїв, низька ліквідність, довгі черги на кордонах. Пропускна спроможність існуючими шляхами набагато менша, ніж пропускна спроможність контейнерних терміналів України.

Український бізнес стикнувся з проблемою накопичення товарів на складах, що призводить до замороження фінансових ресурсів. Крім того, існує ризик втратити товар через атаки. Деякі компанії втратили складські приміщення, зазнали значних фінансових втрат. Компанії, що перенесли свою діяльність на Західну Україну мають проблеми з пошуком складських приміщень, що відповідають їхнім потребам. Проте, логістична галузь забезпечує постачання усього необхідного для населення.

Ще однією проблемою, яку слід виділити, є ускладнення логістичних операцій, спричиненої наявністю комендантської години, оглядів, блок-постів. Це вимагає більше часу. Крім того, перевізники мають мати запасний варіант маршруту у разі можливої небезпеки.

Для того, щоб логістика продовжувала забезпечувати постачання країни всім необхідним, необхідна злагоджена, організована командна робота. Не зайвим буде заручитися досвідом закордонних компаній. Компанії повинні мати запасні варіанти дій.

Висновки. Реалії сьогодення накладають обмеження на всі сфери життя, особливо це стосується транспортного сполучення, складського зберігання, побудови маршрутів.

Після завершення воєнних дій на території України, необхідно буде відновлювати ланцюги постачань, а це потребує часу. Особливо, морські перевезення дуже трудомісткий процес, оскільки потребується розмінування акваторії.

Попри всі визначені проблеми, значна частина компаній продовжує працювати. Підприємці закупають товари за кордоном та реалізують в Україні. Багато вітчизняних компаній продовжують працювати та забезпечувати країну.

В післявоєнні роки, в період відновлення, логістичні компанії можуть залишити розробки декількох варіантів маршрутів, реорганізацію системи зберігання.

ЛІТЕРАТУРА

1. Дудар Т. Г., Волошин Р. В. Основи логістики: навч. Посіб./ Т. Г. Дудар, Р. В. Волошин.- К.: Центр учбової літератури, 2012.- 176 с.
2. Логістика під час війни: як українському бізнесу організувати транспортні потоки.- Медійна платформа іномовлення України Укрінформ від 07.09.22 URL: https://www.ukrinform.ua/rubric-other_news/3566470-logistika-pid-cas-vijni-ak-ukrainskomu-biznesu-organizuvati-transportni-potoki.html

ЦІНА ПЕРЕКОНАННЯ: ЕТИЧНІ ДИЛЕМИ ЗАСТОСУВАННЯ ІНСТРУМЕНТІВ НЕЙРОМАРКЕТИНГУ

Синіка Олексій Володимирович

аспірант

Одеський національний економічний університет

Вступ. На сучасному висококонкурентному ринку компанії постійно шукають нові способи привернути увагу споживачів і вплинути на їхні рішення. Нейромаркетинг - дисципліна, яка поєднує нейронауку та маркетинг, відкрив нові можливості для розуміння поведінки споживачів і впливу на неї. Розкриваючи інформацію про підсвідомість, маркетологи можуть адаптувати свої стратегії для привернення уваги та прийняття рішень про покупку. Однак не можна ігнорувати етичні дилеми, що виникають через застосування інструментів нейромаркетингу. Етику в нейромаркетингу часто розглядають як орієнтир щодо того, як компанії або дослідники повинні діяти, застосовуючи нейронауку у сфері маркетингу чи дослідженнях. Вони повинні дотримуватися етичних правил і норм, щоб уникнути порушення прав споживачів. Деякі вчені стверджують, що нейромаркетинг негативно впливає на споживачів, призводячи до маніпулювання їх свідомістю, що згодом впливатиме на їхні рішення про покупку того чи іншого товару, послуги тощо [1].

Мета роботи. Метою є дослідження етичних дилем, пов'язаних із застосуванням інструментів нейромаркетингу.

Матеріали та методи. Дана проблематика, у свою чергу, порушувалася в роботах таких науковців, як Дж. Іллес, І. Мерфі, С. Бьорд, С. Ломбера, Б. Сахакян, П. ДеПергола та інші.

Результати та обговорення. *Інформована згода та прозорість.* Повага до автономії споживача та забезпечення інформованої згоди є життєво важливими етичними принципами нейромаркетингу. Споживачі повинні бути поінформовані про використання інструментів нейромаркетингу та мати чітке уявлення про те, як їхні дані будуть збиратися, аналізуватися та

використовуватися. Прозорість зміцнює довіру та дозволяє людям приймати обґрунтовані рішення щодо участі в маркетингових кампаніях. Такі дослідники, як Р. Мерфі наголошують на важливості постійних зусиль із встановлення надійних процедур інформованої згоди в нейромаркетингових дослідженнях [2].

Конфіденційність і захист даних. Збір персональних даних, у тому числі нервової та фізіологічної інформації, викликає занепокоєння щодо конфіденційності та захисту даних. Практики нейромаркетингу повинні відповідати суворим стандартам конфіденційності, забезпечуючи безпечне зберігання, анонімізацію та відповідальне поводження з конфіденційними даними споживачів. Захист прав на конфіденційність має вирішальне значення для підтримки етичної чесності. Такі експерти, як Іллес і Сахакіан, стверджують, що захист особистої конфіденційності має бути першорядним фактором під час впровадження методів нейромаркетингу [3, с. 203].

Уникнення маніпуляції та експлуатації. Здатність завдяки інструментам нейромаркетингу підключатися до підсвідомості, несе в собі ризик маніпулювання поведінкою споживачів. Маркетологи повинні проявляти обережність і етичну стриманість, щоб уникнути використання вразливостей, використання підсвідомих повідомлень або використання методів, які обходять раціональні процеси прийняття рішень [4]. Переконавання має базуватися на справжній цінності та актуальності, а не на використанні психологічних тригерів.

Орієнтація на вразливі верстви населення. Особливу увагу слід приділяти етичним наслідкам нейромаркетингу, коли йдеться про вразливі групи населення, такі як діти, люди похилого віку чи особи з когнітивними порушеннями. Необхідно приділяти особливу увагу захисту цих груп від неналежного впливу чи маніпулювання, гарантуючи, що маркетингові зусилля відповідають їхнім найкращим інтересам і добробуту [2].

Етична реклама та правдивість. Інсайти нейромаркетингу слід використовувати для підвищення ефективності реклами, але вони ніколи не

повинні ставити під загрозу правдивість. Маркетологи мають етичне зобов'язання надавати точну та прозору інформацію про продукти та послуги. Оманливі практики підривають довіру споживачів і сприяють негативному сприйняттю нейромаркетингу в цілому.

Наприклад, косметична компанія використовує методи нейромаркетингу для створення реклами свого крему проти старіння. Завдяки нейромаркетинговим дослідженням вони виявили, що акцент на зменшенні тонких ліній і зморшок викликає позитивні емоційні реакції у споживачів. Однак фактична ефективність їхнього продукту щодо зменшення ознак старіння сумнівна.

Етичний підхід полягає у тому, щоб замість введення споживачів в оману перебільшеними заявами, компанія дотримувалась етичної позиції у своїй рекламній кампанії - чесно представляти результати свого продукту, висвітлюючи проведені наукові дослідження та реальний життєвий досвід клієнтів. У рекламі наголошується, що хоча крем може забезпечити зволоження та тимчасове покращення текстури шкіри, він не гарантує повної зупинки старіння або усунення глибоких зморшок. Надаючи точну інформацію та керуючи очікуваннями споживачів, компанія забезпечує прозорість і зміцнює довіру своєї аудиторії.

Етичні основи та саморегулювання. Розробка та дотримання етичних рамок і принципів саморегулювання є важливими у сфері нейромаркетингу. Галузеві асоціації, професійні організації та дослідники повинні співпрацювати, щоб встановити чіткі етичні стандарти, які керуватимуть відповідальним використанням інструментів нейромаркетингу.

Це забезпечує послідовність, підзвітність і постійну оцінку етичної практики. Крім того, існує потреба в надійному регуляторному нагляді. Уряди, галузеві асоціації та наукові установи повинні співпрацювати, щоб створити етичні рамки, які захищають споживачів, забезпечують прозорість і сприяють відповідальній діяльності. Такі правила можуть допомогти запобігти потенційним зловживанням і зберегти довіру суспільства.

Висновки. Нейромаркетинг має величезний потенціал для розуміння поведінки споживачів і вдосконалення маркетингових стратегій. Однак етичні міркування мають бути на першому місці для захисту прав споживачів, їх конфіденційності та добробуту. Пропагуючи прозорість, інформовану згоду та відповідальну практику, маркетологи можуть знайти баланс між переконанням і захистом споживачів. Зрештою, інтеграція етики в практики нейромаркетингу зміцнює довіру, сприяє відповідальним інноваціям і підтримує стійкий і етичний ринок.

ЛІТЕРАТУРА

1. Berlińska, E., & Kaszycka, I. (2016). Neuromarketing – Chance or Danger for Consumers in Opinion of Mcsu'S Students. URL: https://www.researchgate.net/publication/349501100_Neuromarketing_-_Chance_or_Danger_for_Consumers_in_Opinion_of_MCSU's_Students (access date: 14.06.2023).
2. Murphy E. R., Illes Ju., Reiner P. B. (2008). Neuroethics of neuromarketing. URL: <https://neuroethics.med.ubc.ca/files/2013/06/Murphy-2008-Journal-of-Consumer-Behaviour-1.pdf> (access date: 10.06.2023).
3. Illes Ju., Sahakian B. J. (eds.) (2013). Ethical and social issues in neuroscience. Oxford Handbook of Neuroethics. Current Opinion in Psychiatry. Vol. 24 (3). Pp. 200-205.
4. Phelps E. A., Lempert K. M., Sokol-Hessner P. (2014). Emotion and Decision Making: Multiple Modulatory Neural Circuits. URL: https://static1.squarespace.com/static/550f325ae4b0f7f604ae9822/t/551aaa1ce4b0db1c17b4dda4/1427810844456/AnnualReviewofNeuroscience_2014_Phelps.pdf (access date: 06.06.2023).
5. NMSBA Code of Ethics (2013) / Neuromarketing Science & Business Association: website. URL: <http://www.neuromarketing-association.com/ethics> (access date: 06.06.2023).

ІНВЕСТИЦІЙНІ ПЕРСПЕКТИВИ УКРАЇНИ В УМОВАХ ВОЄННОГО СТАНУ

Сімшаг Карина Сергіївна,
студентка

Панкова Марія Вікторівна,
PhD, доцент

ДВНЗ «Донецький національний технічний університет»
м. Луцьк, Україна

Вступ. Інвестиційні перспективи країни за умов воєнного часу зазвичай сильно відрізняються від періоду миру та стабільності. Військові конфлікти та воєнний час породжують невизначеність, ризик та нестабільність, що впливає на інвестиційний клімат і може значно знизити інтерес інвесторів до країни. Актуальність даної теми полягає у визначенні та врахуванні факторів, що негативно впливають на розвиток бізнесу та обмежують появу нових інвестицій.

Мета роботи. Метою даної роботи є дослідження стану інвестиційних перспектив української економіки в умовах воєнного часу.

Матеріали та методи. В якості інформаційно-фактологічної бази були використані публікації вчених у вітчизняних та закордонних періодичних виданнях, а також інтернет-ресурси, в яких аналізуються питання підвищення інвестиційної привабливості економіки країни. Основними методами, що використані під час даного дослідження стали: логічне узагальнення, систематизація, наукова абстракція, декомпозиція.

Результати та обговорення. Незалежно від ситуації, інвестиції вважаються одним з найефективніших механізмів, що має змогу забезпечувати необхідні умови модернізації національної економіки кожної держави та її економічного зростання.

Питаннями вивчення перспектив інвестування на різних етапах розвитку економіки країни займалися такі вчені, як: Л. Ганущак, В. Геєць, С. Ілляшенко, О. Гальцова, О. Зінченко, В. Хобта та інші.

Наразі тенденції розвитку світової економіки демонструють перевищення попиту на фінансові ресурси над наявною пропозицією, саме тому всі країни бажають забезпечити сприятливий інвестиційний клімат для заохочення іноземних інвестицій. Варто зазначити, що на стан інвестиційного клімату впливає сукупність економічних, політичних, соціальних, ресурсних, екологічних та інших чинників. На сьогодні до головних чинників, що створюють негативний інвестиційний клімат підприємств та держави в цілому відносять [2, с. 70-78]:

- політична нестабільність (війна в Україні);
- правова небезпека (недосконалість судової системи);
- соціальна нестабільність (показники динаміки розвитку суспільства).

Поряд з цим, в наслідок військових дій відбувається руйнування інфраструктури, виробничих потужностей та загальної економічної сфери країни. Постраждала інфраструктура потребує значних відновлювальних витрат, що може бути високим тягарем для економіки. Це може знизити привабливість країни для інвесторів, оскільки інвестиції у відновлення вимагають часу та ресурсів, а результати інвестицій можуть бути невизначеними в умовах воєнного часу.

Окрім того, військові дії породжують нестабільність та ризик для бізнесу. Інвестори зазвичай шукають передбачуваність та захист своїх інтересів, але воєнний час пов'язаний із підвищеним рівнем невизначеності. Військові дії можуть призводити до змін в економічній політиці та законодавстві, що збільшує ризик для інвесторів. Анексія окремих регіонів України призводить до можливості втрати бізнесу, а масова міграція населення може призвести до загрози замороження проєктів. Непередбачуваність та потенційні загрози для безпеки також можуть мати негативний вплив на інвесторів, які відмовляються від вкладення коштів в ризикові активи.

Тим не менш, можна спостерігати певні винятки, коли інвестиції у окремі сектори можуть бути більш привабливими у воєнний час. Наприклад, оборонна

промисловість та компанії, пов'язані з безпекою, можуть відчувати підвищений попит та підтримку з боку уряду. Також інвестиції, спрямовані на гуманітарну допомогу та відновлення, можуть стати важливими пріоритетами для міжнародних організацій та донорів.

Отримання України статусу кандидата на вступ до Європейського Союзу та скасування мит і квот на український експорт демонструє позитивне зрушення щодо підвищення інвестиційної привабливості [4].

На підставі виконаного аналізу робіт експертів доцільно зазначити, що існує декілька ефективних напрямів інвестування в умовах воєнного стану:

- логістика;
- альтернативна енергетика;
- нерухомість;
- дистанційне навчання;
- фінансові технології [5].

Слід підкреслити, що за емпіричними даними дослідження інвестиційної привабливості (ІП), яке виконувалось Європейською Бізнес Асоціацією, інтегральний індекс ІП в першій половині 2022 року становив 2,17 бали з 5 максимальних, що стало найнижчим значенням з 2013 року. В якості прикладу, під час активної фази світової пандемії (COVID-19) індекс ІП знижувався до 2,4 бали [6].

Окрім того, дані вищезазначеного дослідження свідчать про те, що не зважаючи на наслідки війни, 91% опитаних компаній мають бажання продовжувати роботу на ринку України, а 55% планують інвестувати, навіть, у воєнний час. Головні керівники (СЕО) надають інформацію щодо планів інвестицій в енергетику, аграрну сферу, будівництво, ІТ та телекомунікацію, фармацевтику, нерухомість та інше. Водночас, лише 12% опитуваних вважають, що новим інвесторам доречно буде увійти на ринок України цього року, інші 57% вважають доцільним утриматися від інвестицій [6].

Висновки. Підсумовуючи вищезазначене, можна стверджувати, що привабливість держави значно зменшилась з огляду на війну, як для

внутрішніх, так і для зовнішніх інвесторів. Все це зумовлено порушенням логістики, ризиком пошкодження підприємств, погіршенням економічної ситуації та іншими факторами, спричиненими російським вторгненням. Для досягнення ефективності та відновлення перспектив варто розробити дієву стратегію, забезпечувати прозорість та взаємодію на всіх рівнях, що стане передумовою удосконалення рівня інвестиційної привабливості країни.

ЛІТЕРАТУРА

1. Зінченко О., Фінагіна О., Панкова Л. Інвестування в розвиток інформаційної інфраструктури для трансферу технологій в умовах регіонального ринку. *Східноєвропейський журнал підприємницьких технологій*. 2021. С 6-17.
2. Чурута І. Інвестиційні рейтинги та їхній вплив на інвестиційний імідж країни. *Вісник Тернопільського національного економічного університету*. 2018, №3. С. 70-78.
3. Мельник Т. Ю. Державна підтримка та стимулювання розвитку бізнесу в Україні під час дії воєнного стану. *Економіка, управління та адміністрування*. 2022. №2 (100). С. 3-11.
4. Лобунець Т. В., Гончар Г. П. Особливості інвестування бізнесу в умовах війни. *Наукові перспективи*. 2022. № 8(26). С. 155-164.
5. Куди інвестувати під час війни. URL: <https://finance.ua/ua/saving/kudy-investuvaty-pid-czas-vijny>
6. Індекс інвестиційної привабливості України показав найнижче значення з 2013 року. URL: https://biz.ligazakon.net/news/213087_ndeks-nvestitsyno-privablivost-ukrani-pokazav-naynizhche-znachennya-z-2013-roku---ba

УПРАВЛІННЯ КОНФЛІКТАМИ ЯК СКЛАДОВА ЗАБЕЗПЕЧЕННЯ КОНКУРЕНТОСПРОМОЖНОСТІ

Станьковська Ірина Мирославівна

к.е.н., доцент

Бігун Наталія Василівна

студентка

Івано-Франківський національний технічний університет

нафти і газу

м. Івано-Франківськ, Україна

Вступ. Конкурентоспроможність підприємства забезпечується через взаємодію великої кількості чинників і найважливішим з них є персонал, його здатність ефективно працювати, взаємодіяти між собою, приймати обгрунтовані та зважені рішення. У процесі формування нових ідей, прийняття інноваційних рішень, нових конкурентних заходів, закономірно, виникають конфліктні ситуації, які обов'язково потрібно вирішувати. Тому важливим завданням менеджменту є вміння ними управляти.

Матеріали та методи. Для дослідження проблеми управління конфліктами доцільно використати загальні методи, зокрема теоретичні: сходження від абстрактного до конкретного; комплексні: аналізу та синтезу, індукції та дедукції, а також спеціальні методи, а саме метод групування.

Результати та обговорення. Конфлікт – це зіткнення протилежних думок, поглядів, ідей двох чи кількох людей або груп, при якому кожна сторона непорозуміння намагається переконати іншу у правильності власних слів. Суб'єктами конфлікту є його учасники, інтереси та ідеї яких виявилися різними. Об'єкт суперечки – те, на що претендує кожна із конфлікуючих сторін, особиста мета конфлікту цих суб'єктів.

Конфлікти, які відбуваються на підприємстві, беззаперечно призводять до зміни продуктивності, ефективності та результативності діяльності організації та впливають на її внутрішнє середовище. Зміна цих факторів, як відомо, обов'язково відображається на зміні конкурентоспроможності підприємства.

Тільки конструктивно вирішений конфлікт дозволяє підкреслити сильні сторони та можливості компанії, що зробить її достойним суперником іншим підприємства-конкурентам [1].

Управління конфліктними ситуаціями в трудовому колективі передбачає вибір менеджером або керівником підприємства способу вирішення ускладнених обставин. В 1972 році Томас-Кілменн розробив метод, який дає можливість кожному суб'єкту конфлікту обрати той спосіб вирішення ситуації, який найбільше дозволяє задовільнити як власні інтереси сторін конфлікту, так і інтереси цілого підприємства. За методом Томаса-Кілменна існує 5 стилів вирішення конфліктної ситуації: конкуренції, ухилення, пристосування, співпраці та компромісу.

1 Стиль компромісу – центральний серед усіх стилів. Суть даного стилю полягає в тому, що дві сторони конфлікту поступаються однаковому: відстоюють задоволення лише частини власних інтересів, а рештою поступаються перед противною стороною, даючи їй можливість вчинити аналогічно. Цей стиль здебільшого використовують у тих випадках, коли дві сторони знають про потреби та бажання один одного та розуміють, що повне задоволення інтересів обох сторін неможливе. Ситуації, коли стиль компромісу найдоречніший:

- однакова влада та сила впливу двох сторін;
- сторони конфлікту розуміють, що 100% задоволення лише їхніх власних інтересів неможливе, тому вони готові ними частково поступатися;
- збереження хороших відносин між сторонами конфлікту та теплового клімату в колективі важливіше, ніж чітка впровадження лише власних ідей.

Можливий негативний момент: не повністю вирішений конфлікт та тимчасовий характер згасання напруженості в колективі.

2 Стиль співпраці вирізняється активною участю обидвох сторін конфлікту, які не відкрито сперечаються, а насамперед намагаються зберегти дружні відносини. Цей стиль вимагає багато часу. Спочатку сторони детально описують власні погляди та ідеї, потім переходять до їх спільного обговорення.

Особливістю стилю співробітництва є те, що в процесі обговорення інтересів сторін, досить часто виявляються приховані істинні потреби суб'єктів. Істотною відмінністю стилю співпраці зі стилем компромісу є те, що при останньому сторони дещо поступаються власними інтересами, співробітництво ж дозволяє задовільнити інтереси, принципові для сторін, причому не порушуючи гарні відносини між ними.

Ситуації, коли стиль співпраці раціональний:

- повне вирішення конфлікту важливе для двох сторін;
- суб'єкти готові спільно обговорити проблеми, що виникли, та зважати на позицію кожного з них;
- однакова влада сторін конфлікту;
- вирішення трудового конфлікту не повинне бути негайним, тому є вільний час для роботи над створеними проблемами.

Можливий негативний момент – втрати багато часу на вирішення створеної конфліктної проблеми. Також ситуацію можна завести в глухий кут, коли вирішення співпрацею буде неможливе через кардинально різні інтереси сторін.

3 Стиль ухилення – пасивна реакція на конфліктну ситуацію, відмова співробітника брати участь в обговоренні, аналізі та пошуку найефективнішого рішення. Реалізується тоді, коли людина не відстоює власні ідею чи потребу та не готова співпрацювати із протилежною стороною.

Ситуації, коли даний стиль найефективніший:

- сторона розуміє, що не зможе вирішити конфлікт на свою користь;
- працівник не хоче вирішувати конфлікт, бо він не сильно в ньому зацікавлений;
- результат конфлікту не важливий для людини;
- суб'єкт хоче виграти час для отримання додаткової інформації.

Незважаючи на сумнівне значення стилю ухилення в теорії, на практиці його використання часто призводить до позитивних результатів. Чимало дріб'язкових, не важливих конфліктних ситуацій за відсутності опору та

бажання вступати в суперечку однієї зі сторін можуть затухати самі собою через зниження рівня напруженості в колективній роботі.

Негативний момент, який може виникнути – якщо працівник постійно уникатиме всіх провокацій, які можуть привести до конфлікту, то його з часом можуть почати сприймати як слабку ланку в колективі, та перестати зважати на його потреби та інтереси.

4 Стиль пристосування – коли одна сторона починає не сперечатись із протилежною, а, навпаки, підтримувати її погляди та інтереси, причому зовсім не відстоюючи власні потреби. Схожістю стилю пристосування зі стилем ухилення є те, що один суб'єкт поступається іншому та дає йому повну свободу дій у впровадженні власних ідей та вибору способу вирішення конфлікту. Проте є особливість цього стилю, яка вирізняє його серед усіх інших це те, що людина, яка поступається власними інтересами, не приймає пасивну сторону, а активно діє.

Ситуації, коли стиль пристосування найбільш доречний:

- коли не принципово важливим є позитивне рішення конфлікту;
- людина не надто переймається ситуацією, яка виникла;
- сторона розуміє власну неправоту, але не хоче відкрито її визнавати, тому просто пристає до ідеї протилежної сторони;
- для особи важливіша дружня атмосфера в колективі, ніж суперечка.

Негативний момент – коли працівник постійно використовує цей стиль, в колективі його можуть почати сприймати, як особу, за допомогою якої постійно можна буде задовольняти власні потреби та інтереси.

5 Стиль конкуренції – активні дії сторін конфлікту, які впевнено відстоюються власну позицію та використовують будь-які методи для досягнення мети. Людина прагне задовольнити лише власні інтереси, і зовсім не зважає на бажання іншої сторони. Також сторони при такому стилі готові втратити дружні відносини між собою та погіршити клімат в колективі.

Даний стиль найефективніший в таких ситуаціях:

- результат конфлікту є дуже важливим для особи;

- людина знає, що в неї немає іншого вибору;
- рішення потрібно прийняти швидко ті рішуче;
- ситуація, викликана конфліктом, є критичною і в разі не прийняття інтересів працівника, він багато втрачає.

Можливим негативним наслідком є те, що використовуючи стиль конкуренції збільшується ризик порушення дружніх відносин в колективі.

Кожен з методів буде доречним у відповідній ситуації, проте є метод компромісу, який найоптимальніший та найдоречніший у більшості випадків. Завжди приємно коли задовольняється хоча б частина власних інтересів, які є важливішими для сторони, тоді легше поступитися рештою бажань задля задоволення такої ж частки інтересів сторони противної [2].

Завдання менеджера в управлінні конфліктами полягає у:

- об'єктивності та спокою при розгляді конфліктної ситуації;
- вислуховуванні та розумінні сторін конфлікту;
- проведенні аналізу ситуації: перевірки фактів, всестороннього проаналізу інтересів та потреб сторін, оцінюванні впливу конфлікту на середовище діяльності та кінцевий результат;
- вмінні застосовувати відповідні методи розв'язання конфлікту: пошуку компромісів, спільному пошуку рішень, посередництві, створенні відкритого доброзичливого середовища, де працівники можуть безпечно висловлювати свої думки та почути думки інших;
- сприянні формуванню навичок управління конфліктами серед підлеглих через проведення тренінгів, навчання навичкам комунікації та співпраці, розуміння та прийняття різних поглядів;
- сприянні створенню політики або процедур управління конфліктами в організації, що допоможе стандартизувати підходи до розв'язання конфліктів і створить набір механізмів для конструктивного їх вирішення.

Висновки. Менеджер повинен бути об'єктивним, нейтральним та справедливим при вирішенні конфліктів, використовувати свої навички управління, комунікації та лідерства, щоб забезпечити конструктивне

вирішення проблемних питань. Менеджерам підприємств важливо розуміти, що від того, як вони управлятимуть конфліктними ситуаціями, від атмосфери, яка пануватиме в колективі, залежить зацікавленість працівників в результатах своєї діяльності, лояльності до підприємства успішність діяльності, і як результат, конкурентоспроможність самого підприємства.

СПИСОК ВИКОРИСТАНИХ ДЖЕРЕЛ:

1. Криса О. Й. Вплив соціальних конфліктів на результативність організації // Соціально-економічні дослідження в перехідний період. Регіональні суспільні системи (Збірник наукових праць) / НАН України. 1995 р. 704 с.
2. Роберт Фергюсон, Пітер Коулман Результативний конфлікт. Незгода - це сила, що працює на вас. К.: Наш Формат, 2016 р. 320 с.

**РОЗРАХУНОК АМОРТИЗАЦІЇ НЕОБОРОТНИХ АКТИВІВ
ОБЕРНЕНИМ МЕТОДОМ НА ОСНОВІ ОПЕРАЦІЙНИХ ДОХОДІВ**

Сук П. Л.,
д.е.н., професор,
професор кафедри обліку і оподаткування,
Відокремлений підрозділ
Національного університету
біоресурсів і природокористування України
“Ніжинський агротехнічний інститут”,
м. Ніжин, Україна

Вступ. Щоб виготовляти продукцію підприємство повинне мати необоротні активи. Вони беруть участь більш як в одному операційному циклі, а тому частинами переносять свою вартість на створювану продукцію за допомогою амортизації. Її визначають за певним методом. Одним із таких методів є обернений метод амортизації необоротних активів на основі операційних доходів.

Операційний дохід включає доходи від основної і іншої операційної діяльності.

Операційний дохід – це дохід, що виникає в результаті операційної діяльності.

Операційна діяльність – основна діяльність підприємства, а також інші види діяльності, які не є інвестиційною чи фінансовою діяльністю.

Основна діяльність – операції, пов’язані з виробництвом або реалізацією продукції (товарів, робіт, послуг), що є головною метою створення підприємства і забезпечують основну частку його доходу [1].

НП(С)БО 15 “Дохід” визначено, що групами доходів є дохід (виручка) від реалізації продукції (товарів, робіт, послуг) і інші операційні доходи.

Дохід (виручка) від реалізації продукції (товарів, робіт, послуг) загальний дохід (виручка) від реалізації продукції, товарів, робіт або послуг без

вирахування наданих знижок, повернення раніше проданих товарів та непрямих податків і зборів (податку на додану вартість, акцизного податку тощо).

Чистий дохід від реалізації продукції (товарів, робіт, послуг) визначається шляхом вирахування з доходу від реалізації продукції, товарів, робіт, послуг наданих знижок, вартості повернутих раніше проданих товарів, доходів, що за договорами належать комітентам (принципалам тощо), та податків і зборів.

До складу інших операційних доходів включаються суми інших доходів від операційної діяльності підприємства, крім чистого доходу від реалізації продукції (товарів, робіт, послуг), зокрема: дохід від операційної оренди активів; дохід від операційних курсових різниць; відшкодування раніше списаних активів; дохід від роялті, відсотків, отриманих на залишки коштів на поточних рахунках в банках, дохід від реалізації оборотних активів (крім фінансових інвестицій), необоротних активів, утримуваних для продажу, та групи вибуття тощо [2, п. 7].

Мета – розкрити доцільність застосування оберненого методу на основі операційних доходів для розрахунку амортизації необоротних активів.

Матеріали та методи. До складу операційних доходів відносяться доходи від основної і іншої операційної діяльності.

Доходи від основної діяльності включають доходи від реалізації готової продукції, товарів, робіт і послуг, зокрема, дохід від орендних платежів за оренду об'єктів інвестиційної нерухомості, про результати зміни резервів незароблених премій, доходів від страхової діяльності, про доходи від грального бізнесу, від проведення лотерей.

До інших операційних доходів відносяться інші доходи від операційної діяльності підприємства, отримані у звітному періоді, крім доходу (виручки) від реалізації продукції (товарів, робіт, послуг), а саме:

– доходи від первісного визнання та зміни вартості активів, які обліковуються за справедливою вартістю, зокрема дохід від первісного визнання сільськогосподарської продукції і біологічних активів, та від зміни справедливої вартості біологічних активів, який визначено відповідно до

НП(С)БО 30 “Біологічні активи”. Підприємства, основною діяльністю яких є торгівля цінними паперами, тут відображають дохід від зміни вартості фінансових інструментів, які оцінюються за справедливою вартістю;

- доходи від купівлі-продажу іноземної валюти, зокрема додатна різниця між ціною купівлі-продажу іноземної валюти та її балансовою вартістю;

- доходи від реалізації оборотних активів (виробничих запасів, малоцінних та швидкозношуваних предметів тощо), а також необоротних активів та груп вибуття, утримуваних для продажу;

- доходи від операційної оренди (крім фінансової) активів, якщо ця діяльність не є предметом (метою) створення підприємства;

- доходи від курсових різниць за активами й зобов'язаннями підприємства за операціями в іноземній валюті, пов'язаними з операційною діяльністю підприємства;

- суми штрафів, пені, неустойок та інших санкцій за порушення господарських договорів, які визнані боржником або щодо яких одержані рішення суду, господарського (арбітражного) суду про їх стягнення, а також про суми з відшкодування зазнаних збитків;

- доходи від списання кредиторської заборгованості, що виникла в ході операційного циклу, по закінченні якої минув строк позовної давності;

- суми відшкодування підприємству вартості раніше списаних оборотних активів (надходження боргів, списаних як безнадійні);

- доходи від безоплатно одержаних оборотних активів (окрім фінансових інвестицій) і доходи від цільового фінансування (субсидій), пов'язаного з операційною діяльністю;

- інші доходи від операційної діяльності, зокрема доходи від операцій з тарою, від інвентаризації від діяльності житлово-комунальних і обслуговуючих господарств, дитячих дошкільних закладів, будинків відпочинку, санаторіїв та інших закладів оздоровчого та культурного призначення підприємства, від роялті, відсотки, отримані на залишки коштів на поточних рахунках в банках або депозитних рахунках до запитання, тощо. Підприємства, які є страховиками

відповідно до Закону України “Про страхування”, узагальнюють інформацію про інші доходи від страхової діяльності, зокрема комісійні винагороди за перестраховання, частки від страхових сум та страхових відшкодувань, належні до сплати перестраховиками, повернуті суми із централізованих страхових резервних фондів, повернуті суми страхових резервів, інших, ніж резерв незароблених премій [3; 4].

В фінансовій звітності форма № 2 “Звіт про фінансові результати (Звіт про сукупний дохід)” чистий дохід від реалізації продукції (товарів, робіт, послуг) знаходиться в статті “Чистий дохід від реалізації продукції (товарів, робіт, послуг)” (код рядка 2000), а інші операційні доходи в статті “Інші операційні доходи” (код рядка 2120) [1; 5].

Облік операційних доходів ведуть на рахунках 70 “Доходи від реалізації” і 71 “Інший операційний дохід” та субрахунках до цих рахунків [3; 4].

Відповідно до видів операційних доходів, а також до рахунків 70 “Доходи від реалізації” і 71 “Інший операційний дохід” та їх субрахунків можна використовувати різні обернені методи амортизації на основі операційних доходів.

Розрахунок оберненого методу амортизації необоротних активів на основі операційних доходів здійснюється із попереднього визначення методу амортизації необоротних активів на основі операційних доходів, а суми проставляються у зворотній черговості: перший рік в останній, другий у передостанній і т.д.

Визначають річну суму амортизації за методом на основі операційних доходів шляхом множення вартості, що амортизується (різниці між первісною і ліквідаційною вартістю), та коефіцієнта амортизації, який обчислюється діленням обсягу операційних доходів за окремі періоди на загальний плановий обсяг операційних доходів.

Розраховують амортизацію за методом на основі операційних доходів за формулами:

$$CA = (ПВ - ЛВ) \times КА,$$

де СА – сума амортизації; ПВ – первісна вартість об'єкта; ЛВ-ліквідаційна вартість об'єкта; КА – коефіцієнт амортизації.

$$КА = ОД : ПОД,$$

де ОД – обсяг (плановий або фактичний) операційних доходів за окремі періоди; ПОД – плановий обсяг операційних доходів за увесь період.

Обчислення амортизації за методом на основі операційних доходів можна здійснювати за іншим варіантом:

$$СА = ОД \times КА,$$

$$КА = (ПВ - ЛВ) : ПОД,$$

Можна застосовувати два способи підрахунку оберненого методу амортизації необоротних активів на основі операційних доходів: 1) на основі початкової вартості необоротних активів; 2) на основі залишкової (балансової) вартості необоротних активів.

Результати і обговорення. Відповідно до НП(С)БО 1 “Загальні вимоги до фінансової звітності” і НП(С)БО 15 “Дохід”, дохід визнається під час збільшення активу або зменшення зобов'язання, що зумовлює зростання власного капіталу (за винятком зростання капіталу за рахунок внесків учасників підприємства), за умови, що оцінка доходу може бути достовірно визначена [1; 2].

НП(С)БО 16 “Витрати” визначено, що витрати визнаються витратами певного періоду одночасно з визнанням доходу, для отримання якого вони здійснені [6].

Амортизація є одним із видів витрат, а тому доходи можуть бути основою для розподілу вартості необоротних активів за допомогою амортизації по періодах їх корисного використання (експлуатації).

Залежно від видів доходів можна застосовувати відповідний метод амортизації необоротних активів. В світі існує метод амортизації необоротних активів на основі доходів (revenue-based amortisation method) [7], отже можна використовувати різні види доходів для створення різних видів методів амортизації [2].

Операційний дохід є одним із видів доходу, а тому може бути використаний для побудови методу амортизації необоротних активів на його основі. Тому при нарахуванні амортизації необоротних активів можна використовувати обернений метод на основі операційних доходів.

Доходи від операційної діяльності включають доходи (виручку) від основної діяльності підприємства, яка пов'язана з виробництвом або реалізацією продукції (товарів, робіт, послуг), а також інших видів діяльності, які не є інвестиційною чи фінансовою діяльністю.

Висновки. Розрахунок амортизації необоротних активів можна здійснювати за оберненим методом на основі операційних доходів.

Залежно від видів операційних доходів, а також відповідно до рахунків 70 і 71 та субрахунків до них, можна використовувати різні обернені методи амортизації необоротних активів, а саме: 1) метод на основі доходу від реалізації готової продукції; 2) метод на основі доходу від реалізації товарів; 3) метод на основі доходу від реалізації робіт і послуг; 4) метод на основі доходу від первісного визнання та від зміни вартості активів, які обліковуються за справедливою вартістю; 5) метод на основі доходу від купівлі-продажу іноземної валюти; 6) метод на основі доходу від реалізації інших оборотних активів; 7) метод на основі доходу від операційної оренди активів; 8) метод на основі доходу від операційної курсової різниці; 9) метод на основі доходу від штрафів, пеней, неустойок; 10) метод на основі доходу від відшкодування раніше списаних активів; 11) метод на основі доходу від списання кредиторської заборгованості; 12) метод на основі доходу від безоплатно одержаних оборотних активів; 13) метод на основі інших доходів від операційної діяльності і ін.

Обернений метод амортизації необоротних активів на основі операційних доходів можна розраховувати за двома способами: 1) на основі початкової вартості необоротних активів; 2) на основі залишкової (балансової) вартості необоротних активів.

СПИСОК ВИКОРИСТАНИХ ДЖЕРЕЛ:

1. Національне положення (стандарт) бухгалтерського обліку 1 “Загальні вимоги до фінансової звітності”, затверджено наказом Міністерства фінансів України 07 лютого 2013 р. № 73, зареєстровано в Міністерстві юстиції України 28 лютого 2013 р. за № 336/22868. – Електронний ресурс. – Режим доступу : <https://zakon.rada.gov.ua/laws/show/z0336-13#Text>.

2. Національне положення (стандарт) бухгалтерського обліку 15 “Дохід”, затверджено наказом Міністерства фінансів України 29 листопада 1999 р. № 290, зареєстровано в Міністерстві юстиції України 14 грудня 1999 р. за № 860/4153. – Електронний ресурс. – Режим доступу : <https://zakon.rada.gov.ua/laws/show/z0860-99#Text>.

3. План рахунків бухгалтерського обліку активів, капіталу, зобов’язань і господарських операцій підприємств і організацій, затверджено наказом Міністерства фінансів України 30 листопада 1999 р. № 291 (у редакції наказу Міністерства фінансів України 09 грудня 2011 р. № 1591), зареєстровано в Міністерстві юстиції України 28 грудня 2011 р. за № 1557/20295. Електронний ресурс. – Режим доступу : <https://zakon.rada.gov.ua/laws/show/z1557-11#Text>.

4. Інструкція про застосування Плану рахунків бухгалтерського обліку активів, капіталу, зобов’язань і господарських операцій підприємств і організацій, затверджено наказом Міністерства фінансів України 30 листопада 1999 р. № 291, зареєстровано в Міністерстві юстиції України 21 грудня 1999 р. за № 893/4186. – Електронний ресурс. – Режим доступу : <https://zakon.rada.gov.ua/laws/show/z0893-99#Text>.

5. Методичні рекомендації щодо заповнення форм фінансової звітності, затверджено наказом Міністерства фінансів України 28 березня 2013 р. № 433. Електронний ресурс. – Режим доступу : <https://zakon.rada.gov.ua/rada/show/v0433201-13/conv#Text>.

6. Національне положення (стандарт) бухгалтерського обліку 16 “Витрати”, затверджено наказом Міністерства фінансів України від 31 грудня 1999 р. № 318, зареєстровано в Міністерстві юстиції України 19 січня 2000 р. за

№ 27/4248. – Электронный ресурс. – Режим доступа :
<https://zakon.rada.gov.ua/laws/show/z0027-00#Text>.

7. Clarification of Acceptable Methods of Depreciation and Amortisation (Amendments to IAS 16 and IAS 38) (May 2014). – Электронный ресурс. – Режим доступа : https://library.croneri.co.uk/cch_uk/iast/ias16-amending-201405.

ФУНКЦІОНУВАННЯ СУБ'ЄКТІВ МАЛОГО ПІДПРИЄМНИЦТВА В УКРАЇНІ В УМОВАХ ВІЙНИ

Тимчишин Іванна Володимирівна

студентка III курсу бакалаврату
спеціальності 072 “Фінанси, банківська справа та страхування”

Львівський Національний Університет імені Івана Франка

м. Львів, Україна

Науковий керівник:

Кміть В. М.

канд. екон. наук, доцент кафедри фінансів, грошового обігу і кредиту,

Львівський національний університет імені Івана Франка

м. Львів, Україна

Вступ. Безліч людей в Україні втратили через бойові дії агресора не лише власну домівку, а й бізнес, який будували роками. Мільйонні капіталовкладення може зруйнувати одна лише ракета за лічені хвилини. Тисячі людей втрачають роботу та дохід за мить.

Тема функціонування суб'єктів малого підприємництва в Україні за час війни є надзвичайно актуальною. Війна в Україні має значний вплив на економіку країни, зокрема на мале підприємництво. Суб'єкти малого бізнесу є важливим джерелом зайнятості та доходу для багатьох українців, але вони зазнають значних труднощів через війну.

Зокрема, війна призвела до зниження попиту на товари та послуги, що продаються малими підприємствами. Багато підприємців змушені були припинити свою діяльність через складні економічні умови та високі ризики, пов'язані з війною. Крім того, воєнний стан та обмеження на пересування та торгівлю також ускладнюють роботу малих підприємств.

Метою дослідження є вивчення функціонування малого підприємництва в Україні в час війни, порівняння та статистика бізнесу до та після повномасштабного вторгнення, аналіз запроваджених українським Урядом заходів і програм щодо підтримки та стимулювання ведення вітчизняного

бізнесу в умовах воєнного стану з метою визначення їх ефективності та обґрунтування подальших кроків у цьому напрямі.

Малий бізнес – деяка підприємницька діяльність, сформована на власний ризик, що не суперечить чинному законодавству, створює невелику кількість робочих місць. Мета створення малого бізнесу – це отримання прибутку та/або самореалізація. Для малого бізнесу характерні відносно невеликі розміри, обмежена кількість людей, обмежений обіг капіталу, локальний район операцій та конкретний напрям роботи [7].

Станом на серпень 2023 року мікрокомпанії переважно працюють з обмеженнями (42%), 20% – працюють без змін, як і до війни, 8% – довелося призупинити діяльність, 17% уже відновлюють роботу після зупинки, а 5% – за цих обставин тільки планують відновлюватись. Водночас 7% мікрокомпаній повідомили про повну зупинку своєї діяльності. 50% малих компаній ведуть свою діяльність з обмеженнями, чверть опитаних залишила все без змін, як і до початку воєнного вторгнення (25%), 15% – зараз відновлюють свою роботу, 2% на етапі планування щодо відновлення, 5% – призупинили свою діяльність, а 4% – зовсім закрили бізнес. Більш ніж половина середніх компаній функціонують з обмеженнями, а 33% – у звичному довоєнному режимі, 11% відновлюють роботу. Лише від 1% до 2% опитаних компаній з цього сегменту зупиняли діяльність повністю, призупиняли її на деякий час та мають плани на відновлення [4].

Війна не порушила режим роботи майже половини опитаних великих компаній (49%), третина впровадила деякі обмеження (31%), лише 4% повністю закрили свій бізнес, а інші 4% – призупинили діяльність на деякий час. Водночас 7% компаній уже відновлюють роботу після закриття, 3% – тільки міркують над цим [4].

Отож, чим більший розмір компанії, тим легше вона адаптується до кризи.

Щодо релокації бізнесу, то за результатами опитування ми бачимо, що вона серед українського бізнесу у більшості випадків не проводиться, тобто

86% мікрокомпаній, 88% малих компаній, 77% середніх компаній, 79% великих компаній працюють там, де і до воєнного вторгнення. При цьому є ті, хто все ж таки частково вирішив перемістити бізнес у безпечні регіони країни, це зокрема 14% середніх та 15% великих компаній. Повну релокацію по Україні зробили лише 2% середніх компаній, по 3% мікро та малих компаній, 5% великих компаній. Релокація за кордон серед українського бізнесу не була популярною, оскільки частково релокувалися за межі України 2% мікрокомпаній, 3% малих компаній, 6% середніх компаній та 2% великих компаній. Повністю перевезли бізнес за кордон 1% мікрокомпаній та 1% середніх компаній [1].

Результати другої хвилі опитування Європейської бізнес-асоціації серед представників малого і середнього бізнесу свідчать, що у квітні кількість непрацюючих представників бізнесу скоротилася з 42 до 26%; 17% вже відновили роботу після тимчасового припинення і ще 23% готувалися до відновлення. Також збільшилася кількість підприємців, що працюють у повному обсязі – з 13 до 20%. За два місяці війни динаміка реєстрацій нового бізнесу вже наблизилася до 50% від довоєнного аналогічного періоду квітня 2021 р. За половину травня 2022 р. цей показник вже зріс до 70 % [2].

Такі дані щодо стану малого та середнього бізнесу в Україні свідчать про те, що подальший його розвиток є неможливим без активного стимулювання з боку держави. Сприяння розвитку підприємництва можливе лише шляхом поєднання та узгодження різних форм, методів, засобів державного регулювання і підтримки. Такими засобами можуть бути: зниження податкового навантаження, сприяння розвитку кредитних відносин між суб'єктами бізнесу та комерційними банками, реалізація державних програм підтримки та фінансування бізнесу, створення дієвого механізму консультативно-інформаційної підтримки, удосконалення нормативно-правової бази у сфері підприємництва тощо. Враховуючи сучасні складні умови, держава має використовувати всі відомі в практиці регуляторні важелі, а також розроблювати нові програми для підтримки та стимулювання ведення вітчизняного бізнесу [3].

У процесах переміщення підприємств, які переїжджають з епіцентрів бойових дій, лідирує Львівщина. До цього регіону станом на 29 квітня було переміщено 115 підприємств, понад пів сотні з них вже відновили роботу. Також на Хмельниччину із зони бойових дій переїхало 25 підприємств; до Вінницької громади переїхало 13 підприємств; два десятки підприємств перевезли своє виробництво на Тернопільщину [8].

Також були запроваджені зміни щодо сплати єдиного податку [5; 6]:

1. На період з 1 квітня 2022 р. до припинення / скасування дії воєнного стану право на використання спрощеної системи оподаткування надано платникам єдиного податку 3 групи, а саме фізичним особам-підприємцям та юридичним особам будь-якої організаційно-правової форми, у яких протягом календарного року обсяг доходу не перевищує 10 мільярдів гривень. До цього обсяг обороту для 3 групи складав до 1167 мінімальних зарплат (що з 1 січня 2022 р. становило 7585,5 тис. грн). При цьому ставка єдиного податку буде становитиме всього 2 % від обороту без ПДВ, а не 3 % з ПДВ чи 5 % без ПДВ, як в довоєнний час. Відповідно подавати звітність з ПДВ по операціям постачання товарів, робіт та послуг, місце постачання яких розташоване на митній території України, не потрібно буде (про це прямо вказано у нормативному документі). На період переходу на спрощену систему оподаткування за ставкою єдиного податку 2 % реєстрація платником ПДВ не анулюється, а призупиняється.

Отже, більшість суб'єктів бізнесу (законом передбачено виключення для окремих видів діяльності та осіб) зможуть сплачувати замість податку на прибуток та ПДВ єдиний податок з обороту у розмірі 2 %. Необхідно зазначити, що для обрання або переходу на спрощену систему оподаткування із наведеними особливостями суб'єкт господарювання до останнього числа місяця, що передує періоду переходу на спрощену систему оподаткування, має подати до контролюючого органу за місцем податкової адреси відповідну заяву, тобто автоматичного переходу не передбачено. Новоутворені суб'єкти господарювання, які бажають обрати спрощену систему оподаткування з

урахуванням особливостей оподаткування, зазначених вище, подають заяву за загальною процедурою;

2. Звільнення від сплати єдиного податку платників 1 та 2 груп. Такі платники матимуть право не сплачувати єдиний податок, а декларацію за період несплати податку їм не потрібно буде заповнювати. Відповідні норми теж діятимуть тимчасово з 1 квітня 2022 р. до припинення / скасування воєнного стану [6].

Головні причини втрат більшості компаній усіх розмірів [4]:

- збільшення цін на паливо;
- порушення логістики;
- проблеми з постачанням;
- відсутність платоспроможних клієнтів;
- зниження попиту;
- рейдерство;
- зменшення об'ємів продажу;
- обмеження з безпеки (комендантська година, воєнні дії);
- заборона виїзду за кордон деяких категорій населення;
- значні фінансові витрати на підтримку своїх працівників;
- інфляція.

Висновки. Отже, дослідивши функціонування суб'єктів малого підприємництва в Україні за час війни, ми з'ясували надзвичайно важливі для розуміння проблеми, з якими зіткнулися малі підприємства та визначили шляхи підтримки та розвитку цього сектору економіки в умовах війни. Мікрокомпанії переважно працюють з обмеженнями, або так, як і до війни. Є ті, хто зараз на етапі відновлення діяльності. Більшість компаній цього сегмента не релокувалася. Майже половина має можливість працювати зі зручного та безпечного місця та комбінувати онлайн і офлайн діяльність. Водночас третина мікрокомпаній вирішила, що ефективно працювати можна тільки в офлайн форматі. 3-за кордону працює лише 5%.

Під час роботи у воєнний період компанії зазнали скорочення персоналу,

як наслідок, довелося перерозподіляти функціональні обов'язки серед працівників та змінювати звичні бізнес-процеси. Водночас мікропідприємства адаптують свою стратегію під нові умови ринку та активно шукають додаткові напрямки діяльності. Для цього компанії практикують короткострокове планування з горизонтом не більше ніж один місяць. У більшості випадків ці організації не змінювали свій асортимент або змінювали частково, хоча майже половина з опитаних визначила зміну у попиту клієнтів на окремі товари.

Пріоритетні завдання для цього сегменту – це пошук нових клієнтів. Також мікрокомпанії шукають партнерів та постачальників, налаштовують ефективну роботу команди.

СПИСОК ВИКОРИСТАНОЇ ЛІТЕРАТУРИ

1. Економічний розвиток і підтримка малого та середнього бізнесу на регіональному рівні: дис. ... к.е.н. : 08.00.05 / О.В. Якушева. Черкаси, 2017. 288 с. (дата звернення 30.03.2023)
2. Війна та регіони України: як змінюється привабливість для підприємців. – 2022 [Електронний ресурс]. URL : <https://cutt.ly/3KXHLyN>. (дата звернення 25.04.2023)
3. Управління фінансовими ресурсами підприємства в умовах воєнного стану. Анна Савчук, Олена Стащук. Матеріали міжнародної студентської конференції. Яремче, 2022.(дата звернення 22.05.2023)
4. Дослідження стану українського бізнесу під час війни: як себе почувають середні, малі та великі компанії. (дата звернення 06.10.2022).URL:<https://hub.kyivstar.ua/news/doslidzhennya-stanu-ukrayinskogo-biznesu-pid-chas-vijny-yak-sebe-pochuvayut-seredni-mali-ta-velyki-kompaniyi/>
5. Податковий кодекс України : Закон України № 2755-VI (дата звернення 02.12.2010) (дата оновлення 06.05.2023) URL:<https://zakon.rada.gov.ua/laws/show/2755-17#top>
6. Про внесення змін до Податкового кодексу України та інших законодавчих актів України щодо дії норм на період дії воєнного стану : Закон

України № 2120-IX (дата звернення 16.05.2022)

URL:https://www.mof.gov.ua/uk/news/minfin_za_tizhden_pidpriiemtsi_otrimali_1124_pilgovikh_kreditiv_na_402_mlrd_grn_za_programoiu_dostupni_krediti_5-7-9__infografiki-3446

7. Малий бізнес. (дата звернення 16.03.2022)

URL:https://uk.wikipedia.org/wiki/Малий_бізнес

8. Львівщина лідирує у процесах переміщення підприємств, які переїжджають з епіцентрів бойових дій / Офіційний сайт Львівської обласної державної адміністрації, 2022 URL: <https://old.loda.gov.ua/news?id=67374>.

ПРОБЛЕМИ ЗАБЕЗПЕЧЕННЯ ЕКОНОМІЧНОЇ БЕЗПЕКИ УКРАЇНИ НА СУЧАСНОМУ ЕТАПІ ЇЇ РОЗВИТКУ

Титаренко Олексій Анатолійович

аспірант

Донецький національний університет

імені Василя Стуса

м. Вінниця, Україна

Вступ. / Introductions. Актуальність теми обумовлена сутністю і змістом економічної безпеки, як складової національної безпеки країни, проблемою забезпечення її стійкості до внутрішніх та зовнішніх загроз в умовах особливості розвитку національної економіки на сучасному етапі. Науковою практичною задачею роботи є з'ясування особливості концепту проблеми забезпечення економічної безпеки України в реаліях сьогодення.

Мета роботи. / Aim. Висвітлення проблеми забезпечення економічної безпеки національної економіки, з'ясування її значущості та вразливості перед сучасними викликами.

Матеріали та методи. / Materials and methods.

1. Ваврін М. Р. Фіскальне регулювання економічної безпеки України. Дис. канд. екон. наук: спец. «Економіка та управління національним господарством» - Львівський національний університет імені Івана Франка, Львів, 2015

2. Гарькава В. Ф. Стратегія забезпечення економічної безпеки України. Дис. докт. екон. наук: спец. «Економіка та управління національним господарством» – Державний торговельно-економічний університет, Київ, 2023.

3. Гончаренко О. Інституційні деформації фінансової безпеки України, публікаці, URL:<http://r.donnu.edu.ua/xmlui/bitstream/handle/123456789/2370>

4. Закон України «Про національну безпеку України» від 21.06.2018 р. № 2469-VIII.

5. Ніколаєв Є. Б. Інтерпретація інтересів і загроз у концепції економічної безпеки. Економічна теорія. 2011. № 2. С. 1 – 10.

6. Резолюція № 40/173 «Міжнародна економічна безпека» 119 – го пленарного засідання 40-й сесії Генеральної Асамблеї ООН, 17.09.1985.

7. Ружицький І. Ю. Інституційне регулювання економічної безпеки України: теорія, методологія, практика. Дис. докт. екон. наук: спец. «Економіка та управління національним господарством» - Національний університет «Чернігівська політехніка». Центральна спілка споживчих товариств України. Львівський торговельно-економічний університет, Львів, 2021.

Результати та обговорення. / Results and discussion. Офіційно економічна безпека як економічна категорія була визнана світовою спільнотою у 1985 році на 40-й сесії Генеральної Асамблеї ООН з прийняттям резолюції «Міжнародна економічна безпека» [6]. У теперішній час питання формування, оцінки, прогнозування та забезпечення економічної безпеки України досліджують зокрема вчені-економісти: О. Білорус, В. Гарькава, А. Мазаракі, О. Мангул, Т. Мельник, Є. Ніколаєв, І. Ружицький тощо.

Питання проблем забезпечення економічної безпеки сьогодні вкрай актуальні, оскільки розвиток будь-якої економічної системи можливий тільки в економічно небезпечних умовах. Забезпечення економічної безпеки належить до числа значущих національних пріоритетів,- це гарантія незалежності країни, умова стабільного та ефективного життєздатного суспільства, фундаментальна основа економічно ефективних соціально-економічних систем на всіх рівнях. Відповідно до Закону України «Про національну безпеку України» від 21.06.2018 р. № 2469-VIII економічна безпека є однією із основних сфер національної безпеки [4].

Розрізняють дві форми економічної безпеки [7, с. 132]:

- зовнішня – можливість протистояти загрозам, які породжує зовнішнє середовище;

- внутрішня – можливість протистояти загрозам, які виникають усередині системи.

Система економічної безпеки характеризується ієрархічною поліструктурою, компоненти якої (зовнішні та внутрішні) поєднані системою взаємозв'язків і розвиваються на горизонтальному та вертикальному рівнях. Дослідники визначають вертикальну підсистему як сукупність різних рівнів (безпека індивідууму, підприємств та організацій, регіонів, національна економічна безпека, міжнародна та глобальна економічна безпека).

Головною метою реалізації системи інституційного регулювання економічної безпеки є формування оптимальних умов для забезпечення інноваційного розвитку економіки. Державне регулювання економічної безпеки поділяється на три види: правове, адміністративне та економічне [1, с. 41]. До останнього належить регулювання економічної безпеки за допомогою фіскальних інструментів.

В Україні сформувалася ієрархія та взаємодія основних нормативно правових документів державної регуляторної політики сфери економічної безпеки. Проте зазначимо на проблему несформованості оптимальної нормативно-правової бази на даний час щодо регулювання відносин, пов'язаних із оцінкою та регулюванням економічної безпеки, що створює інституційні бар'єри та ускладнює процеси її забезпечення. Економічна безпека складається з множини елементів, які в сукупності утворюють поняття системи економічної безпеки держави. У економічній науці не існує єдиного підходу до класифікації видів економічної безпеки країни та їх складників. Серед першочергових проблем забезпечення економічної безпеки є відстеження й оцінка рівня загроз пріоритетним інтересам. У вітчизняній науковій думці склався широкий спектр підходів до визначення та структуризації загроз економічній безпеці національної економіки, пропонуються основні ознаки загроз: явища, чинники, здатні перешкодити реалізації інтересів чи іншого суб'єкта; перешкоди розвитку економіки та суспільства; фактори, що породжують небажані негативні наслідки; явища, що завдають збитків або шкоди; явища, умови, дії, що породжують небезпеку [5, с. 7].

З урахуванням стану складових економічної безпеки України, зазначаючи

та ідентифікуючи проблеми її забезпечення на сучасному етапі, аналізуючи науковий доробок науковців у даній галузі, систематизовано перелік ключових цілей та загроз економічній безпеці держави (рис. 1), визначені фактори, які впливають на забезпечення економічної безпеки та окремих суб'єктів господарювання.



Рис. 1. Мета, цілі та загрози економічній безпеці держави

Джерело: систематизовано автором.

Зазначимо що серед інших проблем, пов'язаних з загрозами економічній безпеці України на сучасному етапі тіньова економіка та корупція, обсяги їхнього розповсюдження перешкоджають діяльності бізнесових складових та

являються фактичними загрозами безпеки економіки бізнесу України з найбільшим рівнем впливу - інституційними загрозами, викривленням інституційних форм фінансово-економічної системи.

Забезпечення економічної безпеки національної економіки на сучасному етапі характеризується наявністю інституціональних та системних проблем. У нормативному полі закріплено та аналітичними дослідженнями вітчизняних науковців підтверджується, що в Україні сформувалася система безпеки економіки з екстенсивним типом росту. Інтегральний показник економічної безпеки знаходиться виключно на незадовільному рівні, а темпи економічного росту не відповідають сучасним тенденціям і є неконкурентними в європейському просторі. Стан розвитку економіки України не дає змоги забезпечувати національні економічні інтереси. За офіційними підрахунками показники всіх основних складових економічної безпеки є низькими, що зберігає високими ризики прояву масштабних дестабілізаційних явищ у розвитку економіки в довгостроковій перспективі.

Розв'язана російсько-українська війна є справжнім викликом не тільки для національної безпеки України, а й світу, її руйнівні наслідки не тільки відображаються втратами національної економіки, а й поглибленням світової економічної і фінансової криз.

Висновки. Проблеми забезпечення економічної безпеки держави свідчать про критичну вразливість державної економіки перед зовнішніми та внутрішніми загрозами, у зв'язку з неможливістю протидіяти теперішнім макроекономічним деформаціям та довготривалим поглибленням кризових процесів унаслідок недосконалості національної економічної політики та відсутністю якісного реформування державної економіки, спрямованого на пришвидшення модернізаційних зрушень та покращення макроекономічних балансів. В умовах повномасштабного вторгнення РФ, глобальних змін, забезпечення економічної безпеки потребує подальшого розвитку концепцій та методології управління.

СИСТЕМА ФАКТОРІВ ВИЗНАЧЕННЯ КОНСАЛТИНГОВИХ ПОСЛУГ ЯК УСПІШНИХ

Устенко Андрій Олександрович
д.е.н, професор, професор кафедри
підприємництва та маркетингу

Орлова Олена Ігорівна
аспірант кафедри підприємництва та маркетингу
Івано-Франківський національний технічний університет нафти і газу
м. Івано-Франківськ, Україна

Вступ./Introduction. Консалтингове середовище залишається одним з найпопулярніших та затребуваних сфер послуг за кордоном. Він активно використовується для створення нового і підтримки вже існуючого бізнесу.

Хоча популярність галузі консалтингу продовжує стабільно зростати з року в рік [1], багато ринкових аналітиків згодні з тим, що вона рухається траєкторією уповільнення через дві основні проблеми: повільна адаптація фірм до технологій і застарілі методи ведення бізнесу.

В Україні, як і в багатьох європейських та пострадянських країнах, консалтинг також займає ключові позиції, проте популярність тут відноситься лише до деяких окремих видів консалтингових послуг.

Ми можемо говорити про наявність певних проблем та факторів гальмування розвитку - зокрема ми маємо багато доказів того, що все ж таки присутня різниця між українськими та західними консультантами.

У діяльності українських консультантів переважає тренінгова складова, експертне та експертно-навчальне консультування, у той час як у західних країнах здійснюється в основному процесне та експертно-процесне консультування, що передбачає активне залучення клієнта до процесу прийняття рішень та розробки рекомендацій. Таким чином, українські консультанти виступають переважно лише як тренери та порадики, тоді як консультанти в розвинених країнах більш глибоко впроваджуються у діяльність компанії.

Тож при сталих популярності та попиту та існуючих проблемах дуже важливо звернути увагу на чинники успіху. А саме на фактори, які впливають на те, що надані консалтингові послуги визначаються як «успішні».

Ціль роботи./Aim. Визначити фактори впливу на оцінку консалтингових послуг.

Матеріали та методи./Materials and methods.

1. Global consulting services industry - statistics & facts.
URL:<https://www.statista.com/topics/8112/global-consulting-services-industry/#dossier-chapter3> (дата звернення: 10.06.2023).

2. Оценка качества консультационных услуг.
URL:http://www.elitarium.ru/ocenka_kachestva_konsultacionnykh_uslug/ (дата звернення: 10.06.2023).

3. Konsulterivate ettevõtete edutegurid Eesti turul.
URL:<https://digikogu.taltech.ee/en/Item/48344aad-4f10-4b58-8f48-19cdf52d050d>
(дата звернення: 10.06.2023).

4. 5 keys to success for consulting firms in the fourth industrial revolution.
URL:https://www.intapp.com/blog_posts/5-keys-success-fourth-industrial-revolution/
(дата звернення: 10.06.2023).

Результати та обговорення./Results and discussion. Важливо відзначити, що є певна різниця між факторами успішності консалтингових послуг з точки зору оцінки впровадження результатів консультацій та оцінки самого процесу надання послуг. На думку авторів консалтингові послуги можна назвати певним інфопродуктом, ефективність якого, як і задоволеність клієнтів, можна оцінити лише оцінивши окремо як сам продукт (якість висновку, індивідуальний підхід, результативність консультаційного висновку тощо) так і оцінивши процес надання послуг, як частини самого продукту (залучення консультанта, його навички комунікацій, допомога, мотивація, його особисті та персональні якості тощо).

Тобто хочеться відзначити що оцінка успішності надання консалтингових послуг з погляду самого консультанта міститиме величезну увагу до

ефективності, результативності, фінансової вигоди тощо самого процесу впровадження консалтингових послуг. А з погляду споживача, величезна частка оцінки залежатиме від умов надання цих послуг, включаючи роботу консультантів, забезпечення самого процесу.

Особливо переважання оцінки таких факторів буде помітним, при оцінці успішності консалтингових послуг споживачами, які не досягли/отримали очікуваного результату в процесі впровадження, у зв'язку з їхньою особистою не готовністю до змін, відсутністю коректного розуміння запиту/проблеми бізнесу тощо.

Тобто в тих випадках, коли результату впровадження не вдалося досягти через самого споживача послуг/клієнта, консультаційні послуги все одно можуть бути оцінені як «успішні» при якісному, професійному процесі надання самих послуг. (при задоволенні споживача/клієнта самим процесом надання консультаційних послуг).

Також важливо враховувати, що фактори, що впливають на успішність консалтингових послуг, відрізнятимуться залежно від країни/регіона. Особливо та частина оцінки, яка належить саме до процесу надання консалтингових послуг.

До того ж варто пам'ятати, що оцінка саме впровадження та змін, що були досягнуті завдяки консалтинговим послугам, матиме менший спектр варіацій оцінки, на відміну від оцінки самого процесу консультування.

Тож хоча гідно оцінити якість консалтингових послуг і складно, проте можна виділити кілька факторів у такій оцінці. Найбільш поширене виділення таких факторів як: загальне уявлення, насиченість співпраці, довіра, проектне керування, управлінський досвід, забезпечення ресурсами, підтримка з боку керівництва компанії.

Також часто використовують оцінку з точки зору визначення консалтингових послуг як продукту «інформація». В цьому випадку якість консультаційної послуги залежить безпосередньо від якості інформації, що надається. Воно визначається такими ознаками, як достовірність інформації,

комплексність (повнота інформації), стислість інформації, доречність, різноманіття оцінки інформації.[2]

Тобто в оцінці успішності надання послуг доречно також застосовувати аналіз чинників, що мають місце відповідно до виду самого продукту.

Науковець Tallinn University of Technology Grigori Ilkevits̄ проаналізував в 2014 році ключові фактори успіху консультаційних фірм на естонському ринку, використавши для аналізу також зарубіжний досвід. Результати його аналізу викладено в табл.1.

Таблиця 1.

Основні чотири категорії факторів успіху організації.

Характеристика організації
1. Допомога та керівництво з боку топ менеджерів (<i>Michael Beer, R. A. (1990), Young Jang, K. S. (1997), Appelbaum, Dr. Steven H. (2001), Smith (2002)</i>)
2. Використання кількох консультантів для вирішення проблем клієнта (<i>C.H.Ford (1985), Allan P.O. Williams (1994)</i>)
Компетенція консультантів
3. Високий професіоналізм (<i>C.Strycker, S. (1932), Schaffer, Robert H. (2001), Chelliah & Dauglas (2011)</i>)
4. Самостійність консультантів
Метод консультації
5. Участь та залучення клієнта до проекту (<i>Yoram Zeira, J. A. (1989), McLachin, Ron D. (1999), O'Driscoll and Eubanks (1993), Turner (1982)</i>)
6. Використання різних методів консультації (<i>Eileen C.Shapiro, R. G. (1998)</i>)
7. Консультація з Інтернету
Маркетинг
8. Використання Інтернет-ресурсу для маркетингу (<i>Miao-Que Lin, B. C. (2012)</i>)
9. Пошук клієнтів закордоном

Джерело [3]

На думку авторів, найбільш актуальним та повним є використання такого переліку факторів, які визначають якість консультаційних послуг:

- 1) якість управління консультаційним бізнесом;
- 2) якість процесу консультування;
- 3) якість рекомендацій консультантів;
- 4) якість досвіду консультантів;

- 5) якість інформаційно-методичного забезпечення;
- 6) якість досвіду клієнта.

Тобто загальну якість можна розділити на три великі групи: якість процесу, якість факторів, що впливають на впровадження результатів, та якість залучення/досвіду клієнтів.

При чому, в зв'язку з тим, що споживачі/клієнти користуються в основному простими критеріями незалежно від виду послуг, виділяються такі критерії:

- 1) доступність консалтингових послуг;
- 2) послуга доступна та зрозуміла замовнику;
- 3) компетентність спеціалістів консультаційної компанії;
- 4) високий рівень обслуговування;
- 5) високий рівень довіри у роботі;
- 6) надійність послуг;
- 7) творчий підхід до роботи консультантів;
- 8) безпека послуг;
- 9) відчутність послуг;
- 10) увага до потреб та запитів замовників.

Саме ці фактори мають велику вагу саме для споживача/клієнта та іноді можуть навіть «перекрити» відсутність результату від отриманих консультаційних послуг.

Але відповідно до виокремленої третьої групи, важливо пам'ятати, що в результаті якість консультаційного проекту також сильно залежить від рівня взаємодії споживача/клієнта та замовника у процесі роботи та підготовки до неї.

З розвитком самої галузі розвивається як сама галузь, так і сам клієнт і відповідно і фактори успіху. Наприклад, факторами успіху консалтингових фірм в умовах четвертої промислової революції визначено:

1. Інтелектуальний аналіз даних, автоматизація та штучний інтелект
2. Розумний розподіл роботи та автоматизації процесів.
3. Забезпечення відповідності вимогам клієнтів.

4. Дотримання вимог консалтингу.
5. Захист конфіденційних даних та бренду фірми.
6. ПЗ для управління взаємовідносинами із клієнтами. [4]

Тобто якщо говорити про умови четверної промислової революції – то інтелектуальна автоматизація є ключем до максимальної реалізації, зниження експлуатаційних витрат, підвищення безпеки даних та розширення бізнесу за рахунок покращення відносин із клієнтами. [5]

Автори згодні з усіма вищезгаданими роботами колег, оскільки всі фактори є актуальними та важливими при оцінюванні в тій чи іншій ситуації, регіоні, галузі тощо.

Однак автори хочуть відзначити важливість наявності саме системи при оцінці, а саме: поєднання якості самого продукту, якості процесу надання та якості досвіду/залученості самого клієнта (рис.1).



Рис. 1. Система оцінки якості наданих консалтингових послуг

Висновки./Conclusions. Проблема підвищення якості прямо впливає на популярність галузі, а відповідно і на її розвиток. Якість стає визначальним чинником під час виборів замовником консалтингових послуг. Якість запропонованої консультаційної послуги визначається суб'єктивною думкою споживача, його задоволеністю та реалізацією очікувань.

Консалтинговим фірмам, як і консультантам, потрібно шукати способи підвищення та контролю якості консалтингових послуг, проте підходити до вибору з огляду на свої проф. особливості.

ІНВЕСТИЦІЇ В ЦІННІ ПАПЕРИ НА ЯПОНСЬКИХ ФОНДОВИХ БІРЖАХ

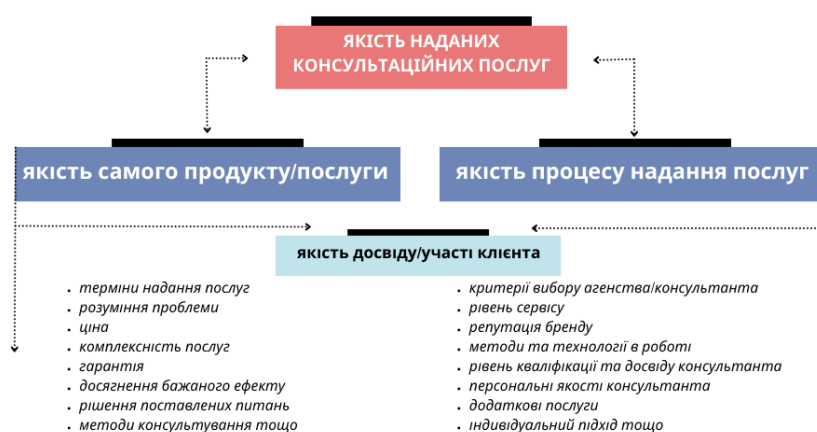
Фатєєв Ярослав Олександрович

Студент III курсу «Фінанси і кредит»
Запорізький національний університет
м. Запоріжжя, Україна

Вступ./Introduction. Японський фондовий ринок є найбільшим в Азії та третім в світі. Японські біржі відомі своєю широкою різноманітністю акцій та інших фінансових інструментів, доступних для інвестування. Інвестиційна діяльність на Японських біржах є популярною серед інвесторів з усього світу, оскільки вона надає можливість інвестувати в різні компанії та галузі Японської економіки. Однією з найбільших Японських бірж є Токійська фондова біржа, кількість акцій, які беруть участь в торгах, сягає кількох мільйонів єн на день. Наприклад, на Токійській фондовій біржі торгуються акції більше, ніж 3,7 тисяч компаній різних галузей, серед яких технології, автомобілебудування, фармацевтика та інші.

Ціль роботи./Aim. Метою тези є дізнатися на що саме можна інвестувати свої або гроші компанії на Японських фондових біржах, таких як Tokyo Stock Exchange та Osaka Stock Exchange і як саме це може відбуватися.

Матеріали та методи./Materials and methods. Були проведені деякі дослідження щодо інвестиційної діяльності на японських біржах.

Результати та обговорення./Results and discussion. З метою встановлення контролю, пришвидшення та безперешкодного проведення розрахункових операцій, Токійська фондова біржа працює з міжнародними брокерами, які мають доступ до Японських бірж. Також існують інвестиційні фонди та ETF, що спрощують процес інвестування в Японські акції. Інвестори, які бажають купити чи продати акції, розміщують замовлення не безпосередньо на Токійській фондовій біржі, а через компанії з цінних паперів. Компанія з цінних паперів, що отримала наказ від інвестора, через інтернет негайного надсилає наказ на Токійську фондову біржу. Коли розміщується замовлення в

компанії цінних паперів, інвестору потрібно вказати назву цільової акції, потім вибрати опцію купити або продати, а також наступні елементи, в залежності від виду замовлення по ліміту чи ринку:

1) лімітний ордер: інвестору треба вказати ціну, наприклад, скільки інвестор хоче купити або продати, та вже потім він розміщує замовлення;

2) ринковий ордер: інвестор розміщує ордер на купівлю або продаж за ринковою ціною.

Торги на Токійській фондовій біржі поділяються на ранкові торги, які називаються ранковими сесіями – з 9:00 до 11:30, та денні торги, які називаються денними сесіями – з 12:30 до 15:00 за Японським часом. При розміщенні ордера він буде відправлений на TSE відразу в торговий час, але інвестор також може розмістити ордер, вказавши бажаний час виконання, наприклад, на початку торгів або наприкінці торгів.

Замовлення від інвесторів надсилаються на Токійську фондову біржу від компаній із цінних паперів з використанням комп'ютерної мережі. На Токійській фондовій біржі велика кількість виставлених таким чином ордерів на купівлю та продаж збирається в резерви, інша назва – це книги ордерів щодо кожного випуску, а торги здійснюються за певними правилами. Коли угода виконується, подробиці негайно повідомляються компанії з цінних паперів, що розмістила замовлення, а потім компанія з цінних паперів повідомляє інвестора.

Якщо транзакція пройшла успішно, інвестор, який купив акції, отримує акції та сплачує ціну, а особа, яка продає акції, доставляє акції та отримує гроші. Такий вид оплати та постачання акцій називається розрахунковим. Укладання договору та розрахунок з купівлі-продажу не здійснюються одночасно. Угоди, які були здійснені на Токійській фондовій біржі, зазвичай розраховуються на третій робочий день, включаючи торговий день. Наприклад, якщо продаж був здійснений у понеділок, угода буде розрахована у середу того ж тижня. Також Японські біржі надають багато можливостей для інвестування в різні активи, продукти та індекси.

Серед популярних Японських індексів можна виділити індекс TOPIX

(Tokyo Stock Price Index: TOPIX – аббревіатура від Tokyo Stock Price Index) – це зважений за ринковою капіталізацією індекс ціни акцій усіх Японських компаній (усі звичайні національні акції), які котируються на першій секції Токійської фондової біржі. TOPIX використовує 4 січня 1968 року як базову дату, і якщо ринкова капіталізація базової дати (8 602 056 951 154 ієни) становить 100 пунктів, TOPIX вказує поточну ринкову капіталізацію (дата початку розрахунку: 1 липня 1969 року) [1]. Цей індекс включає більше 2 000 компаній, з яких більшість є глобальними лідерами у своїх галузях.

Інвестування в TOPIX може бути привабливою можливістю для інвесторів, які шукають широкий портфель Японських акцій.

Також досить цікавий для інвесторів інший Японський індекс Nikkei 225 це індекс, який відображає стан Японської економіки, включаючи 225 найбільших компаній, які зареєстровані на Токійській фондовій біржі. Ці компанії представляють широкий спектр галузей, включаючи банківську справу, автомобільну, металеву, машинобудівну, фармацевтичну, хімічну, торговельну, будівельну та ще багато інших галузей Японії. Список компаній, охоплених індексом Nikkei 225, переглядається як мінімум раз на рік, у жовтні. Вперше індекс був опублікований 7 вересня 1950 Токійською фондовою біржою під назвою TSE Adjusted Stock Price Average. З 1970 р. індекс обчислюється Японською газетою Ніхон Кейдзай Сімбун. Нова назва індексу походить від скороченої назви газети – Nikkei [2].

Nikkei 225 використовується в усьому світі як основний індекс Японських акцій і дуже популярний серед Японських роздрібних інвесторів. Він розрахований і опублікований Японським газетним видавцем Nikkei Inc.

Один з найпопулярніших способів інвестування в Nikkei 225 – це інвестиційні фонди, які відображають весь індекс або його складові. Ці фонди можуть бути активними або пасивними. Опціони Nikkei 225 базуються на Nikkei Stock Average, який є основним Японським фондовим індексом, який використовується як еталон для різних фінансових інструментів.

Графік цін індексів TOPIX та Nikkei 225 за останні три роки відображено на рисунку 1.



Рис. 1 Динаміка цін індексів TOPIX та Nikkei 225 за період 1.05.2020 – 01.05.2023 рр. (ціни в Японських єнах)

**Джерело: складено автором за офіційними даними [3]*

Загалом, індекс Nikkei 225 є важливим індикатором стану Японської економіки і використовується для моніторингу інвестиційних можливостей на Японському ринку. Це важливий інструмент для інвесторів та трейдерів, які зацікавлені в Японських компаніях і хочуть моніторити стан Японської економіки.

Порівнюючи основні два індекси можна сказати, що TOPIX має більше дешеву ціну за індекс, ніж Nikkei 225. Найнижча ціна індексу TOPIX впродовж останніх трьох років була 1236,34 єн (16.03.2020), а найвища була 2157,85 єн (18.05.2023). Середня вартість індексу становить 1842,33. А найнижча ціна індексу Nikkei 225 впродовж останніх трьох років була 16552,83 єн (19.03.2020), а найвища була 30.670,10 єн (14.09.2021). Середня вартість індексу становить 26436,94 єн. Інвестиції в цінні папери на Японських фондових біржах можуть бути дуже привабливі, бо вони займають третє місце в світі за розмірами та об'ємами операцій.

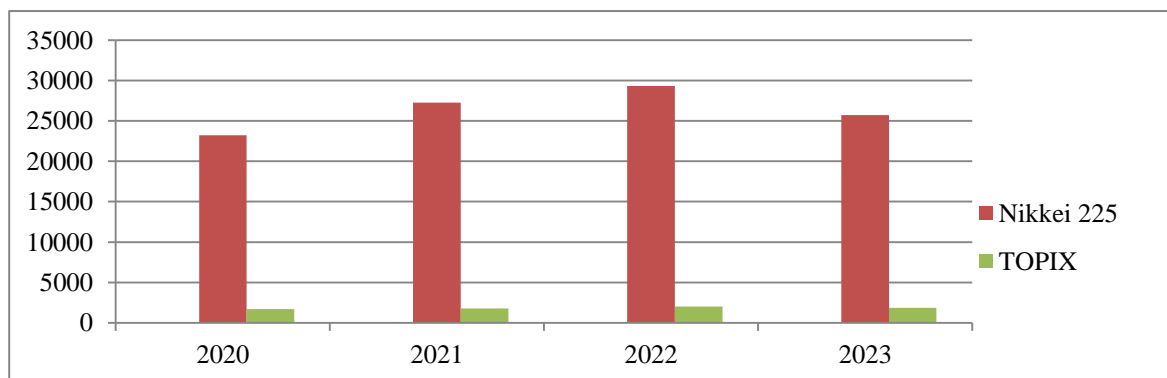
У 2018 році Токійська біржа зазнала значних коливань через геополітичні та торгові напруження, що призвело до зниження індексу Nikkei 225. У 2019 році Токійська біржа відновила свій ріст і Nikkei 225 піднявся понад рівень 24 000 пунктів. Протягом 2020 року було помітно вплив COVID-19 на

глобальні фінансові ринки, включаючи Токійську біржу. У березні 2020 року Nikkei 225 втратив понад 20% своєї вартості через пандемію. Однак, протягом 2020 року ринок поступово відновлювався і досяг попереднього рівня в кінці року. У 2021 році Токійська біржа продовжувала показувати стійкий ріст. У серпні 2021 року Nikkei 225 досяг позначки понад 30 000 пунктів, що є найвищим рівнем за багато років. У 2017 році Осацька біржа зазнала змін в структурі власності, коли фінансова група Japan Exchange Group (JXG) придбала біржу і об'єднала її з Токійською фондовою біржею. Ця фузія створила нову організацію, відому як Japan Exchange Group. В 2018 році Осацька біржа запровадила нову торгову платформу, відому як Osaka Exchange Derivatives Market, що спеціалізується на похідних фінансових інструментах.

Висновок./Conclusions. Подальший розвиток світової економіки та покращення глобальних торгових відносин можуть сприяти зростанню Японського ринку, політика Японського банку може вплинути на інвестиційну клімат у країні. Рішення щодо процентних ставок та грошової політики можуть мати вплив на рівень активності на біржах, урегулювання торговельних суперечок та укладення нових торговельних угод можуть мати вплив на Японський ринок, зокрема на компанії, що експортують свою продукцію та просто одна з найголовніших перспектив є те, що це Японія.

БІБЛІОГРАФІЧНИЙ СПИСОК:

1. Офіційний сайт Токійської фондової біржі. Місячний звіт за лютий 2023 р. URL: <https://www.jpx.co.jp/chinese/markets/data/monthly/files/202302.pdf>
2. Офіційний сайт Nikkei 225. URL: <https://indexes.nikkei.co.jp/en/nkave/index/profile>
3. Офіційний сайт Google Фінанси 2023 р. URL: <https://www.google.com/finance/quote/TOPIX:INDEXTOPIX?sa=X&ved=2ahUKEwj59PDl0v7-AhVsgf0HHdmLBWgQ3ecFegQIJBAX&window=5Y>
https://www.google.com/finance/quote/NI225:INDEXNIKKEI?sa=X&ved=2ahUKEwj_-ebR2v7-AhVjlosKHZxLB8UQ3ecFegQIKRAX

ПОРІВНЯЛЬНИЙ АНАЛІЗ ВИЗНАЧЕННЯ ОСНОВНИХ ЗАСОБІВ ЗА МІЖНАРОДНИМИ ТА НАЦІОНАЛЬНИМИ СТАНДАРТАМИ

Хома Світлана Василівна

к.е.н., доцент

Семчук Юлія Віталіївна

Студентка

Івано-Франківського національного технічного університету
нафти і газу
м. Івано-Франківськ, Україна

Вступ. / Introductions. В Україні відбувається процес перебудови системи бухгалтерського обліку, що пов'язано з інтеграцією країни до Європейського Союзу. Для зняття економічних перешкод, активізації надходження зарубіжних інвестицій, виходу українських товарів на світові ринки необхідно наблизити національні стандарти бухгалтерського обліку до міжнародних та забезпечити більш високий рівень зрозумілості обліково аналітичної інформації.

Сьогодні на ринку товарів і послуг конкурує велика кількість підприємств будь-яких форм власності, різних розмірів та галузей виробництва, що мають основні засоби, вартість яких займає значну частину в активах та формує виробничу потужність.

При цьому основні засоби є вагомою частиною балансу, що суттєво впливає на фінансовий результат, тому актуальним є порівняння обліку основних засобів згідно з Національним Положенням (стандартом) бухгалтерського обліку 7 та Міжнародним стандартом бухгалтерського обліку 16.

Мета роботи. / Aim. Метою дослідження є здійснення порівняльного аналізу шляхом дослідження особливостей обліку за міжнародними та національними стандартами.

Результати та обговорення./Results and discussion. Ефективність управління підприємством залежить від контролю над наявністю та рухом

основних засобів, які використовують у виробництві. Міжнародні та національні стандарти бухгалтерського обліку є важливим складником нормативно-правового забезпечення обліку основних засобів

Сьогодні досить актуальним постає питання нормативно-правового регулювання обліку основних засобів.

Спільними у НП(С)БО 7 та МСБО 16 є схожі поняття за змістом і назвою: вартість (сума), яка амортизується; амортизація; ліквідаційна вартість; строк корисного використання (експлуатації); основні засоби. Деякі подібні поняття за змістом мають різну назву: чиста вартість реалізації необоротного активу та справедлива вартість; група основних засобів та клас основних засобів; первісна вартість та собівартість. Є відмінність у класифікації основних засобів за міжнародними та національними стандартами бухгалтерського обліку. МСБО 16 наводить класи основних засобів, тоді як НП(С)БО 7 класифікує основні засоби за групами. На відміну від міжнародних стандартів у національних інші необоротні матеріальні активи виділено у самостійну групу.

У НП(С)БО 7 визначено п'ять методів нарахування амортизації, такі як прямолінійний, зменшення залишкової вартості, прискореного зменшення залишкової вартості, кумулятивного та виробничого. У міжнародному стандарті використаний метод амортизації має відображати очікувану форму споживання майбутніх економічних вигід від цього активу суб'єктом господарювання. Різні методи амортизації можна застосовувати для розподілу суми активу, що амортизується, на систематичній основі протягом строку корисної експлуатації. Ці методи включають прямолінійний метод, метод зменшення залишку та метод суми одиниць продукції.

У системі НП(С)БО застосовується схема контрактивного нарахування зносу основні засоби за рахунком 13 «Знос (амортизація) необоротних активів».

Система МСФЗ не обмежує бухгалтера у виборі облікової механіки нарахування амортизації прямим списанням вартості (наприклад, Дт 23 Кт 10) не суперечитиме МСФЗ.

У міжнародному стандарті балансова вартість об'єкта основних засобів,

який придбано з використанням урядових грантів, буде знижена на суму отриманого державного гранту. У національному стандарті така норма відсутня, тому вартість об'єкта не зменшується на суму залучених коштів.

Оцінка об'єктів під час будівництва у досліджених стандартах є подібною: об'єкти, які споруджені будівельними фірмами чи власними силами, оцінюються за тими самими критеріями, що й об'єкти, які придбали.

Придбання основних засобів за рахунок грантів: згідно з МСБО 16 балансова вартість об'єкта основних засобів може бути зменшена на суму отриманих державних грантів, якщо таке фінансування пов'язане з придбанням саме цього об'єкта. У НП(С)БО 7 альтернативного порядку не передбачено. Тобто при первісному визнанні придбаних за рахунок урядових грантів (коштів цільового фінансування) об'єктів основних засобів вартість цих активів на суму отриманих коштів зменшувати не дозволяється.

Придбання основні засоби за рахунок пайових інструментів: згідно з МСБО 16 оцінку об'єктів основних засобів, придбаних в операціях за участю пайових інструментів (акцій, опціонів на акції), регулює МСФЗ 2 "Платіж на основі акцій". Так, якщо за отримані активи компанія розраховується пайовими інструментами, в обліку таку операцію відображають за дебетом рахунка відповідних активів і за кредитом рахунка акціонерного капіталу. У національних НП(С)БО розрахунки з використанням пайових інструментів (або вартості таких) розглядають тільки у контексті виплат працівникам.

Висновки. Національні стандарти розроблялися на основі міжнародних, що мають ряд схожих пунктів, але і певні відмінності.

Якщо вітчизняні компанії хочуть покращити роботу з міжнародними, то потрібно вирішити такі відмінності, як склад основних засобів; витрати, які включаються до первісної вартості; умови переоцінки вартості та методи розрахунку амортизації. Вирішення цих питань полегшить роботу над складанням звітності за вимогами МСФЗ

ЛІТЕРАТУРА:

1. Кафка С. М., Река О. О. Особливості обліку операцій з основними засобами за МСБО 16 та П(С)БО 7: порівняльний аспект. URL: <http://eztuir.ztu.edu.ua/5939/1/223.pdf>.
2. Касич А. О. Леуська С. М. Порівняльний аналіз визначення основних засобів за міжнародними та національними стандартами URL: http://economyandsociety.in.ua/journals/18_ukr/127.pdf
3. Про затвердження Національного положення (стандарту) бухгалтерського обліку 7 "Основні засоби" URL: <https://zakon.rada.gov.ua/laws/show/z0288-00#Text>
4. Міжнародний стандарт бухгалтерського обліку 16 (МСБО 16). Основні засоби URL: https://zakon.rada.gov.ua/laws/show/929_014#Text

ОСОБЛИВОСТІ ІНТЕГРАЦІЇ УКРАЇНСЬКОГО ФОНДОВОГО РИНКУ У СВІТОВИЙ ФІНАНСОВИЙ РИНОК

Целуйко Олексій Іванович

к.н. з держ. управ., доцент кафедри публічного управління
Класичного приватного університету
м. Запоріжжя, Україна
<https://orcid.org/0000-0002-9782-5011>

Вступ./Introduction. Протягом тривалого часу світова спільнота розглядала Україну як ринок, що розвивається. З одного боку, західні інвестиційні фонди інвестували значні кошти в українські цінних паперів. Це поживляло ринок і багато в чому сприяло його зростанню. З іншого боку, українські компанії, які прагнуть вийти на світовий фондовий ринок, зустрічали досить велику кількість обмежень, тому що не відповідали, наприклад, тим вимогам, які пред'являють західні ринки до емітентів щодо відкритості та прозорості інформації. На внутрішньому ринку відбувалося значне зростання цін на цінні папери компаній, які розмістили свої фінансові інструменти на світових ринках.

Вихід найбільших українських компаній на міжнародні фондові ринки за допомогою випуску єврооблігацій та американських депозитарних розписок на акції мав дуже важливе значення з точки зору використання ринку цінних паперів для залучення інвестицій в українські компанії. Подальшому швидкому розвитку цього процесу завадила світова фондова криза.

Мета роботи. / Aim. полягає в дослідженні особливостей інтеграції українського фондового ринку у світовий фінансовий ринок та особливості їх державного регулювання х.

Матеріали та методи./Materials and methods. Головною надією на розвиток ринку облігаційних позик українських регіонів залишається поява потужних у фінансовому плані інституційних інвесторів. Найімовірнішими кандидатами з цього могли б виступити пенсійні фонди у разі реформи системи пенсійного забезпечення в Україні. Зміни у податковому законодавстві та

економічне зростання дозволяють розраховувати і на зростання активів інших категорій інвесторів – страхових компаній, інвестиційних фондів. У будь-якому випадку, на формування нових категорій інвесторів піде кілька років, протягом яких і визначиться майбутній вигляд ринку регіональних та місцевих позик. А поки що всерйоз розраховувати на його розвиток і розширення дуже важко.

Перспективним може бути проведення державної програми гарантування місцевих облігацій окремих емітентів. У цьому випадку доцільно створити, приклад, при Мінфіні відповідну Комісію, яка б змогла відбирати ті емісійні проекти, на які держава відповідно дати свої гарантії. Пропонується відбирати ці проекти за принципом суттєвості об'єкта цільового фінансування. Принцип суттєвості у разі визначається тим, наскільки соціально значимою є мета емісії.

Результати та обговорення./Results and discussion. Єврооблігації облігації іноземних емітентів, номіновані зазвичай у валюті країни розміщення. Їхній продаж здійснюється через синдикат інвестиційних банків, а покупцями виступають міжнародні інвестори. Як правило, єврооблігації – це довгострокові (до 10 років і більше) зобов'язання, випущені у вигляді пред'явницьких облігацій із фіксованою ставкою.

Основна мета випуску єврооблігацій – залучення коштів іноземних інвесторів.

Єврооблігації поширюються шляхом розміщення. Статус фінансових фірм, які організують торги з єврооблігацій, залежить від того, наскільки часто ця фірма призначається провідним менеджером. Провідний менеджер відповідає за розміщення облігацій, у тому числі за оформлення всієї документації (підготовка та розсилання усієї юридичної документації, проспекту та курсового бюлетеня), але основне його завдання - синдикування випуску, тобто. розміщення невеликих пакетів по іншим фінансовим фірмам, які розміщують облігації серед своїх клієнтів.

При виборі банку, який очолюватиме синдикат андеррайтерів, компанія має звернути увагу на наявність у нього зобов'язань інвестиційного характеру, на його здатність створювати ринок (тобто знаходити інвесторів), наскільки

сильні його позиції на ринку та, що особливо важливо, наявність має високий рівень технічних знань [1, с. 354]. Можливість отримання коштів за найкращою ціною не завжди має бути єдиним критерієм. Відразу після призначення банку, який очолюватиме синдикат андерайтерів, цей банк стає відповідальним за підготовку рекомендацій компанії-емітенту щодо термінів емісії, валюти емісії, терміну погашення, купона, способу розміщення тощо. Банк, який очолює синдикат андерайтерів, має також розпочати кампанію підтримки нового випуску, сформувати склад синдикату та координувати зв'язок між членами синдикату та компанією-емітентом.

При великих випусках часто призначають співменеджерів, головним чином виходячи з наявних вони можливостей успішно розміщувати випуски чи вміння вигідно інвесторам продавати облігації. Глава синдикату андерайтерів та співменеджери відповідають за андерайтинг емісії, тобто. за надання компанії-емітенту гарантії отримання повністю усієї номінальної суми випуску на дату його закриття. Інші організації можуть залучатись до продажу, але не до андерайтингу облігацій.

Комісія за випуск єврооблігацій виражається у вигляді відсотка до обсягу випуску. У загальну суму комісії зазвичай входять:

- комісія за управління;
- комісія за андерайтинг, що виплачується членам групи управління (голови та співголови);
- комісійна винагорода, яку виплачують члени торгової групи, пропорційно частці розміщених ними облігацій [3, с. 79].

Однією з багатьох переваг європейських фінансових ринків є Високий темп розміщення нових випусків.

На підставі дослідження особливостей інтеграції українського фондового ринку у світовий фінансовий ринок було зроблено такі висновки.

По-перше, орієнтація на залучення грошей іноземних інвесторів, як показала практика, не повинна бути визначальною при створенні цінних паперів для внутрішнього ринку.

По-друге, в результаті виходу українських компаній та держави на світовий фінансовий ринок вітчизняні емітенти долучилися до світових стандартів у галузі емісії та обігу фінансових інструментів, що, на думку автора, відіграло позитивну роль у становленні цивілізованих загальноприйнятих правил функціонування внутрішнього ринку [2, с. 66].

Висновки./Conclusions. За результатами аналізу автором зроблено такі висновки.

По-перше, з погляду можливостей конструювання нових цінних паперів, ринок державних облігацій, як і раніше, має гарні перспективи. Протягом останніх трьох років держава як емітент втратила перевагу фактичного монополіста в акумулюванні коштів серед облігаційних ринків України, але, як і раніше, має деякі специфічні конкурентні переваги. Наприклад, є малоймовірною ситуація повного заміщення державних паперів у секторі короткострокових фінансових інструментів. Однак необхідно зазначити, що, з одного боку, лише невелика кількість корпоративних емітентів має можливість здійснити емісію в обсязі, порівнянному з обсягами випусків, які здійснюють держава; з іншого боку, спочатку корпоративні облігації того самого обмеженого кола емітентів мають значно менший потенціал ліквідності.

Для того, щоб забезпечити гармонійний розвиток ринку державних цінних паперів, держава має переглянути ту систему створення фінансових інструментів, яка існувала раніше. По-друге, якщо оцінювати перспективи розвитку ринку місцевих облігацій, то навряд чи є підстави говорити про швидке зростання цього сегмента українського ринку.

Можна відзначити, що облігаційні позики навряд чи стануть основною формою залучення коштів регіонами найближчим часом. При порівняльній оцінці вартості емісії облігацій та залучення банківського кредиту з'ясовується, що існують серйозні переваги останнього за нинішнього стану економіки та кон'юнктури фінансових ринків, що склалася. Загалом попит на зовнішнє фінансування з боку регіональних адміністрацій та місцевих прогнозувати досить складно. З одного боку, падіння рівня номінальних та реальних

відсоткових ставок, економічне зростання дозволяють передбачити розширення попиту на позикові кошти. Враховуючи високі трансакційні витрати, а також низьку прибутковість емітованих цінних паперів, сума зовнішніх запозичень для місцевої влади в даному випадку може виявитися досить низькою, а сама ідея емісії місцевих облігацій є малопривабливою.

ЛІТЕРАТУРА

1. Andriushchenko K., Tepliuk M., Boniar S., Ushenko N., Liezina A. (2019). Influence of cost drivers on value-oriented management of investment activity of companies. *Investment Management and Financial Innovations*. Vol. 16. 2019. Pp. 353-364. .
2. Andriushchenko K., Ishchenko M., Sahaidak M., Tepliuk M., Domina O. (2019). Prerequisites for the creation of financial and credit infrastructure of support for agricultural enterprises in Ukraine. *Banks and Bank Systems*. Vol. 14 (2). 2019. Pp. 63-76.
3. Buriachenko A., Zakhochay K., Liezina A, Lysak V., Sustainability and Security of Public Budget of the Visegrad Group Countries, *Acta Innov.* 2022 (2022) 71–88. <https://doi.org/10.32933/ActaInnovations.42.6>

ЕВОЛЮЦІЯ РОЗВИТКУ УКРАЇНСЬКОГО РИНКУ РИНКІВ ЦІННИХ ПАПЕРІВ

Целуйко Олексій Іванович

к.н. з держ. управ., доцент кафедри публічного управління
Класичного приватного університету
м. Запоріжжя, Україна
<https://orcid.org/0000-0002-9782-5011>

Вступ./Introduction. З найважливіших особливостей розвитку українського ринку став нерівномірний розвиток ринків цінних паперів різних емітентів (під емітентами у разі розуміються такі емітенти, як держава, місцева влада й корпорації). Це виявилось у переважанні на українському фондовому ринку державних цінних паперів у поєднанні зі слабким розвитком ринку місцевих цінних паперів і, на певному етапі розвитку ринку - практичної відсутності ринку корпоративних облігацій. Так, починаючи з 1993 р., можна говорити, що державні цінні папери протягом тривалого часу стали найпривабливішим інструментом українського ринку.

Причому, якщо у країнах державні цінних паперів розглядаються, як надійна і низько прибуткова складова частина інвестиційного портфеля, то в українській практиці до кризи 1998 року державні цінні папери були як надійними так й високоприбутковим інструментом для інвестування. Ця ситуація багато в чому була зумовлена такими причинами. По-перше, держава, відчуваючи гостру необхідність залучення значної кількості грошових ресурсів, мало можливість встановлювати високу прибутковість для своїх цінних паперів і випускати їх на ринок з найменшою бюрократичною тяганиною.

Мета роботи. / Aim. полягає в дослідженні еволюції створення цінних паперів та особливості їх державного регулювання х обігу в розвинених країнах.

Матеріали та методи./Materials and methods. У той же час, для широкого поширення місцевих цінних паперів існували значні обмеження законодавчого порядку, не кажучи вже про те, що деякі місцеві утворення мали

достатній кадровий потенціал для того, щоб грамотно сконструювати фінансовий інструмент і донести ідею необхідності його реального втілення до фінансового центру країни. Що стосується корпоративних цінних паперів, то через ряд причин у небагатьох корпоративних облігацій не було тієї привабливої високої прибутковості, яка була у державних цінних паперів, а ринок акцій не був досить добре розвинений.

Ринок корпоративних цінних паперів виник в Україні у результаті здійснення програми масової приватизації. Приватизаційний чек отримав кожен громадянин України - таким чином у формуванні ринку корпоративних цінних паперів взяло участь все населення України.

Результати та обговорення./Results and discussion. Слід зазначити, більшість підприємств (близько 70% від загальної кількості приватизованих у різних галузях) обрали другий варіант приватизації, у якому трудовому колективу та адміністрації підприємств надавалася можливість придбати 51% акцій. Внаслідок проведення приватизації відповідно до другого варіанта на більшості підприємств трудовий колектив та адміністрація отримали можливість контролювати понад 51% акцій, на деяких підприємствах ця частка акцій становила понад 80% [1, 141]. У цих умовах зовнішньому інвестору дуже складно отримати достатній для контролю пакет акцій. До того ж у статуті приблизно 15% акціонерних товариств існують різноманітні обмеження на купівлю-продаж акцій. Ці чинники досі негативно впливає на ліквідність акцій багатьох українських підприємств.

На даному етапі серед корпоративних акцій виділяється група акцій найбільших підприємств, які аналітиками ринку назвали «блакитними фішками» за аналогією з цінними паперами великих американських компаній. До «блакитних фішок» відносять цінні папери компаній з високою капіталізацією та найбільш ліквідні акції.

Облігації місцевих органів влади (у міжнародній практиці їх називають місцевими облігаціями) можуть бути іменними і на пред'явника (у США, наприклад, з 1983 року випуск муніципальних облігацій на пред'явника

заборонено для припинення відмивання грошей через них в обхід податкового законодавства); можуть випускатися на будь-які терміни (у тому числі строком до одного року), без обмежень або з обмеженнями по можливості звернення, під заставу майна або без здійснення застави (застава - при випуску облігацій під доходи від конкретних об'єктів); можуть емітуватися як серійних (погашення серіями всередині терміну позики), так і термінових (з єдиним терміном погашення); при цьому можуть бути з фіксованою або плаваючою процентною ставкою, або нульовим купоном, або доходні; без права відкликання з боку емітента, з фондом погашення і без такого, з правом зворотного продажу та без такої, із застрахованими зобов'язаннями перед інвесторами та без таких, із субординацією "по старшинству" та "меншості" різних випусків місцевих облігацій [3, с. 41].

В даний час в українській практиці місцеві позики є вкрай незначними за обсягом, що пояснюється такими причинами:

- нестійкість податкової та іншої доходної бази, як джерела покриття зобов'язань щодо облігаційних позик, хронічний дефіцит багатьох місцевих бюджетів;
- покриття значної частини місцевих видатків дотаціями з вищих бюджетів;
- небажання місцевої влади брати на себе боргові та платні зобов'язання замість безповоротних та безкоштовних;
- низький рівень кваліфікації персоналу емітента, незнання технологій випуску та обігу даного виду цінних паперів.

У розвинених країнах комерційні банки використовують ринок державного боргу для управління поточною ліквідністю, а національні банки пропонують їм широкий набір інструментів для виконання цього завдання. У цьому плані до фінансової кризи 1998 року Україна йшла цим же шляхом. Ломбардне кредитування під заставу державних паперів використовувалося банками дуже широко, як і сесії з операцій репо з первинними дилерами. Сьогодні ломбардне кредитування з боку Національного банку практично не

затребуване через невідповідність кредитних ставок ринковій ситуації та негнучкість механізму аукціонів.

Занижений рівень прибутковості за державними паперами створює для банків, які виступають андеррайтерами з корпоративних позик, стимул не проводити дійсно відкрите розміщення, а обмежитися розміщенням серед вузького кола дружніх структур для того, щоб забезпечити прийнятні для себе рівні прибутковості вкладень. Іншою метою випуску корпоративних облігацій може бути реструктуризація вже існуючої заборгованості позичальника перед андеррайтером.

Незважаючи на те, що в цілому за обсягом залучених коштів ринок регіональних облігацій скоротився в період 1999 – 2001 рр., на ньому з'явилися нові емітенти, а найвідоміші позичальники не збираються залишати його. Це дозволяє зробити висновок з приводу того, що цей ринок цілком придатний для деяких емітентів і відповідає їх цілям, хоча на ньому і не спостерігатиметься найближчим часом швидкого зростання.

Зміни макроекономічної та бюджетної ситуації могли б суттєво змінити ситуацію на ринку облігаційних позик. Однак нині існують серйозні обмеження на емісійну активність регіональних та місцевих адміністрацій, внаслідок яких зростання активності на ринку облігацій у найближчі два-три роки залишається малоймовірним.

Висновки./Conclusions. Зауважимо, що уніфікація умов випуску корпоративних облігацій дозволила б максимально скоротити витрати, а отже, і терміни на розгляд та затвердження зазначених документів у регулюючих органах без шкоди для захисту прав інвесторів.

Можна припустити, що потрібно опрацювати питання про уточнення банківських нормативів, передбачивши в них менш жорсткі вимоги щодо вкладень банків у корпоративні облігації.

Серйозний напрямок вдосконалення ринку корпоративних облігацій - організація роботи з емітентами, насамперед у напрямку створення автоматизованих систем управління готівкою, що використовуються для

забезпечення ліквідності облігацій, що випускаються ними.

Таким чином, проблема формування та розвитку ринку корпоративних облігацій є дуже багатогранною і торкається інтересів усіх учасників ринку. Для того щоб ринок корпоративних облігацій виправдав сподівання, що покладаються на нього, необхідно реалізувати комплексні заходи щодо вдосконалення чинного законодавства, формування механізму організованого ринку корпоративних облігацій, організації роботи з емітентами та іншими учасниками ринку цінних паперів.

ЛІТЕРАТУРА

1. Andriushchenko K., Tkachuk V., Lavruk V., Kovtun V., Datsii O., Ortina G., Petukhova H. Management of the process of formation of financial and credit infrastructure to support agricultural enterprises.// International Journal of Financial Research. Vol. 12 - No. 1. - 2021.- 137-143.

2. Datsii O., Andriushchenko K/ Cross-border cooperation in the territories of the Carpathian Euroregion in the conditions of development of international economic relations and globalization. 11.- 2020. [Електронний ресурс]. – Режим доступу: http://www.economy.nayka.com.ua/pdf/11_2020/25.pdf

3. Jacobs Bruce I. Tumbling tower of Babel: subprime securitization and the credit crisis // Financial Analyst Journal. – 2009. – Vol. 65. – №2. – P. 34-46.

РОЛЬ БІЗНЕС-ОСВІТИ У РОЗВИТКУ ПІДПРИЄМНИЦЬКОЇ ДІЯЛЬНОСТІ

Чуркіна Ірина Євгенівна

д.е.н., доцент, професор кафедри
менеджменту та інновацій

Кукліч Віктор Олексійович

студент

Одеський національний університет

Імені І. І. Мечникова

Вступ. Розвиток економічних знань передбачає розширення можливостей людини щодо генерації нових знань і використання інформації. Бізнес-освіта грає важливу роль у формуванні кадрів, які можуть активно залучатись до економічної діяльності, включаючи заснування власного бізнесу. Бізнес-освіта надає необхідні навички та знання, які дозволяють людям виявити свій підприємницький потенціал і ефективно управляти бізнесом. Вона розвиває креативність, підприємницькі навички, стратегічне мислення та інші компетенції, необхідні для створення нових підприємств і розвитку інноваційних проєктів. Це відкриває можливості для розвитку інформаційного сектору економіки, а також допомагає підприємствам ефективно управляти своїми бізнес-процесами та використовувати інформаційні ресурси.

Мета роботи. Мета дослідження полягає в визначенні ролі бізнес-освіти у розвитку підприємницької діяльності.

Матеріали та методи. Загальнонауковий діалектичний метод дослідження допомагає розкрити взаємозв'язок та взаємодію елементів системи бізнес-освіти, їх еволюцію та вплив на розвиток підприємництва. Формально-догматичний метод сприяє систематизації та узагальненню наукових поняття та принципів, що використовуються у бізнес-освіті. Абстрактно-логічний метод дослідження дозволяє аналізувати отримані дані, розробляти логічні моделі та знаходити закономірності у функціонуванні бізнес-освіти, її взаємозв'язку з економікою знань та розвитком

підприємництва.

Джерелами інформації є чинні нормативно-правові акти, які регулюють питання бізнес-освіти, підприємництва, управління та інші суміжні аспекти; доробки провідних вітчизняних та зарубіжних авторів в галузі бізнес-освіти, монографії, періодичні видання, які містять теоретичні основи, концепції та передовий досвід в галузі бізнес-освіти.

Результати та обговорення. Враховуючи масштаб і характер підприємницької діяльності, бізнес-освіта особливо корисна для керівників підприємств середнього та малого масштабу, де бізнесмен самостійно відповідає за управління всіма аспектами своєї діяльності. Однак, навички та знання, отримані в рамках бізнес-освіти, також можуть бути корисними для керівників великих державних підприємств, особливо тих, що працюють у конкурентному середовищі та мають комерційну спрямованість.

На практиці можна спостерігати тенденцію до зростання популярності бізнес-освіти і витіснення традиційної економічної освіти. Бізнес-освіта привертає увагу студентів і професіоналів, оскільки вона надає практичні навички і знання, які є важливими для успішної кар'єри в бізнесі та підприємстві.

Однак, важливо відзначити, що традиційна економічна освіта все ще має своє місце і значення. Вона надає теоретичні основи та розуміння економічних процесів, що є важливим для розвитку глибокого аналізу і досліджень у галузі економіки. Бізнес-освіта, у свою чергу, зосереджується на конкретних аспектах бізнесу і практичному застосуванні економічних знань.

Можна стверджувати, що бізнес-освіта, заснована на елементах традиційної економічної освіти, доповнює її, надаючи більший акцент на практичність і застосування знань у сучасних бізнес-середовищах. Водночас, традиційна економічна освіта залишається важливою для розвитку теоретичних досліджень, академічної глибини і формування базових економічних знань.

Розвиток бізнес-освіти впливає на еволюцію та перетворення традиційної економічної освіти, проте обидві галузі мають свою специфіку і важливість у

формуванні знань та навичок у сфері економіки й бізнесу.

Крім того, бізнес-освіту часто розглядають як форму управлінської освіти. Це вказує на те, що бізнес-освіта зосереджена не тільки на економічних аспектах, але й на важливості розвитку управлінських навичок і здібностей. Це стає актуальним для керівників бізнесу, які повинні мати не тільки глибокі знання в галузі економіки, але й навички ефективного управління людьми, ресурсами та стратегічними процесами. Бізнес-освіта виконує не лише економічну, але й управлінську функцію, що відрізняє її від традиційної економічної освіти.

Теорія менеджменту, особливо у контексті приватного сектора, має свою специфіку і відрізняється від управління в державному секторі або академічній сфері. У менеджменті приватного сектора, зазвичай, більше акцентується на спонтанності, ініціативності та високому рівні особистої відповідальності.

У приватному секторі підприємства зазвичай оперують на конкурентному ринку, де важливо бути гнучким і швидко реагувати на зміни. Тому в управлінні приватними підприємствами акцентується на стимулюванні творчості, інноваційності та ефективності.

Однак, варто зазначити, що управління в державному секторі та академічній сфері також мають свої особливості. У державному секторі часто пріоритетом є забезпечення громадських інтересів та ефективного виконання державних функцій. У академічній сфері фокус зазвичай здійснюється на наукових дослідженнях і розвитку знань. Таким чином, бізнес-освіта найбільше співпадає з теорією менеджменту приватного сектору, оскільки обидва напрямки підтримують спонтанність, ініціативність та особисту відповідальність. Це обумовлено специфікою приватного бізнесу і потребою в ефективному управлінні в конкурентному середовищі.

Складні політико-економічні умови, такі як війна та пандемія Covid-19, негативно вплинули на розвиток підприємницьких систем, включаючи модель бізнесу. Нестабільність економічних процесів та релокація підприємств створили виклики для бізнесу і вимагають оновлення та поглиблення знань і

навичок працівників.

За таких умов бізнес-освіта, що надається бізнес-школами або на дистанційних платформах, стає важливим інструментом для оновлення знань та умінь. Вона дозволяє працівникам отримувати актуальну інформацію про нові методики ведення бізнесу, вивчати світові тенденції та цілі сталого розвитку, а також оцінювати результативність процесів функціонування підприємницьких систем.

Такий підхід до бізнес-освіти дозволяє створити глобальну мережу оновлених знань, яка сприяє адаптації бізнесу до змінюючихся умов і привертає увагу до іноземних методик та передового досвіду управління бізнесом. Це сприяє покращенню конкурентоспроможності підприємств і їх здатності ефективно функціонувати навіть у складних економічних умовах. В контексті воєнного конфлікту, пандемії та зміни моделі бізнесу, бізнес-освіта виступає як інструмент для забезпечення стабільності та успішної адаптації підприємств до нових викликів.

Відновлення інфраструктури також вимагатиме значних вкладень. У цих умовах бізнес-освіта виступає важливим фактором, який забезпечує підготовку нових лідерів, менеджерів та підприємців, які сприятимуть розвитку та досягненню цілей Сталого розвитку. Бізнес-освіта допоможе створити кваліфікований кадровий потенціал, необхідний для відновлення та розвитку української економіки в умовах глобальних викликів.

Якість освіти впливає на економічний розвиток і конкурентоспроможність країни, а також сприяє підвищенню світових рейтингів. Бізнес-освіта є основою успішного бізнесу і надається як навчальними закладами, так і громадськими організаціями, освітніми хабами та платформами дистанційного навчання.

В Україні активно розвиваються інтернет-платформи та освітні хаби, що сприяє доступності бізнес-освіти. Також формується освіта для дорослих, що дає можливість здобувати нові знання та навички протягом життя.

В економічних освітніх концепціях бізнес-освіти «баланс інтересів»

визначається як основний критерій оцінювання ефективності підготовки кадрів. Цей критерій орієнтує на врахування потреб різних стейкхолдерів бізнес освіти.

При оцінюванні якості і результативності підготовки кадрів враховуються соціально-демографічні, політичні, економічні і технологічні чинники, які впливають на процес навчання та результати.

Зрозуміло, що формування вмінь, навичок і компетентності у фахівців для успішного ведення бізнесу – це головна мета бізнес-освіти. Бізнес-освіта спрямована на розвиток професійних і ділових навичок, які допомагають створювати оригінальні бізнес-пропозиції, задовольняти потреби споживачів і конкурувати на ринку.

Підприємницька діяльність включає в себе різні аспекти, характеристики, критерії та параметри, орієнтовані на задоволення потреб людей шляхом виробництва благ і ефективного використання наявних ресурсів. Одним із ключових елементів успіху підприємця є бізнес-освіта, яка має завдання формувати особистість, здатну функціонувати в бізнес-середовищі і активно розвиватися.

Бізнес-освіта допомагає створити підґрунтя для дій підприємця, враховуючи різні аспекти його діяльності, такі як юридичні, управлінські, морально-етичні, економічні тощо. Вона надає необхідні знання для ефективного використання наявних ресурсів та залучених інвестицій.

Бізнес-освіта також сприяє розвитку ключових компетенцій та навичок, необхідних для підприємницької діяльності, таких як лідерство, творчість, інноваційність, комунікаційні та управлінські вміння. Вона сприяє розумінню бізнес-процесів, плануванню, розвитку бізнес-стратегій та аналізу ризиків. Однак, варто зауважити, що успіх в підприємницькій діяльності залежить не тільки від бізнес-освіти, але й від інших факторів, таких як досвід, мотивація, індивідуальні здібності та підтримка бізнес-середовища.

На нашу думку, можна стверджувати, що бізнес-освіта грає важливу роль у формуванні підприємницької особистості і надає необхідні знання і навички для ефективної діяльності в сфері підприємництва.

У сучасному світі, де бізнесове середовище швидко змінюється, підприємцю дійсно необхідно постійно навчатись і розвиватись протягом усього життя. Навчання в розумінні підприємця стає можливістю аналізувати та синтезувати невербальний досвід, розвивати творчий потенціал і вдосконалювати параметри функціонування бізнесу. Постійне самовдосконалення дозволяє підприємцю адаптуватись до змін, бути конкурентоспроможним та досягати успіху в діловій сфері.

В бізнесі успіх не залежить лише від знань та навичок, а також від психологічних якостей та особистісних характеристик підприємця. Бізнес-лідер повинен мати достатні запаси біоенергетики, щоб впоратись з високим рівнем напруження та труднощами, які виникають у сфері бізнесу. Психоемоційна стійкість та вміння контролювати емоції також є важливими, оскільки підприємець стикається зі стресовими ситуаціями та невдачами.

Здатність аналітичного мислення є необхідною для прийняття раціональних рішень та оцінки їх наслідків. Підприємець повинен бути здатним аналізувати ситуації, використовувати логіку та математичні принципи для прийняття рішень, які сприятимуть успіху бізнесу.

Комунікабельність є важливою якістю для підприємця, оскільки він має взаємодіяти з різними групами людей, такими як персонал, клієнти, постачальники, управляючі тощо. Кожна з цих груп може мати різні психологічні характеристики, тому підприємець повинен бути здатним адаптуватись та ефективно спілкуватись з кожною з них.

Особливу увагу слід звернути на розуміння психологічної структури особистості, особливо для засновників, які формують команду управлінців. Знання про психологічні особливості людей допоможе підприємцю ефективно керувати персоналом, розуміти їх потреби та мотивацію, а також забезпечити гармонійну співпрацю в команді.

Безумовно, наряду з бізнес-освітою, розвиток психологічних якостей, таких як енергія, стійкість, аналітичність та комунікабельність, грає важливу роль у формуванні успішного підприємця та стійкого бізнесу.

Визначити заздалегідь, хто стане успішним підприємцем, є складним завданням. При цьому, ефективність менеджменту та успіх в бізнесі залежать від набору конкретних дій та якостей, які менеджер має проявляти. Бізнес освіта грає важливу роль у розвитку цих навичок та якостей. Високо інтелектуальні особистості можуть мати різні стилі поведінки та підходити до проблем по-різному. Якість особистості та її інтелектуальні здібності самі по собі не є безумовними гарантами успіху в бізнесі. Бізнес-освіта спрямована на навчання менеджерів аналізувати складність ситуацій, знаходити основну причину проблеми та розробляти ефективні рішення.

Висновки. Становлення і розвиток системи підприємництва в Україні дійсно залежить від якісного рівня бізнес-освіти та її впливу на економіку. Вдосконалення бізнес-освіти є складним та тривалим процесом, але необхідним для розвитку підприємницького середовища в країні. Сучасні соціально економічні умови вимагають від фахівців не лише професійних знань і вмінь, але й ділових навичок, уміння вирішувати нетипові проблеми, розвитку економічного мислення, лідерства та підприємливості.

Отже, розвиток бізнес-освіти має включати широкий спектр заходів, таких як оновлення навчальних програм, залучення практикуючих фахівців та підприємців до процесу навчання, створення платформ для обміну досвідом та співпраці між бізнесом і освітніми закладами. Тільки в результаті таких заходів можна забезпечити якісну бізнес-освіту, яка буде сприяти розвитку підприємництва в Україні і підвищенню ефективності економіки.

КОНТРОЛЬ ТА ЙОГО РОЛЬ В СИСТЕМІ МЕНЕДЖМЕНТУ ОРГАНІЗАЦІЙ

Швед Іванна Сергіївна,
студентка Львівського торговельно-економічного університету,
м. Львів, Україна

Вступ. Контроль як загальнонаукова категорія являє собою невід’ємний складник механізму функціонування будь-якої системи суспільного, виробничого, економічного або технологічного типу, що зумовлює необхідність його багатоаспектного розгляду. Наукові пошуки у напрямі дослідження контролю та його місця у господарській діяльності підприємницьких суб’єктів мають тривалу історію та представлені потужним теоретичним базисом як зарубіжних, так і національних досліджень. Особливої теоретичної та прикладної ваги серед зарубіжних учених набули дослідження таких науковців, як Л. І. Вороніна, У. Тейлор, А. Файоль, Г. Черч, С. О. Шохін; серед вітчизняної наукової спільноти варто відзначити праці таких дослідників, як Н. С. Акімова, Ф. Ф. Бутинець, М. В. Кужельний, І. В. Миринюк, В. П. Пантелєєв, В. М. Сердюк, О. А. Хорохордін, В. О. Шевчук [4, с. 94].

Ціль роботи. Незважаючи на ґрунтовність базових теоретичних положень щодо змістового наповнення окремих елементів, видів та системних зв’язків контролю з іншими складниками управлінського механізму підприємства, залишається невирішеною проблема узгодженості наукових досліджень до потреб та сучасних умов господарювання. Основною метою даної роботи є дослідження сутності контролю, його місця в системі менеджменту організацій та удосконалення форм та методів контролю на Кооперативному підприємстві Зарічненської райспоживспілки.

Матеріали та методи. У дослідженні були використані теоретичні та емпіричні методи наукового пошуку.

Інформаційною базою дослідження стали наукові положення вітчизняних і зарубіжних діячів у сфері економічної теорії та менеджменту. Також в процесі

було використано наукові публікації в профільних періодичних виданнях, ресурси мережі Інтернет, нормативно-правові та законодавчі акти України, методичні матеріали міністерств і відомств України, результати власних досліджень, а також дані фінансової звітності Кооперативного підприємства Зарічненської райспоживспілки.

Результати та обговорення. Контроль як багатогранна категорія має історичне, філософське, правове, політичне та економічне підґрунтя. Слово «контроль», як і слово «влада», породжує перш за все негативні емоції. Для багатьох людей контроль означає перш за все обмеження, примушення, відсутність самостійності і т. п. - загалом, все те, що прямо протилежно нашим уявленням про свободу особистості. Внаслідок такого стійкого сприйняття контроль відноситься до числа тих функцій управління, сутність яких розуміється частіше всього неправильно.

У підручнику «Основи менеджменту» І. О. Щєбликіна зазначено, що: «Контроль – це одна з функцій менеджменту, це управлінська діяльність, завданням якої є кількісна і якісна оцінка й облік результатів роботи організації. Контроль - це процес забезпечення досягнення цілей організації за допомогою оцінки й аналізу результатів діяльності, оперативного втручання у виробничий процес і прийняття коригуючих дій. Контроль є підсумковим етапом управлінської діяльності, що дозволяє зіставити досягнуті результати із запланованими» [5, с. 205].

Трактування поняття «контроль» багатогранні та різноманітні. Контроль це економічний інструмент впливу на процес господарювання, виявлення небажаних відхилень в бізнесовій діяльності, збереженні майна власника, одержання максимально можливого прибутку та об'єктивного його розподілу.

На думку В. Й. Ерфана «контроль в менеджменті одночасно формує триногу: по-перше, це – одна з багаточисельних виділених функцій управління; по-друге, контроль – це одна з основних функцій управління, так звана аналітична підфункція щодо технологічного способу виробництва, яке завершує процес ефективного впливу на об'єкт управління, забезпечує

інтегрованість в наступну основну функцію – координація та підтримує безперервність процесу управління де розв'язує поставлене завдання, досягається мета; по-третє, кожне управлінське рішення супроводжується «наглядом» на кожній стадії менеджменту» [2, с. 88].

Процес контролю є кінцевою функцією менеджменту, він забезпечує засобами адаптації до змін середовища підприємств з метою уникнення нагромаджень помилок при вирішенні складних організаційних проблем та мінімізації витрат. Правильний контроль сприяє досягненню поставлених цілей, які сформовані керівниками підприємств. Контроль скореговує залучення інших функцій до реалізації у процес діяльності підприємств в повному обсязі. Контроль завжди має функціональне призначення і виникає на певній стадії управлінського процесу. Він є підсумковим етапом управлінської діяльності, що дозволяє порівнювати досягнуті результати із запланованими. Виявляючи відхилення та їх причини, працівники контролю визначають можливості цілеспрямованого коригування поведінки об'єкта управління, способи впливу на об'єкт з метою усунення відхилень, ліквідації перешкод на шляху оптимального функціонування системи.

На сьогодні основними принципами контролю є: незалежність фінансового контролю як невід'ємного атрибута демократії й обов'язкового елемента управління ресурсами та законодавче закріплення незалежності органів контролю; визначення необхідності здійснення попереднього контролю й контролю за фактичними результатами; наявність внутрішнього та зовнішнього контролю як обов'язкової умови існування фінансового контролю; гласність та відкритість контрольних органів з обов'язковою вимогою додержання комерційної та іншої таємниці, що захищається законом.

Беззаперечним в дослідженнях науковців є саме той факт, що контроль виступає основним елементом системи управління підприємством. Такі основні функції управління як планування, організацію та мотивацію потрібно поєднувати із внутрішнім контролем. Жодна із зазначених функцій не здатна самотійно здійснювати сам процес управління, і тільки можливість їхнього

поєднання у визначеній послідовності розкриває економічний зміст та цілі управління на підприємстві [3, с. 12]. Адже саме внутрішній контроль виступає основою координаційною функцією системи управління.

Логічне завершення роботи менеджера є саме контроль, який відіграє важливу роль у менеджменті організацій. Суть контролю – дізнатись як саме, за яких умов та інструментів можливо досягнути поставлену мету, та чи взагалі можливо, бо якщо мета поставлена недосяжна, то у цьому немає сенсу, її необхідно переглянути та замінити. Роль контролю на підприємстві полягає в отриманні інформації, що характеризує діяльність підприємства, а також складових його оточуючого середовища і координація на цій основі діяльності системи управління з метою досягнення намічених завдань чи цілей.

Кооперативне підприємство Заріченської райспоживспілки Варашського району Рівненської області функціонує задля задоволення економічних, соціальних та інших потреб членів кооперативних організацій на основі поєднання їх особистих та колективних інтересів, поділу між ними ризиків, витрат і доходів, розвитку їх самоорганізації, самоуправління та самоконтролю.

Контроль діяльності кооперативного підприємства менеджерами повинен здійснюватися в різних функціональних сферах діяльності підприємства, враховуючи симптоми, фактори і причини настання потенційних відхилень. З цією метою менеджери повинні чітко ідентифікувати симптоми, фактори та причини у сфері збуту, постачання, фінансів, операційного, кадрового та організаційного забезпечення діяльності організації.

Зовнішній контроль здійснюється контрольним органом, зовнішнім по відношенню до даного органу влади, відомству, організації і не входять в його структуру (наприклад, перевірка податковою службою будь-якого іншого міністерства або відомства). Зовнішній фінансовий контроль здійснюється як державний контроль:

- за діяльністю виконавчої влади у сфері розпорядження державними фінансами і власністю, що здійснюється органами, незалежними від неї, формується представницькою (законодавчою) гілкою влади;

- відносно якогось відомства, що здійснюється нібито «ззовні» державними і недержавними органами фінансового контролю; здійснюваний лише недержавними органами [1, с. 222].

Внутрішній контроль є процес, який спрямований на досягнення мети підприємства. Він є результатом дій керівництва з планування, організації, моніторингу діяльності всього підприємства і окремих його підрозділів. Менеджмент підприємства повинен перш за все поставити мету, визначити задачі всього підприємства і окремих його підрозділів і побудувати відповідно до цього структуру організації, а в подальшому забезпечити функціонування ефективної системи документування і звітності, розподіл повноважень, моніторингу для досягнення цих цілей і задач.

На підприємстві «Кооперативне підприємство Заріченської райспоживспілки» контроль дозволяє своєчасно виявити проблеми, які перешкоджають успішній роботі організації. Контроль є вагомим засобом забезпеченням стабільності, передбаченого рівня розвитку економічного суб'єкта, він дає змогу визначити причини збоїв та недоліків господарської діяльності, розробити заходи щодо їх усунення.

Після проведеного дослідження стану процесів контролю на підприємстві, було виявлено проблеми ефективності системи контролю, що потребують виправлень та доопрацювань. Економічна діагностика, що проводиться на підприємстві, визначає слабкі і сильні складові діючого механізму, встановлює необхідності зв'язків між ними та оцінює результат його функціонування. Висновки діагностики є вкрай необхідними для формування адекватного умовам сьогодення організаційно-економічного механізму управління ефективністю діяльності кооперативного підприємства роздрібною торгівлі.

Висновки. Контроль займає вагоме місце в системі менеджменту організацій. Досягнення цілей контролю в управлінні забезпечується реалізацією завдань, які полягають у досягненні основних показників ефективності управління підприємством. На Кооперативному підприємстві

Зарічненської райспоживспілки контроль відіграє основну роль для функціонування підприємства. Керівництво підприємства слідкує за вчасним виконанням основних стандартів та завдань, контролює діяльність підприємства загалом, аналізує роботу працівників, що працюють на підприємстві. Дотримуючись потрібних рекомендацій в управлінні підприємством, можливо досягти кращої результативності праці та підвищити рівень конкурентоспроможності. Таким чином, контроль є важливою та об'єктивно необхідною функцією управління, що забезпечує повноцінне функціонування цілісної системи.

СПИСОК ВИКОРИСТАНИХ ДЖЕРЕЛ

1. Виговська Н. Г. Місце зовнішнього державного фінансового контролю у Національній контрольній системі України. *Вісник ЖДТУ*. 2016. № 4 (78). С. 219–227.
2. Ерфан В. Й. Контроль як функція менеджменту. *Науковий вісник Ужгородського університету. Серія «Економіка»*. 2023. № 1 (61). С. 86–89.
3. Замула І. В. Внутрішній контроль : навч. посіб. Чернівці : Технодрук, 2021. 336 с.
4. Храпкіна В. В. Контроль та його місце в системі управління організацією. *Причорноморські економічні студії : економічний науково практичний журнал*. 2021. Вип. 64. С. 93–98.
5. Щєбликіна І. О. Основи менеджменту : навч. посібн. [для студ. вищ. навч. закл.]. Мелітополь : Видавничий будинок Мелітопольської міської друкарні, 2015. 483 с.

ПЕРСПЕКТИВИ СУБ'ЄКТІВ ГОСПОДАРЮВАННЯ ІТ-СФЕРИ В УКРАЇНІ НА РИНКУ ПРОГРАМНИХ ПРОДУКТІВ З ОБЛІКУ

Ярига Орест Ярославович

Аспірант

Львівський національний університет імені Івана Франка

м. Львів, Україна

Вступ. Для суб'єктів господарювання ІТ-сфери в Україні на ринку програмних продуктів з обліку виникли суттєві перспективи у зв'язку з відмовою від платформи „1С: Підприємство“. Відмова від цих програмних продуктів виникла через їх російське походження в умовах військової агресії Росії в Україні.

Мета роботи. Метою дослідження є окреслення можливих перспектив суб'єктів господарювання ІТ-сфери в Україні на ринку програмних продуктів з обліку, аналізу та контролю.

Матеріали та методи. Виходячи з результатів аналізу ситуації, що склалася на ринку програмних продуктів з обліку в Україні доцільно дослідити матеріали пов'язані з особливостями їх використання суб'єктами господарювання, використовуючи методи індукції, дедукції, порівняння, аналізу і синтезу.

Результати та обговорення. Тисячі фахівців у багатьох компаніях в Україні звикли до програмних продуктів „1С: Підприємство“, а відтак зміна програмних продуктів може викликати з їхнього боку певний негатив. Водночас, патріотично свідомі фахівці можуть самі виступати ініціаторами їх зміни. Звісно, що перехід на нові програмні продукти не тільки пов'язані з матеріальними витратами (нові можуть коштувати значно дорожче), але найбільш важливим виступає людський чинник. Бажання або небажання персоналу перейти на нові програмні продукти багато в чому визначатимуть, чи ці проєкти матимуть успіх в бізнесовому плані. Відомо багато випадків, коли програмний продукт виготовлено у відповідності з вимогами компанії, однак

персонал цієї компанії щоразу вигадував новий функціонал, без якого він начебто не зможе використовувати програмний продукт. Альтернативними аналогами «1С» та «BAS» на ринку України є такі: IT-Enterprise, Bookkeeper, «Дебет Плюс», «Діловод», «MASTER:Бухгалтерія», Finmap.

Окрім вітчизняних є ряд закордонних продуктів, а саме: SAP Business One, Microsoft Dynamics 365, ODOO. У ближній перспективі вітчизняні розробники можуть удосконалити свої програмні продукти з обліку відповідно до потреб певної цільової галузі. А в подальшій перспективі розробники можуть розширювати функціональні можливості програмних продуктів до їх універсальності. Оскільки для адаптації до нових програмних продуктів з обліку співробітникам компанії необхідний певний часовий лаг, тому виробникам такого продукту доведеться не тільки максимально пристосувати його під потреби користувача, але й розробити механізм переходу. Адже термін переходу на новий програмний продукт залежить від запитів самого користувача щодо процесів, які він має намір автоматизувати може зайняти від місяця до року. При цьому слід враховувати, обліково-аналітичний процес не може припинятися.

Висновки. Отже, суб'єкти господарювання IT-сфери в Україні мають значну перспективу розширення діяльності на ринку програмних продуктів з обліку, аналізу та контролю у зв'язку із упровадженням санкцій на програмні продукти російського походження. Реалізація цих перспектив для вітчизняних компаній IT-сфери можлива при врахуванні особливостей запиту користувачів, а також поступового нарощування функціоналу необхідного для безперебійної роботи обліково-аналітичних і контрольних служб українських підприємств.

LEGAL SCIENCES

ПРОБЛЕМНІ ПИТАННЯ РОЗСЛІДУВАННЯ СЕРІЙНИХ ВБИВСТВ (ЗА МАТЕРІАЛАМИ СЛІДЧОЇ ПРАКТИКИ)

Александренко Олена Віталіївна,
к.ю.н., доцент,
Національна академія внутрішніх справ

Вступ. Проблема розкриття і розслідування серійних вбивств завжди привертала увагу дослідників - вчених і практиків. Проте, поза увагою дослідників залишався і не зустрічає належної уваги дотепер один важливий аспект – недоліки, допущені при розслідуванні цих злочинів, що, як показує практика, неодноразово повторюються в таких розслідуваннях упродовж багатьох років.

Мета роботи. Навіть у роботах, спеціально присвячених проблемам розкриття і розслідування серійних вбивств, про допущені недоліки не згадується. Виявлення вказаних недоліків, їх докладний аналіз, узагальнення, врахування з метою їх уникнення в подальшому сприятимуть ефективному розслідуванню даних злочинів. Розглянемо основні (типові) недоліки, яких припускаються розслідуванні серійних вбивств, шляхи їх усунення та попередження. За приклади взято найбільш відомі кримінальні справи.

Матеріали та методи. Практика розслідування серійних вбивств свідчить, що недоліки можна поділити на дві основні групи: недоліки, яких припускаються слідчі працівники та судові експерти. Окремі недоліки, допущені слідчими, можуть бути виявлені при уважному вивченні та співставленні матеріалів кримінальних проваджень/ справ, якщо вони містяться у процесуальних документах (постановах про призначення експертиз, протоколах відбору зразків для порівняльного дослідження, протоколах слідчих (розшукових) дій, висновках експертів та ін.). Небезпечнішими є неочевидні

недоліки (помилки), які простим вивченням матеріалів кримінального провадження/справи складно, а іноді й неможливо виявити. Про наявність таких помилок найчастіше свідчать їх негативні наслідки в подальшому, тому не можна своєчасно вжити заходи до усунення або хоча б зменшення їх небажаних наслідків. В обвинувальному висновку у кримінальній справі про серію вбивств дітей, вчинених Головкіним, відзначалися помилки слідчих і оперативних працівників та упущення проведених експертних досліджень [1, с. 267].

При розслідуванні серії вбивств, пов'язаних із зґвалтуванням жінок, в якості підозрюваного був затриманий Чікатіло. Судово-біологічними експертизами встановлено, що біологічні сліди злочинця належать до четвертої групи крові. Отримані від затриманого зразки крові належали до другої групи, на підставі чого було зроблено передчасний і помилковий висновок про непричетність Чікатіло до серії злочинів. Проведена пізніше комісійна судово-біологічна експертиза встановила, що кров Чікатіло належала до другої групи, а його виділення (піт, слина, сперма) – до четвертої [2, с. 129].

Подібні помилки виникали при розслідуванні інших кримінальних справ про серійні вбивства. В Алма-Аті в 1989 р., коли у зв'язку з помилковими висновками експертів відносно виділень, вилучених у жертв насильства, шукали злочинця з четвертою групою крові. Повторна експертиза визначила групу сперми в усіх слідах як першу. Зібраними доказами вдалося викрити громадянина, який підозрювався раніше [3, с. 69-74]. У кримінальній справі Головкіна та Кулика експерти вказували IV групу, у Головкіна була III, у Кулика - II. Проте, слідчі вчасно усунули ці протиріччя шляхом призначення повторних експертиз.

Результати та обговорення. Аналізуючи викладене, вважаємо, що експертні помилки не можна розглядати окремо від помилок слідчих, оскільки вони часто пов'язані між собою; іноді слідчі помилки тягнуть за собою експертні, й навпаки. Наприклад, не було б ніякої помилки відносно "непричетності" Чікатіла до серії вбивств, не було б нових жертв серійного

вбивці, якби слідчий відібрав зразки крові, сперми та призначив додаткову експертизу. Упущення слідчого спричинило помилку експерта. Остання ж, у свою чергу дала підстави для передчасного і помилкового висновку слідства про непричетність і подальше звільнення підозрюваного.

Зазначимо, що у даній справі помилка експерта не була неочевидною, її можна було своєчасно виявити й виправити. Для цього слід було уважно ознайомитися з постановою про призначення судово-біологічної експертизи, переглянути перелік поставлених питань, порівняти їх з іншими фактичними даними у справі. Крім цього, ще у 1980 р. Головне Бюро судмедекспертизи вже зустрілося з випадком розбіжності групи крові та сперми, а у журналі "Судебно-медицинская экспертиза", № 4 за 1981р. була надрукована стаття, в якій зазначалося, що цей висновок може виявитися передчасним [4, с. 106-107].

На сьогодні найбільш точні результати дослідження об'єктів біологічного походження забезпечує молекулярно-генетичний ідентифікаційний аналіз, який проводиться у рамках генотипоскопічної (молекулярно-генетичної) експертизи. Особливо актуально проведення даного виду дослідження при розслідуванні серійних вбивств, оскільки злочинці намагаються знищити сліди свого перебування на місці злочину. «Пологівський маніяк» Ткач забирав речі жертв, на яких могли залишитися сліди його рук, використовував пахучі речовини для знищення своїх запахових слідів, намагався знищити сліди сперми на тілах вбитих жінок. «Васильківський маніяк» Кузьменко використовував рукавички, щоб не залишати слідів на горлі задушених жертв. Результаті ж генотипоскопічної експертизи сперми, вилученої зі статевих органів потерпілих або з їх одягу, з предметів, рослин на місці події дозволять дійти категоричного висновку щодо скоєння серії таких вбивств однією особою.

Деякі слідчі вважають за краще спочатку призначати серологічну експертизу, а залежно від її результатів вирішувати питання про необхідність дослідження ДНК. Ця позиція може бути виправдана в тих ситуаціях, коли біологічний матеріал на досліджуваних об'єктах є у достатній кількості й розслідування не обмежено у часі. При вилученні слідів біологічного

походження і, що особливо важливо, у випадках, коли крові, поту, слини, сперми, інших речовин виявлена незначна кількість, ці об'єкти необхідно одразу направляти на генотипоскопічну експертизу, минаючи серологічне встановлення групової належності [5, с. 180]. Невідкладне призначення генотипоскопічної (молекулярно-генетичної) експертизи обумовлене також часовим фактором: своєчасне отримання результатів експертизи дозволить швидше використати цю інформацію для пошуку і викриття злочинця.

Недоліки (помилки) при призначенні та проведенні експертиз стосуються також взаємодії слідчого і експерта. При призначенні експертизи слід у загальних рисах ознайомлювати експерта із сутністю кримінальної справи (вид і спосіб скоєння злочину, кількість жертв). Обізнаність про основні обставини кримінального провадження/справи, без загрози таємниці слідства, може бути прийнята експертом до уваги при проведенні експертизи, у тому числі для уточнення поставлених на його вирішення питань.

Найчастіше неповнота поставлених слідчим тягне за собою призначення додаткової чи повторної експертизи, висновки яких не завжди можуть бути очікуваними. По-перше, певних, інколи незворотних змін зазнає сам об'єкт дослідження (зменшення його кількості, псування, знищення), особливо мікрооб'єкти; по-друге, не виключений ризик помилки експерта; по-третє, за відсутності вказаних факторів негативну роль відіграють витрати часу на проведення нових досліджень, очікування результатів яких не дає змоги перевірити вже висунуті чи висунути нові версії.

Окрім повноти проведення експертами досліджень і підготовки ними правильних, обґрунтованих висновків, важливу роль відіграє також робота слідчого щодо оцінки результатів експертиз. Кожен висновок експертизи по злочинах даної категорії має підлягати докладному вивченню та аналізу. Таке вивчення потрібне для співставлення та аналізу даних, наявних по усіх епізодах серії, воно допомагає своєчасно виявити наявні "прогалини" в проведених експертизах за тим чи іншим епізодом і за необхідності оперативно призначати проведення додаткової або повторної експертизи [6, с. 142]. Оскільки від

слідчого залежить прийняття процесуальних рішень, зокрема, про призначення експертиз, він повинен співставити отриманий висновок з матеріалами кримінального провадження/справи. При цьому слідчий може помітити як власне упущення (не поставлено на вирішення експерта певне питання та ін.), яке він в змозі своєчасно усунути, так і неповноту, чи невідповідність висновку експерта матеріалам справи, чи якщо експерт на щось не звернув увагу у зв'язку з неповнотою представлених для проведення експертизи даних. В цих випадках слідчий повинен вирішити питання про призначення нової експертизи для усунення вказаних недоліків і попередження можливих експертних помилок. Тому так важливо вирішити питання про постійне підвищення рівня професіоналізму слідчих, у тому числі їх обізнаності про сучасні методики і засоби дослідження доказів.

При розслідуванні серійних вбивств експертні помилки також стають можливими через неуважне і недбале ставлення експертів до досліджуваних об'єктів та їх неналежну професійну підготовленість. На місці вбивства малолітньої дівчинки знайшли розірване на шматки її платтячко. Жодних слідів на шматках не виявили, а на задане слідчим питання: чи перевірялася наявність слідів рук на шматках тканини? - було отримано відповідь, що така методика невідома. Хоча ще у 1980 р. співробітниками кафедри криміналістики Київської вищої школи МВС була розроблена методика виявлення слідів рук на тканині [7, с. 120; 8]. Помилки при призначенні та проведенні експертиз були допущені також в інших справах про серійні вбивства, розглянути які неможливо за обмеженого обсягу публікації.

Висновки. Критичне осмислення всіх допущених при розслідуванні серійних вбивств недоліків є умовою набуття професійного досвіду слідчими, оперативними працівниками, судовими експертами, без чого неможливе ефективне розслідування не лише вказаних, але й всіх видів злочинів. Свою роль у цьому має відіграти передусім криміналістична наука.

Серед основних напрямів подолання експертних помилок - створення системи підвищення професійного рівня експертів, узагальнення експертної

практики за видами експертиз, теоретичне і практичне оволодіння сучасними знаннями, що є предметом кожної окремої галузі експертизи, контроль керівника експертної установи за висновками про неможливість вирішення питання по суті.

Ретельна перевірка їх обґрунтованості сприятиме скороченню кількості таких висновків і тим самим зменшенню потенційних латентних помилок експерта, які можуть бути виявлені пізніше, при проведенні повторних експертиз [9, с. 12-13].

СПИСОК ВИКОРИСТАНОЇ ЛІТЕРАТУРИ:

1. Настольная книга следователя. Расследование преступлений против личности (убийства, торговля людьми): научно-методическое пособие / Под ред. канд. юрид. наук А. И. Дворкина, докт. юрид. наук, проф. А. Б. Соловьева. М.: Издательство «Экзамен», 2007. 589 с.

2. Усанов И. В. Проблемы раскрытия и расследования серийных убийств на сексуальной почве. – М.: Издательство «Юрлитинформ», 2005. 168 с.

3. Перепечина И. О. Возможности применения моноклональных антител для судебно-медицинских исследований крови: сб. науч. тр. / И. О. Перепечина. М., 1990. 254 с.

4. Кривич М., Ольгин О. Чикатило и его жертвы. – М., 1996. 160 с.

5. Горбулинская И. Н. Использование специальных познаний в процессе расследования серийных убийств (первоначальный этап расследования): дис...канд. юрид. наук: 12.00.09 / И. Н. Горбулинская. - Барнаул, 2007. 252 с.

6. Тихонова Е. В. Расследование и предупреждение серийных сексуальных убийств: дис...канд. юрид. наук: 12.00.09 / Е. В. Тихонова. Волгоград, 2002. 225 с.

7. Бахін В. П., Карпов Н. С., Александренко О. В. Узагальнення і навчання правоохоронців на типових помилках при розслідуванні злочинів сексуальних маніяків // Криміналістичний вісник: [наук.-практ. зб.] / ДНДЕКЦ МВС України; КНУВС. – К.: Ін Юре, 2009. № 1. С. 119-123.

8. Выявление следов рук с помощью перманганата калия // Теория и практика собирания доказательственной информации техническими средствами / [Ефимчук В. М., Оверчук В. М., Коломиец А. В.] - Киев, 1980. С. 86-88.

9. Абрамова В. М. Експертні помилки: сутність, генезис, шляхи подолання: автореф. дис. на здобуття наук. ступеня канд. юрид. наук: спец. 12.00.09 «Кримінальний процес та криміналістика; судова експертиза» / В.М.Абрамова - К., 2005. 18 с.

ПРАВОВЕ РЕГУЛЮВАННЯ ТА ЙОГО МЕХАНІЗМ

Андруцький Назарій В'ячеславович

курсант 1 курсу ННППФППП

Науковий керівник:

Жеглінська Тетяна Олегівна

викладач кафедри

теорії та історії держави і права

Дніпропетровського державного

університету внутрішніх справ

Правове регулювання є необхідним і ефективним механізмом установа правил та норм поведінки в суспільстві.

Обґрунтування:

1. Забезпечення порядку і стабільності: Правове регулювання встановлює правила, які допомагають забезпечити порядок і стабільність у суспільстві. Це стосується різних сфер життя, включаючи економіку, політику, соціальні відносини тощо.

2. Захист прав і свобод людини: Правове регулювання гарантує захист прав і свобод людини. Воно встановлює норми, які забороняють дискримінацію, насильство, порушення особистої свободи та інші форми порушення прав людини.

3. Створення рівних умов: Правове регулювання допомагає створити рівні умови для всіх учасників суспільства. Це означає, що ніхто не повинен мати перевагу або недоліки на підставі статусу, походження, раси, статі, віросповідання тощо.

4. Забезпечення справедливості: Правове регулювання є механізмом, який допомагає забезпечити справедливість у суспільстві. Воно встановлює правила, які регулюють взаємовідносини між людьми і установами, а також вирішують конфлікти і спори на основі об'єктивних норм.

5. Регулювання господарської діяльності: Правове регулювання визначає правила для господарської діяльності, зокрема у сферах підприємництва,

оподаткування, конкуренції тощо. Воно сприяє розвитку економіки і забезпеченню стабільності бізнес-середовища.

6. Захист громадського порядку: Правове регулювання допомагає забезпечити громадський порядок і безпеку. Воно встановлює правила, які регулюють поведінку громадян і визначають відповідальність за порушення громадського порядку.

7. Регулювання взаємодії між суб'єктами: Правове регулювання встановлює правила взаємодії між різними суб'єктами, такими як громадяни, підприємства, установи тощо. Це створює чіткість і прогнозованість взаємовідносин, допомагає уникнути конфліктів та забезпечити взаємодію на основі правових норм.

8. Забезпечення виконання законів: Правове регулювання включає в себе механізми забезпечення виконання законів і нормативних актів. Це включає систему правоохоронних органів, судову систему та інші механізми, які гарантують дотримання законів і покладення відповідальності за їх порушення.

9. Створення правової культури: Правове регулювання сприяє формуванню правової культури в суспільстві. Воно навчає громадян поважати права і свободи інших людей, дотримуватися законів і виконувати свої обов'язки. Правова культура є важливим елементом побудови справедливого і розвинутого суспільства.

10. Адаптація до змін: Правове регулювання має гнучкість і здатність адаптуватися до змін у суспільстві. Закони і норми можуть змінюватися і доповнюватися залежно від потреб і викликів сучасності. Це дозволяє суспільству ефективно реагувати на нові виклики і змінюються умови.

Законодавство та правове регулювання є основою правової системи кожної країни. Цей механізм включає в себе розробку, прийняття, застосування та забезпечення виконання законів, нормативних актів і правових норм. Важливими складовими правового регулювання є:

1. Конституційне право: Конституція країни визначає основні права і свободи громадян, структуру та компетенцію органів влади, засади

функціонування держави та систему правосуддя. Вона є основним джерелом правового регулювання.

2. Цивільне право: Цивільне право регулює правові відносини між фізичними і юридичними особами, включаючи договори, власність, зобов'язання та інші цивільні права і обов'язки. Воно визначає правила для вирішення цивільних спорів та забезпечення захисту прав індивідуальної особи.

3. Кримінальне право: Кримінальне право встановлює норми і санкції для кримінальної відповідальності за вчинення злочинів. Воно визначає кримінальні правопорушення, процедури розслідування, судочинство і покладає відповідальність на порушників закону.

4. Адміністративне право: Адміністративне право регулює відносини, пов'язані з діяльністю державних органів і органів місцевого самоврядування. Воно встановлює правила, повноваження та процедури діяльності органів влади, а також порядок оскарження їх рішень.

5. Фінансове право: Фінансове право регулює відносини, пов'язані з оподаткуванням, фінансовими установами, бюджетним процесом та іншими фінансовими питаннями. Воно визначає правила збору податків, витрат держави, контролю за фінансовими операціями та інші аспекти фінансової діяльності.

6. Трудове право: Трудове право регулює відносини між роботодавцями і працівниками. Воно встановлює правила працевлаштування, умови праці, оплату праці, соціальні гарантії та захист прав працівників.

Правове регулювання передбачає також механізми контролю, виконання та реагування на порушення законів. Сюди входять судова система, правоохоронні органи, адміністративні органи, які відповідають за забезпечення виконання правових норм та вживають заходів у разі їхнього порушення. У цілому, правове регулювання та його механізм визначають правила і норми для життя суспільства, забезпечують порядок, захист прав та інтересів громадян, сприяють стабільності, розвитку та справедливості у суспільстві.

Таким чином, можна зробити наступні висновки щодо правового регулювання та його механізму:

1. Правове регулювання є необхідним елементом суспільного життя, яке створює правила, норми і процедури для регулювання взаємовідносин, захисту прав і свобод людей та забезпечення порядку і справедливості.

2. Цей механізм охоплює різні сфери, включаючи цивільне право, кримінальне право, адміністративне право, фінансове право, трудове право та інші галузі, що регулюють взаємодію між особами, діяльність органів влади та інші аспекти життя суспільства.

3. Правове регулювання виконує ряд важливих функцій, таких як забезпечення захисту прав і свобод громадян, створення рівних умов для всіх, регулювання господарської діяльності, забезпечення громадського порядку та захист інтересів суспільства.

4. Механізм правового регулювання включає розробку та прийняття законів, створення системи правоохоронних органів, судову систему, контроль за виконанням законів і забезпеченням відповідальності за їх порушення, а також формування правової культури в суспільстві.

5. Правове регулювання є гнучким і здатним адаптуватися до змін у суспільстві, включаючи нові виклики і зміни умов, що виникають з часом.

СПИСОК ВИКОРИСТАНОЇ ЛІТЕРАТУРИ:

1. Наукові статті та книги: Дослідники, юристи та фахівці з права публікують статті та книги, де досліджують правове регулювання, його роль і механізми.

2. Державні інституції та органи влади: Офіційні веб-сайти урядов, парламентів, судових органів та інших державних органів містять важливу інформацію про правове регулювання та законодавство країни.

3. Міжнародні організації: Організації, такі як Організація Об'єднаних Націй (ООН), Європейський Союз (ЄС), Рада Європи та інші, також займаються правовим регулюванням.

4. Юридичні бази даних: Юридичні бази даних, такі як Westlaw, LexisNexis, Kluwer Law та інші, надають доступ до текстів законів, судових рішень, коментарів, журналів та іншої юридичної інформації.

5. Академічні ресурси: Вищі навчальні заклади та університети часто мають свої юридичні факультети, які пропонують курси з права.

КРАЙНЯ НЕОБХІДНІСТЬ

Бичок Олександр Миколайович

здобувач вищої освіти 2 курсу
спеціальність 262 «Правоохоронна діяльність»
факультету підготовки фахівців для підрозділів кримінальної поліції
Дніпропетровського державного університету внутрішніх справ

Людвік Валентин Дмитрович

доцент кафедри кримінального права та кримінології,
кандидат юридичних наук, доцент
Дніпропетровського державного університету внутрішніх справ

Повага до інтересів особи перед суспільними та державними інтересами, які захищаються в ситуації крайньої необхідності, повністю відповідає принципам, закріпленим у статті 3 Конституції України [1]. У цій статті визначено, що найважливішою соціальною цінністю є людина, її життя і здоров'я, честь і гідність, недоторканність і безпека.

Діяльність держави повинна базуватись, в першу чергу, на гарантуванні абсолютних прав і свобод людини, а здатність забезпечити ці права є одним з основних критеріїв правової держави. Тому належне закріплення інституту крайньої необхідності в українському законодавстві є логічним кроком.

Варто зазначити, що одним із факторів, що виключає кримінальну протиправність дії, є ситуація крайньої необхідності. Тому перш за все необхідно визначити сутність поняття крайньої необхідності.

Нанесення шкоди правоохоронним інтересам у стані крайньої необхідності, тобто для захисту особи, її прав або інших осіб, а також суспільних інтересів чи інтересів держави, якщо іншими засобами не можна було усунути безпосередню небезпеку, і якщо не було перевищення меж крайньої необхідності, не є кримінальним правопорушенням.

Умисне заподіяння шкоди правоохоронним інтересам, якщо ця шкода перевищує відвернену шкоду, є перевищенням меж крайньої необхідності. Особа не несе кримінальної відповідальності за перевищення меж крайньої

необхідності, якщо, внаслідок сильного душевного збудження, викликаного загрозою, вона не змогла розуміти відповідність заподіяної шкоди цій небезпеці.

Крайня необхідність не звільняє особу від цивільно-правової відповідальності за заподіяну шкоду, проте закон надає широкі можливості суду для врахування цієї обставини при вирішенні конкретної справи про відшкодування шкоди. Проте цивільне законодавство для випадків, коли шкоду завдано діями, спрямованими на усунення небезпеки, що загрожувала цивільним правам чи інтересам іншої фізичної чи юридичної особи, якщо цю небезпеку за даних умов не можна було усунути іншими способами, надає суду широкі можливості для справедливого вирішення питання про відшкодування, зокрема, воно передбачає можливість покладення обов'язку повного чи часткового відшкодування на особу, в інтересах якої діяв той, хто завдав шкоди, або і повного чи часткового звільнення обох цих осіб від відшкодування шкоди.

Відповідальність за перевищення меж необхідної оборони настає лише при заподіянні шкоди двох видів, а саме: тяжкого тілесного ушкодження; умисного вбивства. Відповідальність за таке перевищення меж необхідної оборони передбачена статтями 118 і 124 КК України [2]. В інших випадках перевищення меж необхідної оборони не є кримінальним правопорушенням.

Стан крайньої необхідності виникає при виконанні наступних умов:

- Існує потенційна небезпека заподіяння шкоди об'єкту захисту.
- Небезпека є реальною та діючою, тобто вона існує в даному моменті і ще не минула.
- Усунення небезпеки неможливе без заподіяння шкоди іншим цінностям, які охороняються кримінальним правом України.
- Шкода завдається третім особам; якщо шкода завдається нападнику, то це розглядається як необхідна самооборона.
- Особа завдає шкоду зобов'язана або вимушена об'єктивними обставинами.

- Заподіяна шкода повинна бути меншою, ніж шкода, яку вдається відвернути [3].

Отже, після аналізу ми прийшли до висновку, що крайня необхідність представляє собою ситуацію, коли існує реальна небезпека для охоронюваного законом інтересу, і ця небезпека безпосередньо загрожує особі, її законним правам або іншим особам, а також суспільним і державним інтересам.

Крайня необхідність виникає, якщо інші способи усунення цієї небезпеки неможливі в даній ситуації, і при цьому не порушується межа крайньої необхідності.

Стан крайньої необхідності виникає, коли є підстава, що складається з двох елементів:

- 1) наявність небезпеки, що безпосередньо загрожує правоохоронюваним інтересам людини, суспільства або держави;
- 2) неможливість усунути цю небезпеку іншими засобами, окрім заподіяння шкоди цим інтересам.

Просте наявність лише однієї небезпеки недостатньо для створення стану крайньої необхідності. Крайня необхідність є надзвичайно важливим принципом кримінального права, оскільки вона часто відображається в реальному житті.

СПИСОК ДЖЕРЕЛ:

1. Конституція України: Закон України від 28.06.1996 року № 254к/96-ВР. Відомості Верховної Ради України. 1996. № 30.
2. Кримінальний кодекс України: Закон України від 05.04.2001 № 2341-III. Відомості Верховної Ради України. 2001. № 25. ст. 131.
3. Баулін Ю. В. Обставини, що виключають злочинність діяння. Вісник Асоціації крим. права України. 2014. № 1(2).

АДМІНІСТРАТИВНА ВІДПОВІДАЛЬНІСТЬ В УКРАЇНІ ЗА ПЕРЕНАВАНТАЖЕННЯ ТРАНСПОРТНОГО ЗАСОБУ

Богомаз Даніїл Романович

Здобувач вищої освіти 2 курсу
Факультету підготовки фахівців
Для підрозділів кримінальної поліції
Спеціальність 262

«Правоохоронна діяльність»
Дніпропетровського державного
Університету внутрішніх справ
Науковий керівник

Миронюк Роман Вікторович

Доктор юридичних наук, професор
Професор кафедри
Адміністративного права, процесу
Та адміністративної діяльності
Дніпропетровського державного
Університету внутрішніх справ

Постановка проблеми. Тема адміністративної відповідальності в Україні за перенавантаження транспортного засобу є досить актуальною, оскільки перенавантаження транспортних засобів може становити серйозну загрозу для дорожнього руху та безпеки учасників дорожнього руху.

Згідно зі статистикою, в Україні кожного року стаються аварії через перевищення ваги транспортних засобів, які перевозять вантажі. Нерідко такі аварії призводять до смертельних наслідків та серйозних матеріальних збитків.

З метою забезпечення безпеки на дорогах України законодавці встановили правила перевезення вантажів та встановили відповідальність за їх порушення. Зокрема, згідно з Кодексом України про адміністративні правопорушення, перевищення ваги транспортного засобу може бути кваліфіковано як адміністративне правопорушення, за яке передбачена адміністративна відповідальність.

Отже, тема адміністративної відповідальності за перенавантаження

транспортного засобу є досить актуальною в Україні, оскільки це стосується безпеки на дорогах та може мати серйозні наслідки для життя та здоров'я людей.

Перенавантаження транспортного засобу - це порушення правил перевезення вантажів, коли маса перевезеного вантажу перевищує максимально допустиму масу, встановлену для даного транспортного засобу [1, с. 15-18].

Кожен транспортний засіб має обмеження на максимальну вагу вантажу, який може бути перевезений на ньому. Ці обмеження встановлюються залежно від типу транспортного засобу, його розміру та характеристик. Ці обмеження призначені для забезпечення безпеки на дорозі та запобігання пошкодженню дорожнього покриття.

Порушення правил перевезення вантажів може бути викликане недбалістю водіїв або недобросовісністю перевізників. Це може становити серйозну загрозу для безпеки на дорозі, так як перевантажені транспортні засоби можуть стати менш керованими, повільними, а також зменшується гальмівна дистанція, що збільшує ризик аварії.

У більшості країн, у тому числі і в Україні, передбачена відповідальність за порушення правил перевезення вантажів, в тому числі і за перенавантаження транспортних засобів.

Уже з 1 жовтня 2021 року набувають чинності закони щодо здійснення габаритно-вагового контролю. Вони запроваджують адміністративну відповідальність за правопорушення у сфері безпеки на автомобільному транспорті, що зафіксовані за допомогою засобів фото- й кінозйомки, відеозапису, зокрема в автоматичному режимі через платформу Зважування в русі (система WiM) [3, с. 44-45].

Ефективність штрафу за перенавантаження транспортного засобу в Україні залежить від декількох чинників.

По-перше, важливо, щоб штраф був достатньо високим, щоб зупинити перевізників від порушення правил перевезення вантажів. Згідно з чинним законодавством України, за перенавантаження транспортного засобу

передбачена штрафна санкція у розмірі від 8500 грн. Проте, для деяких перевізників цей штраф може бути недостатньо високим, щоб вони зупинилися від порушення правил.

По-друге, ефективність штрафу залежить від ефективності контролю за дотриманням правил перевезення вантажів. Якщо контроль є недостатньо ефективним, то перевізники можуть продовжувати порушувати правила навіть знаючи про можливі штрафи.

По-третє, ефективність штрафу залежить від того, наскільки швидко та ефективно він накладається на порушника. Якщо процес накладення штрафу затягується або штраф не накладається взагалі, то перевізники можуть продовжувати порушувати правила без наслідків.

Існує декілька шляхів покращення питання адміністративної відповідальності за перенавантаження транспортного засобу в Україні:

1. Посилення контролю. Для того, щоб запобігти перенавантаженню транспортних засобів, необхідно збільшити кількість рейдів та перевірок. Також, можна використовувати спеціальні вагові комплекси та засоби контролю вантажів на межах країн.

2. Посилення відповідальності перевізників. Необхідно забезпечити, щоб перевізники відповідали за вантажі, які вони перевозять, та за дотримання правил перевезення вантажів. Для цього можна вимагати додаткову документацію від перевізників, яка дозволить встановити, який вантаж був перевезений та в яких умовах [1, с. 49].

3. Розробка та впровадження ефективних механізмів звітування про перевезення вантажів. Це дозволить встановлювати, який вантаж був перевезений та в яких умовах, та контролювати дотримання правил перевезення вантажів.

4. Підвищення свідомості водіїв та перевізників. Необхідно проводити інформаційні кампанії, навчальні заходи та інші заходи, які б допомогли водіям та перевізникам зрозуміти важливість дотримання правил перевезення вантажів та наслідки, які можуть виникнути у разі їх порушення. Такі заходи можуть

здійснюватися як в рамках співпраці з державними органами, так і за ініціативою самого бізнесу.

5. Використання сучасних технологій. Використання новітніх технологій дозволяє ефективніше відслідковувати транспортні засоби та вантажі, які вони перевозять. Наприклад, можна використовувати GPS-трекери та електронні системи контролю вантажів.

6. Співпраця з міжнародними організаціями. У зв'язку з тим, що багато вантажів перевозяться через кордон, важливо співпрацювати з міжнародними організаціями, такими як Європейський союз чи Міжнародна організація з безпеки дорожнього руху, для розробки та впровадження спільних стратегій з контролю за перенавантаженням транспортних засобів.

7. Сприяння розвитку альтернативних видів транспорту. На деяких ділянках доріг важко забезпечити контроль за перевезенням вантажів через їх віддаленість або технічну складність. У таких випадках можна сприяти розвитку альтернативних видів транспорту, які не потребують перевезення вантажів на дорогах, наприклад, водний або залізничний [2, с. 166].

Отже, покращення питання адміністративної відповідальності за перенавантаження транспортного засобу в Україні можна досягти шляхом поєднання різноманітних заходів,

Висновок. З метою забезпечення безпеки на дорогах та зниження ризиків порушення правил перевезення вантажів в Україні важливо забезпечити ефективну адміністративну відповідальність за перенавантаження транспортних засобів. Для цього потрібно вдосконалювати законодавство та забезпечувати його виконання шляхом використання сучасних технологій, розвитку систем контролю та сприяння розвитку альтернативних видів транспорту.

Крім того, важливо проводити роботу з підвищення свідомості водіїв та перевізників про наслідки порушення правил перевезення вантажів. Всі ці заходи мають сприяти покращенню безпеки дорожнього руху та зниженню випадків порушення правил перевезення вантажів в Україні.

СПИСОК ВИКОРИСТАНОЇ ЛІТЕРАТУРИ

1. Адміністративне право України. Повнийкурс: підручник / за ред. В. Галуцька, О. Правоторової. Видання третє. Київ: Академія адміністративно-правових наук, 2020. 466 с.
2. Адміністративне право України. Повнийкурс: підручник / за ред. В. Галуцька, Видання третє. Київ: Академія адміністративно-правових наук, 2019. 466 с.
3. Адміністративне право: метод. рек. для підготовки до семінар. та практич. занять (для здобувачів вищ. освіти 3 курсу денної форми навчання ННІ права та інноваційної освіти) / уклад.: Р. Голобутовський, Р. Ільков, В. Кусько, Т. Дрозд. Дніпро: ДДУВС, 2022. 88 с.

ВІДШКОДУВАННЯ МОРАЛЬНОЇ ШКОДИ ЗА ДІЮЧИМ ЗАКОНОДАВСТВОМ УКРАЇНИ

Науковий керівник:

Бойко Віталій Борисович

к.ю.н, доцент

Михайлик Катерина Романівна

студент 4 курсу ЮФ

Національний Аграрний Університет

м. Суми, Україна

Відшкодування моральної шкоди є важливим аспектом правового захисту особи, яка стала жертвою психологічного травмування, емоційних страждань або порушень особистих прав. Україна, як суверенна держава з розвинутою правовою системою, визнає потребу відшкодування моральної шкоди і має належні законодавчі механізми для реалізації цього принципу.

Розглянемо поняття та види моральної шкоди:

Моральна шкода - це психологічні труднощі, емоційні страждання, порушення репутації та інші негативні наслідки, які виникають внаслідок неправомірних дій третіх осіб. Вона може бути завдана через порушення прав людини, нанесення шкоди репутації, психологічне травмування або інші обставини.

Види моральної шкоди можуть включати психологічну травму, стрес, страждання, психічні та емоційні труднощі, втрату життєвого комфорту, порушення гідності тощо. Кожен випадок відшкодування моральної шкоди розглядається індивідуально, з урахуванням конкретних обставин справи.

Законодавча база відшкодування моральної шкоди. Україна має відповідні законодавчі норми, які регулюють відшкодування моральної шкоди. Одним з основних законодавчих актів є Цивільний кодекс України, який визначає правила відшкодування шкоди, включаючи моральну.

Згідно зі статтею 22 Цивільного кодексу України, кожна особа, яка зазнала моральної шкоди, має право на її відшкодування. Критерії

відшкодування, процедура подання позову та встановлення суми компенсації визначаються відповідно до законодавства та заснуються на обставинах конкретного випадку.

Крім Цивільного кодексу, існують інші законодавчі акти, які регулюють питання відшкодування моральної шкоди. Наприклад, Закон України "Про захист прав споживачів" містить положення щодо компенсації моральної шкоди споживачам у разі порушення їхніх прав.

Процедура відшкодування моральної шкоди. Процедура відшкодування моральної шкоди може передбачати подання позову до суду або використання альтернативних механізмів врегулювання спорів. Особа, яка зазнала моральної шкоди, має право звернутися до суду для встановлення факту порушення та визначення суми компенсації.

Суд розглядає справу, враховуючи докази, представлені сторонами, свідчення свідків та інші матеріали. Визначення суми компенсації залежить від обставин справи, ступеня завданої шкоди та інших факторів, які можуть бути враховані.

Крім судового шляху, існують альтернативні механізми врегулювання спорів, такі як медіація або переговори між сторонами. Ці механізми дозволяють сторонам досягти взаємовигідних угод щодо відшкодування моральної шкоди без необхідності звертатися до суду.

Одним із викликів, з якими стикається система відшкодування моральної шкоди, є забезпечення ефективності процесу. Важливо, щоб потерпілі особи мали доступ до швидкого та ефективного механізму відшкодування, що необхідно враховувати в судових процедурах та альтернативних методах вирішення спорів. Система повинна бути прозорою, доступною та зрозумілою для всіх учасників процесу.

Крім того, ефективність механізму відшкодування моральної шкоди також залежить від визначення адекватних сум компенсації. Встановлення суми моральної шкоди повинно враховувати важливість порушеного права, ступінь страждань, психологічний вплив та інші фактори. Це вимагає об'єктивного

підходу та залучення експертів, щоб забезпечити адекватність встановленої компенсації.

Забезпечення справедливого механізму відшкодування моральної шкоди також передбачає необхідність ефективної реалізації судових рішень. Виконання рішень з відшкодування моральної шкоди повинно бути забезпечене, щоб потерпілі особи отримали справедливу компенсацію за завдану шкоду. Важливо, щоб виконання рішень було швидким та ефективним, а недотримання виконання несло за собою відповідальність.

Відшкодування моральної шкоди за діючим законодавством України є важливим інструментом захисту прав особи. Воно сприяє відновленню справедливості та врегулюванню наслідків неправомірних дій.

Отже, відшкодування моральної шкоди за діючим законодавством України є важливим аспектом правової системи, що сприяє справедливості та захисту прав особи. Для досягнення цих цілей необхідно постійно вдосконалювати механізми відшкодування, забезпечувати ефективність та справедливість процесу, а також гарантувати виконання судових рішень. Тільки так можна забезпечити справедливе та ефективне відшкодування моральної шкоди для потерпілих осіб в Україні.

ФОРМУВАННЯ, ОБЛІК ТА ЗБЕРІГАННЯ ДОКУМЕНТІВ ІЗ ОБМЕЖЕНИМ ДОСТУПОМ

Браунагель Марія Максимівна

Здобувач вищої освіти, курсант II курсу ФПФПД
Дніпропетровського державного університету внутрішніх справ
Науковий керівник:

Копилов Едуард Володимирович

викладач кафедри оперативно-розшукової діяльності
Дніпропетровського державного університету внутрішніх справ

Інструкція про порядок відбору та передавання секретних документів на архівне зберігання в органах державної влади, на підприємствах, в установах і організаціях (далі – Інструкція) розроблена відповідно до законів України “Про державну таємницю”, “Про Національний архівний фонд та архівні установи”, Порядку організації та забезпечення режиму секретності в органах державної влади, органах місцевого самоврядування, на підприємствах, в установах і організаціях, затвердженого постановою Кабінету Міністрів України від 02.10.2003 № 1561-12.

1.2. Інструкція визначає загальні засади та єдині вимоги до порядку відбору та передавання секретних документів на архівне зберігання в органах державної влади, на підприємствах, в установах і організаціях (далі організації).

1.3. Поняття, що вживаються в цій Інструкції, мають таке значення: номенклатура секретних справ – систематизований перелік найменувань справ, до яких долучаються секретні документи за відповідною тематикою і належністю, із зазначенням грифа їх секретності та строку зберігання; секретні документи – документи, що містять секретну інформацію, на які нанесені обов'язкові реквізити (гриф секретності та реєстраційний номер); експертиза цінності документів – всебічне вивчення документів з метою внесення їх до Національного архівного фонду (далі – НАФ) або вилучення з нього, проведення грошової оцінки документів НАФ, віднесення їх до категорії унікальних і встановлення строків зберігання документів, що не підлягають

внесенню до НАФ. Інші поняття вживаються у значенні, наведеному в законах України “Про державну темницю” та “Про Національний архівний фонд та архівні установи”.

Систематизація документів – це встановлення однаковості складу та форм управлінських документів, що фіксують здійснення однотипних управлінських завдань та функцій. Систематизація документів, здійснювана в органах внутрішніх справ, проводиться з метою скорочення кількості документів, що застосовуються, зниження трудомісткості їх обробки, більш ефективного використання обчислювальної техніки.

Систематизація документів проводиться за такими напрямками:

Застосування табеля та альбому форм документів. Табелю документів це перелік форм документів Міністерства необхідних та достатніх для реалізації його функцій та завдань, що містить характеристику кожного документа з погляду його юридичного статусу, етапів підготовки та порядку проходження. До табеля включаються як письмові документи, так і документи, що виготовляються за допомогою обчислювальної техніки. Розробка та заповнення здійснюються у два етапи: спочатку вивчення нормативно-правових документів, що регламентують питання документування, потім аналіз технології та проходження встановленого комплексу документації. Табелю документів підписується начальником секретаріату та керівником підрозділу міністерства. Ведення табеля та внесення до нього змін здійснюється секретаріатом за погодженням з керівником. При необхідності може створюватись альбом форм документів.

Номенклатура справ складається з метою правильного формування справ, систематизованого зберігання особливої важливості, абсолютно секретних, секретних та несекретних документів та оперативного їх пошуку.

Це систематизований перелік заголовків справ, які заводять у підрозділах міністерства із зазначенням термінів їх зберігання, оформлений у порядку.

Незважаючи на дещо «громіздку» назву, цей документ має досить просту та зрозумілу структуру. На сьогоднішній день немає його уніфікованого зразка,

тому підприємства можуть писати його у довільній формі, додаючи необхідні розділи та пункти. При цьому є деякі відомості, які повинні бути в ньому обов'язково: найменування організації, номер та дата складання, перелік документів, підписи відповідальних осіб.

У документі також слід зазначити кількість томів, які мають ту чи іншу справу, а також в електронному чи паперовому вигляді вона ведеться. Якщо справа ведеться в електронному вигляді, нумерацію сторінок потрібно вести по файлах і це значення відзначати в номенклатурі.

Слід зазначити, що деякі організації ті справи, які ведуться в електронному вигляді, заносять до окремого розділу документа або формують під них окрему номенклатуру.

У номенклатурі реєструються всі справи, що стосуються діяльності фірми, незважаючи на те, до головного офісу вони належать або її філіям та представництвам (установчі папери, накази, посадові інструкції, вихідні та вхідні документи тощо), сюди ж вносяться секретні папери, які містять конфіденційну інформацію або комерційну таємницю. Справи ліквідованих підприємств, правонаступником яких є підприємство, також потрібно включати до номенклатурного списку.

Виняток становлять друковані видання, до яких серед іншого належать книги та журнали обліку, а також різноманітні заяви співробітників, внутрішнє листування між відділами тощо. Справи, заведені у профспілці, за умови, що вона зареєстрована як окрема юридична особа, до номенклатури справ організації включати також не потрібно.

Як правило, номенклатура містить кілька розділів, що включають основний, до якого входить повний спектр установчої документації та супутніх реєстрації фірми паперів, а також інші частини, що включають список справ, що належать до різних структурних підрозділів.

Розглянуті нами питання носять дискусійний характер та потребують обговорення з метою їх подальшого вдосконалення в практичній діяльності щодо попередження, виявлення і припинення злочинів [6].

СПИСОК ВИКОРИСТАНИХ ДЖЕРЕЛ

1. Про державну таємницю: Закон України від 21 січня 1994 року
URL: <https://zakon.rada.gov.ua/laws/show/3855-12> (дата звернення 13.05.2023)
2. № 3855 Відомості Верховної Ради України. 1994. № 16. с. 93.
3. Кримінальний кодекс України від 5 квітня 2001 року № 2341 Відомості Верховної Ради України. 2001. № 25 26.
4. Про доступ до публічної інформації: Закон України від 13 січня 2011 року № 2939-VI Відомості Верховної Ради України. 2011. № 32. с. 314.
5. Корж А. В. Проблеми вдосконалення юридичної термінології в українському законодавстві А. В. Корж, Н. М. Фонтош Держава і право. 2009. Вип. 46. с. 610 616.
6. Копилов Е. В. Формування безпекового середовища суспільства й держави в умовах сьогодення. Міжнародний юридичний науковий електронний журнал № 5-450 від «1» червня 2022 р., 69063, м. Запоріжжя, пр. Соборний 74, к. 201, URL: www.lsej.org.ua 36 с. (дата звернення 21.04.2023).

ДІЯЛЬНІСТЬ ЄВРОПОЛУ У БОРОТБІ З ОРГАНІЗОВАНОЮ ЗЛОЧИННІСТЮ, ТЕРОРИЗМОМ ТА ІНШИМИ ФОРМАМИ ТЯЖКИХ ЗЛОЧИНІВ В ЄС

Бурлаков Антон Валерійович
Студент 3 курсу, 2 групи
Національний Юридичний Університет
імені Ярослава Мудрого
м. Харків, Україна

Введення. Протягом багатьох років існування Європейського Союзу досить актуальною проблемою залишається покращення і впровадження дієвих заходів з попередження та протидії тяжким кримінальним злочинам таким як тероризм, організована злочинність та інші.

Як явища, вони з'явилися достатньо давно і протягом всієї історії європейської інтеграції нагадували про свою присутність, що ставило перед сучасним Європейським Союзом нові внутрішні і зовнішні проблеми. Для їх вирішення, зокрема був утворений Європол, діяльність якого необхідно покращувати згідно з актуальними викликами.

Ціль роботи. Дослідити наявну діяльність Агенції Європейського Союзу з питань співробітництва у правоохоронній сфері (Європол) та нормативно правову базу для його діяльності, що передбачає запобігання таких кримінально-протиправних явищ як тероризм, організована злочинність та інших тяжких злочинів віднесених до компетенції Європолу. Визначити становлення цієї правоохоронної агенції і її вплив на забезпечення прав громадян ЄС.

Матеріали та методи. Дослідженню діяльності та повноважень, історії становлення та подальшого розвитку в сучасності такої агенції ЄС як Європол, присвятили свої роботи такі вчені як С. М. Перепьолкін, В. В. Форманюк, А. В. Войціховський, О. В. Пістракевич, А. І. Білас, та інші науковці.

Результати та обговорення. Агенція Європейського Союзу із співробітництва у сфері правоохоронної діяльності (Європол) заснована у 1998 р. відповідно до Конвенції про Європол від 26.07.1995 для ведення кримінальної розвідки та боротьби з міжнародною організованою злочинністю та тероризмом шляхом забезпечення співпраці компетентних органів держав членів ЄС. Необхідно зазначити, що Європол не одразу отримав статус агенції ЄС. Це пов'язано з шляхом і способами імплементації його діяльності в структуру ЄС та опрацюванні істотних питань в правоохоронній сфері співробітництва компетентних органів держав-членів ЄС

Історія становлення Європолу тісно пов'язана з новітньою історією Європейського союзу і його утворення можна умовно розділити на два основних етапи: перший – Європол як міжнародна міждержавна організація договірних сторін Конвенції про заснування Європейського поліцейського офісу від 26 липня 1995 р. та другий – Європол як Агентство ЄС.

Як міжнародна міждержавна організація, яка заснована п'ятнадцятьма країнами Європейського Союзу, Європол фактично розпочав свою діяльність з 1 липня 1999 р., хоча Конвенція про його заснування набрала чинності з 1 жовтня 1998 р. [1], та проіснував в такому статусі до 31 грудня 2009 р.

Починаючи з 1 січня 2010 р. Європол було інтегровано до інституційної структури ЄС в статусі агентства, у відповідності з набранням чинності Рішення Ради ЄС від 6 квітня 2009 р. № 2009/371/ПВС “Про створення Європейського поліцейського офісу (Європол)” та одночасної втрати чинності Конвенції про заснування Європейського поліцейського офісу від 26 липня 1995 р.

В свою чергу, 11 травня 2016 р. Європарламент проголосував за оновлення повноважень, необхідних для забезпечення боротьби з тероризмом, кіберзлочинністю та іншими серйозними та організованими формами злочинності. 1 травня 2017 р., після набрання чинності Регламентом 2016/794, який скасував та замінив попереднє Рішення Ради ЄС № 2009/371/ПВС та пов'язані з ним рішення, Європол офіційно став Агенцією Європейського

Союзу із співробітництва у сфері правоохоронної діяльності. Нове положення посилює роль Європолу у підтримці співпраці правоохоронних органів у Європейському Союзі [2].

Вже в якості агенції ЄС Європол виконує функцію підтримки активного співробітництва між усіма правоохоронними органами держав-членів Європейського Союзу у таких сферах як запобігання та протидія тяжким формам злочинності. Виконується така діяльність у випадках, які стосуються двох або більше держав-членів таким чином, що з огляду на масштаби тяжкості та наслідки вчинення відповідних злочинів виникає нагальна потреба в швидких спільних діях держав-членів.

Слід зазначити, що агенція не має фактичних виконавчих повноважень, а її посадові особи не мають права заарештовувати підозрюваних або діяти без попереднього дозволу компетентних органів держав-членів, здійснювати пенітенціарні заходи. Одним з конкретних проявів діяльності Європолу у протидії тяжким формам злочинності є підтримка держав-членів ЄС і їх національних правоохоронних органів у боротьбі з тероризмом, кіберзлочинністю та іншими серйозними і організованими формами злочинності.

Відповідно до мети створення Європолу, його діяльність також спрямовується проти наступних, пов'язаних з тяжкими формами злочинності злочинів: 1) злочини, які вчинені з метою підтримки або вчинення актів, щодо які знаходяться в компетенції Європолу стосовно їх попередження або запобігання 2) злочини, які вчинені з метою отримання коштів для здійснення дій або актів, які знаходяться в компетенції Європолу стосовно їх попередження або запобігання 3) злочини, вчинені з метою забезпечення безкарності осіб, які вчинили дії або акти, які знаходяться в компетенції Європолу стосовно їх попередження або запобігання.

Завдання Європолу включають також аналіз та обмін інформацією; координацію оперативних дій та створення спільних слідчих груп; підготовку оцінок можливих загроз та загальних звітів на основі стратегічного та

операційного аналізу; розробку методик та напрацювання знань з питань попередження злочинності та нових криміналістичних технік тощо.

Крім цього, Європол координує та підтримує інші органи та агенції ЄС у сфері свободи, безпеки та правосуддя, такі як Агенція з підготовки кадрів для правоохоронних органів (CEPOL), Європейське бюро з питань боротьби з шахрайством (OLAF) та місії ЄС з врегулювання кризових ситуацій. Агентство також сприяє роботі Європейської Ради та Європейської Комісії в розробці стратегічних та оперативних пріоритетів.

Згідно з новими правилами Європейського Союзу, які зазначені в Регламенті 2016/794, було спрощено для Європолу процес створення спеціальних підрозділів для негайного та швидкого реагування на виникаючі терористичні загрози і інші форми серйозної та організованої злочинності. Регламент Європолу 2016/794 також містить чіткі правила діяльності і координації для існуючих підрозділів або центрів, таких як Європейський контртерористичний центр (ЄКТЦ) та інформаційної системи TECS (The Europol Computer System, які розміщені в структурі Європолу.

Регламент також розширив мандат Європолу, з метою забезпечення його повною кількістю інструментів для протидії зростанню транскордонних злочинів і терористичних загроз. Регламент Європолу 2016/794 також підвищив відповідальність Агенції і підтвердив суворий режим захисту даних Європолу, що впровадило нагляд за Європолом, які буде здійснювати Європейський інспектор із захисту даних.

Як зазначає у своїй праці О. В. Пістракевич, організація діяльності Європолу зроблена таким чином, що основні зусилля щодо реалізації оперативних заходів докладаються на рівні правоохоронних органів держав членів, що здійснюють виявлення і розслідування кримінальних злочинів. При цьому висока ефективність такої співпраці досягається завдяки використанню бази даних Європолу й іншої зібраної та систематизованої на території всієї Європи статистичної інформації, яку можна в будь-який момент отримати через комп'ютерну мережу Європолу з Гааги [3].

Висновки. Можна констатувати, що Європол успішно став важливою складовою системи ЄС та здійснює одну з провідних ролей у правоохоронній діяльності. З плином часу, були чітко визначена компетенція, завдання і сфера дії агенції, а його повноваження стали більш розширеними відповідно до сучасних викликів часу. Питання покращення діяльності Європолу та більш повної взаємодії з правоохоронними органами держав-членів ЄС залишається актуальним і від нього буде залежати розвиток протидії та запобігання вчинення тяжких кримінальних злочинів, зокрема тероризму та організованої злочинності.

СПИСОК ВИКОРИСТАНИХ ДЖЕРЕЛ:

1. Council Act of 26 July 1995 drawing up the Convention based on Article K.3 of the Treaty on European Union, on the establishment of a European Police Office (Europol Convention). Official Journal of the European Communities. 1995.

2. Regulation (EU) 2016/794 of the European Parliament and of the Council of 11 May 2016 on the European Union Agency for Law Enforcement Cooperation (Europol) and replacing and repealing Council Decisions 2009/371/JHA, 2009/934/JHA, 2009/935/ JHA, 2009/936/JHA and 2009/968/JHA. Official Journal of the European Union. 2016, L 135/53

3. Пістракевич О. В. Інституційна система Європейського Союзу: становлення та розвиток в умовах розширення : дис. ...канд. з держ. управління : спец. 25.00.01 – теорія та історія державного управління. / О. В. Пістракевич – К., 2015. – 202 с. [Електронний ресурс]. – Режим доступу: http://nung.edu.ua/files/attachments/pistrakevych_dis.pdf

**ЗДІСНЕННЯ НАЦІОНАЛЬНОГО СУДОЧИНСТВА
В УМОВАХ ВОЄННОГО СТАНУ**

Васильєва Д. А.,
студентка групи КЮ - 202
Науковий керівник:
Пузирний В. Ф.,
д.ю.н., професор, професор кафедри
правоохоронної діяльності та загальноправових дисциплін
Національний університет «Чернігівська політехніка»,
м. Чернігів, Україна

Постановка проблеми. Вторгнення російських військ на територію України призвело до необхідності адаптації державних та громадських інститутів до нових реалій повномасштабної війни. Система судоустрою не перестала бути винятком. Згідно з положенням ч.1 ст. 10 Закону України «Про правовий режим воєнного стану» повноваження судів у період воєнного стану припинені бути не можуть, а відповідно до положення ч. 2 ст. 26 цього ж Закону, скорочення або прискорення будь-якої форми судового розгляду заборонено [1].

У науковій роботі досліджено здійснення правосуддя в цивільних та інших справах, в період збройної агресії російської федерації.

Метою написання даної наукової роботи є дослідження характерних особливостей здійснення національного судочинства в умовах воєнного стану.

Криза у національному судочинстві загострилась, оскільки не вистачає тих хто його б здійснював. Голова Вищої Ради правосуддя Г. Усик зазначив, що понад 2 тисячі працюючих суддів, досі не пройшли первинного кваліфікаційного оцінювання, а 361 суддя не може здійснювати правосуддя у зв'язку з закінченням п'ятирічного строку його призначення. В Україні 88 судів не здійснюють правосуддя, 54 суди розташовані на тимчасово непідконтрольній Україні території та не здійснюють правосуддя, ще 19 судів

не здійснюють правосуддя на деокупованих територіях. При цьому в Україні 3 суди не здійснюють правосуддя у зв'язку з відсутністю повноважень суддів, у 12 судах фактично працює один суддя, а 2 судді працюють у 67 судах [2].

Законом України «Про внесення зміни до частини сьомої статті 147 Закону України «Про судоустрій і статус суддів» щодо визначення територіальної підсудності судових справ», було визначено інший порядок зміни підсудності судових справ, а саме: рішенням Вищої ради правосуддя, що ухвалюється за поданням Голови Верховного Суду, шляхом її передачі до суду, який найбільш територіально наближений до суду, який не може здійснювати правосуддя, або іншого визначеного суду [3].

У перші півтори місяці бойових дій, коли події стрімко розвивалися, майже 20% судів не здійснювали правосуддя, а будівлі 29 судів отримали критичні пошкодження [4]. Щоб гарантувати доступ сторін до правосуддя першим розпорядженням № 1/0/9-22 від 06.03.2022 року Голови Верховного Суду було прийняте рішення про зміну територіальної підсудності справ в Донецькій, Київській, Луганській, Херсонській областях у зв'язку із неможливістю судами в цих регіонах здійснювати правосуддя та передачу судових справ до місцевих та апеляційних судів міста Дніпропетровська, Переяслав-Хмельницька, Кривого Рогу. Так наприклад територіальна підсудність Новокаховського міського суду, Новотроїцького районного та Скадовського районних судів Херсонської області перейшла Жовтневий районний суд м. Кривого Рогу [5].

Відповідно до офіційної статистики, яку оприлюднила Державна судова адміністрація України на своєму сайті судами (за період з 24 лютого до 2 травня 2022 р.) ухвалено та надіслано до Єдиного державного реєстру судових рішень (ЄДРСР) 769 650 рішень, зокрема: Верховним Судом – 13 818; Вищим антикорупційним судом та його апеляційною палатою – 771; апеляційними адміністративними судами – 56 123; апеляційними господарськими судами – 8 861; апеляційними загальними судами – 47 016; місцевими адміністративними судами – 153 717; місцевими господарськими судами – 40 814; місцевими

загальними судами – 450 515. За звітний період проведено 16 324 судові засідання в режимі відеоконференції. У підсистемі Єдиної судової інформаційно-телекомунікаційної системи (ЄСІТС, «Електронний суд») зареєстровано 3 047 нових користувачів. Відправлено до суду 48 028 заяв/клопотань [6].

Наразі, найглобальніша проблема, яка виникає при розгляді судових справ тим чи іншим судом є повітряні тривоги, оскільки в разі тривоги суди зобов'язані припинити свою роботу до її закінчення. В результаті чого розгляд судових справ переноситься на іншу дату, що призводить до зтяжнього судового процесу. Наразі, суди здійснюють свою діяльність опираючись на Рекомендацію щодо роботи судів в умовах воєнного стану Ради суддів України. В Рекомендаціях зазначено, що при визначенні умов роботи суду у воєнний час, треба керуватися реальною поточною обстановкою, що склалася в регіоні. Дотримання цих Рекомендацій гарантують безпеку учасників процесу, але не спрощує розгляд справ [7].

Доцільним вважається стимулювання використання письмового провадження щодо вирішення цивільного спору. Н. Є Керноз, В. В. Кот, К. Л. Стеченко зазначають: «Письмове провадження має переваги перед «класичною» процедурою, оскільки: 1) дозволяє швидше вирішити справу не перериваючись на повітряні тривоги тощо; 2) сторони зможуть чітко донести свою позицію у справі» [8, с. 291-292]. В той же час при вирішенні справи про вид провадження для розгляду справи судам необхідно дотримуватись принципу доступу до суду та не допускати надмірного формалізму у випадку нестачі часу для з'явлення до суду після закінчення тривоги тощо.

Напрацьований досвід під час пандемії Covid-19 тепер застосовується і еволюціонує під час воєнного стану, зокрема в аспекті поглиблення можливостей цифровізації під час доступу до правосуддя. Так, 11.03.2022 року в ДП «Центр судових сервісів» було запроваджено новий модуль відеоконференцзв'язку, який відповідає за значне спрощення процедури трансляцію судових засідань в online-режимі. З 24.02.2022 року по 11.04.2022

року в такому форматі було проведено 9 300 судових засідань.

З 08.04.2022 року почав працювати новий сервіс «Електронний кабінет», який надає можливість надсилати документи іншим учасникам перед відправкою до суду з отриманням підтвердження про доставлення [9, с. 55].

Таким чином, слід резюмувати, що Україна незважаючи на всі труднощі забезпечує нормальне й стає функціонування судових органів та дотримання всіх засад судочинства і попри всі негаразди вже через 6 місяців від початку повномасштабного вторгнення можна констатувати, що судова система витримала удар та продовжує відносно стабільно працювати (звичайно, з поправкою на воєнну ситуацію в конкретній місцевості).

Отже, втрата матеріалів справ, фізичне знищення судових установ, евакуація суддів до інших регіонів, постійні обстріли населених пунктів, відсутність світла, інтернету, постійні тривоги – це все однозначно вплинуло на роботу судів. Більш актуальним стає електронне судочинство, яке дозволяє зберігати матеріали справи в єдиній судовій інформаційно-телекомунікаційній системі та обмінюватися ними між судами тощо. Також потребує уваги можливість проведення судових засідань в online-режимі. Внесення змін до процесуальних кодексів про письмове провадження.

СПИСОК ЛІТЕРАТУРИ:

1. Про правовий режим воєнного стану: Закон України від 12.05.2015 №389-VIII. URL: <https://zakon.rada.gov.ua/laws/show/389-19#Text> (дата звернення 22.05.2023).

2. Кількість вакантних посад суддів щодня збільшується - голова ВРП. URL: <https://www.ukrinform.ua/rubric-society/3683830-kilkist-vakantnih-posad-suddiv-sodna-zbilsuetsa-golova-vrp.html>(дата звернення 22.05.2023).

3. Про внесення зміни до частини сьомої статті 147 Закону України «Про судоустрій і статус суддів» щодо визначення територіальної підсудності судових справ: Закон України № 2112-IX від 03.03.2022. URL: <https://zakon.rada.gov.ua/laws/show/2112-20#Text> (дата звернення 22.05.2023).

4. Громадянам має бути забезпечений доступ до правосуддя в умовах воєнного стану. *Голос України: газета Верховної Ради України* від 22.03.2022. URL: <http://www.golos.com.ua/article/357628> (дата звернення 22.05.2023).

5. Про зміну територіальної підсудності судових справ в умовах воєнного стану: Розпорядження Голови Верховного Суду від 06.03.2022 р. № 1/0/9-22 URL: https://supreme.court.gov.ua/userfiles/media/new_folder_for_uploads/supreme/war/Rozp_06_03_2022.pdf (дата звернення 22.05.2023).

6. Сайт Державної судової адміністрації України. URL: <https://dsa.court.gov.ua/dsa/pres-centr/news/1271621/> (дата звернення 22.05.2023).

7. Рекомендації Рада суддів України про роботу судів в умовах воєнного стану. URL: <https://rsu.gov.ua/ua/news/usim-sudam-ukraini-rsu-opublikovala-rekomendacii-sodo-rooti-sudiv-v-umovah-voennogo-stanu> (дата звернення 22.05.2023).

8. Керноз Н. Є., Кот В. В., Стеченко К. Л. Письмове провадження в господарському судочинстві: проблемність та шляхи вдосконалення. *Юридичний науковий електронний журнал*. 2022. № 11. С. 288-292. URL: http://lsey.org.ua/11_2022/68.pdf

9. Привиденцев О. Г. Особливості здійснення цивільного судочинства в умовах воєнного стану. *Прикарпатський юридичний вісник*. 2022. № 1 (42). С. 54-57.

МІЖНАРОДНИЙ ЗАХИСТ ПРАВ ЛЮДИНИ ПІД ЧАС ЗБРОЙНИХ КОНФЛІКТІВ

Ващишин Павло Валерійович
курсант навчальної групи СР-142,
Навчально-наукового інституту
права та підготовки фахівців для
підрозділів Національної поліції,
Дніпропетровського державного
університету внутрішніх справ
Науковий керівник:
Жеглінська Тет'яна Олегівна
ст. викладач кафедри
теорія та історії держави і права
Дніпропетровського державного
університету внутрішніх справ
м. Дніпро, Україна

За останнє десятиліття світ стикнувся з жорстокими військовими конфліктами, які забрали життя мільйонів мирних жителів. Під час цих збройних конфліктів відбуваються серйозні порушення міжнародного гуманітарного права та міжнародного захисту прав людини.

На жаль, більшість цих порушень ми зараз спостерігаємо під час війни, яку Російська Федерація розпочала проти України 24 лютого 2022 року. Незважаючи на велику кількість міжнародних договорів, укладених протягом багатьох років для захисту людей у мирний час і під час збройних конфліктів, сучасні реалії свідчать про те, що ці норми не ефективно захищають права цивільного населення та військовослужбовців під час війни, а також не належним чином захищають від тиранії авторитарних режимів. Такі порушення можуть бути кваліфіковані як геноцид, військові злочини та злочини проти людяності [1, с. 8].

Міжнародне право прав людини і міжнародне гуманітарне право спільно мають за мету забезпечити гідність всіх людей і гуманне ставлення до них. У

більшості випадків міжнародне гуманітарне право застосовується лише під час війни між державами, тоді як міжнародне право прав людини було створене для захисту людей у мирний час [3, с. 19]. Однак, ситуація змінилася, і міжнародне гуманітарне право та міжнародне право прав людини все більше переплітаються. Норми міжнародного гуманітарного права все частіше застосовуються під час збройних конфліктів, а регіональні правозахисні організації все частіше звертаються до правил ведення бойових дій під час збройних конфліктів для оцінки того, чи відбулося порушення міжнародного права прав людини [3, с. 19].

Незалежно від того, чи настає мирний час, чи ведеться війна, норми міжнародного права прав людини за своєю природою продовжують застосовуватися в обох випадках, оскільки вони стосуються самого людства та його прав. Проте воєнний час вимагає урахування особливостей, оскільки не можна повністю забезпечити всі права, наприклад, право на життя. Однак, коли виникають порушення, виникає питання щодо того, які саме права людини чи норми міжнародного гуманітарного права були порушені [4, с. 22]. У разі збройного конфлікту першочергова увага зосереджується на міжнародному гуманітарному праві, проте необхідно враховувати природу кожного з цих прав, оскільки міжнародне гуманітарне право традиційно застосовується під час збройних конфліктів, і це є першочерговими нормами і правилами, перед тим як звертатися до міжнародного права прав людини [3, с. 25].

Міжнародне гуманітарне право і міжнародне право прав людини взаємодіють і доповнюють одне одного, але мають свої особливості. Міжнародне гуманітарне право спрямоване на обмеження страждань під час збройних конфліктів і застосовується незалежно від того, чи має місце війна між державами чи внутрішній конфлікт. Воно має обов'язковий характер для всіх сторін конфлікту і встановлює правила ведення бойових дій, щоб зменшити людські втрати і страждання.

З іншого боку, міжнародне право прав людини регулює відносини між державою та її громадянами, включаючи період збройного конфлікту. Воно

захищає права людини від свавілля і дискримінації, і встановлює зобов'язання для урядів забезпечувати ці права. Право на життя є одним з основних прав, які мають бути гарантовані навіть під час конфлікту [1, с. 11].

Є також різниця у винятках та обов'язковості цих двох галузей права. Міжнародне гуманітарне право не допускає винятків і є обов'язковим для всіх сторін конфлікту. У той же час, міжнародні договори про права людини можуть містити положення, що передбачають можливість відступу від деяких прав за певних обставин [2, с. 6].

У відповідності до положень Міжнародного пакту і Конвенції, держави учасниці мають право вживати заходів для відступу від своїх зобов'язань у випадку надзвичайного стану, коли життю нації загрожує небезпека. Такі заходи повинні бути пропорційні та несуперечні іншим зобов'язанням згідно з міжнародним правом, а також не можуть призводити до дискримінації на основі раси, кольору шкіри, статі, мови, релігії чи соціального походження [3, с. 5].

Ці положення дозволяють державам вживати відповідних заходів в умовах війни або інших небезпек, які загрожують життю нації. Відступ від зобов'язань можливий тільки в ситуаціях гостроти становища і тільки в обсязі, необхідному для забезпечення безпеки. Суди вважають, що це виправдано лише у виняткових кризових ситуаціях, які стосуються всього населення та загрожують організованому життю суспільства в цілому.

Варто зауважити, що міжнародні договори з прав людини залишаються чинними навіть під час збройних конфліктів. Міжнародний Суд ООН у своєму Консультативному висновку підкреслив, що захист, наданий Міжнародним пактом про громадянські та політичні права, залишається діючим під час війни, за винятком випадків, передбачених статтею 4 Міжнародного Пакту.

Таким чином, навіть у надзвичайних обставинах, коли вживаються заходи для відступу від зобов'язань у зв'язку з небезпекою для життя нації, міжнародне право прав людини залишається невід'ємною складовою і має застосовуватись для захисту прав та гідності людей.

СПИСОК ВИКОРИСТАНОЇ ЛІТЕРАТУРИ:

1. Гнатовський М. М. Міжнародне гуманітарне право. Довідник для журналістів. Одеса: Фенікс, 2015. 92 с.
2. Розумовський О. С. Захист прав людини, пов'язаного з порушенням ст. 2 Конвенції про захист прав людини і основоположних свобод (1950 р.) в умовах збройного конфлікту. Науковий вісник Ужгородського Національного Університету. 2022. Вип. 70. С. 141-145.
3. Сенаторова О. В. Права людини і збройні конфлікти: навчальний посібник. Київ: ФОП Голембовська О. О., Київ, 2018. 208 с.
4. Щербіна М. Г. Захист прав людини в умовах збройного конфлікту. Збірник тез круглого столу, присвяченого 72-й річниці прийняття Загальної декларації прав людини (м. Київ, 10 грудня 2020 р.). Київ: ДНДІ МВС України, 2021. 165с.

МІСЦЕ ТА РОЛЬ ФІЗИЧНОЇ ПІДГОТОВКИ В СИСТЕМІ СЛУЖБОВОЇ ПІДГОТОВКИ ПОЛІЦЕЙСЬКИХ

Вознюк Костянтин Геннадійович

Викладач кафедри спеціальної фізичної підготовки
Дніпропетровський державний університет внутрішніх справ
м. Дніпро, Україна

Анотація. У статті досліджено питання щодо місця та ролі фізичної підготовки в системі службової підготовки поліцейських.

Наголошено на тому, що Навчання фізичної підготовки призначене для формування та покращення рухових якостей та навичок, необхідних в повсякденній роботі та в екстремальних ситуаціях. Також, це включає розвиток витривалості, швидкісних і силових рис, що дозволяє поліцейським переслідувати злочинців та мати перевагу в затриманні, включаючи подолання природних і штучних перешкод.

Окрім цього, поліцейські отримують навички самоконтролю за фізичним станом та здоров'ям, а також вчать застосовувати прийоми самозахисту, особистої безпеки, фізичного впливу тощо.

У підсумку, зазначено про те, що роль спеціальної фізичної підготовки в професійному становленні поліцейських є надзвичайно важливою. Кожного дня, виконуючи свої обов'язки, поліцейські повинні бути готові діяти проти злочинності, запобігати та припиняти правопорушення, а для цього необхідно мати достатній рівень фізичної підготовки, відповідний стан здоров'я та знання фізичних методів впливу.

Ключові слова: методи, прийоми, рух, фізична витривалість, стійкість, сила, розвиток, вдосконалення.

Актуальність теми дослідження зумовлена тим, що для того, щоб підготувати кадри для Національної поліції України, необхідне постійне вдосконалення професійної підготовки.

Це зумовлено реформуванням правоохоронного відомства, зміною концепції діяльності поліції, впровадженням нових форм добору кандидатів, оптимізацією структури та змісту службової підготовки поліцейських. Оновлення методичного забезпечення освітнього процесу є необхідним у зв'язку з цим.

Аналіз специфіки службової діяльності підрозділів Національної поліції України показує, що сучасний працівник повинен мати не лише знання законодавчого блоку, а й володіти розвиненими фізичними якостями, вміти застосовувати поліцейські заходи примусу. Відтак, аналіз та встановлення ролі та місця фізичної підготовки в системі службової підготовки поліцейських є доволі актуальним питанням.

Аналіз останніх досліджень та публікацій. Дослідження питання щодо місця та ролі фізичної підготовки в системі службової підготовки поліцейських була проаналізована в працях таких вчених як О. І. Тьорло, В. А. Дідковський, В. В. Бондаренко, О. В. Кузенков, А. Ю. Мартишко, О. С. Рябухата інші.

Виклад основного матеріалу. Фізична підготовка включає комплекс заходів, які спрямовані на формування та вдосконалення рухових умінь і навичок, а також розвиток фізичних якостей та здібностей поліцейських, з урахуванням особливостей їхньої професійної діяльності. Ця підготовка має плановий та системний характер.

У навчальних закладах МВС України формування правоохоронців передбачає спеціальну фізичну підготовку, яка є окремою навчальною дисципліною. У практичних підрозділах підготовка поліцейських включає фізичну підготовку, що є важливою частиною системи їхньої службової підготовки [1, с. 92].

Навчання фізичної підготовки призначене для формування та покращення рухових якостей та навичок, необхідних в повсякденній роботі та в екстремальних ситуаціях. Також, це включає розвиток витривалості, швидкісних і силових рис, що дозволяє поліцейським переслідувати злочинців

та мати перевагу в затриманні, включаючи подолання природних і штучних перешкод.

Окрім цього, поліцейські отримують навички самоконтролю за фізичним станом та здоров'ям, а також вчать застосовувати прийоми самозахисту, особистої безпеки, фізичного впливу тощо.

Для того, щоб поліцейський ефективно виконував свої службові обов'язки у випадках, коли може бути застосована фізична сила, необхідно дотримуватися невід'ємних принципів його діяльності, зокрема принципу верховенства права, який стверджує, що людина, її права та свободи є найвищими цінностями [3, с. 339].

Крім того, якщо мета застосування заходів, які обмежують права та свободи людини, досягнута або їх подальше застосування стало непотрібним, то такі заходи мають бути негайно припинені. Не допускається, щоб поліцейський будь-яким чином сприяв, здійснював, підбурював або терпів будь-які форми катування, жорстокого, нелюдського або принижуючого поводження чи покарання.

Важливо зазначити, що принцип безперервності відображає необхідність того, щоб поліція завжди була готова виконувати свої завдання цілодобово та без перерви.

Кожна людина має право звернутися за допомогою до поліції або поліцейського в будь-який момент, що підкреслює необхідність того, щоб поліцейський завжди був фізично підготовленим та здоровим, а також постійно вдосконалював свої професійні та особисті навички та якості [4, с. 10].

Необхідно чітко визначити та розподілити на напрями процес професійного становлення працівників Національної поліції України щодо спеціальної фізичної підготовки. Згідно з чинним законодавством, навчання з фізичної підготовки повинно сприяти формуванню та покращенню рухових якостей та навичок поліцейських, які є необхідними в повсякденній діяльності та в екстремальних ситуаціях.

Зокрема, важливо розвивати витривалість, швидкість та силові якості, які

дозволяють поліцейським переслідувати правопорушників та затримувати їх у силовому протистоянні, включаючи подолання природних та штучних перешкод.

Також важливо навчити поліцейських контролювати свій фізичний стан та здоров'я під час виконання фізичних вправ, а також набути практичних навичок застосування прийомів самозахисту, особистої безпеки та фізичного впливу.

Для забезпечення належного рівня фізичної підготовки нових працівників поліції на початковому етапі служби, вони повинні відповідати встановленим вимогам та успішно пройти відповідний добір та конкурс [5, с. 44].

Цей процес включає медичні обстеження, перевірку рівня фізичної підготовки, психофізіологічне обстеження та виявлення можливих залежностей в порядку, визначеному Міністерством внутрішніх справ України. Таким чином, фізична підготовка є важливим критерієм прийняття на службу до Національної поліції.

Зміст фізичної підготовки поліцейських включає теоретичні знання, методики розвитку фізичних якостей, практичні навички застосування фізичного впливу, спеціальних засобів та способів надання допомоги постраждалим.

Основним засобом досягнення цілей фізичної підготовки є виконання фізичних вправ, які повинні виконуватись з дотриманням гігієнічних вимог та заходів, що запобігають травмам. Фахівці медичного підрозділу забезпечують постійний нагляд за фізичною підготовкою поліцейських. Медичні обстеження проводяться щороку або окремо, якщо працівник зазнав захворювання, травми чи поранення, і на їх основі визначається стан здоров'я поліцейського.

Фізична та спеціальна фізична підготовка важливі не лише для того, щоб поліцейські могли виконувати свої обов'язки та зберігати своє здоров'я, але й для ефективного та раціонального використання фізичної сили, яку поліцейські можуть використовувати у своїй роботі.

Згідно з Законом України "Про Національну поліцію" від 2 липня

2015 року, поліцейські можуть використовувати фізичну силу, включаючи спеціальні прийоми боротьби (рукопашний бій), для захисту власної безпеки або/та безпеки інших осіб, зупинення порушення правопорядку та затримання порушників, якщо інші методи захисту не дозволяють виконати поліцейські повноваження [2].

Висновки. Отже, можна зробити висновок, що роль спеціальної фізичної підготовки в професійному становленні поліцейських є надзвичайно важливою. Кожного дня, виконуючи свої обов'язки, поліцейські повинні бути готові діяти проти злочинності, запобігати та припиняти правопорушення, а для цього необхідно мати достатній рівень фізичної підготовки, відповідний стан здоров'я та знання фізичних методів впливу.

Крім того, кожен поліцейський може стати жертвою нападу або опору, тому важливо вдосконалювати навички спеціальної фізичної підготовки, такі як розвиток фізичних якостей, прийомів самозахисту, кидків, больових та задушливих прийомів, звільнення від захоплень та інших захисних дій. Ці навички є необхідними для самозахисту, захисту громадян та припинення правопорушень, і повинні бути регулярно вдосконалювані.

СПИСОК ДЖЕРЕЛ:

1. Мартишко А. Ю., Рябуха О. С. Особливості формування теоретичних і методичних знань із фізичної підготовки поліцейських. *Юридична психологія*. 2016. № 2. С. 91–99
2. Про Національну поліцію: закон України від 02.07.2015 № 580-VIII // База даних «Законодавство України» / Верховна Рада України. URL: <https://zakon.rada.gov.ua/laws/show/580-19>
3. Селюков В. С., Кушніренко Р. О., Константинов Д. В. Фізичне виховання як напрям підготовки поліцейських в Україні. *Порівняльно-аналітичне право*. 2018. № 4. С. 338–340.
4. Дідковський В. А. Фізична підготовка працівників Національної поліції України: навч. посіб. / В. А. Дідковський, В. В. Бондаренко,

О. В. Кузенков. – Київ : Нац. акад. внутр. справ, ФОП Кандиба Т. П. 2019. 98 с.

5. Тьорло О. І. Організація фізичної підготовки з особовим складом підрозділів Національної поліції України: методичні рекомендації для самостійної роботи. Львів : ЛьвДУВС, 2021. 35 с.

СПРАВЕДЛИВІСТЬ ЯК ОБ'ЄКТИВНА ОСНОВА ЗДІЙСНЕННЯ ТА ЗАХИСТУ ЦИВІЛЬНИХ ПРАВ

Войнов Д. С.

здобувач вищої освіти 2 курсу
Дніпропетровського державного
університету внутрішніх справ

Логінова М. В.

Науковий керівник:
Старший викладач кафедри
Цивільного права і процесу
Дніпропетровського державного
університету внутрішніх справ
Капітан поліції

Вступ. Право є мистецтвом справедливості. Вперше категорія «справедливість» разом з двома іншими «добросовісність» і «розумність» були визначені як загальні засади цивільного законодавства України у ст. 3 Цивільного кодексу України (далі ЦК України). Об'єктивація цих принципів, зауважують розробники проекту ЦК України, має велике значення для функціонування всієї системи приватного права тому, що вони: по-перше, акумулювали в собі не тільки наведені вище засади, а й інші принципи цивільного права. По-друге, застосування всіх інших принципів цивільного права не має призводити до несправедливого, нерозумного та недобросовісного результату. По-третє, саме ці принципи є основною сутністю права та вказують на його природне походження.

Актуальність теми обумовлена такими обставинами. По-перше, про справедливість сьогодні говорять багато і часто, стосовно всіх сфер людського буття, і сфера правового регулювання не є винятком. Питання справедливості та її практичного втілення багаторазово порушувалося у виступах Президента України. По-друге, проблема справедливості є однією з важливих та дискусійних проблем громадянського права, безпосередньо пов'язаних із його соціальним змістом. Її рішення ускладнюється, перш за все, відсутністю в

сучасній доктрині єдиної концепції справедливості у праві, а також наявністю різних підходів стосовно існування самого принципу справедливості у цивільному праві. По-третє, викликає підвищений інтерес процес реалізації принципу справедливості як загального принципу права у цивільному праві, як однієї з найбільших галузей права, а також механізм впровадження принципу справедливості у галузеве цивільне законодавство.

Мета роботи полягає в дослідженні справедливості як об'єктивної основи здійснення та захисту цивільних прав.

Матеріали та методи. Категорія справедливості становить загальнотеоретичний інтерес, йдеться про наукові дослідження таких представників теорії держави і права, як Н. В. Гайворонюк, Дж. Роулз, О. Хеффе, Б. М. Чичерін.

Результати та обговорення. Принцип справедливості є важливою складовою загального правового принципу, як про це пишуть представники загальнотеоретичної правової науки. У більшості випадків, коли мова йде про справедливість, мається на увазі глобальний принцип, що лежить в основі юридичної відповідальності у будь-якій галузі права. Також справедливість розглядається як один з початків судочинства, що має більше відношення до сфери публічно-правового регулювання [1].

Принцип справедливості також досліджується в межах цивільного права і стає предметом окремих дисертаційних досліджень. Деякі автори приходять до висновку, що справедливість є не просто принципом цивільного права, а й його початком, базою та об'єктивним фактором, що сприяв виникненню та формуванню цивільного права.

Диспозитивність цивільного права виявляється в основоположному його принципі – у принципі свободи договорів. Сторони вільні в укладенні договорів, виборі контрагентів та визначенні умов договору, але з урахуванням вимог актів цивільного законодавства, звичаїв ділового обігу, вимог розумності й справедливості (ст. 627 ЦК України) [2].

У цивільному праві справедливість прийнято відносити до оціночних

понять разом з добросовісністю і розумністю. Поява оціночно-моральних понять у законодавчих актах, створених на етапі переходу до нових ринкових відносин, властива не тільки українській системі права. Ця закономірність характерна і для іноземних правопорядків.

Аналіз ч. 2 ст. 8 ЦК України дає підстави для висновку про те, що при застосуванні цивільного законодавства справедливість, як припис цивільно-правової норми, обов'язкова для суб'єктів цивільних правовідносин, може застосовуватися самостійно для регулювання відносин, у яких є прогалина в законодавстві. Крім того, будучи закріпленою в розділі I ЦК України «Загальні положення», справедливість поширює свою дію і на всі норми, що містяться у всіх частинах Цивільного кодексу України. Принцип справедливості «є, з одного боку, основою для здійснення аналогії права, а з іншого – критерієм правильності тлумачення і застосування цивільно-правових норм [2].

Роль у законодавстві оцінних понять, що мають морально-етичний зміст, досліджувалася вченими в галузі загальної теорії права. У цивілістиці вивчення проблеми співвідношення норм моральності та цивільно-правових норм почалося порівняно недавно. Проте вченими вже піддався вивченню змісту деяких морально-правових принципів цивільного права.

Таким чином, наукові розробки, присвячені проблемі принципу справедливості у цивільному праві, з'явилися відносно нещодавно, тому в даний час ця проблема все ще вимагає глибоких наукових досліджень та розробок з урахуванням динамічно мінливого та вельми об'ємного цивільного законодавства. Звісно ж, що у сучасному цивільному праві недостатньо виявлено цивілістичне розуміння справедливості, не розкрито повною мірою критерії та функції принципу справедливості, недостатньо обгрунтовано значення цього принципу галузі цивільного права.

Бакалінська О. О. зазначає, що справедливість сформульована як конституційний принцип у правових позиціях Конституційного Суду України та наукової літератури, «тобто є офіційне і доктринальне тлумачення тексту

Основного закону, але не має закріплення цього положення як принцип у законодавстві» [3].

Кройтор В.А стверджує, що «справедливість, будучи загальноправовим принципом, одночасно є і принципом приватного права, який знаходить відображення у приватно-правових нормах через інші принципи та положення законодавства». На думку авторів, принцип справедливості у цивільному законодавстві втілюється у принципах рівності, пропорційності, еквівалентності громадянського обороту. «Справедливість не просто має на увазі приватноправову декларацію, а реально діючий і відображений у правозастосуванні принцип регулювання приватноправових відносин». Автори звертають увагу на те, що «вимоги справедливості так чи інакше можна знайти у різних сферах дії норм приватного права» [4]

Висновки. Таким чином, наукове дослідження, законодавче закріплення та практичне використання категорії справедливості як принцип громадянського права сприятиме його більш послідовній реалізації в основних цивільно-правових інститутах, а також у практичній діяльності та у нормотворчому процесі з метою підвищення ефективності цивільно-правового регулювання суспільних відносин.

СПИСОК ВИКОРИСТАНИХ ДЖЕРЕЛ

1. Тобота Ю. А. Принцип справедливості, добросовісності і розумності у цивільному праві. 2020.
2. Цивільний кодекс України від 16.01.2003 р. № 435-IV// Відомості Верховної Ради України. 2003. № 40-44 URL: <http://zakon2.rada.gov.ua/laws/show/435-15>
3. Бакалінська О. О. Справедливість—оціночне поняття цивільного права. Держава і право 2012.
4. Кройтор В. А. Співвідношення змісту принципів цивільного права (справедливість, добросовісність та розумність) і моральних засад суспільства. 2019. с. 75.

ПРИВАТИЗАЦІЯ ЖИТЛА В УКРАЇНІ

Вольський Руслан Олександрович

курсант навчальної групи СР-142,

Навчально-наукового інституту

права та підготовки фахівців для

підрозділів Національної поліції,

Дніпропетровського державного

університету внутрішніх справ

Науковий керівник:

Логінова Марина Вікторівна

викладач кафедри

цивільного права та процесу,

Дніпропетровського державного

університету внутрішніх справ,

капітан поліції

м. Дніпро, Україна

Однією з форм реалізації права громадян на житло є право громадян на приватизацію житлових приміщень. Протягом тривалого періоду приватизації зіткнувся з багатьма проблемами.

На сьогоднішній день придбання житла на території всієї країни є скрутним, оскільки відбувається процес збільшення ринкової вартості квартир. На жаль, внаслідок економічних реалій, що склалися у нашій країні, важко уявити ситуацію, коли громадянин може дозволити собі купити квартиру на зарплатню [2].

Приватизація житла в Україні почалася у 1990-х роках після розпаду Радянського Союзу. Процес приватизації став можливим завдяки прийняттю Закону України «Про приватизацію державного майна» в 1991 році. З того часу багато людей отримали можливість стати власниками житла, яке раніше було належне державі [3].

Приватизація житла в Україні відбувалася за різними умовами, залежно від часу і місця. У більшості випадків власники житла здійснювали приватизацію, сплачуючи державі визначену суму за квадратний метр житла.

Інші умови приватизації включали продаж за ринковою вартістю або навіть безкоштовну передачу житла власникам [4].

Приватизація житла має свої переваги і недоліки. З одного боку, власник житла має більшу свободу в управлінні своїм майном, може вільно розпоряджатися ним, включаючи продаж, здачу в оренду або дарування. З іншого боку, приватизація може призвести до збільшення цін на житло, особливо в центральних районах міст, де попит на житло високий.

Приватизація означає процес безкоштовної передачі у власність громадян на добровільній основі займаних житлових приміщень у державному та муніципальному житловому фонді.

На підставі вищевикладеної норми, можна зробити висновок, що гуртожитки, що належали державним та муніципальним підприємствам, установам та перейшли у відання муніципальних органів, втрачають статус гуртожитків і до них необхідно застосовувати статус, який закріплений для житлових приміщень за договорами найму соціального.

Так розглянемо судовий прецедент, Іванова звернулася до районного суду із позовною заявою про приватизацію житла. Позивач в обґрунтування своїх вимог, стверджує, що державні органи здійснювали відмову, зв'язку з тим, що не було знято статус гуртожитку.

Після об'єктивної та всебічної перевірки суд задовольнив вимоги позивача, посилаючись на те, що дане житлове приміщення використовується як житловий будинок, а не як гуртожиток. У зв'язку з тим, що житлове приміщення було передано до муніципальної власності і це є підставою виникнення у Іванова права на приватизацію житла [1].

Іншою не менш важливою проблемою є заборона здійснення приватизації колишніх службових квартир.

Однак у чинному законодавстві є можливість здійснення приватизації службових квартир, для цього необхідно перевести житло до муніципальної власності. Після переходу в власність муніципалітету змінюється статус житлового приміщення, тим самим найбільше з'являється можливість його

приватизації. Але на практиці здійснити цей перехід дуже важко та уповноважені органи його виробляють вкрай рідко. У таких випадках громадяни звертаються до судових інстанцій [2].

Отже, після проведеного дослідження процесу приватизації, проходить біля України, можна дійти невтішного висновку, що багато громадян хочуть користуватися конституційним правом на житло, але через багатьох труднощів, які зустрічаються на практиці, не можуть реалізувати своє право.

Так багато труднощів і надалі перешкоджатимуть успішній реалізації права на приватизацію, якщо не вжити комплексних заходів, які будуть спрямовані на усунення прогалин у чинному законодавстві, підвищення кваліфікації державних органів та посадових осіб.

Приватизація є серцевиною реалізації права громадян на житло, тому вона має проходити швидко, послідовно та успішно.

СПИСОК ВИКОРИСТАНОЇ ЛІТЕРАТУРИ:

1. Бриль, П. О. "Дослідження зарубіжного досвіду публічного управління житлово-комунальним господарством." Інвестиції: практика та досвід 4 2018 р. 142-146.
2. Поліщук, Н. В., and А. Г. Задорожний. "Узагальнення судової практики з розгляду справ про приватизацію державного житлового фонду та гуртожитків. 2016 рік." Судова апеляція 1 2017 р. 115-129.
3. Фегер, А. І. "Правове регулювання приватизації в АПК." 2018 р.
4. Штангрет, І. І. "Правовий статус службового житла спеціалізованого житлового фонду." Науковий вісник Львівського державного університету внутрішніх справ. серія юридична 4. 2017 р. 162-168.

LEGITIMACY AS A PHENOMENON OF GENERAL THEORY OF LAW

Науковий керівник:

Галенко Юлія Петрівна

Викладач кафедри українознавства та іноземних мов
Дніпропетровського державного університету внутрішніх справ

Рак Нікіта Вікторович

курсант 2-го курсу Навчально-наукового інституту
права та підготовки фахівців для підрозділів
Національної поліції Дніпропетровського державного
університету внутрішніх справ
м. Дніпро, Україна

In legal literature, legitimacy is understood as a multifaceted and substantial phenomenon. Its nature is directly related to the legislative activities of the state and the laws enacted [1, p. 118]. Laws that are adopted in the prescribed manner and brought to the awareness of citizens are the primary regulators of social life. Without laws any society would be in a state of disarray and negligence. Therefore, without laws the concept of legitimacy would be meaningless [1, p. 45].

The above stated highlights that legitimacy includes three aspects:

- The presence of qualitative and comprehensive laws.
- Their full acceptance by society and their conformity to social demands.
- Their real and effective application in the activities of individuals and organizations.

In contemporary legal literature, there is no consensus on the understanding of legitimacy. Currently, legitimacy is interpreted in the following aspects: as a method, a legal principle, a requirement and even legal regime [3, p. 4].

Moreover, legitimacy is considered in relation to democracy and its inherent institutions. For a democratic regime in Ukraine, the following characteristics are typical: the election of key state bodies, equality of citizens, equal voting rights, objective and unbiased vote counting during election campaigns, separation of powers, constitutional establishment of limits on their activities, etc. [1, p. 45].

The presence of such prerequisites is highly significant for both democracy and legitimacy. It can be observed, for example, that in the Soviet state, freedom of speech was recognized *de jure*, but could not be fully realized *de facto*, partly due to the absence of alternative mass media to the state, party and official channels [4, p. 63].

In addition, democracy without legitimacy loses its qualities of organization, coordination and supremacy of democratic institutions. As evidence, one can point to intentionally incorrect vote counting, voter bribery, relatively widespread opportunities for bribery of officials and bureaucracy, which are not only inherent in state structures, but also in public associations. At the same time, legitimacy without democratic mechanisms and institutions cannot be effectively established in the state and social life, as it relies on their support [1, p. 97].

Strengthening legitimacy in contemporary Ukraine is facilitated by various democratic structures, as well as the fact that positive-oriented media often provide reasoned and convincing responses to instances of corruption, embezzlement and abuses in state and public structures. They frequently draw attention to the inefficient activities of law enforcement agencies and government bodies at the national or local level. Other democratic institutions can also have a significant positive impact on the state of legitimacy [3, p. 33].

Characteristics of legitimacy also include the influence of societal culture and the level of cultural development of citizens and public officials within the state apparatus. Respect of the law, legal norms and lawful interests of others should be inherent in these subjects in terms of legitimacy. It is worth noting that this primarily applies to civil servants and individuals who apply the law in law enforcement and administrative spheres [4, p. 10].

Professional legal culture also encompasses qualities such as a comprehensive understanding of legislation, particularly as it relates to official duties, professionalism in drafting procedural documents, displaying courtesy in interpersonal communication, and strict adherence to the principles of legitimacy in one's activities. As we can see, the state of legitimacy in society is influenced by both

objective and subjective factors.

The subject (addressee) of legitimacy, alongside other individuals, is a citizen (a natural person). Compliance and enforcement of legal provisions of normative acts are practically significant for the subject, as well as the utilization of legal opportunities provided in the form of certain rights and freedoms.

In the clarification of the nature and purpose of legitimacy, the concepts of “objects” and “subjects” are essential. It is known that in philosophy, an object refers to something that is subject to a defined influence. Therefore, objects of legitimacy are the subjects of law, their consciousness, will, behaviour and ability to perceive legal provisions and align or not align their conduct and activities with them [3, p. 62].

Subjects of legitimacy are always subjects of law, that is, individuals and organizations endowed with legal subjectivity as well as corresponding rights and obligations. However, minors and mentally ill individuals are subjects of law, who do not belong to the subjects of legitimacy [1, p. 37].

Thus, the concept of “subject of law” is more comprehensive and broader compared to the concept of “subject of legitimacy”.

One of the debated questions is the composition of legitimacy, i.e., its elements. Various opinions are presented in corresponding literature. The following is most commonly distinguished:

- The normative basis of legitimacy, which is determined by the content of the current legislation.
- Theoretical and ideological basis of legitimacy, consisting of political and legal ideas, concepts and principles.
- Means, methods and conditions for implementing legitimacy [1, p. 40].

The main point of this statement lies in connection between legitimacy in modern Ukraine and increased value of law. It is worth mentioning that both legitimacy and law have many common features. They are interconnected with state power and share unified state-will content, determined by the current legislation. However, while law establishes state will, legitimacy arises only when there is a strict

and unwavering embodiment of the law in force.

Significantly, legitimacy intertwines not only legal, but also state, democratic and cultural aspects. At the same time, legitimacy exerts a reciprocal influence on these aspects, which allows discussing functions of legitimacy, namely its main directions of influence on individuals, organizations and various types of social relations formed within the legal field.

Upon initial examination of this aspect of the problem, it can be argued that legitimacy performs evaluative, regulatory and motivational functions. The motivational function is associated with motivating legal subjects to take actions and behave consistently with the prescriptions of legal norms, requirements and principles of legitimacy. At the same time, this function is organically connected with other named functions.

The examined aspects of legitimacy give general understanding of its parameters, qualitative uniqueness and its connection with other social-and-legal phenomena. Legitimacy, as a general theoretical legal category, was not artificially created or suddenly emerged. It asserts itself alongside the development of the state and law, arising from the political need of people to ensure order and discipline in society [4, p. 22]. Legitimacy currently occupies one of the most important positions among the spiritual and socio-political values in modern Ukraine. It is necessary for the observance, protection and preservation of human rights, deepening democratic transformations and establishment of a civilized society with the rule of law.

It is essential that in the process of studying the issue of legitimacy, relevant knowledge is formed in constitutional, administrative, civil, labour, environmental, criminal, procedural and other branches of law. From this perspective, the legitimacy of law as a general epistemological category contributes to the potential effectiveness of specialized knowledge.

REFERENCES

1. Agné, Hans and Fredrik Söderbaum. "The Costs of Legitimacy for Political Institutions." *Global Studies Quarterly* 2.1 2022.

2. Green, Fergus. "Legitimate Expectations, Legal Transitions, and Wide Reflective Equilibrium." *Moral Philosophy and Politics* 4.2 2017. P. 177-205.
3. Pashukanis, Evgeny. *The general theory of law and Marxism*. Routledge, 2017.
4. Polyakov, Andrey V. "A Communicative Approach to Leon Petrażycki's Theory of Law." *Leon Petrażycki*. Routledge, 2023. P. 193-208.

ЗАКОНОДАВСТВО УКРАЇНИ

ПРО КРИМІНАЛЬНУ ВІДПОВІДАЛЬНІСТЬ

Гасимов Шакерем

Виконав:

курсант навчальної групи КП-132

2 курсу, факультету підготовки фахівців
для підрозділів кримінальної поліції, рядовий поліції

Керівник:

Корогод Світлана

Старший викладач
кримінального права та кримінології капітан поліції

Кримінальна відповідальність є універсальною категорією кримінального права, оскільки має «наскрізний» характер, «пронизує» майже всі інститути як Загальної, так і Особливої частини або тісно пов'язана з ними [2].

Не випадково розділ II Загальної частини КК України має ключове значення для кримінального законодавства України називається «Закон про кримінальну відповідальність», а в розділі IX містяться статті, що регулюють питання звільнення від кримінальної відповідальності. У розділах «Покарання та його види» (X), «Призначення покарання» (XI), «Звільнення від покарання та його відбування» (XII), «Судимість» (XIII) фактично містяться нормативні розпорядження, встановлюють різні форми, види та етапи реалізації кримінальної відповідальності [1].

Зрештою, норми Особливої частини КК закріплені у відповідних її статтях, встановлюють кримінальну відповідальність за конкретні види правопорушень шляхом визначення того, які суспільно небезпечні діяння визнаються правопорушеннями та які покарання підлягають застосуванню до осіб, які їх здійснили.

Отже, дана категорія займає, безперечно, особливе і при цьому домінуюче місце у логічному ряді категорій. та понять кримінального права: «кримінальний закон» («закон про кримінальну відповідальність»),

«правопорушення», «кримінально-правові правовідносини», «склад правопорушення», «кваліфікація правопорушень», «звільнення від кримінальної відповідальності», «покарання», «призначення покарання», «звільнення від покарання та його відбування», «кримінальна відповідальність за конкретні види правопорушень».

Звісно ж, що для обґрунтування цього необхідно звернутися до положень статті КК України, де із змісту цієї норми суб'єкту, який винно вчинив правопорушення, призначено покарання, засноване на визнанні його правопорушником, що передбачає кримінальну відповідальність. Відповідно, несучи її спільно з конкретним видом покарання, засуджений через наявні обставини судовою інстанцією може бути звільнений від відбуття частини, що залишилася насправді. Реально, крім покарання, суд водночас фактично не звільняє особу від кримінальної відповідальності, і вона, навіть звільненим від покарання, продовжує її нести.

На нашу думку, цю констатацію підтверджує правова ситуація умовно достроково звільнення особи, передбачена законодавцем у КК України, коли застосовуючи умовно-достроково звільнення, суд може фактично покласти безпосередньо обов'язки, реально передбачені положеннями КК відповідним чином.

Насправді, засуджений повинен їх правомірно виконувати протягом саме тієї частини різновиду покарання, що залишилася не відбутою взагалі. Так як, фактично за своїм характером покладаються на обов'язки безпосередньо спрямовані на обмеження прав і свобод засудженої особи, яка звільнено від подальшого відбування покарання, то це реально припустимо лише щодо правопорушників, тобто осіб, які продовжують нести у цьому й надалі кримінальну відповідальність.

Прийняття нового кримінального законодавства не стало фіналом розвитку українсько-го кримінального права й кодифікаційні роботи протягом 2001–2020 рр. ще не трансформували-ся в надійну охорону прав і свобод людини, безпечний розвиток економічних, політичних, правових та інших

позитивних соціальних відносин [3, с. 143].

Але в чинному КК нормативно-правове визначення складу правопорушення, а також легальне його поняття (на рівні загального), відсутнє, що є, на наш погляд, проблемою у нормативно-правовому регулюванні підстави кримінальної відповідальності та не може не впливати негативно на практику застосування кримінального законодавства щодо встановлення підстави кримінальної відповідальності, кваліфікації правопорушень, їх розмежування та ін. Цей недолік КК можна усунути, на нашу думку думці, у порядку *de lege ferenda* шляхом доповнення ст. 2 КК текстом закону у такій редакції:

Склад правопорушення є системою обов'язкових об'єктивних та суб'єктивних ознак, зазначених у Кримінальному кодексі, які в сукупності визначають суспільно небезпечне діяння як злочин (Ч. 2 ст. 2).

Склад правопорушення (його ознаки та елементи) визначається у диспозиції відповідної статті (частини статті) Особливої частини КК, що передбачає кримінальну відповідальність за суспільно небезпечне діяння, а також у статтях Загальної частини КК (ч. 3 ст. 2) [4].

Пропоновані новели усунули існуючі прогалини в правовому регулюванні підстави кримінальної відповідальності, конституювали б нормативно-правове визначення поняття «склад правопорушення» у системі категорій кримінального права, трансформації його з «доктринального» на «легальне» (нормативно-правове) поняття кримінального права як юридичної умови заснування кримінальної відповідальності.

СПИСОК ВИКОРИСТАНИХ ДЖЕРЕЛ:

1. Вознюк, Андрій Андрійович, et al. "Кримінальна відповідальність за злочини, вчинені злочинною спільнотою: аналіз законодавчих новел." (2021).
2. Кузнецов, В. В., О. М. Шармар, and М. О. Акімов. "Еволюція законодавства України про кримінальну відповідальність." Аналітично-порівняльне правознавство 1 (2022): 265-269.

3. України, Конституція. "Законодавство України." URL: <https://zakon.rada.gov.ua/laws/show/254к/96-вр> (2023).

4. Шай, Роман Ярославович. "закон про кримінальну відповідальність: ключові аспекти." Trends in the scientific development 2 (2021): 132.

СИСТЕМА ПРАВООХОРОННИХ ОРГАНІВ ТА ЇХ ОРГАНІЗАЦІЯ

Гергелюк Даніїл Ігорович

Богомаз Даніїл Романович

здобувачі вищої освіти 2 курсу
факультету підготовки фахівців
для підрозділів кримінальної поліції
Спеціальність 262

Правоохоронна діяльність
Дніпропетровського державного
університету внутрішніх справ
Науковий керівник

Максимова Маргарита Констянтинівна,

Викладач кафедри
Адміністративного права та процесу
Дніпропетровського державного
університету внутрішніх справ

Основні перетворення, що відбуваються сьогодні в Україні, в правовій сфері суспільства вимагають всебічного дослідження психологічних механізмів для відбору високопрофесійних працівників для служби у правоохоронних органах. Криза правоохоронної системи, характерний для сучасної України, проблеми захисту соціально-економічних та конституційних прав та інтересів громадян у разі корупції та хабарництва, зловживання службовим становищем, втрати довіри до правоохоронних органів актуалізує як академічне, а й соціальне замовлення проведеного нами дослідження.

У сучасній юридичній літературі поняття «правоохоронні органи» досі залишається дискусійним. Це викликано тим, що, з одного боку, зазначене поняття об'єктивно існує і активно використовується як у юридичній практиці, так і поза нею, а з іншого боку – є не знята і досі невизначеність щодо складу правоохоронних органів (які державні чи не державні інститути до них слід відносити, а які не слід).

У чинному законодавстві ця проблема так і не вирішена. Оскільки закон не розкриває поняття правоохоронних органів, необхідно спочатку

сформулювати поняття правоохоронної діяльності, яке в теорії права давно визначено [1].

Правоохоронна діяльність – це діяльність держави, що здійснюється з метою охорони права спеціально уповноваженими органами шляхом застосування юридичних заходів впливу відповідно до закону та при неухильному дотриманні встановленого їм порядку [2].

З розкриття поняття правоохоронні органи можна умовно поділити правоохоронні органи на державні та недержавні.

Державні правоохоронні органи:

- прокуратура;
- органи внутрішніх справ;
- Органи юстиції;
- органи забезпечення безпеки;
- митні органи;
- податкові органи та ін.

Багато правознавців не відносять суди до правоохоронних органів. Тому деякі автори у зв'язку з цим видають даний навчальний курс під назвою «Суд та правоохоронні органи».

Недержавні правоохоронні органи:

- Адвокатура;
- третейські суди;
- приватні детективні та охоронні підприємства та ін. [3]

Ключовою ознакою понять правоохоронного органу та правоохоронної діяльності, які найповнішим чином розкривають їхнє соціальне призначення та місце у системі національної безпеки, є їхнє функціональне призначення визначений напрям діяльності, завдання, компетенція та володіння спеціальними повноваженнями з метою охорони права [1].

Роль правоохоронних органів серед інших органів, які становлять сектор безпеки і оборони України, полягає у виконанні покладених на них завдань у сфері національної безпеки, найголовнішими з яких є захист встановленого

Конституцією України суспільного ладу; охорона і захист прав і законних інтересів громадян, підприємств, організацій, установ, суб'єктів усіх форм власності; захист суверенітету та територіальної цілісності України.

Важлива роль системі правоохоронних органів належить органам внутрішніх справ. Органи внутрішніх справ покликані захищати життя, здоров'я, права та свободи громадян, власність, інтереси суспільства та держави від злочинних та інших протиправних посягань.

Їх діяльність будується відповідно до принципів законності, гуманізму, поваги прав людини, гласності та ін. Основними завданнями кримінальної міліції є виявлення, попередження, припинення та розкриття злочинів, за якими обов'язкове провадження попереднього слідства, а також організація та здійснення розшуку осіб, які переховуються від органів дізнання, слідства та суду, що ухиляються від виконання кримінального покарання, безвісти зниклих та інших осіб.

Усі функції правоохоронних органів безпосередньо зв'язані між собою. Вони можуть йти одна за одною або реалізовуватися одночасно. Так, послідовне здійснення функцій притаманно розслідування і правосуддя, а одночасне – для звинувачення, захисту та правосуддя. У кримінальному судочинстві деякі функції можуть здійснюватися не правоохоронними органами, іншими учасниками судочинства. Наприклад, функцію захисту може виконувати сам підсудний, а функцію звинувачення – потерпілий.

Робота в правоохоронних органах - це постійна взаємодія з вельми специфічним людським матеріалом. Тому психологічна служба відповідає за те, щоб всі співробітники, незалежно від посади, були емоційно врівноважені, мали деякий базовим рівнем психологічної підготовки

Щоб успішно виконувати свої обов'язки, співробітник правоохоронних органів повинен бути, як мінімум, знайомий з особливостями поведінки правопорушників (у тому числі емоційно-вольовими, етнічними та віковими), особистісними причинами протиправного поведінки, тюремною субкультурою, методами профілактики та зняття стресу, дозволу конфліктних ситуацій.

У більшості правоохоронних установ вже є кабінети для групової психокорекційної роботи з персоналом, психологи проводять розробки з вивчення та профілактики соціально-психологічних явищ, що ускладнюють оперативну обстановку [2].

У правоохоронних органах основні види робіт характеризуються жорсткими умовами безперервності, що викликається необхідністю іноді постійно протягом усієї зміни перебувати з правопорушниками (забезпечувати нагляд, проводити виховні заходи, нести службу на різних об'єктах, проводити профілактичні заходи та ін.). В результаті виникає дефіцит часу для відпочинку (перерви), нервово-емоційна перенапруга, підвищена стомленість, стреси. Робота працівників правоохоронних органів пов'язана з постійним ризиком, що призводить до емоційних криз та когнітивних дисонансів [3].

Таким чином, на наше глибоке переконання, одним із найважливіших та пріоритетних факторів реформування системи правоохоронних органів на сьогоднішній день є кваліфікована професійна психологічна підготовка працівників. Вона повинна здійснюватися виходячи з напрацювань вітчизняної та зарубіжної психології, ретельного аналізу особистості співробітників із застосуванням надійних та апробованих психодіагностичних методик [1].

Правоохоронна система - це складне явище, що включає в себе єдність і узгодженість, а також економічний, політичний, соціальний, правовий, організаційний, кадровий, ментальний та інші аспекти, що відображають її багатогранність як сферу професійної діяльності. Правоохоронну систему має заповнювати особлива категорія людей, соціально-професійна група, спеціально підготовлена для цієї мети та наділена особливими повноваженнями, правами та відповідальністю.

СПИСОК ВИКОРИСТАНОЇ ЛІТЕРАТУРИ:

1. «Про національну безпеку»: Закон України № 2469-VII від 21 червня 2018 року: URL: <https://zakon.rada.gov.ua/laws/show/2469-19#Text>. (дата звернення: 18.09.2020).

2. Хамула П. І. Правоохоронні органи в системі органів державної влади : автореф. дис. на здобуття наук. ступ. канд. юрид. наук: спец. 12.00. 01 «Теорія та історія держави і права; історія політичних і правових учень». Харків, 2016. 21 с.

3. Нагорна В. В. Щодо проблеми визначення поняття «правоохоронні органи» у правовій науці та законодавстві України. Юридичний науковий електронний журнал. 2018. № 6. С. 44-48.

4. Шай Р. Я. Природа та сутність правоохоронної діяльності. Наше право. 2014. № 5. С. 10-16.

ПРАВОВІ АСПЕКТИ МІЖВІДОМЧОЇ ТА ДЕРЖАВНО-ПРИВАТНОЇ ВЗАЄМОДІЇ В НАЦІОНАЛЬНІЙ СИСТЕМІ КІБЕРБЕЗПЕКИ УКРАЇНИ

Гнедюк Володимир Леонідович

науковий співробітник

Українського науково-дослідного інституту

Спеціальної техніки та судових експертиз

Служби безпеки України

м. Київ, Україна

Вступ./ Introduction. Сучасний цифровий світ приніс не лише незліченні можливості, але й серйозні виклики в галузі кібербезпеки. Кібератаки, крадіжка конфіденційної інформації та інші кіберзлочини стають все поширенішими, викликаючи значні загрози національній безпеці країни. У цьому контексті реалізація ефективної національної системи кібербезпеки стає надзвичайно важливим завданням. Для досягнення успіху в цій галузі необхідна гармонійна міжвідомча та державно-приватна взаємодія, а також належне регулювання цих відносин на юридичному рівні.

Мета роботи/Aim. дослідження правових аспектів міжвідомчої та державно-приватної взаємодії в національній системі кібербезпеки України.

Матеріали та методи./ Materials and methods. Правові аспекти міжвідомчої та державно-приватної взаємодії в національній системі кібербезпеки України розглядали такі дослідники як: Л. Ю. Веселова, Д. В. Дубов, В. Л. Плескач, А. І. Семенченко, Ю. П. Лісовська тощо. У даному дослідженні були проаналізовані наступні матеріали: законодавчі акти та нормативні документи, наукові джерела, документи державних органів, міжнародні стандарти та нормативи.

Також були використані наступні методи: пошуковий по наявній методичній та науковій літературі із аналізом знайденого матеріалу, кейс-стаді, аналіз документації та результатів діяльності дослідників з проблеми проведеного дослідження.

Результати та обговорення./ Results and discussion. Міжвідомча взаємодія та державно-приватна партнерство є ключовими складовими елементами національної системи кібербезпеки України. Міжвідомча взаємодія означає співпрацю та координацію різних державних органів та відомств, які займаються кібербезпекою, з метою обміну інформацією, розроблення спільних стратегій та планів, а також спільного реагування на кіберзагрози. Завдяки міжвідомчій взаємодії досягається більша ефективність і спроможність системи кібербезпеки в протидії сучасним кіберзагрозам.

Залучення приватного сектору до процесу забезпечення кібербезпеки також має вирішальне значення. Багато компаній та організацій мають значні ресурси, експертизу та доступ до критично важливої інформації. Співпраця між державним сектором та приватними підприємствами у сфері кібербезпеки сприяє обміну знаннями, технологіями та досвідом, а також спільному вирішенню проблем та викликів, пов'язаних з кібербезпекою.

Україна розуміє важливість міжвідомчої та державно-приватної взаємодії в галузі кібербезпеки і приділяє їм відповідну увагу на юридичному рівні. Національне законодавство встановлює правові основи для співпраці та координації між державними органами та відомствами, а також регулює відносини між державним та приватним секторами в галузі кібербезпеки [2, с. 244–245].

Одним з ключових аспектів міжвідомчої та державно-приватної взаємодії є обмін інформацією щодо кібербезпеки. Законодавство передбачає механізми та процедури обміну інформацією між державними органами та приватним сектором з метою виявлення, запобігання та реагування кіберзагроз. Важливим аспектом цього процесу є забезпечення конфіденційності, захисту даних та режиму доступу до інформації.

Один з головних аспектів юридичних принципів обміну інформацією є забезпечення конфіденційності. Державні органи та приватні суб'єкти повинні дотримуватися встановлених законодавством процедур і правил щодо обміну конфіденційною інформацією. Це означає, що інформація, яка передається між

сторонами, повинна бути захищена від несанкціонованого доступу та використання. Законодавство передбачає вимоги щодо шифрування даних, обмежень на їх передачу та зберігання, а також механізми встановлення конфіденційності та захисту інформації від несанкціонованого доступу [3, с. 282].

Крім того, правові аспекти обміну інформацією також регулюють питання захисту даних. Державні органи та приватні суб'єкти зобов'язані дотримуватися вимог щодо зберігання та обробки персональних даних відповідно до законодавства про захист персональних даних. Це передбачає встановлення механізмів безпеки для запобігання несанкціонованого доступу до персональних даних та їх незаконного використання. Державні органи та приватні суб'єкти можуть здійснювати обмін даними з додержанням вимог щодо захисту приватності та забезпечення конфіденційності особистої інформації.

Режим доступу до інформації – ще один важливий аспект правових аспектів міжвідомчої та державно-приватної взаємодії в національній системі кібербезпеки. Доступ до інформації повинен бути контрольованим та обмеженим відповідно до законодавчих вимог та політик безпеки. Державні органи та приватні суб'єкти повинні мати встановлені процедури та механізми для забезпечення відповідного рівня доступу до інформації. Це може включати автентифікацію користувачів, різні рівні доступу залежно від ролей та повноважень, а також встановлення правил та обмежень щодо використання інформації [1, с. 64].

Правові аспекти міжвідомчої та державно-приватної взаємодії в національній системі кібербезпеки також передбачають встановлення механізмів співробітництва та обміну інформацією при виявленні та реагуванні на кіберінциденти. Законодавство може встановлювати процедури для спільного аналізу та відповіді на кібератаки, обміну технічною інформацією про нові загрози та вразливості, а також координацію заходів щодо запобігання та нейтралізації кіберзагроз [2, с. 247].

Україна, враховуючи важливість міжвідомчої та державно-приватної взаємодії в галузі кібербезпеки, постійно вдосконалює свою правову базу. Процес розробки та впровадження нових нормативно-правових актів спрямований на створення сприятливої та ефективної системи співробітництва між державними органами та приватними суб'єктами в галузі кібербезпеки.

Висновки./ Conclusions. Правові аспекти міжвідомчої та державно-приватної взаємодії в національній системі кібербезпеки України відіграють важливу роль у забезпеченні ефективного співробітництва між державними органами та приватним сектором. Встановлення чітких правових рамок, обмін інформацією та спільні ініціативи допомагають підвищити кібербезпеку країни та захистити важливі інформаційні ресурси.

ЛІТЕРАТУРА

1. Дубов Д. В. Державно-приватне партнерство у сфері кібербезпеки: міжнародний досвід та можливості для України: аналіт. доп. / за заг. ред. Д. Дубова. К.: НІСД, 2018. 84 с.
2. Лісовська Ю. П. Кібербезпека: ризики та заходи: навч. посібник. К.: Видавничий дім «Кондор», 2019. 272 с.
3. Семенченко А. І., Плєскач В. Л., Заярний О. А., Плєскач М. В. Організаційно-правові механізми державного управління забезпеченням кібербезпеки та кіберзахисту України: сутність, стан та перспективи розвитку. *Проблеми програмування*. 2020. № 2–3. С. 278–286.

ПРИНЦИП БЕЗПОСЕРЕДНЬОЇ ДІЇ ПРАВ ЛЮДИНИ У ВІДПРАВЛЕННІ ПРАВОСУДДЯ

Гордійчук Микола Миколайович,
курсант 1 курсу Навчально-наукового
інституту права та підготовки фахівців
для підрозділів Національної поліції
Дніпропетровського державного
університету внутрішніх справ
Науковий керівник:
Жеглінська Тетяна Олегівна,
старший викладач кафедри теорії та історії держави і права
Дніпропетровського державного
університету внутрішніх справ

Принцип безпосередньої дії прав людини у відправленні правосуддя є важливою складовою сучасної правової системи. Він закликає кожного громадянина брати активну участь у забезпеченні справедливості та дотриманні своїх прав та свобод. Цей принцип має глибокі коріння в українській літературі, де видатні письменники відображали необхідність безпосередньої дії для досягнення справедливості. У цій тезі розглянемо принцип безпосередньої дії прав людини у відправленні правосуддя на прикладах творів українських письменників, а також проаналізуємо їхні внески в формування правової свідомості суспільства.

Одним з найвизначніших творів, який відображає ідею безпосередньої дії прав людини, є роман "Кайдашева сім'я" письменника Івана Нечуй-Левицького. У цьому творі головний герой, Максим Кайдаш, виявляє високу правову свідомість і самостійність у вирішенні своїх проблем. Він не чекає на рішення влади або суду, а самостійно вступає у боротьбу за свої права та справедливість. Цей приклад показує, що кожен громадянин має право використовувати доступні юридичні засоби для захисту своїх інтересів і боротьби з несправедливістю.

Інший видатний письменник, Іван Франко, також підкреслював

важливість безпосередньої дії в боротьбі з несправедливістю. У своїх творах він наголошував на активній участі громадян у суспільних процесах та протесту проти порушень прав. У його поемі "Мойсей" Франко зобразив образ Мойсея, який виступає проти беззаконня та притиснення. Цей герой символізує потужну волю та рішучість в захисті своїх прав та свобод. Таким чином, Франко вдихав своїх читачів до дії та протидії будь-яким формам несправедливості. [1]

Не можна не згадати і про видатного письменника та громадського діяча Леся Українку, яка в своїх творах акцентувала увагу на необхідності прямої участі людини у відправленні правосуддя. Її поезія була важливим засобом морального протесту та викликом до дії. У творі "Лісова пісня" Леся Українка оспівує силу народу, його здатність об'єднатися та вистояти перед тиранічними режимами. Вона закликала до самоорганізації та активної участі у боротьбі за свої права та справедливість. [2]

Внесок українських письменників у формування правової свідомості суспільства є надзвичайно важливим. Їхні твори не тільки розкривають проблеми несправедливості та порушення прав, але й надихають людей до дії. Вони показують, що кожен громадянин має важливу роль у відправленні правосуддя, і що безпосередня дія може привести до покращення ситуації та досягнення справедливості.

Принцип безпосередньої дії прав людини у відправленні правосуддя має глибокі коріння в українській літературі. Твори таких видатних письменників, як Іван Нечуй-Левицький, Іван Франко та Леся Українка, відображають важливість активної участі громадян у боротьбі за права та справедливість.

Історія українського народу є історією багаторічної боротьби за свободу та незалежність. У цій боротьбі значну роль відіграли саме громадяни, які безпосередньо діяли, виступали і відстоювали свої права. І цю ідею активно передавали українські письменники своїми творами. Українські письменники закликали до самоорганізації та злиття всіх сил у боротьбі з несправедливістю. Вони відображали в своїх творах не тільки проблеми суспільства, але й

пропонували власні рішення. Вони ставили перед громадянами завдання бути свідомими своїх прав та використовувати їх для досягнення справедливості.

Принцип безпосередньої дії прав людини у відправленні правосуддя передбачає, що кожен громадянин має можливість впливати на правовий порядок та захищати свої права. [3] Це означає активну участь у громадських дебатах, підтримку та участь у громадських організаціях, звернення до суду або інших правоохоронних органів. Цей принцип надає кожній людині можливість бути агентом змін і впливати на суспільство.

В заключенні, принцип безпосередньої дії прав людини у відправленні правосуддя викликає нас усіх до більш активної участі у формуванні справедливого суспільства. Кожен громадянин має право на справедливість та повагу до своїх прав, і лише через нашу безпосередню участь у процесі відправлення правосуддя ми можемо досягти цієї мети. Українські письменники, такі як Іван Франко та Леся Українка, закликали до активної участі громадян у суспільних процесах та протестували проти порушень прав та несправедливості. Їхні твори є важливим засобом морального протесту та викликом до дії. Отже, принцип безпосередньої дії прав людини у відправленні правосуддя є надзвичайно важливим принципом, який має допомогти досягти справедливості та поваги до прав кожного громадянина. Кожен з нас має право на захист своїх прав та свобод, і лише через активну участь у відправленні правосуддя ми можемо забезпечити справедливість та рівність для всіх.

Використані джерела:

- Франко, Іван. Мойсей. 1878 рік.
- Українка, Леся. Лісова пісня. 1901 рік
- Декларація прав людини та громадянина. ООН, 1948 рік.
- Конституція України. 1996 рік
- Ткаченко, Марина. "Принцип безпосередньої дії прав людини у відправленні правосуддя." Наукові записки Національного університету "Острозька академія". Серія "Філософія", Том 2 (56), 2019 рік.

ТЕОРЕТИЧНО-ПРАВОВІ АСПЕКТИ ЄВРОІНТЕГРАЦІЙНИХ ПРОЦЕСІВ

Горulyко Максим Олександрович

курсант 1 курсу Навчально-наукового
інституту права та підготовки фахівців для підрозділів
Національної поліції

Дніпропетровського державного університету
внутрішніх справ

Науковий керівник:

Жеглінська Тетяна Олегівна

викладач кафедри
теорії та історії держави і права
Дніпропетровського державного
університету внутрішніх справ

На сучасному етапі суспільного розвитку, як ми спостерігаємо, відбувається процес створення інтеграційних систем, в якому беруть участь не лише розвинуті країни, але й ті, що перебувають у стадії розвитку. Це свідчить про те, що прихід епохи нового регіоналізму охопив усі континенти і сприятиме зменшенню розриву між державами світу, а також підвищить рівень соціально-економічного розвитку всіх країн загалом [1, с. 656]. Особливо важливим є визначення концепції глобальної інтеграції, що приводить до формування єдиного політичного, соціально-економічного та культурного простору, заснованого на спільних інтересах держав-учасниць.

У ХХІ столітті глобалізація та інтеграція світової економіки та суспільства в цілому сприяли тому, що європейське право стало одним з пріоритетних напрямків розвитку сучасних правових систем. Держави, народи та континенти зіткнулися з схожими проблемами, які вирішуються за допомогою схожих правових методів, з принципом ефективності як одним із основних критеріїв. Внаслідок цього, в світовій практиці спостерігається тенденція до зближення національних правових систем, формування так званого "глобального права людства", яке стає засобом та методом правового

регулювання у світовому співтоваристві [2, с. 75].

Україна прагне до євроінтеграції, яка передбачає залучення іноземних інвестицій, модернізацію та інноваційний розвиток економіки, а також підвищення конкурентоздатності українських виробників товарів з метою отримання доступу до внутрішнього ринку Європейського Союзу. У сучасному зовнішньо- та внутрішньополітичному контексті, співробітництво з Європейським Союзом відкриває для України можливість здійснити стратегічний вибір, від якого залежатимуть місце і роль країни в новій системі міжнародних відносин.

Одним з основних елементів стабільності та розвитку Європейського Союзу є його унікальна правова організація, яка представляє нову форму економічної інтеграції, неперевершену у світі. Цей новий правовий порядок поєднує в собі норми міжнародного права, правові приписи та юриспруденцію Європейського Союзу, відрізняючись від міжнародного правопорядку та внутрішнього правопорядку держав.

Правовий аспект інтеграційних процесів полягає в тому, що вони впроваджують норми права Європейського Союзу в національні правові системи всіх держав-учасниць. Це означає, що ці процеси стають неот'ємною частиною національних правових систем, надають юридичної сили актам Європейського Союзу на території держав-учасниць та зобов'язують національні суди їх застосовувати. Важливою складовою євроінтеграційних процесів є постійне узгодження інтересів держав-учасниць.

Для подолання численних криз, що виникали в діяльності Співтовариства і супроводжувалися постійними ультимативними вимогами, була сформована культура компромісу і діалогу, яка передбачає повагу і врахування інтересів всіх країн-партнерів. Юридичний статус європейської інтеграції є унікальним з двох причин: по-перше, Співтовариства держав створені і функціонують на основі міжнародно-правових норм; по-друге, в рамках Європейського Союзу сформувався власний специфічний автономний правопорядок, який має значні відмінності від національних правопорядків держав-членів [3, с. 33].

Узагальнюючи, можна сказати, що інтеграційні процеси сприяють регіоналізації, яка передбачає децентралізацію світового простору і підвищення життєдіяльності його компонентів, таких як політичні та економічні утворення. Створення регіональних об'єднань супроводжується зникненням бар'єрів у сфері бізнесу, що зміцнює економічну взаємозалежність між державами, що, в свою чергу, суттєво впливає на правотворчі процеси і забезпечення законних відносин у всіх сферах суспільного життя.

Світова тенденція до регіональних інтеграційних процесів пояснюється не тільки внутрішніми регіональними факторами, але й зростаючими вимогами, що виникають внаслідок інтеграції, до внутрішнього та зовнішнього середовища. Це також сприяє зміцненню міжнародної конкуренції, що змушує кожен окрему державу докладати максимум зусиль, щоб зайняти достойне місце у світовому співтоваристві.

СПИСОК ДЖЕРЕЛ:

1. Риндзак О. Т. Міждержавна економічна інтеграція у системі чинників державної міграційної політики. Глобальні та національні проблеми економіки. Миколаївський національний університет імені В. О. Сухомлинського Випуск 3. 2015. С. 656-702
2. Мариніна С. В., Суть, проблеми та перспективи розвитку форм міжнародної економічної інтеграції. Зовнішня торгівля: економіка, фінанси, право. Серія. Економічні науки. Науковий журнал. №5. 2014. 342 с.
3. Федіна Н. В. Теоретично-правові аспекти інтеграційних та євроінтеграційних процесів у сучасному державотворенні та правотворенні / Н. В. Федіна, А. Я. Пашко // Право та державне управління. - 2022. - № 2. С. 32-38.

ГАРАНТІЇ КОНСТИТУЦІЙНО-ПОЛІТИЧНИХ ПРАВ ГРОМАДЯН УКРАЇНИ ЯК НЕВІД'ЄМНА СКЛАДОВА ЗАБЕЗПЕЧЕННЯ ОСНОВОПОЛОЖНИХ ПРАВ ЛЮДИНИ

Гречишкін Єгор Юрійович,
курсант 1 курсу Навчально-наукового
інституту права та підготовки фахівців
для підрозділів Національної поліції
Дніпропетровського державного
університету внутрішніх справ
Науковий керівник:
Жеглінська Тетяна Олегівна,
старший викладач кафедри теорії та історії держави і права
Дніпропетровського державного
університету внутрішніх справ

Політичні права громадян України наряду з громадянськими правами та свободами – це пріоритетна галузь системи конституційних прав та свобод людини і громадянина. Дані права й свободи людини, що одні з перших були нормативно закріплені в конституційних актах Америки і Європи, інших конституціях, які символізували регламентацію побудови нових, буржуазно демократичних відносин. Є загальновідомим факт про те, що через свавільні порушення, які здійснює влада щодо реалізації політичних і громадянських прав людини, насамперед на участь в управлінні справами держави, відбуваються численні революції у світі, одним із таких випадків стала Революція гідності, що відбулася в Україні.

Політичні права й свободи розуміються як можливості громадян, які належні їм від народження, закріплені законом. Завдяки цим можливостям громадяни мають змогу у порядку й формах, визначених законом, здійснювати активний вплив на діяльність і організацію діяльності держави, органів місцевого самоврядування, органів державної влади, інших суб'єктів політичної системи, брати участь у політичних процесах країни [1, с. 21].

Цілковита більшість сучасних розвинених демократичних країн світу, у

тому числі й Україна, характеризуються потужними політичними системами, головні компоненти яких – це політичні партії, громадянське суспільство, а також його інститути. До того ж, на думку Е. Даунса, політичні партії є командою людей, що прагнуть до реалізації контролю державного апарату за рахунок заміщення офіційних посад шляхом належно організованих виборів [2, с. 350-351].

Політичні права людини і громадянина ґрунтуються на певних засадах. У цілому вони відповідають загальним засадам прав людини, зокрема:

1) Невід’ємність та універсальність. Всі громадяни наділені відповідними правами. Людина, яка володіє відповідними правами, не може добровільно від них відмовитися. До того ж комплекс даних прав не може бути позбавлений у людини кимось.

2) Неподільність. Громадянська, культурна, економічна, політична та соціальна сфера – це невід’ємна частина гідності кожного громадянина.

3) Взаємозв’язок та взаємозалежність. Від реалізації одного права зазвичай залежить реалізацію інших прав, у частковій мірі або цілком. Для прикладу, від реалізації права на здоров’я за певних обставин залежить реалізація права на інформацію та права на освіту.

4) Недискримінація та рівність. Всі індивідууми – рівні серед людей, рівні за гідністю, яка притаманна кожному.

5) Інтеграція та участь. Кожен громадянин окремо та суспільство в цілому має право висловлювання та реалізації активної, вільної і цілеспрямованої участі в економічній, громадянській, соціальній, культурній і політичній сфері держави, які забезпечуються реалізацію основних прав та свобод людини і громадянина, який робить неоцінений внесок у розвиток та отримання з нього користі для себе [3, с. 174-180].

Механізм реалізації конституційного права щодо об’єднання в громадські організації визначає комплекс конституційно-правових засобів інституціональної і нормативно-правової природи, за допомогою яких громадяни на громадських засадах, на засадах спільності інтересів спроможні

заснувати й бути членами громадських організацій [4, с. 182].

Отже, завдяки комплексу політичних прав, яким наділена особа, вона має можливість брати участь у політичному житті своєї країни. Завдяки цьому громадяни залучаються до участі в державному управлінні у різних формах, починаючи з права голосування на виборах, закінчуючи правом на участь у мирних мітингах. Гарантування даної категорії прав людини варто розглядати крізь призму гарантій відповідних прав. Гарантії бувають двох видів: інституційно-організаційні та нормативно-правові. Найважливіший документ, яким декларуються політичні права українців - це Конституція України. Основний закон України в контексті політичних прав людини відповідає загальновизнаним міжнародним стандартам. Інституційно-організаційні гарантії гарантуються громадськими правозахисними організаціями, Президентом України, Уповноваженим Верховної Ради з прав людини, а також іншими суб'єктами.

ВИКОРИСТАНІ ДЖЕРЕЛА:

1. Бук В. Зміст конституційних політичних прав і свобод. Право України. 2001. № 9. (дата звернення: 21.04.2023).
2. Демократизация: учебн. пособ. сост. и науч. ред.: К. В. Харпфер, П. Бернхаген, Р. Ф. Инглхарт, К. Вельцель; пер. с англ. под науч. ред. М. Г. Миронюка; предисл., сост. указателя М. Г. Миронюка ; Нац. исслед. ун-т «Высшая школа экономики». М.: Изд. дом Высшей школы экономики, 2015. 708 с. (дата звернення: 21.04.2023).
3. Філософія прав людини. За редакцією Ш. Госепата та Г. Ломанн. Ніка-Центр, 2012. 320 с. (дата звернення: 21.04.2023).
4. Пономарьов С. М. Механізм реалізації конституційного права на об'єднання в громадські організації: дис. канд. юрид. наук : спец. 12.00.02. С. М. Пономарьов. К., 2014. 207 с. (дата звернення: 21.04.2023).

МІЖНАРОДНО-ПРАВОВІ СТАНДАРТИ ЗАБЕЗПЕЧЕННЯ ПРАВ ДИТИНИ

Деменко Віталій Михайлович
курсант навчальної групи СР-142,
Навчально-наукового інституту
права та підготовки фахівців для
підрозділів Національної поліції,
Науковий керівник:
Жеглінська Тетяна Олегівна
викладач кафедри
теорії та історії держави і права,
Дніпропетровського державного
університету внутрішніх справ,
м. Дніпро, Україна

Під час збройних конфліктів однією з найскладніших проблем є необхідність забезпечення захисту цивільного населення, зокрема дітей, які стикаються з основними труднощами. Незважаючи на широке визнання в міжнародному праві необхідності захисту цивільного населення, сьогодні ця проблема набула особливої актуальності.

Одним з найбільш драматичних прикладів такої ситуації є загострення збройного конфлікту внаслідок нападу російської федерації на Україну. Це стало приводом для введення в Україні воєнного стану. Воєнний стан має на меті забезпечити безпеку та захист населення, зокрема дітей, які є особливо вразливими під час конфлікту.

Президент Зеленський оголосив воєнний стан і розірвання дипломатичних відносин із Росією та прокоментував її напад словами, що Росія підло і самовбивчо напала на Україну, а російська держава стоїть на шляху зла.

Міжнародне гуманітарне право забезпечує всебічний захист дітей. У разі збройного конфлікту міжнародного чи неміжнародного характеру діти користуються спільним захистом, який надається цивільним особам, які не беруть участі у бойових діях. Цивільним особам гарантується гуманне

звернення, і на них поширюються правові норми, які стосуються ведення бойових дій. З огляду на особливу вразливість дітей, Третя і Четверта Женевські конвенції 1949 р. і Додаткові протоколи 1977 р. до них встановлюють ряд правил, що надають їм спеціальний захист. Діти, які беруть безпосередню участь у бойових діях, не позбавляються цього спеціального захисту. Зокрема, Додаткові протоколи 1977 р., Конвенція про права дитини 1989 р. та Факультативний протокол 2000 р. до цієї Конвенції щодо участі дітей у збройних конфліктах накладають обмеження на вербування дітей та їх участь у бойових діях [1].

Міжнародно-правові стандарти забезпечення прав дитини є важливими інструментами, що визнають універсальність, недоторканність та невідчужуваність прав кожної дитини. Ці стандарти встановлюють принципи та норми, які держави зобов'язані дотримуватися для захисту та реалізації прав дитини. Одним з найважливіших міжнародних документів, що регулюють права дитини, є Конвенція про права дитини, прийнята Генеральною Асамблеєю ООН у 1989 році. Ця Конвенція визнає, що діти мають право на повноцінний фізичний, психологічний, соціальний та культурний розвиток. Вона закріплює основні принципи, такі як недискримінація, інтерес дитини як найвищий пріоритет, право на вираження своїх поглядів та участь у справах, що стосуються їхнього життя [2].

Підписання Україною Конвенції про права дитини вказує на визнання пріоритету сімейного виховання для дітей-сиріт та дітей, позбавлених батьківського піклування, порівняно з практикою передачі дітей на виховання до державних установ. Проте, в сучасних умовах, особливо в контексті активних воєнних дій, питання захисту прав та інтересів дитини стає набагато ширшим.

Необхідність захисту прав дитини виникає не тільки для дітей-сиріт та дітей, позбавлених батьківського піклування, але й для всіх дітей, які перебувають у вразливих ситуаціях. Воєнний конфлікт накладає додаткові виклики на дотримання та захист прав дітей, незалежно від їхнього статусу.

Діти, які мають батьків та не потребують особливого захисту в мирний час, також потребують підтримки та захисту в умовах війни.

На окупованих територіях діти, які не досягли 15 років, вагітні жінки та матері дітей до 7 років повинні продовжувати користуватися будь-якими перевагами щодо харчування, медичного догляду та захисту від наслідків війни, які надавалися їм відповідно до заходів, вжитих до окупації (ст. 50). У цій же статті передбачається, що держава, що окупує, зобов'язана сприяти роботі установ, піклуванням яких довірені діти на окупованій території. Інтерновані вагітні жінки та діти до 15 років повинні отримувати додаткове харчування відповідно до їх фізіологічних потреб (ст. 89). Стаття 38 містить положення, що діти до 15 років і матері з дітьми до 7 років, що належать до сторони супротивника, користуються спеціальними перевагами так само, як і громадяни цієї держави [3]. Таким чином, під час війни порушуються права дитини: право на життя, право бути з сім'єю і громадою, право на здоров'я, право на розвиток особистості, а також право на турботу і захист. Порушені права дітей мають бути відновлені та захищені з допомогою як національних, так і міжнародних інституцій.

СПИСОК ВИКОРИСТАНИХ ДЖЕРЕЛ

1. Фігель Ю. О. Обмеження прав людини в умовах воєнного стану. Науковий вісник Львівської комерційної академії. Серія: Юридична 2. 2015. с. 222-230.

2. Магда С. О. Захист прав дітей в умовах воєнного стану. Вісник Харківського національного університету імені ВН Каразіна. Серія: Право 20. 2015. с. 88-92.

3. Журавель М. В. Міжнародно-правові стандарти прав дитини та ювенальна юстиція. The 8 th International scientific and practical conference “Topical issues of modern science, society and education”(February 26-28, 2022) SPC “Sci-conf. com. ua”, Kharkiv, Ukraine. 2022. 961 с.

ОСОБИСТІ НЕМАЙНОВІ ПРАВА, ЩО ЗАБЕЗПЕЧУЮТЬ ПРИРОДНЕ ІСНУВАННЯ ФІЗИЧНОЇ ОСОБИ

Деменко Віталій Михайлович
курсант навчальної групи СР-142,
Навчально-наукового інституту
права та підготовки фахівців для
підрозділів Національної поліції
Дніпропетровського державного
університету внутрішніх справ
Науковий керівник:

Логінова Марина Вікторівна
Викладач кафедри цивільного права та процесу
Дніпропетровського державного університету внутрішніх справ
м. Дніпро, Україна

Розвиток сучасного цивільного права характеризується новими теоретико-методологічними підходами, які дозволяють виявити та об'єктивно оцінити ті чи інші аспекти інститутів, що входять у цю галузь права [2].

Право на недоторканність приватного життя означає можливість відокремлення приватного життя, самостійно вирішувати все питання особистого життя та заборона втручання третіх осіб, крім випадків, передбачених законом чи узгоджених із громадянином.

Особисті права мають абсолютний характер. Суть благ як об'єктів цивільних прав.

Особисті права є немайновими. Особисті права належать лише громадянам.

1. Особисті права є правами суворого особистого Ознаки особистих немайнових прав полягають у наступному [1, с. 887, 888].

- 4) не відчужуються.
- 3) є невіддільними від особи;
- 2) мають немайновий характер;

Відмінною рисою зазначеної групи прав є те, що ці права ґрунтуються на

матеріальній основі, пов'язаній з володінням, користуванням та розпорядженням якимось майном. Особисті немайнові права може бути і пов'язані з майновими. Вони належать конкретній особі та є невідчужуваними.

Це право на життя та здоров'я, право на ім'я, право на захист честі, гідності та репутації, право авторства, право на недоторканність приватного життя [3, с. 89].

Відповідно до ЦК України вони належать громадянину від народження або в силу закону є невідчужуваними і не передаються іншим особам іншим способом, за винятком випадків, передбачених законом [4].

Так, наприклад, особисті немайнові права та інші нематеріальні блага, які належали померлому, можуть здійснюватися та захищатися іншими особами, у тому числі спадкоємцями правовласника. Ця ознака передбачає належність особистих немайнових прав, по-перше, з моменту народження. Це означає, що громадянин, коли народжується, наділяється цими правами.

По-друге, особисті немайнові права належать громадянину чинності закону. У нормативно-правових актах прописано існуючі види особистих немайнових прав та кожному їх дана характеристика. Потім ця група прав та інші нематеріальні блага здійснюються та захищаються іншими особами, серед яких є спадкоємці правовласника. [2, 3]

Юридичній особі не можуть належати особисті немайнові права у зв'язку з тим, що вона є штучним суб'єктом права. Наприклад, право на ділову репутацію юридичної особи пов'язано з її майновими правами та інтересами. якщо вони належать громадянину від народження чи з закону.

Власнику особистих немайнових прав може протистояти невизначене коло осіб, яке не має зазіхати на особисті немайнові права громадян. Не допускається втручання інших осіб у його особистий простір, крім випадків, передбачених законом [1].

Тому громадянин має можливість звертатися з вимогами до невизначеного кола осіб, щоб вони не порушували його права. Також він може скористатися заходами захисту у разі, якщо його право порушено.

Таким чином, особисті немайнові права являють собою ті нематеріальні блага, які нерозривно пов'язані з особистістю, належать йому від народження і є невідчужуваними. В даний час існує кілька підходів до класифікації особистих немайнових прав, а також змісту їх ознак, основними з яких є невіддільність від особистості та немайновий характер.

СПИСОК ВИКОРИСТАНОЇ ЛІТЕРАТУРИ:

1. Баранов, М. В. "ПРАВО ЮРИДИЧНОЇ ОСОБИ НА ІСНУВАННЯ." ББК 67.404 (4УКР)+ 67.410 (4УКР) П78 (2016): 378.
2. Коструба, Анатолій Володимирович. "ОСОБИСТІ НЕМАЙНОВІ ПРАВА." (2020).
3. Скрипник, В. Л. "Немайнові блага як об'єкти цивільних прав." Приватне право і підприємництво 18 (2018): 100-104.
4. Шишка, О. Р. "Немайнові відносини з матеріальними благами в предметі цивільного права." Відповідальний за випуск професор ВІ Борисова (2019): 255.

ПРИНЦИП РІВНОСТІ УЧАСНИКІВ ЦИВІЛЬНИХ ПРАВОВІДНОСИН

Деменко Віталій Михайлович
курсант навчальної групи СР-142,
Навчально-наукового інституту
права та підготовки фахівців для
підрозділів Національної поліції,
Дніпропетровського державного
університету внутрішніх справ
Науковий керівник:

Логінова Марина Вікторівна
Викладач кафедри цивільного права та процесу
Дніпропетровського державного університету внутрішніх справ
м. Дніпро, Україна

На сьогоднішній день ми можемо виділити кілька основних принципів цивільного права.

Принцип рівності учасників цивільних правовідносин є однією з основних засад цивільного законодавства України. Згідно з цим принципом, всі учасники цивільних правовідносин мають бути рівні перед законом, мати однакові права і обов'язки, і не повинні мати переваг один перед іншим [1].

Однак, іноді вимоги принципу рівності можуть бути обмежені, коли законодавець встановлює певні привілеї та переважні права для окремих учасників цивільних правовідносин. Переважні права дають їх власникам першочерговість перед іншими учасниками при рівних можливостях. Привілеї ж є юридичними засобами, за допомогою яких законодавець може коригувати рівність учасників цивільних правовідносин, надавати додаткові гарантії власникам цих привілеїв [2].

Цілі, які законодавець переслідує, встановлюючи переважні права та привілеї, можуть бути різними, наприклад, вирішення соціально значущих завдань, досягнення справедливості, забезпечення стабільності цивільно правових відносин, захист інтересів слабшої сторони і т.д. Однак, будь-яке обмеження принципу рівності має бути обґрунтоване і встановлене лише на

підставі закону, здійснюватися у точній відповідності до його положень.

Серед ключових принципів цивільного права є особлива важливість принципу рівності учасників цивільних відносин, який є основним у процесі здійснення цивільних прав.

Принцип рівності учасників цивільно-правових відносин визначається насамперед тим, що в основі цієї рівності лежать самі відносини, які є предметом цивільно-правового регулювання. Слід зазначити, що за відсутності такої консолідації ці відносини не могли бути предметом цивільного законодавства. Побудова цивільно-правового регулювання на принципах рівності допомагає забезпечити реалізацію цієї специфічної особливості самих цивільно-правових відносин у поведінці їх учасників [3].

В. А. Тархов визначає рівність суб'єктів цивільного права як один з основних принципів цивільного права, що означає рівну дієздатність громадян, рівне становище громадян та організацій по обидві сторони правовідносин, але ні в якому разі це не рівняння людей відповідно до їх потреб та смаку, а не скорочення діяльності економічних операторів на діяльність. «Рівними учасниками вважається залізниця, яка здійснює різні види діяльності великого розміру та незалежний громадянин, який уклав договір перевезення з залізницею» [2].

Принцип рівності означає, що учасники цивільних відносин можуть не тільки визначати поведінку інших учасників відповідно до їх статусу. Якщо позиція базується, наприклад, на адміністративному підпорядкуванні одного учасника іншому, то її регулювання здійснюється вже не цивільним законодавством, а адміністративним [3].

Суб'єкти цивільного права перебувають у однаково рівнозначному становищі вже на стадії правоздатності. Це чітко видно з характеристики правоздатності як громадян, так і юридичних осіб.

Отже, категорія свободи набуває особливого значення при визначенні «справедливої нерівності» учасників цивільних правовідносин. Сучасне вчення про свободу може бути втілено у таких по-ложеннях

1) усі люди вільні від народження, і ніхто не має права втручатися в їх природні права. Забезпечення та захист цих прав є головною метою держави;

2) свобода - це здатність робити все, що не шкодить іншим. Як наслідок, свобода людини не може бути абсолютною;

3) межі свободи можуть бути встановлені законом, який є його мірою. Свобода і верховенство права не є антагоністичними, якщо закон легальний. Тому дозволено все, що не заборонено;

4) частина дозволеного визначається правами людини. Консолідація прав необхідна, щоб допомогти людині реалізувати свій потенціал, але жоден набір прав не вичерпує значення свободи;

5) обмеження прав можливе саме для того, щоб сприяти загальному добробуту демократичного суспільства

Отже, юридична рівність учасників цивільних правовідносин є принципом цивільного права, який визначає специфіку методу цивільно правового регулювання.

СПИСОК ВИКОРИСТАНИХ ДЖЕРЕЛ

1. Сивий Р. Метод правового регулювання як критерій поділу позитивного права на приватне та публічне Р. Сивий Юридична Україна. 2015. № 3. С. 54-63.

2. Боднар С. Б. Рівність у праві — справедлива нерівність С. Б. Боднар Науковий вісник Чернівецького університету. 2016. Вин. 311. С. 24-27.

3. Голубєва Н. Ю. Принципи цивільного права як методологічна основа цивільного права України Н. Ю. Голубєв Актуальні проблеми держави і права. 2017. Вин. 33. С. 18-21.

СВОБОДА СЛОВА В УМОВАХ ВОЄННОГО СТАНУ

Дуняшенко Олександр Олександрович,
курсант 1 курсу Навчально-наукового
інституту права та підготовки фахівців
для підрозділів Національної поліції
Науковий керівник:
Жеглінська Тетяна Олегівна,
старший викладач кафедри
теорії та історії держави і права
Дніпропетровського державного
університету внутрішніх справ

Свобода слова – це право людини на вільне висловлювання думок, ідей та інформації без будь-яких обмежень або цензури. Це право визнано багатьма міжнародними та національними законами та статутами про права людини.

Свобода слова є однією з найважливіших громадянських свобод, яка гарантується законодавством України. Українська Конституція гарантує право на свободу думки та слова, право на інформацію, а також право на вільне поширення ідеї та інформації.

Крім Конституції, законодавство України також містить інші нормативні акти, які регулюють питання свободи слова. Зокрема, це Закон України «Про засоби масової інформації», який визначає правила взаємодії засобів масової інформації з громадськістю, вимоги до професійної діяльності журналістів та редакційних колективів.

Також існують закони про захист прав на інтелектуальну власність, які регулюють права авторів на свої твори, в тому числі на твори, розміщені в мережі Інтернет.

Проте, варто зазначити, що навіть при наявності законодавчої бази свободи слова, у певних випадках, наприклад під час воєнного стану або надзвичайного стану, права на свободу слова можуть бути обмежені заради безпеки держави та громадського порядку. У таких випадках обмеження повинні бути належним чином законними та пропорційними меті, що ставиться

перед державою.

Дослідження стану правового регулювання права на свободу думки і слова в умовах воєнного стану. Завдання: висвітлено сутнісні характеристики права на свободу думки і слова; проаналізовано аспекти регулювання права на свободу думки і слова на конституційному рівні в сучасній правотворчій практиці України в умовах воєнного стану.

Спеціально-наукові методи: порівняльно-правовий, тлумачення правових норм, правового прогнозування, правового моделювання, системний тощо.

Наразі, в Україні, у зв'язку із введенням в Україні воєнного стану тимчасово, на період дії правового режиму воєнного стану, можуть обмежуватися конституційні права і свободи людини і громадянина, передбачені статтями 30-34, 38, 39, 41-44, 53 Конституції України, а також вводиться тимчасові обмеження прав і законних інтересів юридичних осіб в межах та обсязі, що необхідні для забезпечення можливості запровадження та здійснення заходів правового режиму воєнного стану, які передбачені» (пункт 3 Указу Президента України від 24 лютого 2022 року № 64 «Про введення воєнного стану в Україні»). Так, згідно Конституції України (статті 34), закону України «Про воєнний стан», свобода слова може бути обмежена під час воєнного стану з метою забезпечення національної безпеки, громадського порядку та інших пріоритетних цілей для держави. Зазвичай, у таких випадках діє воєнна цензура (контроль за змістом і поширенням інформації з метою обмеження або недопущення її поширення), яка обмежує публікації та висловлювання, що можуть шкодити національній безпеці або сприяти ворогові [2, с. 8].

Критерії будь-яких обмежень свободи слова мають бути визначені на законодавчому рівні. А коли цього немає, держава сама себе ставить у складне становище. Приміром, у питанні протидії поширенню неправдивої інформації. Адже, якщо ви поширюєте неправдиву інформацію про фізичну особу, вона може подати до суду. А держава значно обмежена в можливостях захищатися від поширення неправдивої інформації щодо неї.

Тому Україні рано чи пізно доведеться виписувати в законі про воєнний стан чіткий перелік обмежень свободи слова, який застосовується в «сірій зоні». Тому що він об'єктивно там застосовується, адже журналіст не може туди просто приїхати і повідомляти все, що там робиться. Але всі обмеження і дозволи для журналістів мають бути чітко визначені і прописані в законі.

Має бути визначено також, які ЗМІ там будуть транслюватися, або за якими особливостями будуть розподілятися там частоти на мовлення, або на яких підставах і за якою процедурою блокуватиметься мовлення з окупованих територій тощо.

Відсутність таких визначень створює насамперед багато проблем для держави. Вона отримує багато закидів щодо обмеження свободи слова навіть у тих випадках, коли ці обмеження цілком можуть бути виправдані [6, с. 4].

Досліджуючи тему «Свобода слова в умовах воєнного стану», варто звернути увагу і на поняття інформаційної грамотності людини і суспільства в цілому. Адже дезінформація – це простий та невід'ємний компонент інформаційної війни, яку часто ведуть держави, організації чи приватні компанії. Дезінформацію можна визначити як свідомо подану неправдиву інформацію, яка поширюється, щоб заподіяти шкоду особі, організації або державі. Отже, дезінформація має чітко визначений намір – обслуговувати ті чи інші політичні цілі за допомогою негативного впливу.

Зважаючи на деструктивні наміри поширення дезінформації, з нею слід боротися, спростовувати її. *Спростування – це комунікаційний інструмент, який викриває неправдиву інформацію та наводить правдиві контраргументи.*

«Спростування. Навіщо воно потрібне?» Спростування використовують уже після того, як дезінформація була поширена, тобто це реактивний комунікаційний метод. Основна мета – знешкодження дезінформації через викриття її неправдивості та інформування про реальний стан справ.

«Чи варто спростовувати? Якщо так, то коли?» Зазначимо, що цей інструмент потрібно використовувати лише в окремих випадках, оскільки в

сучасному інформаційному просторі дезінформація поширюється швидко та масово. Це, так само, робить неможливим спростування всієї дезінформації, яка існує у світі. Для того щоб визначити, чи потрібно спростовувати певну дезінформацію, слід спершу оцінити її вплив на цілі певної організації та масштаб її поширення. Якщо дезінформація шкодить політичним та комунікаційним цілям організації, то її слід спростовувати. Ключовим показником необхідності спростування виступає масштаб дезінформації. Якщо дезінформація спорадична та малопоширена, то її не слід спростовувати, щоб уникнути так званого «ефекту зворотного результату».

«Ефект зворотного результату» означає явище, коли спростування малопоширеної дезінформації лише сприяє ще більшому її поширенню та закріпленню у свідомості цільової аудиторії як правдивої інформації.

Для того щоб спростування було ефективним, воно має бути структурованим:

- Факт. Текст повинен починатися з чіткого, простого та зрозумілого факту, щоб визначити стійке уявлення про проблему у потенційного/-ої споживача/-чки інформації?
- Попередження про міф. Потрібно розповісти, яку дезінформацію поширюють зловмисники? Хто? Описати неправдиву інформацію лише раз і доволі коротко.
- Обґрунтування хибності. Навести сильні аргументи, які доводять неправдивість та маніпулятивність поширеної дезінформації.
- Факт. Повторити факт як підсумок.

Під час війни росія масовано ширить дезінформацію. Можемо виділити такі ознаки, за якими можна розпізнати дезінформацію:

- Використання готових, беззаперечних тверджень без надання аргументації («українці завжди не задоволені владою»);
- Відсутність кликання на будь-яке джерело чи узагальнене покликання/апелювання до авторитетів – авторитетних особистостей чи організацій, вагомих джерел (експерти ООН, британські вчені);

- Заклики до очевидного («всім відомо», «абсолютно зрозуміло», «очевидно»);
- Конспірологічні версії («ви ніде про це не прочитаєте», «всесвітня змова», «від нас приховують інформацію»);
- «Розмитість» трактувань, оцінок («більшою мірою», «по суті», «як правило»);
- Шокуючий характер новини, потужна емоційність повідомлення.

Дезінформація сьогодні найбільш активно поширюється через соціальні мережі та месенджери. Кількість вподобайок і поширень не є ознакою правдивості чи актуальності інформації, часто – навпаки це може свідчити про спеціальну інформаційну чи інформаційно-психологічну операцію ворога з навмисного поширення дезінформації. А велика кількість коментарів під постами може бути навмисно спровокована ботами й троями.

Тому перед репостами (поширенням) інформації завжди варто перевірити, чи має вона достовірні джерела, чи не містить ознаки дезінформації.

Свобода слова є однією з основних складових свободи думки, совісті та віросповідання, які гарантуються більшістю конституцій та декларацій прав людини. Це право дає можливість людям висловлювати свої погляди, думки та ідеї у будь-якій формі, включаючи словесні, письмові, художні та наукові висловлювання, а також через засоби масової інформації.

Однак, свобода слова не є абсолютною та не обмежується правом на захист від образи, ганьби, пліток та інших форм негативного впливу на інших людей. Також, у багатьох країнах свобода слова може бути обмежена законом з метою захисту національної безпеки, громадського порядку, моралі, здоров'я, прав та свобод інших людей тощо.

У світі існують різні стандарти та практики щодо свободи слова, і вони можуть відрізнятися в залежності від політичних, соціальних та культурних умов. Важливо, щоб свобода слова була забезпечена і захищена як один з найбільш фундаментальних прав людини та як необхідна умова для розвитку

демократії та суспільства в цілому. Вона може бути тимчасово обмежена під час воєнного стану, але такі обмеження повинні бути обґрунтованими, пропорційними та не повинні порушувати основні принципи прав людини та демократії.

Таким чином, варто підкреслити, що свобода слова є однією з основних прав людини та демократії. Вона забезпечує можливість висловлювати свої думки, ідеї та переконання, отримувати та розповсюджувати інформацію, а також критикувати дії влади. Однак, під час воєнного стану це право може бути тимчасово обмежене у зв'язку з необхідністю забезпечення національної безпеки та громадського порядку.

Воєнний стан – це режим, який встановлюється у випадку загрози національній безпеці та громадському порядку. У таких випадках діє воєнна цензура, яка може обмежувати свободу слова. Вона може забороняти публікацію матеріалів, що містять державну таємницю, а також інформацію, яка може створити загрозу для національної безпеки.

Свобода слова є фундаментальним правом людини, але під час воєнного стану це право може бути тимчасово обмежене у зв'язку з необхідністю забезпечення національної безпеки та громадського порядку. Водночас, такі обмеження повинні бути обґрунтованими та пропорційними.

ВИКОРИСТАНІ ДЖЕРЕЛА:

1. Конституція України (Відомості Верховної Ради України (ВВР), 1996, № 30, ст. 141)
2. Кормич Б. Ф. Інформаційна безпека: організаційно-правові основи. Київ, 2004. С. 16–19.
3. 2. Москалюк О. Свобода слова в умовах війни. Українська правда, 13 лютого 2015
4. Указ Президента України «Про введення воєнного стану в Україні» (Документ 64/2022 від 19.05.2023)
5. Опришко Людмила. Час для свободи слова є і в часи війни (З

виступу Людмили Опришко *адвокатеси, голови Комітету з медіа та рекламного права Національної асоціації адвокатів України, медіа-юристка ГО «Платформа прав людини» 08/12/2022)*

6. Яворський В. Свобода слова під час воєнного стану: чому Україні доведеться прописати правила гри в законі *(З виступу експерта Центру інформації про права людини Володимира Яворського під час Національної правозахисної НеКонференції 13 Грудня 2018)*

ПРОБЛЕМАТИКА ДОМАШНЬОГО НАСИЛЬСТВА В УКРАЇНІ

Єдаменко Євген Анатолійович

викладач кафедри

загальноправових дисциплін

Дніпропетровського державного

університету внутрішніх справ

м. Дніпро, Україна

Вступ. Тема домашнього насильства в Україні залишається дуже актуальною. Насильство в сім'ї є серйозною проблемою, яка порушує також і права, безпеку жінок, дітей та інших уразливих груп населення. Безпосередньо негативні наслідки домашнього насильства впливають на фізичне, психологічне, емоційне та соціальне благополуччя жертв та в той же час опосередковано, створюють серйозні виклики для суспільства в цілому. Тому **метою** нашої роботи є дослідження проблематики домашнього насильства в Україні на сьогодні.

Результати та обговорення. На сьогодні, домашнє насильство є поширеною проблемою в Україні. Згідно зі статистикою, значна кількість випадків домашнього насильства залишається латентною, тобто неповідомленою і непотрібною. Відсутність впевненості у допомозі з боку поліції, брак довіри до органів та установ у сфері захисту потерпілих є чинниками, які ускладнюють звільнення жертв від циклу насильства і запобігання йому. Останні роки свідчать про зростання уваги до проблеми домашнього насильства в Україні. Уряд, громадські організації та активісти працюють над удосконаленням законодавства, створенням механізмів підтримки для жертв та попередженням насильства. Нові ініціативи та програми спрямовані на підвищення свідомості громадськості, підтримку жертв та забезпечення їх безпеки.

Застосування технологій та доступ до інформації також грають важливу роль у боротьбі з домашнім насильством. Громадські кампанії, лінії підтримки, онлайн-ресурси та мобільні додатки надають можливості для повідомлення,

консультування та допомоги жертвам.

Фахівці та експерти з даної проблематики зазначають, що насильство в сім'ї відбувається у всіх прошарках суспільства, незалежно від релігії, раси, сексуальних вподобань, професійного та освітнього рівня. Одним із інструментів попередження домашнього насильства у соціумі є обізнаність про таке правопорушення чи злочин серед дітей, молоді та дорослого населення, а також заходи протидії, оскільки більшість жертв навіть не підозрює, що є жертвою.

Національне законодавство, що спрямоване на протидію домашнього насильства розробляється відповідно до міжнародних документів, проте мають свої істотні відмінності як у визначенні домашнього насильства, так і у специфіці реагування на такі випадки.

Так, Україна ратифікувала 20 червня 2022 року так звану Стамбульську конвенцію, ухваливши Закон України від 20.06.2022 № 2319-IX «Про ратифікацію Конвенції Ради Європи про запобігання насильству стосовно жінок і домашньому насильству та боротьбу із цими явищами», котра, як зазначають експерти, забезпечує більш надійний правовий захист жертв домашнього насильства [1]. Законодавство передбачає заходи захисту для жертв домашнього насильства, включаючи можливість отримання захисту, тимчасового проживання у безпечному місці, конфіденційність інформації, доступ до безкоштовної юридичної та психологічної допомоги. Крім реактивних заходів, важлива роль відводиться превентивним заходам, таким як освіта та підвищення свідомості щодо домашнього насильства. Інформаційні кампанії, тренінги та освітні програми спрямовані на попередження насильства та підтримку здорових взаємин у сім'ї.

Важливим заходом щодо запобігання насильства є програми соціального розвитку, спрямовані на зменшення асоціальних та агресивних форм поведінки та передбачають цілий ряд методів.

Загалом практика діяльності заходів протидії домашньому насильству в країнах, якими вже було ратифіковано та приведено у відповідність положення

національного законодавства із Стамбульською конвенцією, свідчить про те, що цей міжнародний документ містить значно ефективніші механізми захисту людини, щодо якої здійснене насильство, ніж дія національних законів, тому що Конвенція закріплює фундаментальний принцип невідворотності кримінального покарання за різні прояви насильства, закликаючи не допускати виправдання таких кримінальних правопорушень звичаями, традиціями, упередженнями та іншими практиками, які ґрунтуються на ідеї неповноцінності жінки або на стереотипних ролях жінок та чоловіків у кожній державі [1, 4].

Домашнє насильство в Україні є серйозною соціальною проблемою, з якою стикаються багато сімей. Основні проблеми, пов'язані з домашнім насильством, включають наступне:

1. Багато випадків домашнього насильства залишаються неповідомленими або непотрібною. Жертви часто мають страх, стигму або недостатню підтримку для повідомлення про свою ситуацію. Це призводить до затримки в наданні допомоги та притягненні винних до відповідальності.

2. В Україні були зроблені кроки в напрямку покращення законодавства щодо домашнього насильства, але все ще існують проблеми. Деякі законодавчі недоліки та незакінченість механізмів захисту можуть ускладнювати звернення жертв до правоохоронних органів та отримання належної підтримки.

3. Недостатня координація між правоохоронними органами, соціальними службами та іншими зацікавленими сторонами може ускладнювати ефективну реакцію на випадки домашнього насильства. Важливо забезпечити співпрацю та обмін інформацією між різними службами з метою швидкого реагування та підтримки жертв.

4. Брак свідомості щодо проблеми домашнього насильства і недостатня освіта стосовно прав та можливостей жертв призводять до підтримки насильства в сім'ї. Важливо проводити інформаційні кампанії, тренінги та освітні програми для підвищення свідомості та попередження домашнього насильства.

5. Економічна залежність жертв від насильних партнерів, соціальні проблеми, такі як безробіття та бідність, можуть ускладнювати ситуацію та утримувати жертв від звернення за допомогою [2, с. 96-97].

Висновки. Вирішення проблем домашнього насильства потребує комплексного підходу, який включає зміну законодавства, забезпечення доступу до належних послуг підтримки, освіти та свідомість громадськості, а також підвищення координації між службами. Напрацювання належних механізмів та реалізація ефективних стратегій можуть сприяти зниженню випадків домашнього насильства та захисту жертв. Для вирішення проблем домашнього насильства в Україні можуть бути запропоновано наступне.

Необхідно продовжувати удосконалювати законодавство щодо домашнього насильства з метою забезпечення належного захисту жертв. Це може включати вдосконалення визначення домашнього насильства, посилення відповідальності винних осіб та забезпечення ефективних механізмів захисту жертв. Важливо забезпечити ефективну координацію між правоохоронними органами, соціальними службами, медичними установами та іншими зацікавленими сторонами. Спільна робота та обмін інформацією допоможуть забезпечити швидке реагування на випадки домашнього насильства та належну підтримку жертв. Необхідно забезпечити доступність та належну якість послуг для жертв домашнього насильства. Це включає доступ до безкоштовної юридичної та психологічної допомоги, безпечних притулків та соціальної підтримки. Крім того, важливо розширювати мережу центрів допомоги та готовність фахівців для надання професійної підтримки [3, с. 33].

Підсумовуючи вищесказане, зазначимо, що домашнє насильство є актуальною проблемою в Україні, яка потребує негайного урегулювання. Ця проблема має багато різних аспектів, включаючи фізичне, психологічне, економічне та соціальне насильство, які впливають на безпеку, здоров'я та добробут жертв.

Ефективне вирішення проблеми домашнього насильства потребує комплексного підходу, який включає удосконалення законодавства, покращення

координації між різними службами та організаціями, забезпечення доступу до належних послуг підтримки, проведення освітніх кампаній , профілактичних заходів, а також впровадження ефективних стратегій на рівні держави.

СПИСОК ВИКОРИСТАНОЇ ЛІТЕРАТУРИ

1. Президент підписав закон про ратифікацію Стамбульської конвенції.
URL: <https://www.president.gov.ua/news/prezident-pidpisav-zakon-pro-ratifikaciyu-stambulskoyi-konve-75969>
2. Запобігання та протидія проявам насильства: діяльність закладів освіти. Навчально-методичний посібник/ Андрєєнкова В. Л., Байдик В. В., Войцях Т. В., Калашник О. А. та ін. – К.: ФОП Нічога С. О. – 2020. – 196 с.
3. Запобігання та протидія домашньому насильству підрозділами Національної поліції: метод. рек./ В. Л. Костюк, Н. В. Федоровська, М. В. Пашковська. Київ : Нац. акад. внутр. справ, 2021. 42 с.
4. Leheza, Y., Karina Pisotska, Oleksandr Dubenko, Oleksandr Dakhno, & Artur Sotskyi. (2023). The Essence of the Principles of Ukrainian Law in Modern Jurisprudence. *Revista Jurídica Portucalense*, 342–363. DOI: 389 [https://doi.org/10.34625/issn.2183-2705\(32\)2022.ic-15](https://doi.org/10.34625/issn.2183-2705(32)2022.ic-15)

ГРОМАДЯНИ МАЮТЬ РІВНІ КОНСТИТУЦІЙНІ ПРАВА І СВОБОДИ ТА Є РІВНИМИ ПЕРЕД ЗАКОНОМ

Жеглінська Тетяна Олегівна

Викладач:

Буцикін М. М.

Курсант факультету підготовки фахівців
для підрозділів досудових розслідувань

ДР-241

Вступ

Стаття 1 Конституції України проголошує верховенство прав України. Стаття 3 Конституції, яка розвиває ці програмні положення, проголошує, що людина та її права є найвищою соціальною цінністю в Україні. При цьому права людини є критерієм, що визначає зміст і спрямованість діяльності держави. Законодавчо закріплено принцип відповідальності держави перед людиною, а утвердження прав і свобод людини визначено одним із головних завдань держави.

Однак ці офіційні правові характеристики української держави мають, по суті, програмно-цільовий характер і визначають напрямок майбутнього розвитку держави.

Громадяни можуть бути рівними конституційним правам і свободам та рівним перед законом. Принцип, що лежить в основі багатьох демократичних суспільств та гарантій справедливості, чесності та захисту прав шкідливих людей, незаслужено залежить від походження, статистики, раси, релігії, соціального статусу та інших характеристик.

Громадяни мають конституційно рівні права і свободи та є рівними перед законом. Рівність прав жінок і чоловіків забезпечується шляхом наданням жінкам рівних з чоловіками можливостей у громадсько-політичній і культурній діяльності, здобутті освіти і професійній підготовці, у праці та винагороді за неї спеціальними заходами щодо охорони праці та здоров'я жінок встановленням пенсійних пільг створенням жінкам умов для поєднання праці з материнством

наданням оплачуваних відпусток та інших пільг вагітним жінкам і матерям правовий захист, матеріальну і моральну підтримку в період материнства і раннього дитинства, включаючи надання оплачуваних відпусток та інших пільг вагітним жінкам і матерям.

Конституція багатьох країн закріплює цей принцип і надає громадянам основні права та свободи, такі як свобода слова, свобода віросповідання, свобода зборів та об'єднань, право на справедливий суд, право на життя, право на освіту, право на працю та багато інших. Ці права є невід'ємною частковою гідністю кожного людини та сприяють її індивідуалістичному розвитку та самореалізації.

Рівний перед законом правопорушників, що всі громадяни повинні бути трактовані однаково в очах правосуддя. Ніхто не повинен бути позбавлений своїх прав без законних посвідчень, а всі мають право на справедливий та незалежний судовий процес. Влада повинна бути обмежена законом і не може допускати дискримінації чи переслідування жодних особин на підставі її особистих характеристик.

Захист рядових конституційних прав і свобод для всіх громадян є необхідним елементом будь-якого справедливого та демократичного придушення. Це творить передумови для розвитку різноманітності, взаєморозуміння та гармонії серед населення. Шкіра людей повинна мати можливість реалізувати свій потенціал і брати активну частину в громадській житті на рівних засадах.

Проте, необхідно пам'ятати, що конституційні права та свободи не є абсолютними і можна бути обмежені на користь безпеки, громадського порядку та захисту інших прав і свобод. Так обмеження повинні бути законними, необхідними та пропорційними. Загалом, рівністю перед законом і гарантом конституції права і свободи є фундаментом для будівництва справедливого та гуманного нагляду, у шкірних людей може бути життєва необхідність у справедливості та збереженні своїх прав і свобод.

Конституційні права и свободы невід'ємною частичною гідності и

свободы кожных особей. В них включены такие права, как свобода слова, свобода віросповідання, свобода объединения и ассоциации, право на жизнь, право на частную жизнь, право на равный доступ к обществу и здоровью, право на справедливый судебный процесс и багато других. Ці права могут захищатися и забезпастись державою с метою створення рівних умов для всех громадян.

Право голосу на виборах і референдумах мають громадяни України, які досягли на день їх проведення вісімнадцяти років. Не мають права голосу громадяни, яких визнано судом недієздатними. Виборцям гарантується вільне волевиявлення.

Кожен має право: володіти, користуватися і розпоряджатися своєю власністю, результатами своєї інтелектуальної, творчої діяльності; на підприємницьку діяльність, яка не заборонена законом.

Кожен має право на працю, що включає можливість заробляти собі на життя працюю, яку він вільно обирає або на яку вільно погоджується. Кожен, хто працює, має право на відпочинок. Громадяни мають право на соціальний захист, що включає право на забезпечення їх у разі повної, часткової або тимчасової втрати працездатності, втрати годувальника, безробіття з незалежних від них обставин, а також у старості та в інших випадках, передбачених законом.

Кожен має право на житло; на охорону здоров'я, медичну допомогу та медичне страхування; на освіту.

Права і свободи людини і громадянина захищаються судом. Кожен має право на правову допомогу.

Проте, неминуче виникають ситуації, коли необхідно обмежити дії права громадян з метою забезпечення безпеки та захисту інших прав і свобод. Такі обмеження можна бути необхідними в разі загрози національній безпеці, громадському порядку, охороні здоров'я чи моралі. Вони повинні бути обмірковані законами, пропорційними та необхідними у демократичному суспільстві.

Закон постає як інструмент встановлення меж і регулювання права і

свободи громадян. Він повинен бути чіткими, передбачуваним та застосовуватися безперервно. Закони повинні бути незалежними

Висновок Громадяни мають рівні конституційні права і свободи та є рівними перед законом, що є основоположним принципом демократичного суспільства. Конституція багатьох країн визначає недоторканність і невідчужувані права кожного громадянина, які не можуть бути обмежені або позбавлені без законного підстави. Це включає такі права, як свобода слова, свобода віросповідання, право на справедливий суд, право на приватне життя, рівність перед законом та багато інших. Рівність перед законом означає, що ніхто не повинен бути позбавлений прав або отримувати переваги на підставі раси, кольору шкіри, релігії, статі, національності або інших ознак. Усі громадяни повинні мати однаковий доступ до судової системи та отримувати рівний захист своїх прав. Закони повинні бути створені і застосовуватися безперервно для всіх громадян без дискримінації.

Цей принцип рівності перед законом є основою справедливості та правової держави. Він забезпечує збалансований розподіл влади та запобігає зловживанню влади державними органами або приватними особами. Рівність перед законом сприяє створенню громадянського суспільства, в якому права і свободи всіх громадян поважаються і захищаються.

СПИСОК ВИКОРИСТАНОЇ ЛІТЕРАТУРИ:

1. <https://www.president.gov.ua/ua/documents/constitution/konstituciya-ukrayini-rozdil-ii>
2. https://urist-ua.net/%D0%B7%D0%B0%D0%BA%D0%BE%D0%BD%D0%B8/%D0%BA%D0%BE%D0%BD%D1%81%82%D1%82%D1%8F_24/
3. Конституція України <https://zakon.rada.gov.ua/laws/show/254%D0%BA/96-%D0%B2%D1%80#Text>

ДОГОВОРИ ПРО НАДАННЯ ПОСЛУГ У ЦИВІЛЬНОМУ ПРАВІ

Жовтобрюх Нікіта Владиславович

курсант навчальної групи СР-142,

Навчально-наукового інституту

права та підготовки фахівців для підрозділів

Національної поліції,

Науковий керівник:

Логінова Марина Вікторівна

викладач кафедри

цивільного права та процесу,

Дніпропетровського державного університету

внутрішніх справ,

капітан поліції

м. Дніпро, Україна

Договори про надання послуг є важливою складовою цивільного права, які регулюють взаємовідносини між сторонами, що укладають такі договори. Вони охоплюють широке коло сфер, включаючи професійні послуги, транспортні послуги, туристичні послуги, консультативні послуги та багато інших. Основна мета договорів про надання послуг полягає в тому, щоб одна сторона (надавач) зобов'язалася виконати певну роботу або надати конкретні послуги, а інша сторона (замовник) зобов'язалася виплатити певну винагороду за ці послуги. Ця взаємна залежність створює зобов'язання, яке має бути дотримане обома сторонами. [1].

Однією з основних вимог до договорів про надання послуг є наявність визначених умов та деталей, що регулюють їх виконання. Замовник та надавач повинні чітко визначити вид послуг, обсяг робіт, термін виконання, вартість та інші умови, що є ключовими для забезпечення взаємного розуміння та виконання зобов'язань.

Договори про надання послуг також підлягають певним особливостям. Наприклад, у деяких випадках можуть виникати проблеми з якістю наданих послуг, що призводить до необхідності вирішення спорів та компенсації шкоди. Деякі договори можуть також передбачати відповідальність сторін за

порушення зобов'язань, включаючи несвоєчасне надання послуг чи невиконання вимог, передбачених угод. [1].

Для вивчення договорів про надання послуг у цивільному праві існують різні джерела інформації. Одним з основних джерел є законодавство, включаючи цивільні кодекси та спеціальні закони, які регулюють відносини, пов'язані з наданням послуг. Наприклад, українським джерелом права є Цивільний кодекс України, який містить норми, що стосуються договорів про надання послуг. Крім законодавства, важливим джерелом інформації є судова практика.

Рішення судів, особливо вищих судових інстанцій, становлять важливий джерело тлумачення законодавства та встановлення правових прецедентів у сфері договорів про надання послуг. Аналіз судових рішень дозволяє отримати практичні приклади застосування законодавства та вирішення спорів, пов'язаних з такими договорами. Також існують наукові праці та публікації в галузі цивільного права, які досліджують питання, пов'язані з договорами про надання послуг [2].

Ці джерела містять теоретичні аспекти, аналіз судової практики, поради щодо укладання та виконання таких договорів, а також обговорення актуальних проблем та нових тенденцій у сфері надання послуг [1].

Для отримання інформації можна використовувати Інтернет-ресурси, включаючи офіційні веб-сайти державних органів, що займаються правовим регулюванням, а також спеціалізовані правові портали, де публікуються статті, дослідження та коментарі щодо договорів про надання послуг. Отже, договори про надання послуг у цивільному праві є важливою темою, яка вимагає ретельного вивчення. Основна теза полягає в аналізі поняття, вимог та особливостей таких договорів [2].

Джерелами інформації для дослідження є законодавство, зокрема цивільні кодекси та спеціальні закони, судова практика, наукові праці та публікації в галузі цивільного права, а також Інтернет-ресурси. Глибоке розуміння цих договорів та їх правового регулювання є важливим для

забезпечення захисту прав та інтересів сторін у цивільних відносинах.

СПИСОК ВИКОРИСТАНИХ ДЖЕРЕЛ:

1. ЦИВІЛЬНИЙ КОДЕКС УКРАЇНИ : прийнятий 16 січня 2003 року.

URL: <https://zakon.rada.gov.ua/laws/show/435-15#Text>

2. Єдиний державний реєстр судових рішень :

<https://reyestr.court.gov.ua/>

СУЧАСНІ ПРОБЛЕМИ ЗАХИСТУ ПРАВ В СФЕРІ ІНТЕЛЕКТУАЛЬНОЇ ВЛАСНОСТІ

Задніпряна-Корінна Мар'яна Юрїївна

к.ю.н., доцент

Національний університет харчових технологій

м. Київ, Україна

Вступ./ Introductions. На сьогоднішній день в сфері інтелектуальної власності є досить велика кількість дискусійних питань, що пов'язані з питанням захисту прав. Вирішення спорів у сфері інтелектуальної власності за участю спеціалістів дає змогу використовувати всі перспективні варіанти дій, щоб вийти із ситуації з найменшими втратами та з можливою вигодою. Дане питання є актуальним і потребує детального розгляду.

Ціль роботи./ Aim. У сфері бізнесу важливе значення відіграють так звані нематеріальні активи, а це - об'єкти інтелектуальної власності. Порухення прав інтелектуальної власності у багатьох державах є дуже тривожним сигналом протиріч, що назрівають між економічними реаліями і правовими інститутами, які різні держави намагаються використовувати для юридичного впливу на суспільні відносини, пов'язані з набуттям, здійсненням та захистом прав інтелектуальної власності. Однак, високим рівнем порушень прав інтелектуальної власності відрізняються не лише країни, що розвиваються, але й економічно розвинуті країни, в яких законодавство спрямоване на досягнення високих стандартів правової охорони результатів інтелектуальної діяльності. В першу чергу, це стосується нових високотехнологічних сфер. В останні роки набуває все більшого поширення позасудове врегулювання правових спорів у тих випадках, коли спір стосується міжнародних аспектів. Така ситуація часто має місце при спорах стосовно прав інтелектуальної власності.

Правозахисник з інтелектуальної власності повинен володіти знаннями як сфери національного законодавства, так і міжнародного права. Конфлікти

можуть виникати щодо договорів на розпорядження об'єктами інтелектуальної власності (ліцензійні договори й договори про відчуження прав), авторства, спільного створення та використання об'єктів інтелектуальної власності, бездоговірного використання об'єктів інтелектуальної власності.

Вирішення спорів у сфері інтелектуальної власності за участю спеціалістів дає змогу використовувати всі перспективні варіанти дій, щоб вийти із ситуації з найменшими втратами та з можливою вигодою. Перелік питань, з якими працює фахівець цієї спеціалізації, доволі широкий. Це можуть бути оскарження рішень Укрпатенту щодо реєстрації об'єктів інтелектуальної власності, вирішення конфліктів, пов'язаних з порушенням виключного права на торговельну марку, а також визнання певних ситуацій недобросовісною конкуренцією. Правозахисник з інтелектуальної власності повинен володіти знаннями як сфери національного законодавства, так і міжнародного права. Конфлікти можуть виникати щодо договорів на розпорядження об'єктами інтелектуальної власності (ліцензійні договори й договори про відчуження прав), авторства, спільного створення та використання об'єктів інтелектуальної власності, бездоговірного використання об'єктів інтелектуальної власності.

Ефективним способом вирішення спорів, що виникають у сфері інтелектуальної власності, є медіація. Це позасудовий спосіб вирішення конфліктів, який проводиться на умовах конфіденційності за участю нейтрального посередника, який і допомагає сторонам дійти примирення. В міжнародних країнах застосування медіації досить повсякденна практика у вирішенні питанні інтелектуальної власності. Для суб'єктів господарювання ефективний правовий захист інтелектуальної власності – одна з найважливіших умов успішного позиціонування на ринку та зростання прибутку. Фахівці в цій сфері переконані в необхідності обов'язкового проведення превентивних заходів щодо захисту інтелектуальної власності. Першою країною, де почали здійснюватися різні програми з розвитку альтернативного вирішення спорів, традиційно вважають США. Основними цілями таких програм були розвантаження правоохоронної системи і полегшення для сторін процедури

врегулювання суперечок. Ініціаторами та активними учасниками реалізації програм виступали громадські та релігійні організації. Альтернативні способи вирішення конфліктів не можуть стати повноцінною заміною судовій системі. На цей аспект звернув увагу Комітет міністрів Ради Європи в Рекомендаціях про медіацію у цивільних справах. Вказується, що медіація може здійснюватися як у судовому, так і в позасудовому порядку. Тобто сторони можуть вдаватися до використання посередництва для вирішення спорів поза межами суду. Проте наполегливо рекомендується, якщо сторони і вдаються до медіації, то їм слід забезпечити право доступу саме до державної судової системи, оскільки саме вона надає кінцеву гарантію захисту прав сторін. У юридичній літературі виділяють наступні обмеження альтернативного вирішення спорів. Альтернативні форми не підходять для спорів, що містять складні правові питання, вони більш прийнятні в ситуаціях встановлення фактів. Альтернативні засоби неефективні під час урегулювання спорів з безліччю осіб, що представляють одну зі сторін, позаяк важко домогтися угоди між двома учасниками спору і завдання ускладнюється, якщо їх буде більше.

Матеріали та методи./Materials and methods. У дослідженні використано загальнонаукові та спеціальні методи: аналізу, синтезу, порівняння, узагальнення та систематизації на основі законодавчої бази України.

Результати та обговорення./Results and discussion. Іноді одна сторона пропонує використовувати альтернативні способи вирішення спорів, а іншою стороною цей спосіб розглядається як прояв слабкої позиції, визнання провини, як ухилення від розгляду спору в державному суді. Оскільки альтернативні способи вирішення спорів є консенсуальними за своєю природою, то їх застосування завжди вимагає співпраці. З однієї сторони це – гідність, з іншої обмежує факт. Якщо сторони не бажають контактувати одна з одною, використання альтернативних способів не має сенсу. Як стримуючі причини вказуються прагнення однієї зі сторін встановити судовий прецедент, привернути суспільну увагу до тієї чи іншої проблеми або необхідність

«сповільненої тактики», коли будь-якій стороні вигідне відтермінування у вирішенні. Слід зазначити, що аналізуючи судові справи в Україні при захисті прав інтелектуальної власності захисник через суд вирішує такі питання: вилучення з обігу продукції, що випущена з порушенням прав інтелектуальної власності; вилучення матеріалів чи устаткування, що використовуються для випуску товарів з порушенням прав інтелектуальної власності; зупинення пропуску через митницю України продукції, якщо імпорт або експорт її проходить з недотриманням прав інтелектуальної власності; вживання заходів щодо запобігання правопорушенню; отримання рішення про відшкодування збитків внаслідок порушення прав інтелектуальної власності. Важливим питанням в сучасних реаліях є те, що бурхливий розвиток високих технологій, поява електронної торгівлі надали нові можливості для транскордонних порушень прав інтелектуальної власності, значно ускладнивши процедуру захисту прав у судовому порядку.

Вирішальним чинником у роботі правозахисника є досвід претензійно позовної роботи у сфері інтелектуальної власності, представництво інтересів клієнта в судах, арбітражах, інших релевантних установах, в яких розглядають спори. Адвокат у сфері інтелектуальної власності всебічно оцінює проблему, для того щоб визначити найменш витратні шляхи вирішення спору. У першу чергу адвокат розглядає можливість позасудового врегулювання. У випадку, коли вирішення проблеми в позасудовому порядку визнається нерезультативним, наш фахівець готує матеріали для подання позову до суду. Доволі часто фахівці врегулювання спорів використовують так звану неюрисдикційну форму захисту. У такому випадку мова йде про надсилання правовласником повідомлень порушнику, про переговори та інші самостійні дії з відстоювання своїх прав та інтересів.

Проте буває й так, що досягти бажаного результату не вдається, тож тоді доводиться розглядати інші шляхи вирішення проблеми. Іноді адвокат звертається до державних контролюючих органів, наприклад до Антимонопольного комітету або в Державну фіскальну службу. Такі заходи

кваліфікуються як адміністративний порядок вирішення спору. Окрім того, слід зауважити, що вирішення спорів у сфері інтелектуальної власності в судах та державних органах іноді супроводжується небажаним розголосом. У випадках, коли необхідна конфіденційність, а сторони спору бажають заощадити час, використовуються різні варіанти посередництва. Доволі часто для вирішення спору залучають нейтрального посередника – медіатора, який має експертні знання та авторитет в конкретній галузі. Також альтернативою судовому розгляду в цій категорії спорів є звернення до третейського суду або міжнародного комерційного арбітражу.

Проте захист порушених прав у сфері інтелектуальної власності не завжди можна реалізувати таким шляхом. Закон «Про третейські суди» від 11.05.2004 визначає перелік неарбітрабельних спорів, куди належать деякі категорії спорів щодо прав інтелектуальної власності. У третейських судах не розглядаються спори щодо реєстрації інтелектуальної власності, дії патентів / свідоцтв, комерційної таємниці тощо.

Висновок. Проаналізувавши законодавчу практику, можна зробити висновок, що інститут права інтелектуальної власності у цивілізованих країнах нараховує вже кілька століть, але проблема боротьби з правопорушеннями у цій сфері продовжує залишатись однією з найскладніших для судового вирішення.

ПІДХОДИ ДО ОЦІНЮВАННЯ ВІЙСЬКОВОСЛУЖБОВЦІВ ЗБРОЙНИХ СИЛ УКРАЇНИ

Зіборєва Ольга Борисівна

ORCID 0000-0001-7566-4600

аспірантка кафедри адміністративного права і процесу
Київський національний університет імені Тараса Шевченка
м. Київ, Україна

Вступ. В умовах триваючої широкомасштабної війни з підступним агресором – російськими збройними силами однією з пріоритетних цілей нашої держави є ґрунтовна та якісна підготовка військових фахівців з необхідним переліком знань і компетентностей. До того ж триває процес трансформації військової освіти, який передбачає переформатування алгоритму здобуття військовослужбовцями ступенів вищої освіти та рівнів військової освіти.

З урахуванням застарілості принципів кадрового забезпечення та роботи з персоналом, рівня службової дисципліни та професіоналізму особового складу Збройних Сил України, на сьогоднішній час гостро постає питання запровадження оновленої системи кадрового забезпечення, яка б відповідала сучасним реаліям та принципам реформування Збройних Сил України та відповідала б стандартам НАТО. Система трансформації військової освіти передбачає комплекс заходів, серед яких основними є запровадження спільної підготовки Збройних Сил України з іншими складовими сил оборони за єдиним замислом і планом та під єдиним керівництвом, створення єдиної та інтегрованої системи військової освіти для підготовки особового складу сектору безпеки і оборони на основі курсів професійної військової освіти L1-L4, здійснення підготовки особового складу сил оборони тактичного рівня за єдиними освітніми програмами. Підготовка кадрів, робота з кадрами та їх якісний добір є одним із найбільш ефективних засобів підвищення дієвості сил оборони, спрямованих на забезпечення захисту України, відновлення її суверенітету, територіальної цілісності та недоторканості.

Мета роботи обґрунтування створення моделі Центру незалежного оцінювання якості підготовки військових фахівців у системі Міністерства оборони України (далі – Центру). Головним завданням Центру є підвищення рівня індивідуальної підготовки всіх категорій військовослужбовців Збройних Сил України, формування у них належного рівня знань, умінь, навичок, фахової майстерності та психологічних якостей, необхідних для виконання обов’язків за посадою (спеціальністю) як у мирний час, так і в особливий період.

Матеріали та методи. На основі аналізу теоретично-методологічних, методичних та правових джерел, а також міжнародної та національної практики всебічно проаналізовано правові засади публічного адміністрування підготовки кадрів з вищою військовою освітою для Збройних Сил України, а також запропонована модель оцінювання якості підготовки військових фахівців у системі Міністерства оборони України.

Результати та обговорення. Питання підвищення якості підготовки кадрів сил оборони, їх добору та розстановки в умовах триваючої російсько української війни відіграє провідну роль з точки зору ефективності Збройних Сил України як інституту держави, що боронить нашу країну від російських загарбників та відновлює територіальну цілісність нашої держави. На сьогодні питання підготовки, добору та розстановки кадрів сил оборони України знайшли своє відображення у чисельних наукових публікаціях українських дослідників, військових аналітиків. Тематику підготовки військових фахівців, їх добору та розстановки розглядали у своїх наукових роботах М. П. Думенко [3, с. 8], О. В. Коваль [4, 13], В. О. Рахманов [6, с. 19], О. В. Яцино [7, с. 72]. Проте, триваюча збройна агресія російської федерації проти України, швидкоплинні форми та методи ведення збройної боротьби, інші суб’єктивні та об’єктивні чинники надають нам підстави стверджувати, що питання підготовки, добору, розстановки військових кадрів та незалежного оцінювання якості підготовки військових фахівців у системі Міністерства оборони України потребують більш детального вивчення й аналізу. Тому для реалізації цих змін нами запропоновано модель Центру незалежного оцінювання якості підготовки

військових фахівців у системі Міністерства оборони України.

Центр складається з начальника центру, управління тестування, адміністративно-господарського управління, управління з питань інформаційних технологій (які взаємодіють один з одним), відділу захисту інформації, юридичного відділу, фінансового відділу.

Управління тестування призначено для розроблення та проведення тестування рядового, сержантського, старшинського, офіцерського складу за напрямками їх професійної діяльності та науково-педагогічних працівників. Структурно управління тестування включає: відділ банка тестових завдань і психометричного аналізу, відділ змісту оцінювання навчальних компетентностей, відділ стандартів та процедур, науково-методичний відділ організації, координації, аналізу та супроводження освітнього процесу, відділ мовного тестування, відділ психологічного відбору, відділ сертифікації науково-педагогічних працівників.

Адміністративно-господарське управління призначено для визначення рейтингових списків та виготовлення наказів про призначення у відповідності до проведеного тестування. Структурно управління включає: інформаційно аналітичний відділ, відділ організаційно-кадрової роботи, відділ господарського забезпечення.

Управління з питань інформаційних технологій відповідає за стратегічне планування, розробку, впровадження та підтримку інформаційних систем та технологій в Центрі. Структурно управління включає: науково-дослідний відділ перспектив розвитку електронних засобів навчання, відділ обробки інформації, відділ технічного захисту, відділ підтримки програмного забезпечення.

Окремі підрозділи: юридичний відділ – правове супроводження діяльності центру; фінансовий відділ - веде фінансовий облік та підготовку фінансової звітності Центру; відділ захисту інформації відповідає за забезпечення безпеки інформаційних активів Центру, включаючи конфіденційні дані, бази даних, системи та мережі; а також єдина автоматизована онлайн платформа.

Виходячи з представленої моделі автоматизовану інформаційну систему можна розділити на три складові частини: це онлайн-платформа Центру, відповідає за збереження, збір та обробку інформації та видачу вихідних даних, користувачі (особи, яким надається доступ до інформаційної системи в межах визначених повноважень) та структурні підрозділи Центру, які відповідають за якісне функціонування Центру. Алгоритм роботи системи полягає в тому, що користувач під час реєстрації на платформі відправляє запит на сервер, де він обробляється, і готовий результат зворотно відправляється користувачу (кандидату) та іншим суб'єктам публічного адміністрування в межах їх повноважень. Онлайн-платформа взаємодіє з користувачем за допомогою механізму транзакцій. Модель Центру розроблена в рамках Концепції трансформації системи військової освіти затвердженою постановою Кабінету Міністрів України від 30.12.2022 року № 1490 [8] основними завданнями якої є забезпечення реалізації принципу "Освіта продовж усієї військової кар'єри", впровадження сучасних інформаційних, інформаційно-комунікаційних технологій і технологій дистанційного навчання, забезпечення належної якості військової освіти. Дана автоматизована система створена на базі Центру дозволяє військовослужбовцям постійно продовж усієї військової кар'єри навчатися та підтримувати свій рівень індивідуальної підготовки, забезпечує прозорість у процесі призначення на вищі посади, оприлюднюється інформація про критерії оцінки та процедури відбору, знижує ризики корупції або неправомірного впливу під час призначення на посади, направлення на навчання тощо.

Створення Центру та розробка єдиної автоматизованої онлайн платформи щодо щорічного оцінювання військовослужбовців дає можливість: 1) бути відокремленим від існуючої ланки командування та адміністрації, що забезпечує незалежність при процесі оцінювання; 2) оцінювати професійну діяльність військовослужбовців і визначення їхньої придатності та просування по службі; 3) безперешкоди проходити дистанційне навчання на онлайн платформі Центру, підтримувати свої професійні здібності та отримувати

неформальну військову освіту за принципом "Освіта продовж усієї військової кар'єри"; 4) виявляти сильні та слабкі сторони військовослужбовців під час проходження військової служби; 5) стимулювати кар'єрне зростання, довіру, мотивацію, професійний розвиток та просування по службі військовослужбовців з більш вираженими професійними якостями; 6) якісно комплектувати Збройні Сили України військовослужбовцями з відповідними спеціальностями, досвідом служби, рівнем професійної компетенції; 7) знижувати ризики корупційної складової при призначенні на посади, проведенні комплексних та фахових іспитів у вищих військових навчальних закладах, направленні на навчання за кордон тощо; 8) зменшувати документообіг при формуванні кадрового резерву, підготовки документів пов'язаних з щорічним оцінюванням військовослужбовців, при складанні звітності; 9) здійснювати індивідуальну підготовку в межах єдиного інформаційного простору дистанційного навчання в Збройних Силах України; 10) забезпечувати відкритість та прозорість інформації про результати незалежного оцінювання військовослужбовців та наявність вакантних посад; 11) здійснювати моніторинг якості професійної підготовки військовослужбовців; 12) надавати звітні, інформаційні та аналітичні документи до суб'єктів публічного адміністрування для подальшого використання інформації або врахування її в роботі.

Враховуючи ці переваги, створення Центру може допомогти забезпечити більш справедливий та об'єктивний процес призначення на посади військовослужбовців, направлення на навчання, а також підвищити довіру до системи оцінювання.

Висновок. створення такого Центру з урахуванням досвіду держав-членів НАТО надає можливість об'єктивно, чесно та прозоро оцінювати професійні компетенції військовослужбовців і визначати їх придатність до просування по службі у відповідності з визначеними професійними якостями, знизити ризики корупційної складової під час призначення на посади, направлення на навчання до вищих військових навчальних закладів, військових навчальних підрозділів

закладів вищої освіти та здійснювати якісну перевірку на плагіат наукових праць, які містять інформацію з обмеженим доступом.

СПИСОК ЛІТЕРАТУРИ:

1. Про освіту: Закон України від 5 вересня 2017 року № 2145-VIII (із змінами) URL: <https://zakon.rada.gov.ua/laws/show/2145-19#Text> (дата доступу: 12.06.2023).

2. Васьківська Г. О., Паламар С. П., Кравцова Н., Ходаківська О. Трансформація навчального процесу у вищих навчальних закладах під впливом пандемії Covid-19 // *Wiadomości Lekarskie*. 2021. № 6. С.1505-1509.

3. Думенко М. П. Аналіз функціонування системи кадрового забезпечення під час дії особливого періоду у 2014- 2015 роках // *Сучасні інформаційні технології у сфері безпеки та оборони*. 2016. № 2132 с.

4. Коваль О. В. Взаємозв'язки державної та військової кадрової політики як кадрового менеджменту на державному рівні у воєнній сфері // *Державне будівництво: зб. наук. пр. К : НАДУ*, 2017. № 2. С. 57-87.

5. Коваль О. В. Удосконалення державної кадрової політики в Збройних Силах України // *Державне управління та місцеве самоврядування*. 2017. № 4. 163 с.

6. Рахманов В. Основні підходи до системи професійної військової освіти в Україні // *Військова освіта. Збірник наукових праць Національного університету оборони України*. 2021. №1(43). С.18-23. С.279-288.

7. Яцино О. В. Особливості підвищення кваліфікації фахівців служб персоналу збройних сил США // *Педагогічні науки: теорія, історія, інноваційні технології*. 2018. № 7 С. 71-80.

8. Концепція трансформації системи військової освіти: постанова Кабінету Міністрів України від 30.12.2022 року № 1490. URL: <https://zakon.rada.gov.ua/laws/show/1490-2022-%D0%BF#Text>

СУБ'ЄКТ СКЛАДУ КРИМІНАЛЬНОГО ПРАВОПОРУШЕННЯ ПЕРЕДБАЧЕНОГО СТ. 445 КРИМІНАЛЬНОГО КОДЕКСУ УКРАЇНИ

Іванющенко Артур Вячеславович

здобувач вищої освіти 2 курсу

спеціальність 262

Правоохоронна діяльність

Науковий керівник:

Людвік Валентин Дмитрович

Старший викладач кафедри

Кримінального права та процесу

Дніпропетровського державного

університету внутрішніх справ

Дослідження опосередковано виділенням міжнародного правопорядку в окремий об'єкт кримінально-правової охорони, що є яскравим показником дедалі більшої інтеграції України в міжнародне співтовариство. Одним із злочинів, які підпадають під цю категорію, є незаконне використання емблем, а саме: червоного хреста, червоного півмісяця, червоного кришталю. Існує дефіцит перевірених висновків щодо характеристик кримінальної придатності, передбаченої АРВ. Стаття 445 Кримінального кодексу України опосередковує необхідність детального розгляду його складу.

Відповідно до ст. Статтею 18 Кримінального кодексу України визначено, що суб'єктом злочину є злочинець, який вчинив злочин у віці, з якого настає кримінальна відповідальність. Розділ IV Кримінального кодексу України «Особи, які несуть кримінальну відповідальність (суб'єкти злочинів)» визначає загальні положення щодо визначення ознак суб'єктів злочинів. Крім того, можна стверджувати, що поняття «злочинець» і «суб'єкт злочину» частково і невід'ємно пов'язані: злочинець може бути покараний з наміром вчинити злочин. кримінального закону, набуваючи тим самим статусу суб'єкта конкретного злочину, у протилежному випадку, хоча особа і вчинила суспільно небезпечне діяння, передбачене Кримінальним кодексом України, вона не може

набути суб'єкта злочину.

Заслуговують на увагу висновки науковців щодо розмежування понять «суб'єкт злочину» та «особистість злочинця». На думку вченого, вони мають різний обсяг: поняття «суб'єкт злочину» вужче за поняття «особистість злочинця». Поняття «суб'єкт злочину» формулюється відповідно до конкретних положень кримінального права, виходить із методологічних передумов філософії та теорії кримінального права. «Суб'єкт злочину» — це кримінально-правовий термін, який більшою мірою призначений для визначення юридичних характеристик злочинців, що відрізняється від поняття «суб'єкт злочинця» в кримінології. Навпаки, «особистість злочинця» як більш широке поняття розкривається через соціальну природу людини та через низку складних ознак, атрибутів, зв'язків, стосунків, моральних і духовних світів, які її характеризують, і входить до складу взаємодія особистих характеристик і фактів життя, що лежать в основі злочинної поведінки.

За українським законодавством можна визначити ознаки загального статусу винного, що є умовою можливого набуття ним статусу «суб'єкта злочину» департаменту КК. Зокрема: 1) Суб'єктом злочину може бути лише фізична особа; 2) Фізична особа засуджується; 3) Фізично засуджена особа повинна досягти певного віку. Необхідно наголосити на тому, що предмет злочину визначено ст. У статті 435 Кримінального кодексу України є спеціальний суб'єкт, яким визнається військовослужбовець із зазначенням місця чи обставин вчинення злочину – у зоні бойових дій чи в умовах воєнного стану. Це один із критеріїв, за якими здійснюється кваліфікація злочинів, і це передбачено ст. 435 та ст. Стаття 445 Кримінального кодексу України.

Виходячи з викладеного, вбачається, що предметом злочину, передбаченого ст. Стаття 445 Кримінального кодексу України - Незаконним використанням символіки є: 1) фізична особа; 2) судима або обмежено судима особа; 3) особа, якій на момент вчинення злочину виповнилося 16 років. (оскільки ч. 2 ст. 22 КК України не передбачає можливості притягнення до кримінальної відповідальності за вчинення злочинів осіб віком від 14 до

16 років, як це передбачено ст. 445 КК України).

Виходячи з того, що неправомірне використання емблем червоного хреста, червоного півмісяця, червоного кристалу особами, які не мають права на їх використання, та неправомірне використання ними в умовах надзвичайного стану та воєнних дій на території області не є порушенням ст. 445 Кримінального кодексу України, нас будуть цікавити такі випадки незаконного використання символів Червоного Хреста, Червоного Півмісяця, Червоного Кристала:

- використання емблеми Червоного Хреста, Червоного Півмісяця, Червоного Кристала для позначення медичного, духовного персоналу іноземних організацій, що входять до Міжнародного руху Червоного Хреста та Червоного Півмісяця не під час їх перебування в офіційному відрядженні в Україні;

- використання слів «Червоний Хрест», «Червоний Півмісяць», «Червоний Кристал», комбінацій цих слів у найменуваннях підприємств, установ, організацій незалежно від форм власності;

- зображення емблем Червоного Хреста, Червоного Півмісяця, Червоного Кристала на знаках для товарів і послуг, промислових зразках;

- використання слів «Червоний Хрест», «Червоний Півмісяць», «Червоний Кристал», комбінацій цих слів або зображень як елемента знака для товарів і послуг, промислових зразків чи найменувань згідно з чинним законодавством України. В першому випадку суб'єктом злочину буде виступати медичний персонал, духовний персонал іноземних організацій, що входять до Міжнародного руху Червоного Хреста і Червоного Півмісяця за умови відсутності воєнного або особливого стану та у разі їх перебування в Україні не у зв'язку з офіційним відрядженням.

Виходячи із змісту Додаткового протоколу до Женевських конвенцій від 12 серпня 1949 р., що стосується захисту жертв міжнародних збройних конфліктів, під «медичним персоналом» розуміються особи, які забезпечують розшук, підбирання, транспортування, встановлення діагнозу чи лікування,

включаючи надання першої допомоги та профілактику захворювань. Під духовним персоналом маються на увазі особи як військові, так і цивільні: наприклад, священики, що зайняті виключно виконанням своїх духовних функцій [6]. Відповідно до законодавства України духовний персонал (інших держав) – це особи як військові, так і цивільні, наприклад, священики, капелани тощо, які зайняті виключно виконанням своїх духовних функцій та належать до: збройних сил сторони (іншої держави), що перебуває у конфлікті; медичних формувань або санітарно-транспортних засобів сторони (іншої держави), що перебуває у конфлікті; медичних формувань або санітарно-транспортних засобів сторони (іншої держави). Під медичним персоналом розуміються лікарі, медсестри, санітари, інші особи, задіяні на постійних або тимчасових засадах виключно в медичних формуваннях або в санітарних перевезеннях.

Відповідно до ст. 24 Конвенція про поліпшення долі поранених і хворих у діючих арміях медичний персонал, який займається виключно розшукуванням, підбиранням, транспортуванням та лікуванням поранених чи хворих або який запобігає захворюванням, особовий склад, який здійснює виключно керування медичними формуваннями та установами, а також духовний персонал, який знаходиться при збройних силах, користуються повагою та захистом за всіх обставин. До зазначеного персоналу прирівнюються працівники національних товариств Червоного Хреста й інших добровільних товариств допомоги, належним чином визнаних та уповноважених своїми урядами, яких можуть залучати до виконання обов'язків, що виконує персонал, і за умови, що на працівників таких товариств поширюється військове законодавство.

Відповідно, суб'єкт злочину буде спеціальним, оскільки це фізична осудна особа, що вчинила у віці, з якого може наставати кримінальна відповідальність, злочин, суб'єктом якого може бути лише особа, віднесена до духовного чи медичного персоналу Міжнародного руху Червоного Хреста та Червоного Півмісяця.

Крім того, суб'єкт розглядуваного складу злочину буде службовою особою, бо службовими особами визнаються посадові особи іноземних держав,

включаючи працівників міжнародної організації чи будь-яких інших осіб, уповноважених такою організацією діяти від її імені.

Необхідно звернути увагу й на те, що в даному разі на суб'єкта злочину не буде поширюватись захист Женевських конвенцій, а питання про кримінальну відповідальність не повинні вирішуватись дипломатичним шляхом. Відповідно особи, які вчинили вказаний злочин на території України, повинні підлягати кримінальній відповідальності за КК України в загальному порядку. Проте вказане не виключає можливість укладення домовленості про вирішення даних справ дипломатичним шляхом, зважаючи на особливості правового статусу вказаної категорії осіб.

Висновки. Підсумовуючи наведене вище, приходимо до висновку, що суб'єктом злочину, який передбачено ст. 445 КК – незаконне використання символіки Червоного Хреста, Червоного Півмісяця, Червоного Кристала України, може бути: загальний суб'єкт, яким являється фізична осудна або обмежено осудна особа, якій на момент вчинення злочину виповнилось 16 років; спеціальний суб'єкт – особа, яка входить до складу медичного або духовного персоналу організацій Міжнародного Руху Червоного Хреста за визначених умов об'єктивної сторони; уповноважена особа юридичної особи, що опосередковує спеціальний статус такої фізичної особи, та застосування до юридичної особи заходів кримінально-правового характеру.

СПИСОК ВИКОРИСТАНОЇ ЛІТЕРАТУРИ:

1. Кримінальний кодекс України : Закон України від 05.04.2001 р. № 2341-III // Офіційний вісник України. – 2001. – № 21. – С. 1.
2. Харь І. О. Теоретичні та прикладні проблеми суб'єкта злочинів проти здоров'я особи за КК України / І. О. Харь // Юридична наука. 2012. № 2. С. 128–136.
3. Бараненко Д. В. Спеціальний суб'єкт злочину: кримінально-правовий аналіз : автореф. дис... канд. юрид. наук : 12.00.08 / Д.В. Бараненко. – К., 2009. – 19 с.

4. Про символіку Червоного Хреста, Червоного Півмісяця, Червоного Кристала в Україні : Закон України від 08.07.1999 р. № 862-XIV // Офіційний вісник України. –1999. – № 32. – С. 36.

5. Про Товариство Червоного Хреста України : Закон України від 28.11.2002 р. № 330-IV [Електронний ресурс] – Режим доступу : <http://zakon4.rada.gov.ua/laws/show/330-15>.

АНАЛІЗ ПРАВОВОГО РЕГУЛЮВАННЯ ДОГОВОРУ ДАРУВАННЯ: ПОРІВНЯННЯ НОРМАТИВНИХ АКТІВ РІЗНИХ КРАЇН

Ілютенко Анна Миколаївна

курсант 2 курсу

Навчально-наукового інституту
права та підготовки фахівців
для підрозділів Національної поліції

Науковий керівник:

Резворович Кристина Русланівна,

доктор юридичних наук, доцент
завідувач кафедри цивільного права та процесу
Дніпропетровського державного університету
внутрішніх справ

Цивільно-правові договори, що регулюють суспільні відносини, складають єдину систему зобов'язального права України, яка має відповідну класифікацію з урахуванням своїх складових ознак. Зазначимо, що в теорії цивільного права вони умовно поділяються на певні види, види та підвиди (різновиди), зокрема, одним із способів набуття права власності є укладання договору дарування.

Відповідно до чинного ЦК України: «Договір дарування є двостороннім правочином, за яким одна сторона (дарувальник) передає або зобов'язується передати в майбутньому другій стороні (обдарованому) безоплатно майно (дарунок) у власність». [1] Правове регулювання договору дарування здійснюється главою 55 Цивільного кодексу України та іншими нормативно правовими актами (наприклад, зміст частини 4 статті 31 Сімейного кодексу України [2] тощо).

Тобто обдарований, уповноважений щодо конкретного майна, переданого йому внаслідок дарування, визначається єдиною особою, яка має право власності, користування та розпорядження даним майном, а всі інші, включаючи попередніх власників, зобов'язані не вчиняти будь-яких порушень прав власника.

Головний юрист Стрийського місцевого центру з надання безоплатної вторинної правової допомоги Турчинський А. зауважує: «договір дарування може бути укладений залежно від предмету договору за такими критеріями: 1) усно (наприклад, у випадку, коли дарування передбачає надання у користування побутові прилади); 2) у письмовій формі (наприклад, при даруванні валютних цінностей між фізичними особами, у випадках, коли така сума перевищує розмір неоподаткованого мінімуму доходів громадян у п'ятдесятикратному розмірі); 3) у письмовій формі та підлягає нотаріальному посвідченню, коли предметом договору дарування є нерухомі речі». [3, с. 1]

Зазначимо, що під час здійснення аналізу практики Верховного Суду України, було встановлено, що можливими є випадки визнання недійсними договорів дарування, а саме під впливом помилки. Так, відповідно до рішення Касаційного цивільного суду Верховного Суду від 10 квітня 2019 року №522/9562/16-ц, суд визнав недійсним договір дарування, який був вчинений під впливом помилки.

Суд посилався на те, що Позивач є літнім чоловіком, який через свій фізичний стан потребує стороннього догляду, коли він підписував договір дарування будинку зі своїм сином, він неправильно зрозумів правову природу договору, а також права та обов'язки, що виникають після цього. [4]

Щодо особливостей правового регулювання договорів дарування в різних країнах, звернемо увагу на законодавство деяких із них. Так, в багатьох випадках в частку спадщини в Німеччині зараховується те майно, що було отримано за договором дарування, якщо інше не вказав у заповіді заповідач, або не минув певний термін з моменту дарування. Зазначене не можливе за нормами національного законодавства з урахуванням місця знаходження майна та проживання сторін спадкових відносин. [5]

Питання про перехід права власності за договором дарування в ЦК Франції вирішується за допомогою фікції передачі. Так, у змісті статті 938 ЦК Франції прямо вказується, що дарування, прийняте належним чином, вважається завершеним в силу однієї лише угоди сторін, а власність на

подаровані предмети переходить до обдарованого без необхідності іншої передачі. Тобто, у французькому цивільному праві ефект дарування досягається не за допомогою передачі речі, а в силу законодавчого акта. [6, с. 71]

Отже, договір дарування має свої особливості, форми укладання (для кожної конкретної ситуації) та певні законодавчі підстави, які визначають його дійсним.

При здійсненні аналізу нормативно-правових актів зарубіжних країн можна дійти висновку, що законодавство не кожної країни має законодавче закріплення договору дарування, а якщо і має, то існують певні відмінності від національного законодавства України.

СПИСОК ВИКОРИСТАНИХ ДЖЕРЕЛ

1. Цивільний кодекс України: Закон України від 16 лют. 2003 р. №435-IV. URL: <https://zakon.rada.gov.ua/laws/show/435-15> (дата звернення: 22.05.2023)
2. Сімейний кодекс України: Закон України від 10 лют. 2002 р. №2947-III. URL: <https://zakon.rada.gov.ua/laws/show/2947-14#Text> (дата звернення: 22.05.2023)
3. Турчинський А. Договір дарування та заповіт: які відмінності та юридичні наслідки? Приватне життя. 2022. URL: https://jurliga.ligazakon.net/news/214200_dogovr-daruvannya-ta-zapovt-yak-vdmnost-ta-yuridichn-naslcki (дата звернення: 22.05.2023)
4. Постанова Верховного Суду у складі колегії судів Першої судової палати Касаційного цивільного суду по справі від 10.04.2019 р. №522/9562/16-ц (Єдиний державний реєстр судових рішень) URL: <https://reyestr.court.gov.ua/Review/81234647?fbclid=IwAR2loUcKky7EPLn6Lvwyk9lG8jXSm599nQDKaU5FYqwo3w9qvLooqrZkhU> (дата звернення: 22.05.2023)
5. Деякі особливості спадкування в Німеччині та Україні. 2023. Веб-сайт. URL: <https://heritabulus.ua/services/info/4751-some-features-of-inheritance-in>

germany-and-ukraine/ (дата звернення: 23.05.2023)

6. Халабуденко О. А. Консенсуальна система переходу права власності VS. Система традиції: компроміс в модельних правилах Європейського приватного права THE DCFR. Часопис цивілістики. Випуск 21. С. 70-77.

ЗАБЕЗПЕЧЕННЯ БЕЗПЕКИ ПОЛІЦЕЙСЬКИХ ПІД ЧАС ЗУПИНЕННЯ ТРАНСПОРТНОГО ЗАСОБУ

Ілютенко Анна Миколаївна
курсант
викладач кафедри
Тактико-спеціальна підготовка
Старший викладач кафедри
Гіденко Євгеній Сергійович
Дніпропетровський державний
університет внутрішніх справ
м. Дніпро, Україна

Ключові слова: Безпека, ризик, поліцейські, транспортний засіб, тактика, водій, затримання.

Постановка проблеми: Як нам відомо, за даними Всесвітньої організації охорони здоров'я, ми маємо надто високий рівень смертності і травматизму від дорожньо-транспортних пригод. Існує інформація, що у 2030 році однією з причин смертності людей, може стати саме дорожньо-транспортна пригода. У зв'язку з цим, безпеці на дорозі приділяється особлива увага. Не можна не зазначити і той факт, що ні штрафи ні які інші покарання на цю ситуацію ніяк не впливають. Тому, на мою думку, для усунення цієї проблеми, необхідна підготовка заходів, змістом яких є реалізація норм чинного законодавства.

Мета: Надати характеристику заходів особистої безпеки і тактичних дій працівників поліції при зупинці або переслідуванні транспортного засобу з невідомим ризиком.

Виклад основного матеріалу: Перш за все, поліцейським, які забезпечують сферу безпеки дорожнього руху, необхідно приділяти не аби яку увагу підставам зупинення транспортного засобу. Якщо ми звернемося до ЗУ «Про Національну Поліцію», то там існує стаття, згідно якої поліцейський має право зупиняти транспортний засіб. Поліцейські, як представники держави,

повинні точно та чітко знати законодавчу базу та користуватися нею під час здійснення своїх повноважень.

Під час зупинки транспортного засобу, поліцейські обов'язково повинні визначити характер та місце зупинки, тип транспортного засобу, кількість осіб, які знаходяться у салоні автомобіля. Підготовка до зупинки транспортного засобу полягає не тільки в визначенні місця та характеру зупинки, а й в обов'язковому повідомленні оперативного чергового про свої наміри, місцезнаходження, державний номерний знак та колір автомобілю та іншу додаткову інформацію, яке може бути необхідною.

Безпосереднє зупинення транспортного засобу повинно бути обов'язково зроблено через гучномовець або з використанням світлових сигналів (маячків), а у виняткових випадках за допомогою жестів або жезлу. При зупинці транспортного засобу службовий автомобіль повинен бути припаркований за 3-5 метрів до підозрюваного транспортного засобу та займати найбільш безпечне положення.

Для забезпечення особистої безпеки перед зупинкою транспортного засобу, означає під час і після фактичної зупинки, поліцейський повинен постійно оцінювати ситуацію. Наближатися до транспортного засобу поліцейський повинен ззаду або збоку зі сторони водія або пасажиру - при необхідності. Оглянувши автомобіль через вікна, поліцейський може переконатися у відсутності небезпеки. Вимагати від водія вимкнути двигун, або включити світло у салоні, треба на безпечній відстані від транспортного засобу та при цьому поліцейський повинен чітко контролювати дії пасажирів та осіб, які з ним знаходяться. Документи від водія приймаються тільки вільною рукою та на безпечній відстані.

Коли поліцейський починає вести комунікацію з водієм та пасажирами, згідно ЗУ «Про національну поліцію», він зобов'язаний обов'язково попередити про аудіо та відео фіксацію, а також повідомити причину зупинки, а потім перевірити посвідчення водія, свідоцтво про державну реєстрацію транспортного засобу та інші документи відповідно до законодавства. При

необхідності скласти адміністративні документи, при цьому водій та пасажир повинні залишитись у автомобілі.

Особливу увагу треба приділити випадкам, коли поліцейський може попросити водія та пасажирів вийти з транспортного засобу для спілкування. Це буває у випадках, коли патрульний підозрює осіб або транспортний засіб у скоєнні адміністративного правопорушення або злочину. Для цього поліцейський та водій повинні обов'язково покинути проїжджу частину та розміщуватися з напарником при цьому за принципом «Контакт-прикриття».

"Контакт-прикриття" - це стандартна процедура забезпечення безпеки на місці події, в якій беруть участь два або більше співробітників поліції та одне або більше коло осіб (підозрюваних). Поліцейський, який встановлює контакт, розмовляє з підозрюваним, надає документацію, здійснює поверхневу перевірку, забезпечує радіозв'язок тощо. Основна роль поліцейського, який забезпечує прикриття, - захищати поліцейського, який встановлює контакт. Він є таємним офіцером, який повинен вибрати оптимальну посаду для моніторингу та контролю поведінки підозрюваних.

Таким чином, під час огляду транспортного засобу та спілкування з водієм поліцейським рекомендується вибирати безпечну відстань, щоб водій та пасажир не залишали поле зору і не повертатися спиною. Поліцейський повинен використовувати максимально освічену частину дороги або фари патрульної машини.

Висновок: В кінці дослідження слід зазначити, що в сучасній безпеці транспорт – це складне соціальне явище, що не обмежується лише дисципліною водіїв та пішоходів, станом доріг або якістю організації дорожнього руху. Робота поліцейських із забезпечення безпеки дорожнього руху, як правило, пов'язана з різними життєвими загрозами та стресовими ситуаціями. На жаль, в Україні поки що не було досягнуто позитивного прогресу у вдосконаленні та подоланні законодавства негативних соціальних тенденцій, а сучасна система управління, контроль за дотриманням безпеки дорожнього руху діє в умовах організаційної непослідовності та базується на принципах принаймні достатніх

нормативно-правових вимог.

СПИСОК ВИКОРИСТАНИХ ДЖЕРЕЛ:

1. ЗУ «Про Національну Поліцію»;
2. Тактико-спеціальна підготовка працівників Національної поліції : навчальний посібник. / О. І. Тьорло та ін. Львів : ЛьвДУВС, 2018. 480с.
3. Тактико-спеціальна підготовка : навчальний посібник / Є.В. Гузенко та ін. Київ : НАВС, 2014. 155с.
4. <https://studfile.net/preview/5536151/page:11/>

РОЛЬ ПРАВОВОЇ ДОКТРИНИ В РОЗВИТКУ КРИМІНАЛЬНОЇ ЮСТИЦІЇ

Калюта Денис Олександрович

слухач 1-го курсу магістратури
Навчально-наукового інституту
права та підготовки фахівців
для підрозділів Національної поліції
Дніпропетровський державний
університет внутрішніх справ
Науковий керівник:

Філіпп Анастасія Володимирівна

кандидат юридичних наук
доцент кафедри кримінального права та кримінології
Дніпропетровський державний
університет внутрішніх справ
м. Дніпро, Україна

Вступ. Правова доктрина відіграє важливу роль у розвитку кримінальної юстиції, що є невід'ємною складовою правової системи будь-якої країни. Вона становить фундаментальну основу для розробки, тлумачення та застосування кримінального законодавства, а також формування судової практики.

Правова доктрина може бути визначена як систематизований аналіз, дослідження та інтерпретація правових норм, принципів і концепцій, що стосуються кримінального права. Вона ґрунтується на наукових дослідженнях, аналізі судової практики, міжнародних стандартах та практиці інших країн. Результати цього аналізу узагальнюються і систематизуються для створення концептуальних засад, які визначають напрямок розвитку кримінальної юстиції.

Мета роботи полягає у розкритті юридичної природи та ролі правової доктрини в розвитку кримінальної юстиції.

Матеріали та методи. Правова доктрина досліджувалася у працях таких вітчизняних і зарубіжних авторів, як С. В. Батуріна, М. Ван Хоук,

Г. Дж. Берман, Р. Давід, Є. П. Євграфова, М. Ю. Ємелін, О. О. Зозуля, М. В. Кармаліта, С. І. Максимов, М. Є. Мочульська, Т. М. Пряхіна, Ф. Чезайро та ін.

Результати та обговорення. Роль правової доктрини в розвитку кримінальної юстиції є надзвичайно важливою і має значний вплив на формування, розробку та застосування кримінального законодавства, а також на практику правосуддя. Вона виконує кілька ключових функцій, що сприяють вдосконаленню кримінальної юстиції та забезпечують її ефективність і справедливість.

Правова доктрина виступає як наукова основа для розвитку кримінальної юстиції, що дозволяє проводити систематичний аналіз кримінального законодавства та розробляти концептуальні засади для його вдосконалення. Це досягається шляхом проведення наукових досліджень, аналізу судової практики, порівняльного правознавства та інших джерел.

Правова доктрина виявляє прогалини або недоліки у законодавстві, розпізнає важливі проблеми та потреби в його вдосконаленні. Шляхом наукового аналізу, досліджень та інтерпретації правових норм вона пропонує нові рішення та концепції для подальшого розвитку кримінальної юстиції [1, с. 51].

Правова доктрина також вносить наукові аргументи для розробки та змін законів. Це дозволяє науковцям, юристам та законодавцям обґрунтовувати необхідність впровадження нових нормативних актів або внесення змін до існуючого законодавства. Вона забезпечує науковий фундамент для вирішення правових проблем та забезпечує обґрунтовані рекомендації щодо вдосконалення кримінальної юстиції.

Правова доктрина виконує важливу роль у правильному тлумаченні та застосуванні кримінального законодавства. Вона сприяє формуванню юридичної думки, що допомагає розуміти сутність та зміст норм кримінального права. Шляхом аналізу концепцій, теорій і практики, правова доктрина дозволяє судам, прокуратурі та іншим правоохоронним органам зрозуміти

закони та їх застосування у конкретних ситуаціях.

Правова доктрина допомагає уникнути розбіжностей та суперечностей у тлумаченні законів, що забезпечує єдність та послідовність правосуддя. Вона дозволяє узгодити розуміння та застосування законів серед різних судів та правоохоронних органів, що сприяє стабільності та передбачуваності рішень судів [2, с. 64].

Крім того, правова доктрина враховує концептуальні аспекти законів, що дозволяє розширити їх застосування на нові ситуації або проблеми. Вона надає тлумачення та інтерпретацію норм кримінального права з урахуванням змін у суспільстві та сучасних викликів.

Таким чином, правова доктрина забезпечує правильне тлумачення та застосування кримінального законодавства, сприяючи єдності, послідовності, стабільності та передбачуваності рішень судів. Вона допомагає забезпечити виконання законів у конкретних ситуаціях, враховуючи сучасні вимоги та потреби суспільства.

Правова доктрина виконує важливу функцію розвитку нових підходів і концепцій у кримінальній юстиції. Вона сприяє створенню інноваційних методів розслідування та кримінального переслідування, розробці нових механізмів врегулювання правових відносин між державою, потерпілими та обвинуваченими [2, с. 68].

Правова доктрина враховує зміни у суспільстві, нові виклики та тенденції, що впливають на кримінальну сферу. Вона дозволяє адаптувати кримінальну юстицію до цих змін, шляхом впровадження прогресивних підходів до боротьби зі злочинністю та захисту прав людини.

Також правова доктрина сприяє інноваціям у кримінальній юстиції шляхом розробки нових стратегій, технологій та методологій. Вона пропонує нові ідеї та концепції, які сприяють покращенню ефективності правосуддя, запобіганню злочинності та захисту прав громадян.

Крім того, правова доктрина сприяє створенню механізмів для вирішення складних проблем, що виникають у кримінальній сфері. Вона допомагає

розробляти інноваційні підходи до розслідування злочинів, впроваджувати нові методи превентивних заходів та реабілітації, а також забезпечує покращення правового захисту громадян [3, с. 202].

Важливо зазначити, що правова доктрина сприяє інноваціям і розвитку кримінальної юстиції через:

– розробку нових методів розслідування та кримінального переслідування. Правова доктрина дозволяє аналізувати ефективні методи та стратегії розслідування злочинів. На основі цього аналізу вона розробляє нові підходи та методи, які сприяють покращенню процесу збору доказів, ідентифікації злочинців та забезпеченню якості кримінального розслідування.

– впровадження нових механізмів врегулювання правових відносин. Правова доктрина досліджує поточні системи врегулювання правових відносин між державою, потерпілими та обвинуваченими. Вона пропонує нові підходи до розв'язання правових проблем, враховуючи зміни в суспільстві та вимоги справедливості. Це може включати впровадження механізмів медіації, альтернативних методів врегулювання суперечок та інших інструментів, спрямованих на досягнення більш справедливого вирішення спорів у кримінальній юстиції.

– адаптацію кримінальної юстиції до змін у суспільстві. Правова доктрина враховує соціальні, економічні та технологічні зміни, які впливають на кримінальну сферу. Вона пропонує нові підходи та регулятори, спрямовані на вирішення нових видів злочинності, які виникають внаслідок цих змін. Правова доктрина сприяє вдосконаленню кримінального законодавства, включаючи введення нових законів або зміни існуючих, що відповідають новим викликам і потребам суспільства.

Висновки. Отже, роль правової доктрини в розвитку кримінальної юстиції є надзвичайно важливою. Вона забезпечує наукову базу для формування законодавчих актів, допомагає тлумачити закони та сприяє інноваційному розвитку кримінальної юстиції. Інтенсивне дослідження та застосування правової доктрини є важливим кроком у забезпеченні ефективної

та справедливої кримінальної юстиції, яка гарантує захист прав та свобод кожного громадянина.

СПИСОК ВИКОРИСТАНИХ ДЖЕРЕЛ:

1. Максимов С. І. Правова доктрина: філософсько-правовий підхід. *Право України*. 2013. № 9. С. 43–54.
2. Семеніхін І. В. Правова доктрина : загальнотеоретичний аналіз / наук. ред. О. В. Петришин. Х. : Юрайт, 2012. 88 с.
3. Щербанюк О. Правові доктрини як фундамент розвитку юридичної науки. *Право України*. 2015. № 9. С. 201–203.

ПРОБЛЕМИ ФІКСУВАННЯ ТА РОЗСЛІДУВАННЯ ЗЛОЧИНІВ ЕКОЦИДУ ПІД ЧАС ВОЄННОГО СТАНУ

Карпук Анна Ігорівна
студентка

Самороков Валентин Олександрович
Старший викладач кафедри спеціальних
юридичних дисциплін Навчально-наукового
інституту права Національного університету
водного господарства та природокористування
м. Рівне, Україна

Вступ./Introduction. 24 лютого 2022 року сформувало нову реальність. Збройна агресія росії проти України спричинила знищення українського народу та довкілля. Із самого початку повномасштабного вторгнення ми спостерігаємо навмисне руйнування українських промислових та інфраструктурних об'єктів, екосистеми та природних ресурсів. Часті ракетні удари, обстріли забороненими, міжнародними конвенціями фосфорними боєприпасами. Сукупність усіх цих факторів призвела до тотального забруднення навколишнього середовища.

Станом на сьогодні питання екоциду набирає все більшої актуальності, адже, бойові дії на території нашої держави порушують функціонування усіх екосистем.

Ціль роботи./Aim. Визначення проблем фіксування та розслідування злочинів екоциду на території України під час воєнного стану.

Матеріали та методи./Materials and methods. Питанню дослідження злочинів екоциду присвячено велику кількість наукових конференцій, доповідей міжнародних організацій. Вивченню цієї проблеми присвятили як українські, так і зарубіжні науковці, серед яких можна виокремити роботи С. М. Мохончука, Ю. О. Решетова, Ф. І. Кожевнікова, Д. Кротта, Ч. Хайда та багатьох інших.

Відповідно до Кримінального кодексу України, а саме, ст. 441 «екоцид це масове знищення рослинного або тваринного світу, отруєння атмосфери або

водних ресурсів, а також вчинення інших дій, що можуть спричинити екологічну катастрофу, - карається позбавленням волі на строк від восьми до п'ятнадцяти років» [2].

Варто зауважити, що екоцид характеризується, як правило, прямим умислом - вчинення дій, які мають на меті спричинити екологічну катастрофу [5].

Якщо ж завдана шкода тваринному, рослинному світу, атмосфері або водним ресурсам не є масовою та не призвела до екологічної катастрофи, то такий злочин кваліфікуватиметься як кримінальне правопорушення проти довкілля. Наприклад, забруднення річки, озера чи інших водних об'єктів буде кваліфікуватись за ст. 242 Кримінального кодексу України [2].

Нажаль, ні в чинному Кримінальному кодексі України, ні у правових позиціях Верховного суду не виокремлено багатьох оціночних понять, що містяться у складі злочину екоциду. Саме з цього і випливає перша проблема фіксування та розслідування таких злочинів. У чинному кримінальному кодексі України немає чіткого визначення, що таке масове знищення тваринного та рослинного світу та кількісного критерію, який би вказував на масовість таких знищень.

Питання екоциду у судовій практиці України із початку воєнних злочинів з боку росії, з 2014 року до 2023 становить всього 38 кримінальних правопорушень. Варто зауважити, що незважаючи на наявність правопорушень, за дев'ять років вироків за ст. 441 Екоцид кримінального кодексу України винесено так і не було [3].

Тому, ми можемо зробити висновок, що у працівників органів досудового розслідування відсутня практика встановлення фактів, що підлягають доказуванню, фіксування слідів та повного встановлення обставин тих подій, що спровокували екологічну катастрофу.

Варто наголосити, що через відсутність практики досудового розслідування екоциду не сформована також і методика дослідження таких злочинів, а відповідно і техніко-криміналістичне, і тактичне забезпечення задля

проведення відповідних процесуальних дій - відсутнє.

Дана ситуація в разі ускладнює органам досудового розслідування здійснювати головне із покладених на них завдань – оперативно й повно розкривати кримінальні правопорушення [1].

Найбільш гостро, на нашу думку, на фіксування та розслідування злочинів екоциду впливає той факт, що слідчо-оперативні групи, які виїжджають на місце подій приділяють більше уваги дослідженню ушкодженням окремих об'єктів та трупів загиблих. Варто наголосити на тому, що часто до складу слідчо-оперативних груп не входять спеціалісти-екологи, які б могли за допомогою спеціального обладнання виявити масштаби забруднення навколишнього середовища (загибелі рослинного та тваринного світу, забруднення ґрунтів, водних ресурсів і тд.). В результаті, всі ці обставини призводять до неповноти розслідування злочинів вчиненими росією проти України, що в свою чергу не спричинить притягнення до відповідальності за вчинення усіх воєнних злочинів країни-агресора.

Результати та обговорення./Results and discussion. Тож всі вищенаведені нами факти, наштовхують нас на виокремлення рекомендацій, задля запобігання виникнення цих проблем у майбутньому.

1. Внести зміни до Кримінального кодексу України, ст. 441 Екоцид, в яких охарактеризувати, які саме дії вважаються екоцидом, внести кількісні критерії, які б виражають масовість. Як приклад, можна навести біосферний заповідник імені Ф.Е. Фальц-Фейна Національної академії аграрних наук України «Асканія-Нова». Під час окупації на території заповідника проводився відстріл тварин, обстріл та замінування території, знищення степових ділянок із червонокнижними рослинами, важкою військовою технікою [4].

Тож зважаючи на ці факти, як кількісним критерієм можна виокремити: територію, яка зазнала руйнування, або яку наражають на небезпеку, кількість видів рослинного та тваринного світу, які було знищено, або могло бути знищено, кількість забруднення, що потрапило, або могло потрапити до водних ресурсів та в атмосферу. Виокремити відповідальність не лише за завдану вже

шкоду навколишньому середовищу, а й за спроби спричинити екоцид.

2. Проаналізувати справи, які були відкриті за ст. 441 Екоцид ККУ та виокремити ті проблеми, що стали на шляху винесення судами вироків. Як наслідок сформувавши методику встановлення фактів, збирання слідів та встановлення обставин подій, що спровокували або мали на меті спровокувати екологічну катастрофу.

3. Відповідно до методики розслідування злочинів екоциду забезпечити належне техніко-криміналістичне та тактичне забезпечення.

4. До складу слідчо-оперативних груп, при виїзді на місце вчинення злочинів росією в обов'язковому порядку закріпити спеціалістів-екологів, та забезпечити їх спеціальним обладнанням для фіксування масштабів завданого екологічного забруднення та знищення.

Висновки./Conclusions. Підсумовуючи все вище сказане, ми можемо зробити висновок, що проблема розслідування та фіксування злочинів екоциду під час воєнного стану в Україні пов'язана із відсутністю у органів досудового розслідування практики, адже судових рішень немає. Отже, внесення змін до Кримінального кодексу України є необхідним, задля вирішення лівової частини проблем пов'язаних із злочинами Екоциду.

СПИСОК ВИКОРИСТАНИХ ДЖЕРЕЛ

1. Інструкція про порядок створення та організації діяльності слідчих груп та слідчо-оперативних груп від 18 грудня 2014 р. за № 1618/26395. URL: <https://zakon.rada.gov.ua/laws/show/z1618-14#Text>

2. Кримінальний кодекс України Із змінами, внесеними згідно із Законами № 3000-IX від 21.03.2023. URL: <https://zakon.rada.gov.ua/laws/show/2341-14#Text>

3. Офіс Генерального Прокурора Ураїни. Про зареєстровані правопорушення та результати їх досудового розслідування. URL: <https://www.gp.gov.ua/ua/posts/pro-zareyestrovani-kriminalni-pravoporushennya-ta-rezultati-yih-dosudovogo-rozsliduvannya-2>

4. Радіо Свобода. «Це катастрофа. Скрізь військові РФ». Що відбувається із заповідниками та національними парками в окупації? URL: <https://www.radiosvoboda.org/a/novyny-pryazovya-zapovidnyky-okupatsiya-askaniya-nova/32337921.html>

5. Юрисконсульт. Науково-практичний коментар до ст. 441 Кримінального кодексу України. URL: <https://legalexpert.in.ua/komkodeks/lku/2202-441.html>

ВИДИ ЗАВДАНЬ ОПЕРАТИВНО-РОЗШУКОВОЇ ДІЯЛЬНОСТІ ТА ВЗАЄМОВ'ЯЗОК ЇХ МІЖ СОБОЮ

Коновалова Ольга Сергіївна,

здобувач вищої освіти, курсант II курсу ФПФППД
Дніпропетровського державного університету внутрішніх справ

Шипула Дар'я Олегівна,

Здобувач вищої освіти, курсант II курсу ФПФППД
Дніпропетровського державного університету внутрішніх справ

Науковий керівник:

Копилов Едуард Володимирович,

Викладач кафедри оперативно-розшукової діяльності
Дніпропетровського державного університету внутрішніх справ

Оперативно-розшукова діяльність є складовою частиною діяльності правоохоронних органів, метою якої є виявлення та припинення правопорушень. ОРД включає в себе різноманітні завдання, які можна класифікувати за різними ознаками. Однією з найбільш важливих ознак класифікації завдань ОРД є їх спрямованість на розкриття кримінальних правопорушень, або ж на запобігання вчиненню таких правопорушень у майбутньому. В залежності від цієї ознаки можна виділити два основних види завдань ОРД: оперативні та профілактичні.

Оперативні завдання ОРД включають в себе виявлення та розкриття кримінальних правопорушень, затримання осіб, що вчинили правопорушення, вилучення доказів, аналіз інформації про злочини та їх виконавців, розробку планів операцій затримання та інші подібні завдання. Оперативні завдання ОРД зазвичай виконуються у відповідь на виявлені кримінальні правопорушення або ж на запити інших правоохоронних органів.

Профілактичні завдання ОРД мають на меті запобігання вчиненню кримінальних правопорушень у майбутньому. До таких завдань можна віднести профілактичну роботу з населенням, розробку та впровадження заходів з попередження кримінальних правопорушень, проведення інформаційної роботи

щодо правопорушень заходів їх запобігання, розробку профілактичних програм та інші подібні завдання [1].

Профілактичні завдання ОРД мають на меті зменшити кількість правопорушень та забезпечити безпеку громадян. Іншою ознакою класифікації завдань ОРД є спосіб їх виконання. За цією ознакою можна виділити такі види завдань ОРД: інформаційно-аналітичні, технічні, криміналістичні та оперативні. Інформаційно-аналітичні завдання ОРД включають збір та обробку інформації про правопорушення, виявлення та аналіз закономірностей їх вчинення, розробку прогнозів щодо можливих кримінальних подій та інші подібні завдання.

Технічні завдання ОРД пов'язані з використанням різних технічних засобів для збору та обробки інформації про правопорушення, зокрема засобів відеоспостереження, аудіозаписування, телефонного відслідковування та інших. Криміналістичні завдання ОРД пов'язані з проведенням експертиз та досліджень для встановлення обставин кримінальних правопорушень, забезпечення достовірності доказів та інших подібних завдань. Оперативні завдання ОРД передбачають пряму участь оперативних працівників у виявленні та припиненні правопорушень, зокрема проведення оперативно-розшукових заходів, затримання злочинців, збір доказів та інші. Взаємозв'язок між різними видами завдань ОРД полягає в тому, що вони виконуються комплексно з метою досягнення загальної мети забезпечення безпеки громадян та дотримання закону [2].

Наприклад, інформаційно-аналітичні завдання допомагають визначити території та часові проміжки, в які частіше вчиняються злочини, технічні завдання допомагають збирати інформацію з різних джерел, криміналістичні завдання допомагають встановити обставини кримінальних правопорушень, а оперативні завдання допомагають припинити вчинення злочинів та затримати злочинців. Однак, взаємозв'язок між видами завдань ОРД не завжди є прямим і легким.

Наприклад, розробка інформаційно-аналітичних звітів може потребувати

спеціальної технічної підтримки для збору та обробки даних, а проведення криміналістичної експертизи може потребувати спеціального обладнання та кваліфікованих фахівців. Однак, необхідно враховувати, що всі види завдань ОРД мають спільну мету - захист правопорядку та безпеки громадян. Тому взаємодія між різними видами завдань ОРД є важливою складовою успішного виконання оперативно-розшукової діяльності. Залежно від конкретної ситуації та завдань ОРД, оперативні працівники можуть використовувати різні методи та засоби, щоб досягти мети.

Наприклад, для виявлення злочинців, які вчиняють злочини в місцях з великою кількістю людей, може бути використаний метод підгляду з технічних засобів відеоспостереження. Для виявлення організованих злочинних угруповань, які займаються наркоторгівлею, може бути використана методика інформаційного аналізу, яка дозволяє визначити ключових фігурантів та їх контактні особи. Крім того, важливо враховувати, що завдання ОРД можуть бути різними в залежності від органу, який виконує розшукову діяльність [3].

Наприклад, завдання поліції можуть бути спрямовані на попередження та розкриття злочинів, в той час як завдання Служби безпеки можуть бути спрямовані на забезпечення національної безпеки та боротьбу з тероризмом. Також важливо відзначити, що завдання ОРД можуть бути диференційовані за ступенем та термінами їх виконання.

Наприклад, оперативне завдання може бути досить короткотерміновим і пов'язаним з оперативною ситуацією, тоді як розшукове завдання може бути більш довготривалим та пов'язаним з комплексними розслідуваннями.

Отже, висвітливши взаємозв'язок та різноманітність видів завдань ОРД, можна зробити висновок, що виконання оперативно-розшукової діяльності є складним процесом, який вимагає від працівників високого рівня професійної підготовки та координації. Правильне розуміння та використання різних видів завдань ОРД дозволить забезпечити ефективність розшукової діяльності, підвищити рівень безпеки громадян та забезпечити дотримання закону в Україні.

СПИСОК ВИКОРИСТАНОЇ ЛІТЕРАТУРИ

1. Закону України «Про оперативно-розшукову діяльність» від 18.02 1992 року № 22 URL: <https://zakon.rada.gov.ua/laws/show/2135-12#Text> (дата звернення 23.03.2023).

2. Подобний «оперативно-розшукова діяльність у виявленні та розслідуванні злочинів: теорія, історія і сучасна практика» URL: <http://dspace.onua.edu.ua/handle/11300/16138> (дата звернення 23.03.2023).

3. Столбовий В., Кравченко А. Проблеми вдосконалення оперативнорозшукової діяльності // Вісник Львів. Ін-ту внутр. справ. – 2001 №1. – С 89 - 93(дата звернення 23.03.2023).

ЛЕГАЛІЗАЦІЯ ГРАЛЬНОГО БІЗНЕСУ В УКРАЇНІ: ІСТОРІЯ СТВОРЕННЯ ЗАКОНОДАВСТВА

Корецький Ярослав Іванович,
здобувач вищої освіти 2 курсу
спеціальність 262
Правоохоронна діяльність
Факультету підготовки фахівців
для підрозділів кримінальної поліції
Дніпропетровського державного університету
внутрішніх справ
Науковий керівник:
Людвік В. Д.,
Доцент кафедри
Кримінального права та Криминології,
кандидат юридичних наук, доцент
Дніпропетровського державного університету
внутрішніх справ

У сучасних умовах дефіциту державного бюджету, а значить відсутності стабільності економічного становища в країні, питання легалізації грального бізнесу виступає вкрай гостро. Через 10 років після його заборони в 2009 році на території України ми спостерігаємо за процесом прийняття Закону, що відкріє нове дихання для казино, гральних автоматів тощо. Причиною цього стало те, що криміналізація цього явища прийняттям відповідних законодавчих актів та поправок не принесла бажаного результату, а лише те, що весь бізнес пішов у тінь. Це насамперед спричинило негативні наслідки для держави.

Адже зникло джерело оподаткування, відповідно, зменшення доходів до державного бюджету, а рулетка далі крутиться, адже фактично гральний бізнес далі функціонує. Це породило нові корупційні схеми, а значить підвищився рівень злочинності [1]. Законодавство України про азартні ігри складається з Конституції України [2], Податкового кодексу України [3], цього Закону та законів України "Про запобігання та протидію легалізації (відмиванню) доходів, одержаних злочинним шляхом, фінансуванню тероризму та

фінансуванню розповсюдження зброї масового знищення [4]", "Про запобігання впливу корупційних правопорушень на результати офіційних спортивних змагань" [5], а також прийнятих відповідно до цього Закону інших законів та нормативно правових актів, що регулюють відносини у зазначеній сфері та відповідних міжнародних договорів України, згоду на обов'язковість яких надано Верховною Радою України (ст. 3 Закону) [6]. В усіх країнах сучасного світу в більшій або меншій мірі поширена діяльність суб'єктів господарювання, котрі надають послуги, пов'язані з доступом до азартних ігор.

Щодо поширеності грального бізнесу по всьому світу та його легалізації, то можна припустити, що його розповсюдження зумовлюється ранньою історією виникнення такого роду занять. Варто зазначити, що перші згадки про азартні ігри з'явилися ще за 3500 років до н. е. в Стародавньому Єгипті та Китаї [7, с. 20]. Даний факт свідчить про певну психологічну схильність людини як до «легких грошей», так і до бажання бути так званим «переможцем».

Від цього і походить попит на азартні ігри серед населення. Але чому ж існує така величезна різниця в регулюванні і ставленні до грального бізнесу в кожній країні? Насамперед для кращого розуміння сутності грального бізнесу доречним є проведення аналізу його понять. Варто зазначити, що поняття грального бізнесу є досить широким за своїм змістом, оскільки включає в себе сукупність проведених дій підприємця для організації будь-якого виду азартних ігор. Потрібно зазначити, що нині діючий Закон на від мінусу від Закону України «Про заборону грального бізнесу в Україні» (який втратив свою чинність 13. 08. 2020 р) не дає чіткого визначення поняття грального бізнесу [6].

Щодо поняття азартних ігор, то Н. Петричко розділяє думки, які висвітлені в Міжнародній поліцейській енциклопедії: «це гра, яка передбачає собою внесення гравцем певної грошової суми з метою подальшого її збільшення, тобто виграшу, результат якого цілком або частково залежить від випадковості, водночас учасник гри ризикує позбавитись внесених коштів». Особливістю такої азартної гри, на думку науковця, є насамперед деструктивний вплив на охоронювані суспільні інтереси, що провокує ігрову

залежність, знижує рівень моральності, негативно впливає на економіку держави тощо [8, с. 27].

У свою чергу п. 1 ст. 1 Закону зазначає, що азартна гра - будь-яка гра, умовою участі в якій є внесення гравцем ставки, що дає право на отримання виграшу (призу), імовірність отримання і розмір якого повністю або частково залежать від випадковості, а також знань і майстерності гравця [6].

На території України дозволяється організовувати та проводити виключно такі види діяльності у сфері організації та проведення азартних ігор:

- 1) організація та проведення азартних ігор у гральних закладах казино;
- 2) організація та проведення азартних ігор казино в мережі Інтернет;
- 3) організація та проведення букмекерської діяльності в букмекерських пунктах та в мережі Інтернет;
- 4) організація та проведення азартних ігор у залах гральних автоматів;
- 5) організація та проведення азартних ігор в покер в мережі Інтернет (абз. 1 п. 1. ст. 4 Закону) [6].

Таким чином, гральний бізнес – досить специфічний вид господарської діяльності, який полягає в отриманні прибутку від сплати гравцями коштів за участь у певній азартній грі. Його специфіка полягає в тому, що гравець у свою чергу може отримати грошовий виграш, за умови перемоги у вищевказаній грі, і подвоїть чи потроїть свій вклад у гру або залишиться ні з чим. Така умова присутня в гральному бізнесі лише у «чесній грі». Наразі ж власники грального бізнесу ведуть його зовсім не за принципами чесності та шляхом шахрайських дій провокують лише програш учасників гри, проте якось запобігти цьому державі не завжди під силу.

СПИСОК ВИКОРИСТАНОЇ ЛІТЕРАТУРИ

1. Куліш А. М., Бондаренко О. С., Білик Г. В. Легалізація грального бізнесу як спосіб легалізації (відмивання) доходів, одержаних злочинним шляхом. Юридичний науковий електронний журнал. DOI : <https://doi.org/10.32782/2524-0374/2020-2/84> (дата звернення 08. 12. 2021)

2. Конституція України : офіц. текст. Київ : КМ, 2021. 96 с.
3. Податковий кодекс України : Закон України від 02. 10. 2010 р. № 2755- ІУ. Дата оновлення: 21. 11. 2021 р. URL: <http://zakon2.rada.gov.ua/laws/show/1556-18> (дата звернення: 08. 12. 2021).
4. Про запобігання та протидію легалізації (відмиванню) доходів, одержаних злочинним шляхом, фінансуванню тероризму та фінансуванню розповсюдження зброї масового знищення : Закон України від 06. 12.2019 р. № 361-ІХ. Дата оновлення 24. 11.2021 р. URL : <https://zakon.rada.gov.ua/laws/show/361-20#Text> (дата звернення 08. 12. 2021)
5. Про запобігання впливу корупційних правопорушень на результати офіційних спортивних змагань : Закон України від 03. 11. 2015 р. № 743-VІІІ. Дата оновлення 01.01.2021 р. URL: <https://zakon.rada.gov.ua/laws/show/743-19#Text> (дата звернення 08. 12. 2021)
6. Про державне регулювання діяльності щодо організації та проведення азартних ігор : Закон України від 14.07.2020 р. № 768-ІХ . URL : <https://zakon.rada.gov.ua/laws/show/768-20#Text> (дата звернення 08. 12. 2021)
7. Ігроманія: сучасні реалії та шляхи подолання : науково-популярний посібник. ТОВ «Медичний журнал «Нейроньюс». 2018. 60 с.
8. Петричко Н. Незаконні азартні ігри: кримінально-правове та кримінологічне дослідження : дис. ... канд. іст. наук : 12.00.08. Київ, 2010. 258 с.

ДОМАШНЄ НАСИЛЬСТВО

Науковий керівник:

Корогод Світлана Володимирівна

Старший викладач кафедри
кримінального права та кримінології
капітан поліції

Пащенко Олександр Олександрович

здобувач вищої освіти 2 курсу
факультету підготовки фахівців
для підрозділу кримінальної поліції
Дніпропетровського державного
університету внутрішніх справ

Вступ. Питання домашнього насильства є дуже актуальним, перш за все сім'я є головним у суспільстві і має бути під особливим захистом держави. Насильство і жорстокість у сім'ї не тільки порушує в ній злагоду, а й виступає однією з передумов злочинності в суспільстві в цілому.

Останніми роками в Україні велика увага приділяється попередженню та протидії домашньому насильству, яке завдає не лише загибелі людей і здоров'ю, а й завдає великої соціальної та моральної шкоди суспільству.

Масштабна війна, яка триває в Україні, не зупинить злочини, які вчиняються в нашій країні. Насильство в сім'ї – одне з тих невидимих явищ, яке лише загострюється під час війни.

Мета роботи. Актуальність запропонованої теми пояснюється необхідністю аналізу удосконалення домашнього насильства на законодавчому рівні.

Матеріали та методи. Насильство в сім'ї, тобто умисне і систематичне фізичне, психологічне чи економічне насильство щодо чоловіка або колишнього чоловіка або іншої особи, яка перебуває (перебувала) у злочинних родинних чи близьких стосунках, із заподіянням фізичної чи психологічної шкоди, шкоди здоров'ю, розлади, І, втрата працездатності, емоційна залежність або погіршення якості життя потерпілого, - карається громадськими роботами

на строк від ста п'ятдесяти до двохсот сорока годин, або арештом на строк до шести місяців, або обмеженням волі на строк до п'яти років, або позбавленням волі на строк до двох років згідно ст.126.1 КК України [2].

Відповідно до Закону України "Про запобігання та протидію домашньому насильству" зазначено, що домашнє насильство – дії, характерні для фізичного, сексуального, психологічного або економічного насильства, що вчиняються між родичами або подружжям чи між іншими людьми, які спільно проживають, але не перебувають у родинних відносинах чи у шлюбі між собою [3].

Домашнє насильство є грубим порушенням прав людини, яке ґрунтується на нерівності та гендерній дискримінації між чоловіками та жінками.

Тому проблема насильства є актуальною для всіх країн і суспільств. Домашнє насильство зачіпає жінок і чоловіків, хлопців і дівчат. Проте світова статистика, а також статистика різних країн, у тому числі й України, показує, що домашнє насильство непропорційно найбільше стосується жінок.

Результати та обговорення. Аналізу складу злочину, передбаченого ст. 126-1 КК, загалом та дослідженню об'єкта цього складу злочину зокрема була приділена увага в роботах А. А. Вознюк, О. О. Дудорова, М. І. Хавронюка та інші науковці та фахівці [4, 5].

Висновки. Домашнє насильство у воєнний час є поширеним і небезпечнішим, ніж у мирний час. Низькі доходи, безробіття, втрата місця проживання - все це призводить до непорозумінь і розладу в сім'ї і може призвести до насильства. Незважаючи на те, що домашнє насильство може статися в будь-якому класі та соціально-економічному шарі суспільства, існує низка факторів, які збільшують ймовірність насильства. Важливо знати про такі фактори, оскільки вони є основою дій і заходів, спрямованих на попередження або протидію насильству.

Раніше інциденти між подружжям вважалися домашнім насильством, але зараз коло осіб розширюється. Сюди тепер входить колишній чоловік/дружина, цивільний шлюб (спільне проживання без реєстрації). Широке коло осіб, які визнаються правопорушниками: усиновлювачі, особи, які спільно проживають

або проживають однією сім'єю, брати та сестри, опікуни та інші родичі дядьки, тітки, двоюрідні брати, тітки, дядьки, бабусі та дідусі.

Домашнє насильство неможливо зупинити, для цього потрібні ефективні та злагоджені дії. Подальші новації мають бути спрямовані на формування у громадян нетерпимого ставлення до домашнього насильства, зміцнення готовності протистояти таким негативним проявам, усунення байдужості до них. Тому необхідно передбачити всі ознаки кримінального правопорушення, передбаченого ст. 126-1 Кримінального кодексу України на відповідність правових, логічних та структурних вимог, що в свою чергу сприяє вдосконаленню національної державної політики у сфері запобігання та протидії домашньому насильству.

Тому, одним із визначальних чинників усунення складнощів кримінально-правової кваліфікації домашньому насильству є вироблення дієвої, науково обґрунтованої методики розслідування домашнього насильства.

СПИСОК ВИКОРИСТАНИХ ДЖЕРЕЛ

1. Конституція України [Електронний ресурс]: закон України від 28.06.1996 р. № 254к/96-ВР із змін. Режим доступу: <http://zakon1.rada.gov.ua>.

2. Кримінальний кодекс України [Електронний ресурс]: закон України від 05. 04. 2001 р. № 2341-III із змін. Режим доступу: <https://zakon.rada.gov.ua/>

3. Закону України від 07.12.2017 р. № 2671-VIII «Про запобігання та протидію домашньому насильству» Режим доступу: <https://zakon.rada.gov.ua/>

4. Електронний доступ:<https://dduvs.in.ua/>

5. Вознюк А. А. Кримінальна відповідальність за домашнє насильство: актуальні питання теорії та практики. Форум права. 2019. № 55 (2). С. 6–14.

6. Дудоров О. О., Хавронюк М. І. Відповідальність за домашнє насильство і насильство за ознакою статі (науково-практичний коментар новел Кримінального кодексу України) / за ред. М. І. Хавронюка. Київ : Ваїте, 2019. 288 с.

НЕЗАКОННІ ДІЇ З ДОКУМЕНТАМИ НА ПЕРЕКАЗ, ПЛАТІЖНИМИ КАРТКАМИ ТА ІНШИМИ ЗАСОБАМИ ДОСТУПУ ДО БАНКІВСЬКИХ РАХУНКІВ, ЕЛЕКТРОННИМИ ГРОШИМА, ОБЛАДНАННЯМ ДЛЯ ЇХ ВИГОТОВЛЕННЯ

Костюченко Даниїл Сергійович

здобувач вищої освіти 2 курсу
факультету підготовки фахівців
для підрозділу кримінальної поліції
Дніпропетровського державного
університету внутрішніх справ
Науковий керівник:

Людвік В. Д.

доцент кафедри кримінального права та кримінології,
кандидат юридичних наук, доцент
Дніпропетровського державного
університету внутрішніх справ

Ця проблема стає все більш актуальною в епоху цифрової трансформації, коли фінансові операції стають все більш електронними та здійснюються з використанням новітніх технологій. Незаконні дії, пов'язані з документами на переказ, платіжними картками та іншими засобами доступу до банківських рахунків, електронними грошима і обладнанням для їх виготовлення, становлять серйозну загрозу для фінансової безпеки та приватності користувачів. Зловмисники використовують різні методи та технології для здійснення шахрайських операцій, таких як крадіжки особистих даних, підробка. Наслідки цих незаконних дій можуть бути дуже серйозними.

Індивідуальні користувачі стикаються з ризиком фінансової втрати, порушення конфіденційності та втратою довіри до електронних фінансових трансакцій. Банки та платіжні системи зазнають значних фінансових збитків і втрати репутації, а суспільство в цілому стикається з загрозою фінансової стабільності та безпеки. Для ефективного протидії незаконним діям необхідні.

Для ефективного протидії незаконним діям необхідно приділити велику

увагу розробці та впровадженню стратегій і заходів безпеки. Основні напрямки цих заходів включають

Посилення правового регулювання, необхідно розробити та впровадити строгі законодавчі норми, які криміналізують незаконні дії з документами на переказ, платіжними картками та іншими засобами доступу до банківських рахунків, електронними грошима. Такі норми повинні передбачати відповідальність за шахрайство, підробку документів, незаконне використання особистих даних та інші злочини в цьому контексті. Як результат відображення конкретної інформації на спеціальному матеріалі за певним стандартом уніфікації або відповідною формою; Зміцнення кібербезпеки, банки та фінансові установи повинні інвестувати в розробку та впровадження ефективних заходів кібербезпеки. Це включає вдосконалення систем аутентифікації, захист від фішингу та шкідливих програм, моніторинг трансакцій для виявлення підозрілих активностей та розробку механізмів швидкого реагування на інциденти.

Посилення співпраці між банками та правоохоронними органами: Необхідно покращити обмін інформацією та співпрацю між банками, платіжними системами та правоохоронними органами. Це допоможе вчасно виявляти та розслідувати випадки шахрайства, а також сприятиме обміну найкращими практиками та технологічними рішеннями. Навчання та підвищення обізнаності. Важливо надати навчання та підвищити рівень обізнаності користувачів щодо безпеки фінансових трансакцій. Інформаційні кампанії, тренінги та поширення посібників щодо кібербезпеки мають стати необхідною частиною освітньої програми.

Користувачі повинні бути свідомими про загрози та навички захисту, такі як сильні паролі, актуальні програмні оновлення та усвідомлення потенційних шахрайських схем. Крім того, потрібно звернути увагу на розвиток технологій ідентифікації та аутентифікації, щоб зробити фінансові трансакції більш безпечними. Використання біометричних даних, двофакторної аутентифікації та блокчейн-технологій можуть забезпечити додатковий рівень захисту від

несанкціонованого доступу. Крім того, співпраця з міжнародними організаціями та регуляторними органами також грає важливу роль у боротьбі з незаконними діями. Створення міжнародних стандартів та спільних зусиль може допомогти виявляти та розслідувати кіберзлочинців та забезпечити ефективний обмін інформацією. На завершення, незаконні дії з документами на переказ, платіжними картками та іншими засобами доступу до банківських рахунків, електронними грошима і обладнанням для їх виготовлення є серйозною загрозою для фінансової безпеки і приватності. Тільки шляхом поєднання правових, технологічних та освітніх заходів ми зможемо тільки шляхом поєднання правових, технологічних та освітніх заходів ми зможемо ефективно протидіяти незаконним діям у сфері фінансових трансакцій.

Уряди, банки, платіжні системи, технологічні компанії та інші зацікавлені сторони повинні спільно працювати над розробкою стратегій та політик, які сприятимуть забезпеченню безпеки та надійності електронних фінансових операцій. Незаконні дії, пов'язані з документами на переказ, платіжними картками та іншими засобами доступу до банківських рахунків, електронними грошима і обладнанням для їх виготовлення, становлять серйозну загрозу для фінансової безпеки та приватності користувачів. Необхідно вкладати зусилля в постійне вдосконалення технологій безпеки, впровадження нових методів аутентифікації та моніторингу, а також в розробку механізмів для виявлення та протидії шахрайським схемам. Крім того, необхідно сприяти співпраці та обміну інформацією між суб'єктами фінансової системи та правоохоронними органами для ефективного розслідування та притягнення злочинців до відповідальності.

Особливу увагу необхідно приділити освіті та підвищенню обізнаності громадян щодо кібербезпеки та захисту від шахрайства. Регулярні навчальні програми, інформаційні кампанії та поширення рекомендацій з безпеки фінансових трансакцій допоможуть зрозуміти загрози та використовувати кращі практики для захисту особистої інформації. На завершення, незаконні дії з документами на переказ, платіжними картками та іншими засобами доступу

до банківських рахунків, електронними грошима і обладнанням для їх виготовлення є серйозною проблемою у сучасному цифровому світі. Ці дії можуть призвести до серйозних фінансових втрат для індивідуальних користувачів, банків, фінансових установ і загальної економічної стабільності. Щоб протидіяти цій проблемі, ми повинні спільно вживати конкретних заходів, Сприяти поліпшенню законодавства: Уряди повинні активно працювати над розробкою і вдосконаленням законодавства, що стосується кібербезпеки та фінансових злочинів.

Це повинно включати криміналізацію незаконних дій з документами на переказ, платіжними картками та іншими засобами доступу до банківських рахунків, електронними грошима і обладнанням для їх виготовлення. Потрібно забезпечити жорсткі покарання для злочинців і відповідальність за їх дії. Зміцнення кібербезпеки: Банки, фінансові установи і платіжні системи повинні вдосконалювати свої системи кібербезпеки. Це охоплює регулярне оновлення програмного забезпечення, запровадження біометричних технологій: Використання біометричних даних, таких як відбитки пальців, розпізнавання обличчя та інших біометричних характеристик, може забезпечити більш безпечний спосіб ідентифікації.

СПИСОК ВИКОРИСТАНИХ ДЖЕРЕЛ

1. Кримінальне право України. Загальна частина : навчальний посібник. В. М. Трубников, М. В. Даньшин, О. О. Житний та ін.; за заг. ред. В. М. Трубникова. Х. : ХНУ імені В. Н. Каразіна, 2019 р. 444с.
2. Кримінальне право України: заг. частина: підруч. для юрид. спец. вищ. закладів освіти; за ред. професорів М. І. Бажанова, В. В. Сташиса, В. Я. Тація. К-Х: Юрін-ком Інтер Право, 2019. 416 с.
3. Науково-практичний коментар Кримінального кодексу України /. За заг. ред. Литвинова О. М. К. : «Центр учбової літератури», 2019. 528 с.

РОЛЬ ПЕНІТЕНЦІАРНОЇ ПСИХОЛОГІЇ В МЕТОДОЛОГІЇ ВПЛИВУ НА ОСОБУ ЗЛОЧИНЦЯ

Кулик Катерина Ярославівна

Курсант ННПФПП

Науковий керівник

доцент кафедри

Гуманітарних дисциплін та психології поліцейської діяльності

кандидат психологічних наук, доцент

Шинкаренко Інна Олександрівна

Дніпропетровський державний

університет внутрішніх справ

м. Дніпро, Україна

Теорія і методика пенітенціарної психології в Україні пройшла складний шлях свого становлення. В основі пенітенціарної психології лежить вивчення механізмів засуджених у виправних установах, дослідження закономірностей зміни поведінкових особливостей та діяльності у осіб, що відбувають покарання. Слід зазначити, що дослідження даної теми є важливим на шляху боротьби зі злочинністю в Україні, бо саме перед представниками та співробітниками зазначених установ лежить одне з найважливіших завдань, а саме перевиховання осіб, що вчинили злочин та відбувають покарання. Максимальний результат заключається в зменшенні ризиків вчинення такою особою нових злочинів, пристосування таких осіб до умов існування в соціумі та залучення їх до виправних чи трудових робіт.

Комплекс проблем, що належать до предмета пенітенціарної психології, вивчають за допомогою традиційних, прийнятих у психології методів, які специфічно відображаються в об'єктах дослідження. У пенітенціарній психології найбільш поширені методи вивчення особи засуджених, що мають на меті одержання інформації щодо виховного впливу на них. До таких належать методи спостереження, експерименту, бесіди, незалежних характеристик, анкетування, аналізу результатів діяльності [2 ст. 214].

Серед досліджень з даної теми, слід звернути увагу на такі дослідження:

дослідження зміни психіки засудженого, встановлення особливостей його психіки відповідно до впливаючих чинників, встановлення фактів та напрямків впливу на свідомість правопорушника, дослідження становлення колективу та груп правопорушників, вибору лідерів серед них, а також фактори впливу на учасників даних груп. Необхідність дослідження особливостей психології злочинців зумовлена певними особливостями перебування у виправних установах, а саме:

- обмеження їх повністю або частково від спілкування і перебування в соціумі,
- обмеження певних людських потреб,
- звикання та дотримання особливого режиму в даних установах,
- примусова відмова від звичного життя,
- зміна сформованих особою засудженого стереотипів про певну «нормальність» свого минулого життя, що викликає у нього відповідну внутрішню боротьбу з власними упередженнями.

На виховному процесі засудженого відображається чинник ізоляції такої особи від соціума і суспільства в цілому. Ізоляція, як виховний метод, має певні суперечення. З одного боку – ізоляція створює умови, для перешкоди злочинної діяльності особи, впливу на нього осіб чи груп, що сприяють його становленню на злочинних шлях, а також певних умов для постійного контролю за його поведінкою. З іншого – веде до порушення соціально-корисних стосунків, сімейних відносин, формує байдуже відношення до долі його близьких та своєї власної, породжує особливі психічні стани особистості [1 ст. 8]. Також звернемо увагу на особливий контроль зміни психіки засудженого у період відбування покарання, що зумовлене певними психічними станами у проміжки від арешту до звільнення від відбування покарання у зв'язку з закінченням його дії та досягнення результату. Особа засудженого на момент затримання перебуває у стресі, а саме, боязнь майбутнього покарання за вчинене ним діяння та в надії на розрішення даної ситуації і уникнення покарання. Після винесення покарання в суді особа перебуває в іншому стані психіки, тобто в

більшості випадків розкаянні та готовності відповідати за вчинене діяння, а також в певній апатії розуміння терміну перебування в установі, відчуження від зовнішнього життя та неможливість спілкування з родиною, друзями. В період прибуття до місця відбування покарання психіка особи відчуває явне обмеження потреб та подальшу необхідність знайомств і спілкування з особами, які вже відбувають покарання.

Далі хочу зазначити, наступний етап перебування особи в місці відбування, а саме період від 3-4 до 6-8 місяців. В даний період особа перебуває у стані адаптації у нових умовах життя, проява певних позитивних емоцій у засудженого у зв'язку з утворенням нових груп, відвідування засудженого родичами, трудова діяльність [2 ст. 7].

Наступним заключним та найважливішим етапом в поведінці та психічному стані особи є період декількох місяців до звільнення, тут, на мою думку, треба звертати особливу увагу, через те, що в зазначений період особа відчуває подальше звільнення від відбуття покарання, закінчення певних обмежень, що були в установі, планування подальшого життя без даних обмежень. На цьому етапі засуджені особи розділяються в своїх думках та замислах на майбутнє життя поза межами установи, а також проходить аналіз своїх домислів. На цьому етапі саме зрозумілим стає наскільки правильним були методи відбування покарання і наскільки робота над виправленням пішла на користь становлення особи на «правильний» шлях життя.

Виходячи з вищезазначеного, можу зробити висновок, що пенітенціарна психологія відіграє важливу роль та потребує ще більш ретельного розвитку та вивченню, тобто:

- розробки нових методів психологічного впливу на осіб, що відбувають покарання
- дослідження їх психіки в момент затримання, в період відбування покарання
- здійснення контролю за змінами в їх свідомості та психіці після відбування покарання.

СПИСОК ВИКОРИСТАНИХ ДЖЕРЕЛ:

1. Основи пенітенціарної педагогіки і психології: навчальний посіб. /С. Ю. Замула, В. А. Костенко, В. І. Мандра, Б. В. Падалець, С. І. Скоков; під заг. ред. В. М. Синьова. Біла Церква: Білоцерківське училище ППП ДКВС України, 2003. 101с.
2. Бедь В. В. Юридична психологія: навчальний посібник для студ. вищ. навч. закладів / В. В. Бедь. Львів: Новий світ, 2009. 380с.
3. Пенітенціарна педагогіка: наук.-метод. посіб. для студ. вищ. навч. закл. /С. Я. Харченко, О. Л. Караман, Н. П. Краснова. Луганськ: Вид-во ДЗ «ЛНУ імені Тараса Шевченка», 2011. 329с.

ВИЗНАЧЕННЯ ПРОЦЕСУАЛЬНОГО СТАТУСУ УЧАСНИКІВ НЕГЛАСНИХ СЛІДЧИХ (РОЗШУКОВИХ) ДІЙ

Ламах Кирило Тарасович

Аспірант

Національна академія Служби безпеки України

м. Київ, Україна

Вступ. Негласні слідчі (розшукові) дій, (далі – НСРД) на сьогодні можна вважати таким процесуальним інститутом, що отримав певну оцінку з боку як науковців, так і практиків – слідчих, прокурорів, оперативних працівників, суддів, адвокатів. З приводу доцільності його застосування, правомірності дотримання окремих положень, повноти забезпечення інтересів усіх учасників судочинства, законності проведення окремих заходів під час проведення процесуальних дій, повноти й правильності фіксації результатів та їх відкриття стороні захисту тощо висловлюються різні думки. Обговорюються й питання визначення у вітчизняному законі процесуального статусу всіх учасників негласної процесуальної діяльності та врахування й дотримання їхніх прав слідчим, прокурором, судом.

На відміну від процесуального статусу судді, прокурора, слідчого, працівника уповноваженого оперативного підрозділу, спеціаліста, підозрюваного, захисника, процесуальний статус інших осіб, що залучаються до проведення НСРД, сьогодні залишається недостатньо унормованим. Про це можна стверджувати, навіть незважаючи на наявність численних наукових праць, оскільки основну увагу в них здебільшого зосереджено на процесуальному статусі осіб, уповноважених проводити негласні процесуальні дії, натомість щодо осіб, залучених слідчим чи прокурором до їхнього проведення, це питання залишається дослідженим недостатньо. У свою чергу, процесуальний статус осіб, які залучаються до проведення негласних слідчих (розшукових) дій, має певні особливості, зумовлені метою і завданнями їхньої діяльності, що іноді не повною мірою узгоджується із сучасними науковими

уявленнями про гарантії їхніх прав, правомірність покладених обов'язків, а також окреме місце і роль у кримінальному провадженні. Це негативно позначається на ефективності проведення негласних слідчих (розшукових) дій, а отже й на вирішенні завдань кримінального провадження.

Мета роботи. Метою цієї роботи виступає аналіз положень чинного КПК України в частині регулювання ним процесуального статусу учасників такої негласної процесуальної дії як «Виконання спеціального завдання з розкриття злочинної діяльності організованої групи чи злочинної організації» і забезпечення законних прав та інтересів виконавця спеціального завдання.

Матеріали та методи. Матеріалами даного дослідження слугують окремі норми чинного вітчизняного й зарубіжного кримінального процесуального законодавства, наукові публікації й практика підготовки та проведення НСРД, для вивчення яких застосовані методи описування, порівняння, аналізу, узагальнення.

Результати та обговорення. Нормативні положення вітчизняного кримінального процесуального законодавства, якими врегульовано функціонування інституту НСРД, продовжують викликати потребу їх обговорення, а іноді й наукових спорів щодо їх змісту, доцільності запровадження, повноти викладення, правильності формулювання тощо. Беззаперечним є те, що жодні положення нормативного характеру в будь-якій сфері судочинства й кримінального також не можуть бути прийнятими раз і назавжди в незмінному вигляді, не можуть не враховувати зміни, що відбуваються в соціальному житті, не брати до уваги потреби практики їх застосування, ігнорувати вплив науково-технічного прогресу на практичну реалізацію таких нормативних приписів і т. ін. Багато які з процесуальних норм стають класичними і відображають основну сутність та стверджують призначення певного процесуального інституту, інші – отримують зміни, доповнення у формулюванні певних нормативних приписів, або навіть зникають із законодавчого поля. Таку мінливість процесуальних норм у кримінальному процесуальному законодавстві вважаємо явищем цілком

нормальним для забезпечення потреб і виконання завдань кримінального провадження.

Це стосується і процесуальних норм, які регулюють інститут негласних слідчих (розшукових) дій, введений вітчизняним законодавцем. З часу його запровадження до сьогодні маємо численні випадки доповнень, уточнень, змін, відміни певних положень, що були прийняті й вступили в силу в першій редакції даного закону. Це стосується, наприклад: змін та доповнень до ч. 5 та ч. 6 ст. 246 КПК стосовно порядку продовження строку проведення НСРД і визначення переліку осіб, що мають право на їх проведення, які внесені після введення в дію чинного КПК України вже в 2013, 2014, 2015 та 2016 р.р. згідно з Законами України №406-VII від 04.07.2013 р., №1698-VII від 14.10.2014 р., №901-VIII від 23.12.2015 р., №1798-VIII від 21.12.2016 р. [1; 2; 3; 4]; доповнення ст. 247 КПК частиною другою у 2015 р. згідно з Законом України №613-VIII від 15.07.2015 р. [5] та внесенням змін до цієї частини у 2018 р. згідно з Законом України №2447-VIII від 07.06.2018 р. [6]; доповнення КПК статтею 269-1 «Моніторинг банківських рахунків» згідно з Законом України №198-VIII від 12.02.2015 р. [7]; зміни назви ст. 263 та ст. 265 КПК згідно з Законом України №2137-IX від 15.03.2022 р. [8] та ін. Наявність подібних змін до чинних норм закону вказує не на недосконалість, а на його удосконалення й приведення у відповідність до поточних потреб та реалій судочинства й правової практики.

Водночас кримінальні процесуальні норми, що регулюють ті самі та пов'язані з ними дії учасників кримінального провадження повинні бути зрозумілими, співвідносними та не суперечливими у їх розумінні й такими, що в достатній мірі регулюють права та обов'язки кожного з учасників кримінального провадження. Питання процесуального статусу особи в кримінальному провадженні в теорії кримінального процесу розглядають під кутом визначення правового становища особи – учасника досудового розслідування й судового розгляду кримінальної справи. Ці проблеми досліджували та продовжують тримати в сфері своєї уваги відомі вітчизняні

вчені, зокрема Ю. Аленін, В. Галаган, Ю. Грошевий, А. Дубинський, О. Калачова, О. Капліна, Л. Лобойко, В. Нор, М. Погорецький, В. Попелюшко, В. Тертишник, Л.Удалова, М. Шумило та ін.

І все ж не можна не звернути увагу на те, що процесуальний статус учасників негласних процесуальних дій залишається не достатньо дослідженим, а питання процесуального статусу учасників такої НСРД як виконання спеціального завдання з розкриття злочинної діяльності організованої групи чи злочинної організації (ст. 272 КПК) у наукових публікаціях майже не обговорюється.

Кримінальний процесуальний статус учасника кримінального провадження визначається насамперед його галузевим статусом і має бути таким, що в достатній мірі регулюється нормами кримінального процесуального права (закону). Фактично процесуальний статус є складовою правового статусу особи і за своїм призначенням визначає положення, місце особи у кримінальному провадженні. На це вказують багато хто з учених, фахівців у галузі кримінального процесу, криміналістики [9, с. 142; 10, с. 31]. Обов'язковість кримінальних процесуальних норм полягає в їх точному й неухильному виконанні усіма учасникам кримінального провадження. Реалізується виконання цих нормативних приписів завдяки дотриманню визначених у кримінальному процесуальному законі сукупності прав, обов'язків та гарантій діяльності, що є складовими процесуального статусу особи у кримінальному судочинстві. Під час досудового розслідування такі вимоги стосуються процесуального статусу кожного з учасників як слідчих, так і негласних слідчих (розшукових) дій. Законодавче розуміння процесуального статусу передбачає насамперед визначення поняття такої особи, встановлення переліку її прав, обов'язків, а в окремих випадках і відповідальності за невиконання покладених процесуальним чи іншим законом обов'язків.

Так, проводити НСРД має право слідчий, який здійснює досудове розслідування, а його процесуальний статус визначається положеннями ст. 40 КПК. За дорученням слідчого проводити такі негласні процесуальні дії можуть

працівники відповідних уповноважених оперативних підрозділів, процесуальний статус яких визначається вимогами ст. 41 КПК. За рішенням слідчого чи прокурора до проведення НСРД можуть залучатись також інші особи. Ними можуть бути перекладач, процесуальний статус якого визначено нормами ст.68 КПК, спеціаліст, процесуальний статус якого розкривають положення ст. 71 КПК. Ці особи можуть бути залучені до участі в проведенні НСРД, передбаченої вимогами ст. 272 КПК, і їхній процесуальний статус можна вважати чітко визначеним. Процесуальний статус прокурора, вказаний у ст. 36 КПК, не передбачає можливості проведення ним особисто негласних процесуальних дій, а участь прокурора в таких діях, якщо вони проводяться слідчим, є доволі спірною з правових і тактичних позицій.

Натомість у чинному кримінальному процесуальному законі визначення виконавця такої НСРД як «Виконання спеціального завдання з розкриття злочинної діяльності організованої групи чи злочинної організації» (ст. 272 КПК) не має чіткого й зрозумілого тлумачення. Навряд чи з посиланням на загальні положення ч. 6 ст. 246 КПК виконавцем цієї негласної процесуальної дії можна вважати слідчого. Нормами ст. 272 КПК така можливість для слідчого не передбачена. Виконавця цієї негласної процесуальної дії вітчизняний законодавець вказав доволі не однозначно. Це може бути: «особа, яка відповідно до закону виконує спеціальне завдання» і яка водночас «на конфіденційній основі співпрацює з органами досудового розслідування». Спеціальною процесуальною нормою, викладеною в тексті ст. 275 КПК, допускається використання слідчим конфіденційного співробітництва окремих осіб і слідчий має право «залучати цих осіб до проведення негласних слідчих (розшукових) дій у випадках, передбачених цим Кодексом». Але, на відміну від інших учасників кримінального провадження, процесуальний статус в ньому конфідента законодавчо не визначений, права й обов'язки не встановлені, відповідальність за невиконання законних вимог, якщо вони будуть, в КПК не передбачені.

Якщо виконавця спеціального завдання вважати особою, яка проводить

слідчу дію, то в КПК має бути вказано ким і як та в якій формі здійснюється фіксація таких дій, що може виступати джерелами отриманих в результаті проведення негласної процесуальної дії доказів та яка в цьому роль конфідента.

Законодавець в ч. 2 ст. 272 КПК вказує на те, що виконання спеціального завдання, здійснюється із збереженням у таємниці достовірних відомостей про особу виконавця, але за загальними вимогами, що викладені у ч. 2 ст. 256 КПК, особи, які проводили НСРД або були залучені до їх проведення, можуть бути допитані як свідки. Це стосується як стадії досудового розслідування, так і судового розгляду матеріалів провадження. І хоча допит цих осіб може відбуватися із збереженням у таємниці відомостей про них та із застосуванням щодо них відповідних заходів безпеки, фактичні відомості про конфідента стають відомими доволі широкому колу осіб. Наявність чи відсутність згоди конфідента на його допит і розкриття ніхто не враховує.

Європейська практика знає інші приклади щодо порядку проведення негласного розслідування. Так, за КПК Молдови спеціальна негласна розшукова діяльність здійснюється в межах кримінального переслідування виключно розшуковими офіцерами спеціалізованих підрозділів, а після завершення заходів такий офіцер надає прокурору рапорт з отриманими результатами (ст. 132-1, ст. 132-2). Розшукова діяльність під прикриттям здійснюється виключно спеціально підготовленими агентами із складу МВС, Служби інформації й безпеки, Національного центру по боротьбі з корупцією, Департаменту пенітенціарних установ. Особа агента під прикриттям може бути розкрита лише з його письмової згоди (ст. 136, ст. 137 КПК) [11]. Процесуальний статус і правові гарантії таких осіб узгоджуються із їхнім службовим статусом.

Висновки. Аналіз чинного вітчизняного кримінального процесуального законодавства та практики проведення окремих НСРД вказує на потребу розроблення кримінальних процесуальних норм, що визначають статус кожного з учасників негласної процесуальної діяльності. Серед них актуальним є розроблення норм, які визначають процесуальний статус і враховують законні

права виконавця такої НСРД як виконання спеціального завдання з розкриття злочинної діяльності організованої групи чи злочинної організації.

СПИСОК ВИКОРИСТАНИХ ДЖЕРЕЛ:

1. Про внесення змін до деяких законодавчих актів України у зв'язку з проведенням адміністративної реформи. Закон України від 04.07.13 р. № 406-VII. *Відомості Верховної Ради (ВВР)*, 2014, № 20-21, ст.712.

2. Про національне антикорупційне бюро України. Закон України від 14.10.2014 №1698-VII. *Відомості Верховної Ради (ВВР)*, 2014, № 47, ст.2051

3. Про внесення змін до деяких законодавчих актів України у зв'язку з прийняттям Закону України «Про Національну поліцію» від 23.12.2015 р. №901-VIII. *Відомості Верховної Ради (ВВР)*, 2016, № 4, ст.44.

4. Про вищу раду правосуддя. Закон України від 21.12.2016 р. № 1798-VIII. *Відомості Верховної Ради (ВВР)*, 2017, № 7-8, ст.50.

5. Про внесення зміни до статті 247 Кримінального процесуального кодексу України. Закон України від 15.07.2015 р. №613-VIII. *Відомості Верховної Ради (ВВР)*, 2015, № 35, ст.352.

6. Про Вищий антикорупційний суд. Закон України від 07.06.2018 р. №2447-VIII. *Відомості Верховної Ради (ВВР)*, 2018, № 24, ст.212.

7. Про внесення змін до деяких законодавчих актів України щодо забезпечення діяльності Національного антикорупційного бюро України та Національного агентства з питань запобігання корупції. Закон України від 12.02.2015 р. №198-VIII. *Відомості Верховної Ради (ВВР)*, 2015, № 17, ст.118

8. Про внесення змін до КПК України та Закону України «Про електронні комунікації» щодо підвищення ефективності досудового розслідування «за гарячими слідами» та протидії кібератакам. Закон України від 15.03.2022 р. №2137-IX. URL: <https://zakon.rada.gov.ua/laws/show/2137-20#top> (дата звернення 12.06.23 р.)

9. Сидорчук В. В. Поняття та види правового статусу слідчого. *Актуальні проблеми вітчизняної юриспруденції*. 2019. №3. С. 140-142.

10. Галаган В., Калачова О. Встановлення процесуального статусу окремих осіб, які беруть участь у досудовому провадженні: моногр. Луганськ, 2012. 212 с.

11. УПК Республіки Молдова. URL: https://continent-online.com/Document/?doc_id=30397729 (дата звернення 12.06.2023 р.)

ФІЗИЧНА ПІДГОТОВКА У ЗБРОЙНИХ СИЛАХ ПРОВІДНИХ ДЕРЖАВ НАТО ЯК ЗАСІБ ГОТОВНОСТІ ДО ДІЙ ВІЙСЬКОВОСЛУЖБОВЦІВ В УМОВАХ ВОЄННОГО СТАНУ

Лініченко Юлія Андріївна

курсантка 3-го курсу

Навчально-наукового інституту
права та підготовки фахівців для
підрозділів Національної поліції

Дніпропетровського державного університету
внутрішніх справ

Науковий керівник:

Вознюк Костянтин Генадійович

Старший викладач кафедри спеціальної Фізичної підготовки
Дніпропетровського державного університету

внутрішніх справ,

старший лейтенант поліції

м. Дніпро, Україна

Фізична підготовка є одним із найважливіших елементів підготовки військовослужбовців у Збройних Силах провідних держав НАТО. Це засіб, який забезпечує готовність до дій в будь-яких умовах, включаючи умови воєнного стану. Залежно від конкретної спеціальності, фізичні вимоги можуть відрізнятися, але загалом метою фізичної підготовки є забезпечення військовослужбовців достатньою фізичною підготовкою для виконання важких завдань в умовах війни та забезпечення їх безпеки.

У збройних силах провідних держав НАТО фізична підготовка зазвичай розпочинається з основних фізичних тестів, які міряють загальний рівень фізичної підготовки військовослужбовців. Ці тести можуть включати тест на біг на короткі дистанції, тест на прес, тест на згинання та прямування рук, тест на стрибки, тест на підтягування та інші.

Для підготовки до дій в умовах воєнного стану збройні сили провідних держав НАТО зазвичай використовують різноманітні тренувальні програми, що включають в себе фізичні тренування, такі як біг, плавання, вправи на силу та

витривалість, та тактичні тренування, які включають в себе вправи зі зброєю та технікою.

Комплексні вправи, що включають у себе різноманітні рухи, вправи на силу та витривалість, а також тренування координації та реакції – все це допомагає зберігати належну фізичну форму військовим. Крім того, спеціальні курси з фізичної підготовки дають військовослужбовцям можливість отримати додаткові знання про здоровий спосіб життя, правильне харчування та відпочинок, що дуже важливо в умовах військових операцій.

Нестадійність воєнного стану вимагає від військовослужбовців відчуття максимальної готовності до будь-яких дій. Фізична підготовка допомагає відчувати впевненість в своїх силах та збільшує шанси на успішне виконання завдань у будь-яких умовах. Тому, фізична підготовка військовослужбовців є одним з найважливіших елементів бойової підготовки в збройних силах країн-членів НАТО.

Військовослужбовці також регулярно проходять медичний огляд, щоб забезпечити ефективність їхньої фізичної підготовки та запобігти можливим травмам. Фізична підготовка є важливим елементом професійної діяльності військовослужбовців, який забезпечує їхню готовність до будь-яких викликів та завдань, які можуть постати в умовах воєнного стану.

Отже, фізична підготовка в збройних силах провідних держав НАТО є важливою складовою готовності до дій в умовах воєнного стану і забезпечує військовослужбовців необхідною фізичною підготовкою для виконання своїх завдань в будь-яких умовах.

Окрім цього, фізична підготовка також сприяє покращенню загального здоров'я військовослужбовців, зменшенню ризиків травм та підвищенню відчуття самодисципліни та відповідальності. Вона допомагає військовослужбовцям бути готовими до будь-яких викликів і дій в будь-яких умовах.

У підготовці військових до дій в умовах воєнного стану, фізична підготовка має також значення в плані підготовки до стресових ситуацій та

забезпечення відчуття впевненості в своїх силах. Фізична підготовка допомагає військовослужбовцям зберігати спокій та контролювати свої емоції в будь-яких ситуаціях.

Отже, фізична підготовка в збройних силах провідних держав НАТО має велике значення для забезпечення готовності до дій в умовах воєнного стану та для забезпечення ефективного та безпечного виконання завдань військовослужбовцями.

СПИСОК ВИКОРИСТАНИХ ДЖЕРЕЛ:

1. Анохін Є. Д. Фізична підготовка в арміях провідних держав НАТО : навч. метод. посіб. / Є. Д. Анохін. – Л. : ЛВІ, 2005.
2. Магльований А. Фізична підготовка в системі формування військових фахівців провідних іноземних армій [Електронний ресурс] / А. Магльований, А. Петрук, О. Лесько, Н. Кожух// Спортивна наука України. – 2015 – № 5 С. 16-20.
3. Ольховий О. М. Модульно-рейтингова система підготовки офіцерів керівників занять з фізичної підготовки: автореф. дис. на здобуття наук. ступеня канд. наук з фіз. вих. і спорту : спец. 24.00.02 «Фізична культура, фізичне виховання різних груп населення» / О.М. Ольховий. – Львів, 2005.-20 с.

РОБОТА ПРАВООХОРОННИХ ОРГАНІВ ПІД ЧАС ВОЄННОГО СТАНУ ТА ВИЯВЛЕННЯ ВОЄННИХ ЗЛОЧИНІВ ПІД ЧАС РОСІЙСЬКОГО ВТОРГНЕННЯ В УКРАЇНУ

Лініченко Юлія Андріївна

курсантка 3-го курсу Навчально-наукового
інституту права та підготовки фахівців для
підрозділів Національної поліції
Дніпропетровського державного університету
внутрішніх справ
Науковий керівник:

Некlesa Олександр Вікторович

Викладач кафедри кримінального процесу та
стратегічних розслідувань Дніпропетровського
державного університету внутрішніх справ,
старший лейтенант поліції
державного університету внутрішніх справ,
старший лейтенант поліції
м. Дніпро, Україна

Робота правоохоронних органів під час воєнного стану має на меті забезпечення правопорядку та захисту національної безпеки держави. У разі війни або воєнного стану правоохоронні органи отримують додаткові повноваження та зобов'язання, що включають забезпечення безпеки громадян, виявлення та припинення злочинів, які можуть загрожувати національній безпеці.

З першого дня вторгнення Росія порушила правила ведення війни та вчинила масові військові злочини. Крім того, російська влада веде інформаційну війну та використовує пропаганду. Президент Зеленський оголосив про введення воєнного стану та розрив дипломатичних відносин з Росією.

Відкрита збройна агресія Росії проти України порушує Статут ООН і являється злочином агресії відповідно до міжнародного кримінального права, злочин агресії може переслідуватися відповідно до універсальної юрисдикції.

На початок квітня тільки в Київській області після її звільнення було зареєстровано 1200 випадків військових злочинів, вчинених російськими військами. Супутникові знімки підтверджують злочини, вчинені ЗС РФ під час окупації. З початку відкритої агресії Росії проти України зафіксовано численні випадки руйнування житлової інфраструктури, вбивств мирних жителів та мародерства російськими військовими на захопленій території України. Внаслідок обстрілів населених пунктів України російські війська знищили велику кількість пам'яток архітектури та храмів. Станом на 15 березня 2022 року повідомлялося, що російський агресор уже повністю або частково знищив 3,5 тис. об'єктів інфраструктури в Україні, а також 230 об'єктів транспортної інфраструктури, 165 об'єктів життєзабезпечення – підстанцій та газопроводів. [1]

Так, введення воєнного стану передбачає запровадження різноманітних обмежень та обов'язків для громадян та державних органів. Комендантська година та блокпости є одними з таких обмежень, призначених для забезпечення безпеки та контролю над переміщенням людей та транспорту. Перевірка документів є необхідною для ідентифікації осіб та попередження можливих загроз безпеці. Крім того, воєнний стан може передбачати обмеження діяльності деяких громадських організацій та ЗМІ, перевірку та обшуки житла та приміщень підозрюваних осіб, збільшення кількості військових патрулів та інші заходи забезпечення безпеки та порядку.

Законопроект № 7147, прийнятий Верховною Радою, передбачає оптимізацію діяльності поліції в Україні, в тому числі під час дії режиму воєнного стану. Основні положення цього законопроекту пов'язані зі змінами в структурі та організації діяльності поліції.

Ці доповнення до статті 23 Закону України "Про Національну поліцію" є досить широкими і спрямовані на покращення взаємодії поліції з різними державними та недержавними організаціями в умовах воєнного стану. Зокрема, поліція отримала повноваження забезпечувати конвоювання та утримання затриманих осіб, що є дуже важливим у разі погіршення безпекової ситуації.

Також було зазначено, що поліція повинна забезпечувати розмінування та допуск до проведення спеціальних вибухотехнічних робіт, що є важливими завданнями у разі наявності небезпечних предметів, які потрібно виявити та вилучити. Крім того, поліція отримала повноваження представляти Україну в Міжнародній організації кримінальної поліції - Інтерполі, що може допомогти в ефективному використанні міжнародної співпраці в боротьбі зі злочинністю.

Крім того, передбачені Законом № 7147 зміни також спрямовані на врегулювання питання збирання біометричних даних осіб, у тому числі шляхом дактилоскопіювання, а також розширення переліку підстав для зупинки поліцейським транспортного засобу та його перевірки, а також перевірки водія та пасажирів. Законом № 7147 доповнений Дисциплінарний статут Національної поліції України новим розділом, який визначає особливості проведення в Національній поліції службового розслідування в період дії воєнного стану.

Так, в умовах воєнного стану співпраця та координація між різними відомствами та службами є дуже важливою. Зокрема, згідно зі статтею 11 Закону України "Про Національну поліцію", поліція забезпечує взаємодію з іншими державними органами та організаціями у сфері правопорядку та безпеки громадян. У разі введення в дію воєнного стану ця взаємодія стає ще більш актуальною і необхідною для успішного виконання завдань, покладених на правоохоронні органи.

Відзначається, що особовий склад підрозділів МВС перевели в посилений режим несення служби.

Так, під час дії воєнного стану МВС та підпорядковані йому структури здійснюють свої безпосередні повноваження в рамках встановленого правового режиму воєнного стану. Зокрема, вони беруть участь у заходах щодо забезпечення громадського порядку та безпеки населення, контролюють об'єкти стратегічного значення, здійснюють контроль за ввезенням/вивезенням товарів та предметів, контролюють дотримання вимог режиму воєнного стану щодо зброї, боєприпасів та вибухонебезпечних матеріалів, проводять заходи з

пошуку та затримання осіб, які порушують законодавство, тощо. Крім того, МВС та підпорядковані йому структури можуть брати участь у координації дій з іншими відомствами та організаціями з метою забезпечення ефективного функціонування держави в умовах воєнного стану.

СПИСОК ВИКОРИСТАНИХ ДЖЕРЕЛ:

1. Воєнні аспекти протидії “гібридній” агресії: досвід України : монографія / колектив авторів ; за заг. ред. А. М. Сиротенка. – К. : НУОУ ім. Івана Черняхівського, 2020. – 176 с.
2. <https://warcrimes.gov.ua> (дата звернення: 28.03.2023)
3. <https://www.rada.gov.ua/news/razom/220378.html> (дата звернення: 28.03.2023)

ЗАКОНОДАВСТВО УКРАЇНИ ПРО КРИМІНАЛЬНУ ВІДПОВІДАЛЬНІСТЬ

Людвік Валентин Дмитрович

доцент кафедри
кримінального права та кримінології,
кандидат юридичних наук, доцент

Безкровний Єгор В'ячеславович

здобувач вищої освіти 2 курсу спеціальність 262
«Правоохорона діяльність»

факультету підготовки фахівців
для підрозділів кримінальної поліції

Дніпропетровського державного університету внутрішніх справ

Вступ: У світлі цих проблем стає важливим проводити дослідження на тему умисного знищення або пошкодження майна. Такі дослідження допомагають визначити причини, мотивації та наслідки такої поведінки. Вони дають можливість розуміти соціальні та психологічні фактори, що спонукають людей до вчинення таких дій, а також виробляти ефективні стратегії запобігання та реагування на цю проблему.

Наше суспільство повинно працювати над підвищенням свідомості та освіченості громадян щодо важливості поваги до власності інших. Крім того, необхідно розробляти ефективні правові механізми та системи нагляду, які забезпечують від

Метою даного дослідження: Умисне знищення або пошкодження чужого майна є неприпустимим актом, що порушує основні норми етики та соціальної взаємодії. Кожна людина повинна поважати власність інших та розуміти, що чужа власність є результатом праці, зусиль та інвестицій.

Коли ми свідомо завдаємо шкоди чужому майну, ми порушуємо не тільки фізичний об'єкт, а й душу та емоції власника. Можливі наслідки цього негативного акту можуть бути далекосяжними та необоротними. Втрата майна може призвести до фінансових труднощів, стресу та невпевненості у своїх

МОЖЛИВОСТЯХ.

Крім того, умисне знищення чи пошкодження чужого майна порушує суспільний порядок та мирне співіснування. Воно веде до погіршення взаємовідносин та може спровокувати конфлікти між людьми. Руйнування майна також може створювати небезпеку для оточуючих, зокрема, якщо мова йде про загрозу безпеці на дорозі або у громадських приміщеннях.

Соціум має побудувати на основі взаємоповаги, толерантності та засадах правової держави. Розуміння важливості власної власності та поваги до майна інших є необхідним кроком до створення гармонійного та благополучного суспільства.

Замість вчинення деструктивних актів, краще зосередитися на спільному розвитку та підтримці. Поділіться знаннями, надайте допомогу іншим, сприяйте процвітанню оточуючих. Лише шляхом позитивної взаємод

Матеріали та методи: Умисне знищення або пошкодження чужого майна є серйозним порушенням, яке має негативні наслідки для всіх сторін, задіяних у події. Ці неправомірні дії відображають безвідповідальність та відсутність поваги до власності і прав інших людей.

Втрата або пошкодження чужого майна може мати значний економічний, емоційний та соціальний вплив. Крім прямих матеріальних збитків, які потерпіла сторона зазнає, такі події можуть призвести до порушення спокою, втрати довіри та погіршення відносин між людьми.

Негативні наслідки умисного знищення або пошкодження чужого майна поширюються далеко за межі безпосередньої події. Наприклад, вони можуть призвести до загострення конфліктів у колективі або суспільстві, зниження продуктивності, погіршення фінансового становища та загрози безпеки.

Відповідальність за умисне знищення або пошкодження чужого майна покладається на винних осіб. Законодавство передбачає суворі санкції для таких порушень, включаючи штрафи, покарання у вигляді позбавлення волі та інші види відповідальності.

Суспільство має сприяти формуванню свідомого ставлення до чужої

власності та вихованню поваги до неї. Навчання молоді цінностям приватної власності, відповідальному ставленню до майна інших людей, а також відповідній поведінці у суспільстві є важливою складовою процесу формування громадянського суспільства.

Загалом, умисне знищення або пошкодження чужого майна є неприйнятною поведінкою, яка порушує права та інтереси інших людей. Суспільство повинно працювати над зміною свідомості та сприяти вихованню поваги до приватної власності, щоб створити гармонійне середовище для всіх його членів.

Крім того, умисне знищення чи пошкодження чужого майна порушує суспільний порядок та мирне співіснування. Воно веде до погіршення взаємовідносин та може спровокувати конфлікти між людьми. Руйнування майна також може створювати небезпеку для оточуючих, зокрема, якщо мова йде про загрозу безпеці на дорозі або у громадських приміщеннях.

Соціум має побудувати на основі взаємоповаги, толерантності та засадах правової держави. Розуміння важливості власної власності та поваги до майна інших є необхідним кроком до створення гармонійного та благополучного суспільства.

Результати та обговорення: Результати досліджень на тему умисного знищення або пошкодження чужого майна підтверджують, що ця проблема є актуальною та має серйозні наслідки для суспільства. Ось деякі результати та обговорення, які можуть бути визначені на основі досліджень:

1. Мотивація та причини: Дослідження показують, що умисне знищення або пошкодження майна може бути обумовлене різними мотивами. Деякі з них включають ненависть, заздрість, бажання помститися, брак контролю або випробування границь. Також можуть впливати соціальні фактори, такі як виховання, негативний вплив оточення або приналежність до групи, що схвалює таку поведінку.

2. Економічні наслідки: Умисне знищення або пошкодження майна може мати серйозні економічні наслідки для жертв і суспільства в цілому.

Витрати на ремонт або заміну майна, втрата доходу, вплив на бізнеси та загальна економічна стабільність є основними факторами, які підкреслюють необхідність запобігання таким діям.

3. Соціальні наслідки: Умисне знищення або пошкодження майна має соціальні наслідки, оскільки це порушує громадський порядок та створює конфлікти між людьми. Воно може призвести до погіршення взаємовідносин, втрати довіри та спричинити напруженість в спільноті. Крім того, це може створити небезпеку для безпеки громадян, особливо якщо мова йде про вандалізм на дорогах чи у громадських місцях.

4. Превенція та реагування: Дослідження також зосереджуються на розробці ефективних стратегій превенції та реагування на умисне знищення або пошкодження майна. Це включає в себе збільшення свідомості громадян, освіти щодо важливості поваги до власності інших, зміцнення правових механізмів, які забезпечують належний каральний режим, і покращення нагляду за громадськими місцями та майном.

Висновок: Превенція та реагування на умисне знищення або пошкодження майна вимагають поєднання зусиль суспільства, правоохоронних органів, нормативно-правових механізмів та громадської свідомості. Збільшення свідомості громадян, ефективні правові механізми та зміцнення нагляду є важливими аспектами в запобіганні цій проблемі.

Усвідомлення серйозності проблеми умисного знищення або пошкодження майна і прийняття відповідних заходів є ключовим для забезпечення мирного та розвинутого суспільства. Захист власності та повага до майна інших є важливими складовими будівництва громадянського суспільства та сприяють зміцненню соціальної гармонії.

СПИСОК ВИКОРИСТАНИХ ДЖЕРЕЛ

1. Конституція України // ВВР. – 1996. – № 30. – Ст. 141.
2. Кримінальний кодекс України, станом на 30.12.2020 року. URL: <https://zakon.rada.gov.ua/laws/show/2341-14#Text> (дата звернення: 24 лютого

2023 року);

3. Брайнін Я. М., Піняєв А. А. Кримінальна відповідальність та її підстави у кримінальному праві. Київ, 2022. 286 с.

4. Загородніков М. І., Лейст О. Е. Загальна частина кримінального права України: Курс лекцій. Харків: Харків Юридичний, 2013. 340 с.

5. Тихонов К. Ф. Кримінальне право України. Київ: Юрінком Інтер, 2014. 266 с.

6. Александров Ю.В. Кримінальне право України: Заг. частина: Підруч. для студ. виш. навч. закл. Ю. В. Александров, В. А. Клименко. К.: МАУП, 2014. 328 с.

7. Кримінальна відповідальність. Види кримінальних покарань. URL: https://pidru4niki.com/1414011359137/pravo/kriminalna_vidpovidalnist_vidi_kriminalnih_rokaran (дата звернення: 25 лютого 2023 року);

ОБМЕЖЕННЯ ВОЛІ

Мазанка Едуард В'ячеславович

здобувач вищої освіти 2 курсу
спеціальність 262 «Правоохоронна діяльність»
факультету підготовки фахівців для підрозділів
кримінальної поліції

Дніпропетровського державного університету внутрішніх справ

Науковий керівник:

Корогод Світлана Володимирівна

старший викладач кафедри
кримінального права та кримінології, капітан поліції

Вітчизняна кримінально-правова політика орієнтована на створення та забезпечення ефективного функціонування системи заходів правового впливу на протиправну поведінку людини.

Основним кримінальноправовим наслідком у цих відносинах постає кримінальна відповідальність, а найпоширенішою формою її втілення залишається покарання.

Аналіз нормативного матеріалу показує, що законодавче визначення поняття покарання є складноструктурованим, розгалуженим, його ознаки розосереджені за безлічі нормативних приписів Загальної та Особливою частиною КК України.

По-перше, це положення кримінального закону про завдання та принципи (ст. 2–6 КК), про покарання (розділ III), про звільнення від кримінальної відповідальності та покарання (розділ IV), про кримінальну відповідальності неповнолітніх (розділ V) та ін. [4]

По-друге, це закономірності про конкретні види та розміри покарань, встановлених у санкції статей Особливої частини КК [3].

Обмеження свободи є складним багатограним. поняття, яке було приводом для наукових дискусій серед мислителів різних історичних епох Важливим було з'ясування ключового питання: чи є свобода настільки значущою для людини цінністю, що її позбавлення чи обмеження

сприйматиметься ним як покарання. З іншого боку, свобода для індивіда може бути надто абстрактним поняттям, що у принципі виключає йому значення володіння нею [1].

Поряд із зазначеними, для правознавців та філософів представляв інтерес питання обмеження волі певними рамками: чи може свобода бути обмежена, і в яких рамках має здійснюватися таке обмеження.

Саме тому з метою з'ясування сутності обмеження свободи як виду кримінального покарання, доцільним є розгляд категорії «свобода» в її історичному та філософському аспектах, що дозволить повніше проаналізувати її з погляду правової науки [3].

На наш погляд, більш широкому застосуванню виправних робіт може сприяти розширення їх у санкціях норм КК: їх слід включити до санкцій усіх кримінально-правових норм, що передбачають відповідальність за скоєння правопорушень невеликої та середньої тяжкості, а не лише окремих із них, крім норм про відповідальності за правопорушення, пов'язані з порушенням професійних обов'язків.

Таким чином, основними спеціальними ознаками обмеження волі як виду кримінального покарання є: відсутність ізоляції від суспільства; можливість відбування покарання за місцем проживання засудженого [2]. На основі цього можна сформулювати визначення: «Обмеження свободи» – вид кримінального покарання, не пов'язаний з ізоляцією від суспільства, за якого засуджений зазнає обмежень у правах при покладанні додаткових обов'язків з відбуванням покарання за місцем проживання засудженого» [3].

Таким чином, система покарань – соціально сформована історична, ідеологічна, правова та політична категорія, яка існує не як самоціль, а є динамічним явищем, що відображає цінності, інтереси, потреби суспільства і держави на різних етапах їхнього розвитку. У дисертації всебічне вивчення системи покарань ґрунтувалося на єдності трьох рівнів – історії, теорії, та частково – практики, що дозволило сформулювати основні висновки та пропозиції [4].

Функціонування системи покарань в цілому та окремих її елементів на тлі удосконалення кримінального законодавства ставить необхідність звернення до витоків теоретичної юридичної науки та законодавчої спадщини минулих епох, оскільки без осмислення історичних проблем становлення та функціонування системи покарань неможливо зрозуміти більшість сучасних процесів і передбачити майбутні ризики [1, 2].

Із цілеспрямованістю тісно пов'язана властивість функціональності системи; структурність: система покарань складається з частин, елементів, тобто має структуру. Елементами системи покарань є види покарань, які володіють властивістю ідентифікаційності – кожний елемент може бути виділений з системи; ієрархічна побудова; стійкість.

СПИСОК ВИКОРИСТАНОЇ ЛІТЕРАТУРИ:

1. Горох О. П. Загальна частина. Розділ XII «Звільнення від покарання та його відбування». Науково-практичний коментар Кримінального кодексу України / Д. С. Азаров, В. К. Грищук, А. В. Савченко [та ін.]; за заг. ред. О. М. Джужі, А. В. Савченка, В. В. Чернея. 2-ге вид., перероб. і допов. Київ: Юрінком Інтер, 2018. 1104 с.
2. Горох, Олексій Петрович. Звільнення від покарання та його відбування за кримінальним правом України." Дисертація на здобуття наукового ступеня доктора юридичних наук. Спеціальність 12 2019 р.
3. Родіонова, Тетяна Василівна, Татяна Васильєвна Родіонова. Деякі питання виконання покарання у виді обмеження волі. 2019 р.
4. Сєренко, Н. С. Концептуальні засади заміни покарання за кримінальним правом України. 2020 р.

КРИМІНАЛЬНО-ПРАВОВА ХАРАКТЕРИСТИКА МАРОДЕРСТВА

Мамченко Дмитро Вадимович

здобувач вищої освіти 2 курсу
спеціальність 262 «Правоохоронна діяльність»
факультету підготовки фахівців для підрозділів кримінальної поліції
Дніпропетровського державного університету внутрішніх справ

Людвік Валентин Дмитрович

доцент кафедри кримінального права та кримінології,
кандидат юридичних наук, доцент
Дніпропетровського державного університету внутрішніх справ.

Повномасштабне вторгнення російської федерації мало наслідком появу низки питань та проблем, серед яких і збільшення кримінальних правопорушень проти власності. Це зумовлено тим, що в умовах війни правоохоронні органи, потерпілі не завжди можуть вжити необхідних заходів із захисту такого майна, чим і користуються антисоціальні елементи [1, с. 573]. Унаслідок цього під час війни у суспільстві склалася думка, що звичайні кримінальні правопорушення проти власності розуміються як мародерство.

Теоретичним підґрунтям мародерства як кримінального правопорушення слугує низка наукових праць, зокрема, праці Хашева В. Г., Ковальнової С. С., Панової М. І., Людвік В. Д., Прокоф'євої-Янчилєнк Д. М. тощо. Однак, актуальна суспільно-політична ситуація вимагає надання кримінально-правовій характеристиці мародерству як кримінального правопорушення. У першу чергу слід відзначити, що характеристика мародерства повинна здійснюватися як військового кримінального правопорушення. Згідно ст. 432 Кримінального кодексу України (далі - КК України), під мародерством розуміється викрадення на полі бою речей, що знаходяться при вбитих або поранених [2]. З цієї норми випливає, що родовим об'єктом є суспільні відносини щодо порядку проходження чи несення військової служби, який становить сукупність суспільних відносин, що виникають і функціонують у процесі проходження військової служби всіма військовослужбовцями, їх службової і бойової діяльності та регламентуються

правовими нормами чинного законодавства і правилами співжиття у військових колективах [3, с. 73]. Безпосередній об'єкт ст. 423 КК України складають суспільні відносини, що стосуються порядку несення військової служби в бойових умовах.

Об'єктивна сторона мародерства полягає у викраденні речей, що належать вбитим або пораненим. При цьому, під речами варто розуміти особисті речі пораненого чи вбитого (не речі, які мають військове значення), а саме викрадення може мати різний характер вчинення, тобто, відкрите/таємне викрадення, з насильством/без нього. Також не є важливим до яких збройних формувань належить поранений чи вбитий. Окремо слід відзначити місце вчинення мародерства - поле бою. Однак, чинне законодавство не передбачає, що має розумітися під "полем бою", а тому варто погодитися із думкою Ковальнової С. С., яка також акцентує на даній проблемі [4, с. 256]. Мародерство вважається закінченим з моменту отримання можливості розпорядження на власний розсуд викраденою річчю.

Суб'єктивна сторона полягає у вчиненні мародерства лише з корисливим мотивом та прямим умислом. Суб'єкт вчинення є виключно військовослужбовець, визначення якого встановлено Законі України "Про військовий обов'язок і військову службу": особа, яка проходить військову службу. При цьому, перелік осіб, які проходять дану службу є широким, про що наголошувалося суддею Верховного Суду - військовослужбовці Збройних сил України, Служби безпеки, Державної прикордонної служби, Національної гвардії та інших військових формувань, які були створені відповідно до законів України, а також військовозобов'язані та резервісти під час проходження зборів [5]. Також, на нашу думку, слід підкреслити на те, що виконавцем мародерства є вищезгаданий військовослужбовець, тобто, співучасниками (крім виконавця) можуть бути особи без такого статусу. До аналогічної позиції приходить і Хавронюк М. І. [6, с. 91]. Отже, проведене кримінально-правова характеристика, надає змогу виокремити мародерство як самостійний склад кримінального правопорушення в силу його специфіку і відмежовувати від

правопорушень проти права власності. Здійснюючи кваліфікацію мародерства слід визначити наступні обставини: 1) викрадення майна (у будь-який спосіб) у вбитого або пораненого; 2) суб'єкт вчинення - виключно військовослужбовець; 3) локальне місце вчинення - поле бою. Однак, ефективно притягнення до кримінальної відповідальності ускладнюється відсутністю належної регламентації за ст. 432 КК України, зокрема, відсутність законодавчого розуміння поняття "поле бою", що у свою чергу не відповідає принципу правової визначеності та потребує додаткової уваги.

СПИСОК ВИКОРИСТАНИХ ДЖЕРЕЛ:

1. Людвік В. Д., Хашев В. Г. Окремі аспекти кримінальної відповідальності за вчинення кримінальних правопорушень проти власності в умовах воєнного часу: матеріали Science, innovations and educations: problems and prospects. Proceedings of X International Scientific and Practical Conference (Токуо, Japan 4–6 May 2022). Токуо, 2022. С. 571–576.

2. Кримінальний кодекс України: Закон від 05.04.2001 р. № 2341-III. Відомості Верховної Ради України. 2001. № 25-26. ст.131. URL: <https://zakon.rada.gov.ua/laws/show/2341-14#Text>

3. Панов М. І. Поняття, система і види військових злочинів. Злочини проти встановленого порядку несення військової служби (військові злочини) : навч. посіб / ред. М. І. Панов. Х. : Право, 2011. Розд. 1. С. 5–21.

4. Ковальова С. С. Мародерство та проблеми охорони прав власності в зоні проведення АТО (кримінально-правовий аспект). Науковий вісник НубіП. 2016. № 218. С.252-258.

5. Як відрізнити мародерство від грабежу пояснила суддя ВС. URL: <https://zib.com.ua/ua/151916.html>

6. Хавронюк М. І. Злочини проти встановленого порядку несення військової служби (військові злочини). Науково-практичний коментар Кримінального кодексу України / за ред. М. І. Мельника, М. І. Хавронюка. 7-ме вид., переробл. та допов. Київ, 2010. 1288с

НЕОБХІДНА ОБОРОНА

Манаков Дмитро Олександрович

курсант н.г. КП-132

Дніпропетровський державний університет внутрішніх справ

Науковий керівник:

Корогод Світлана Володимирівна

старший викладач кафедри

кримінального права та кримінології

Дніпропетровський державний університет внутрішніх справ

Вступ. / Introductions. Тема «Необхідна оборона» за Кримінальним кодексом (далі - КК) України є дуже актуальною, оскільки безпека та захист прав людини є одними з найважливіших завдань суспільства. Право на захист себе та своїх близьких є невід'ємною частиною прав людини, проте, водночас, необхідно враховувати вимоги закону.

Мета роботи. / Aim. Дослідження теми даної теми може допомогти з'ясувати ряд питань, пов'язаних з цим поняттям, зокрема: які умови потрібні для того, щоб визнати дії особи як необхідну оборону, які види насильства можуть бути вважати достатніми для використання необхідної оборони, які наслідки можуть бути за неправомірне використання необхідної оборони, які заходи можуть бути вжиті для запобігання неправомірному використанню необхідної оборони, які проблеми виникають при визначенні факту наявності необхідної оборони та як їх можна вирішити. Дослідження цієї теми може бути корисним для поліцейських, прокурорів, адвокатів, суддів та інших фахівців в галузі права, які стикаються з цим поняттям в своїй професійній діяльності.

Матеріали та методи./Materials and methods. На законодавчому рівні поняття необхідної оборони визначено в ч. 1 ст. 36 КК України. Так, кримінальним правопорушенням не вважають спричинення шкоди особі, яка посягає, у стані необхідної оборони, тобто під час захисту прав та інтересів особи, яка захищається, або інших осіб, а також суспільних інтересів держави від суспільно небезпечного посягання, якщо при цьому не було допущено

перевищення меж необхідної оборони. Дії в стані необхідної оборони, спрямовані на заподіяння шкоди особі, яка посягає, можуть посягати в заподіянні тілесних ушкоджень, позбавленні волі, спричиненні матеріальних збитків, і навіть – позбавленні життя. Вивчення літературних джерел, присвячених явищу необхідної оборони, дало змогу сформулювати власне визначення, згідно з яким це поняття означає активну діяльність, спрямовану на захист охоронюваних прав та інтересів особи, яка захищається, іншої особи, а також суспільних інтересів та інтересів держави від кримінально протиправного, суспільно небезпечного діяння шляхом заподіяння тому, хто посягає, шкоди, вимушеної, необхідної та достатньої за певних обставин для негайного відвернення чи припинення посягання. У межах законодавчого визначення сутність необхідної оборони полягає в правомірному заподіянні шкоди особі, яка здійснює суспільно небезпечне посягання, особою, яка реалізує своє, гарантоване Конституцією України, право на захист інтересів, що охороняються, від суспільно небезпечних посягань [1, с. 88]

Проте це не означає, що шкода, заподіяна особі, яка здійснила посягання, може бути будь-якою, що закон ніби ставить цю особу поза законом, дозволяючи заподіювати їй будь-яку шкоду. Інтереси особи, яка здійснила посягання, теж охороняються законом: заподіяна шкода не повинна перевищувати певних меж, не повинна перетворюватися на акт помсти, самочинної розправи над такою особою. Іншими словами, заподіяна шкода не має перевищувати меж необхідної оборони [1, с. 89].

Частина третя статті 36 КК України визначає перевищенням меж необхідної оборони умисне заподіяння тому, хто посягає, тяжкої шкоди, яка явно не відповідає небезпечності посягання або обстановці захисту. Перевищення меж необхідної оборони тягне кримінальну відповідальність лише у випадках, спеціально передбачених у статтях 118 «Умисне вбивство при перевищенні меж необхідної оборони або у разі перевищення заходів, необхідних для затримання злочинця» та 124 «Умисне заподіяння тяжких тілесних ушкоджень у разі перевищення меж необхідної оборони або у разі

перевищення заходів, необхідних для затримання злочинця» цього Кодексу. Але ж слід мати увазі, що за будь-якого нападу, особливо несподіваного, особа може бути налякана і у будь-якому разі вона не може навіть припускати, яку кінцеву мету має нападник, що він хоче і може щодо неї зробити. У частині п'ятій ст. 36 КК України слід було би вказати, що особа, яка захищається, має право на застосування зброї або будь-яких інших засобів чи предметів для захисту від нападу озброєної особи або такої, що використовує будь-які інші засоби чи предмети для нападу як зброю. Вважаємо, що наша позиція дозволить підвищити ефективність боротьби зі злочинністю і насамперед з кримінальними правопорушеннями проти життя та здоров'я [2, с. 295].

Результати та обговорення./Results and discussion. Кожна особа має право на необхідну оборону незалежно від можливості уникнути суспільно небезпечного посягання або звернутися за допомогою до інших осіб чи органів влади. Тому в даний час традиційно виділяються дві групи умов, що характеризують правомірність необхідної оборони. Перша група умовно відноситься до посягання, друга – до захисту. Посягання при необхідній обороні має відповідати трьом умовам: 1) посягання повинно бути суспільно небезпечним, тобто здатним завдавати істотної шкоди правам і законним інтересам, охоронюваним кримінальним законом; 2) посягання повинно бути наявним, тобто заподіює шкоду або створює безпосередню загрозу заподіяння шкоди. Наявним є посягання, яке вже почалося, але ще не закінчилося, або має місце приготування до нападу, як, наприклад, оголення зброї або озброєння предметами, за допомогою яких може бути заподіяна реальна шкода життю або здоров'ю. Заподіяння шкоди після явного закінчення нападу вважається неправомірним, так як посягання в такому випадку відсутня [3, с. 155].

Захист при необхідній обороні також повинен відповідати трьом умовам: 1) захисні дії здійснюються стосовно прав і законних інтересів особи, суспільства або держави. Захист недопустимий проти законних дій представників влади, актів необхідної оборони, здійснюваних без перевищення меж необхідності, а також проти оборонних дій, спеціально спровокованих у

відношенні іншої особи з метою розправи над ним; 2) захист здійснюється шляхом заподіяння шкоди особі, що посягає; 3) захист повинен відповідати характеру і ступеня суспільної небезпечності посягання. Зазначені умови розглядаються як умови правомірності необхідної оборони або як обмежувальні умови, порушення яких кваліфікується як вчинення кримінально караного ексцесу [3, с. 156].

Висновки./Conclusions. Отже, звідси випливає, що захист від посягання, не сполученого з насильством, небезпечним для життя особи, яка обороняється, або іншої особи, або з безпосередньою загрозою застосування такого насильства, є правомірною, якщо при цьому не було допущено перевищення меж необхідної оборони, тобто навмисних дій, які явно не відповідають характеру і безпеці посягання. Отже, не є перевищенням меж необхідної оборони дії особи, яка обороняється, якщо ця особа внаслідок несподіванки посягання не могла об'єктивно оцінити ступінь і характер безпеки нападу.

ЛІТЕРАТУРА:

1. Столяр Т. В. Перевищення меж необхідної оборони: поняття, ознаки та види відповідальності в разі виникнення ексцесу. Юридичний часопис Національної академії внутрішніх справ, № 2 (10), 2015. URL: <http://elar.naiu.kiev.ua/bitstream/123456789/1282/1/8.pdf> (дата звернення: 22.02.2023).

2. Бантишев О. Ф. Юридичний інститут необхідної оборони. Юридичний науковий електронний журнал. 2020. URL: http://lsey.org.ua/2_2020/78.pdf (дата звернення: 22.02.2023).

3. Рощина І. О., Гудзь С. Д. Необхідна оборона як обставина, що виключає злочинність діяння: національний та міжнародний аспекти. Юридичний вісник. URL: http://www.law.nau.edu.ua/images/Nauka/Naukovij_jurnal/2013/statji_n3_28/Roshina_Gudz_155.pdf (дата звернення: 22.02.2023)

ВАЖЛИВІСТЬ ФІЗИЧНОЇ ПІДГОТОВКИ ПРАЦІВНИКІВ ПОЛІЦІЇ В УМОВАХ ВОЄННОГО СТАНУ

Марков Роман Анатолійович
Викладач кафедри
спеціальної фізичної підготовки
Ярина Ярослав Ігорович
Студент
Дніпропетровський державний
Університет внутрішніх справ
м. Дніпро, Україна

Після початку військової агресії з боку російської федерації, в нашій державі відбулися зміни, які також зачепили проблеми в організації поліцейської служби. Оскільки Національна поліція України є головним органом виконавчої влади, її головні завдання полягають у забезпеченні захисту прав і свобод людини, боротьбі зі злочинністю, збереженні громадської безпеки і порядку. В період воєнного стану поліцейським потрібно прикласти більше зусиль і поліпшити свої професійні навички, щоб забезпечити безпеку людей у виняткових умовах, застосовуючи необхідну силу та методи, вміти розпізнавати небезпечні ситуації і діяти етично, без упереджень [3].

Варто відмітити, що службові обов'язки поліцейського може виконувати лише людина з високим рівнем відповідальності за свою роботу та обладнанням необхідними знаннями. Однак, тільки теоретичні знання недостатні, особливо в період воєнного стану, коли потрібні практичні навички, набуті під час спеціальної підготовки [2, с. 8]. Саме ці компоненти забезпечують професійну готовність поліцейських до ефективного виконання складних та іноді небезпечних завдань у виняткових умовах [1, с. 6].

Щоб виконувати свої професійні обов'язки, поліцейський повинен мати фізичну силу, стійкість та фізичну витривалість, яка дозволяє витримувати тривале фізичне навантаження. Важливо також володіти необхідними навичками рукопашного бою, які необхідні для захисту життя та здоров'я

громадян, а також самого поліцейського. Тому фізична підготовка займає велике місце в діяльності поліцейського.

На сьогоднішній день основною проблемою, з якою стикаються ВНЗ МВС України під час підготовки майбутніх правоохоронців, є низький рівень фізичної підготовки молоді, яка вступає до силових структур. Ця ситуація обумовлена відсутністю ефективної програми відбору поліцейських, що забезпечувала би прозорий та якісний підхід до кожної особи, заснований на боротьбі зі злочинністю, забезпеченні громадської безпеки та порядку [4]. Навчання з фізичної підготовки повинно передбачати формування та вдосконалення у поліцейських наступних аспектів:

Рухових якостей і навичок, необхідних для повсякденної діяльності та в екстремальних ситуаціях, включаючи період воєнного стану.

Витривалості, швидкісних і силових характеристик, що дозволяють ефективно переслідувати правопорушників та мати перевагу в силових конфліктах при їх затриманні, включаючи подолання природних та штучних перешкод.

Навичок самоконтролю фізичного стану та здоров'я під час виконання фізичних вправ.

Практичних навичок самозахисту, особистої безпеки та фізичного впливу.

Знання тактичної медицини та здатність швидко та правильно застосовувати ці знання. Навіть для надання домедичної допомоги в екстремальних умовах поліцейським потрібна фізична підготовленість [5, с. 12].

Таким чином, фізична підготовка в поліції є комплексом заходів, спрямованих на формування та вдосконалення рухових вмінь і навичок, розвиток фізичних якостей та здібностей поліцейських з урахуванням особливостей їх професійної діяльності. Це має велике значення, оскільки лише поліцейський, що має відмінну фізичну форму, здатний належним чином виконувати свої службові обов'язки.

Особливо це важливо в умовах воєнного стану, коли ризики зростають і

небезпека може чатувати на поліцейського будь-де. В такий час відповідальність за життя та здоров'я людей і громадян стає набагато більшою

СПИСОК ВИКОРИСТАНОЇ ЛІТЕРАТУРИ:

1. Іващенко В. П., Пустовалов В. О., Безкопильний О. О., Супрунович В. О., Гречуха С. В. До проблеми поліпшення фізичних можливостей підростаючого покоління. Збірник Педагогіка, психологія та медико-біологічні проблеми фізичного виховання і спорту, 2014. № 7, 12–17 с.
2. Потопа М. О. Особливості фізичної підготовки майбутніх працівників Національної поліції України як складова службової підготовки, 2019 р. 192-198 с.
3. Про ведення воєнного стану в Україні: Указ Президента від 24.02.2022 р., затверджений Законом № 2102-IX від 24.02.2022, URL: <https://zakon.rada.gov.ua/laws/show/64/2022#Text>
4. Про Національну поліцію: Закон України від 15.06.2022 № 40- 41, ст.379 URL: Про Національну поліцію | від 02.07.2015 № 580-VIII (rada.gov.ua)
5. Шаповалова І. В. Підготовка майбутніх учителів фізичної культури до самовдосконалення та формування основ здорового способу життя.
6. Теоретичний аспект випуск 36 Педагогіка формування творчої особистості у вищій і загальноосвітній школах, 2014, 317-333с.

ДОСВІД ЗАРУБІЖНИХ КРАЇН ЩОДО КРИМІНАЛЬНОЇ ВІДПОВІДАЛЬНОСТІ ЗА ТЕРОРИСТИЧНИЙ АКТ

Меткий Дмитро

курсант навчальної групи КП-132,
2 курсу, Факультету підготовки фахівців
для підрозділів кримінальної поліції, рядовий поліції

Корогод Світлана

Керівник:
старший викладач кафедри
кримінального права та кримінології, капітан поліції

Сьогодні боротьба проти терористичних актів стала актуальним завданням для світової спільноти, держав, науковців і звичайних громадян. Терористичні акти в Україні та інших країнах зростають за кількістю і стають все більш соціально небезпечними. Згідно з даними відомих міжнародних організацій, лише 34 країни залишаються неушкодженими терористичними проявами, а Україна вже займає 17 місце у світі за рівнем терористичного впливу [1, с. 181].

Терористичні акти та інші форми терористичної діяльності стали глобальним і національним лихом, з яким необхідно боротися за допомогою політичних, соціальних, економічних, гуманітарних та кримінально-правових засобів. Кримінальний кодекс України, що був прийнятий Верховною Радою 5 квітня 2001 року, містить Статтю 258, яка передбачає кримінальну відповідальність за терористичний акт. У 2006 та 2010 роках, здійснюючи міжнародні зобов'язання, український парламент вніс зміни до цієї статті, фактично об'єднавши злочини, які раніше були розглянуті в різних частинах Статті 258 КК, і розмістивши їх у самостійних нових статтях 258-1–258-5 КК у оновленому вигляді.

Незважаючи на позитивний аспект цього кроку, багато питань залишаються відкритими для слідчо-судової практики. Тому наближення до наукового вирішення проблем, пов'язаних з терористичними актами, шляхом

порівняльно-правового підходу до вивчення та аналізу законодавства України та законодавства інших країн, є актуальним. У Кримінальному кодексі Королівства Іспанія, у розділі XXII "Злочини проти публічного порядку" і главі VII "Про терористичні організації і групи та терористичні злочини" (КК Іспанії [2]), передбачена кримінальна відповідальність за широкий спектр терористичних злочинів. Цей розділ складається з двох частин: частина 1 "Про терористичні організації і групи" (ст. 571) та частина 2 "Про терористичні злочини" (статті 572–580).

У ст. 573 першої частини Іспанського Кримінального кодексу наведено визначення терористичного злочину, який охоплює серйозні злочини, що загрожують життю, особистій недоторканності, свободі, моральній цілісності, статевій свободі, власності, природним ресурсам, навколишньому середовищу або здоров'ю населення, пожежі, проти Корони, збройні напади, володіння, торгівля та зберігання зброї, боєприпасів та вибухових речовин, а також захоплення літаків, кораблів або інших транспортних засобів з метою досягнення будь-якої мети, такої як повалення конституційного ладу, дестабілізація політичних, економічних або соціальних структур держави, примушення публічної влади до певних дій або невчинення таких дій, серйозне порушення громадського спокою, серйозна дестабілізація міжнародної організації або провокація страху серед населення або його частини [1, с. 183].

Згідно з частиною 2 статті 573 Іспанського Кримінального кодексу, терористичними також визнаються інформаційні злочини, а згідно зі статтями 197 і частиною 1 статті 574 КК Іспанії передбачається, що зберігання зброї або боєприпасів, володіння або зберігання вибухонебезпечних, легкозаймистих, горючих або задушливих пристроїв або речовин, їх компонентів та промислових товарів карається позбавленням волі на строк від 8 до 15 років. Також криміналізується транспортування або доставка цих предметів у будь якій формі з метою їх розміщення або використання для вчинення терористичних злочинів, перелічених у частині 1 статті 573 Кримінального кодексу України.

В главах I "Про тероризм" і II "Особливі положення" розділу II "Про тероризм" книги IV "Про злочини та проступки проти нації, держави та громадського спокою" Кримінального кодексу Французької Республіки у редакції станом на 1 січня 2017 року, обговорюється питання терористичних актів [3, с. 194-199]. Згідно з кодексом, терористичний акт визначається як будь-які злочинні дії, які здійснюються індивідуально або колективно з метою порушити громадський порядок шляхом залякування або терору.

Французький законодавець чітко визначає ціль терористичного акту порушення громадського порядку шляхом залякування або терору. Кодекс також наводить конкретний перелік дій, які вважаються терористичними актами, а також посилається на статті інших кодексів, таких як Кодекс оборони, Кодекс внутрішньої безпеки, Фінансовий кодекс, де зазначені дії (злочини або проступки), що мають ознаки, визначені у статті 421-1 Кримінального кодексу. Крім того, в даному Кримінальному кодексі робиться розрізнення між терористичним актом і актом тероризму. Згідно зі статтею 421-2, акт є актом тероризму, якщо пов'язаний з будь-якою індивідуальною або колективною операцією, метою якої є порушення громадського спокою шляхом залякування або терору, а також поширення в атмосфері, на землі, у ґрунті, підземних джерелах або водних ресурсах, включаючи територіальні морські води, будь якої речовини, яка може становити загрозу для людей, тварин або навколишнього середовища.

В цілому, досвід законотворчості інших країн є корисним для вдосконалення вітчизняного законодавства, що стосується кримінальної відповідальності за терористичний акт.

СПИСОК ДЖЕРЕЛ:

1. Попович О. С. Терористичний акт у законодавстві України та зарубіжних країн. Підприємство, господарство і право. 2018. № 8. С. 181-185. URL: <http://pgp-journal.kiev.ua/archive/2018/8/35.pdf>. (дата звернення: 15.09.2020).

2. Кримінальний кодекс Королівства Іспанія / під ред. В. Л. Менчинського; переклад на укр. мову О. В. Лішевської. Київ: ОБК, 2017. С. 284. URL: <https://owk.com.ua/wa-data/public/site/data/zmist/21.pdf>. (дата звернення: 15.09.2020).

3. Кримінальний кодекс Французької Республіки / под ред. В. Л. Менчинського; переклад на укр. мову К. І. Мазуренко. Київ: ОБК, 2017. С. 348. URL: <https://owk.com.ua/wa-data/public/site/data/zmist/28.pdf>. (дата звернення: 15.09.2020).

ТЕОРЕТИЧНА ХАРАКТЕРИСТИКА УМИСЛУ В КРИМІНАЛЬНОМУ ПРАВІ УКРАЇНИ

Набивач Валентин Валентинович

здобувач вищої освіти 2 курсу
спеціальність 262«Правоохоронна діяльність»

факультету підготовки фахівців
для підрозділів кримінальної поліції

Дніпропетровського державного університету
внутрішніх справ

Хрстова Ю. В.,

Доцент кафедри кримінального права та кримінології,

кандидат юридичних наук доцент

Дніпропетровського державного університету
внутрішніх справ

Умисел є однією з ключових характеристик злочину в кримінальному праві України. Умисел - це свідоме, добровільне і насильницьке спрямування своїх дій на вчинення злочину. Він є основою для відповідальності особи за злочин, тому що без умислу злочин не може бути визнаний як такий.

Згідно з Кримінальним кодексом України, умисел може бути прямий або непрямий. Прямий умисел означає, що особа свідомо і добровільно вчиняє дії з метою вчинення злочину. Непрямий умисел означає, що особа свідомо і добровільно вчиняє дії, розуміючи, що ці дії можуть призвести до вчинення злочину [1, с. 29].

Крім того, умисел може бути прямим умислом з прямим наміром або з некерованим прагненням до вчинення злочину. Прямий намір означає, що особа свідомо і добровільно вчиняє дії з метою досягнення певного результату вчинення злочину. Некероване прагнення до вчинення злочину означає, що особа не має прямого наміру вчинити злочин, але з мотивів, що важливі для неї, здійснює дії, що можуть призвести до вчинення злочину.

У кримінальному праві України, відповідальність за злочин визначається в залежності від характеру та ступеня умислу. Злочин з прямим умислом,

зокрема з прямим наміром, підлягає більш суворому покаранню, ніж злочин з непрямым умислом.

Науковці, які досліджують кримінальне право України, мають різні погляди на питання умислу. Одні дослідники вважають, що умисел є основою для відповідальності за злочин, і він має бути визнаний як такий. Інші науковці вважають, що умисел має бути розглянутий разом з іншими характеристиками злочину, такими як об'єктивна сторона злочину, обставини вчинення тощо.

Деякі науковці звертають увагу на те, що умисел повинен бути свідомим і добровільним, а не випадковим чи невідомим. Інші дослідники зосереджуються на різних формах умислу, таких як прямий та непрямий умисел, прямий намір та некероване прагнення до вчинення злочину.

Також варто зазначити, що деякі науковці звертають увагу на соціальний контекст умислу, а саме на те, як соціальні умови та стандарти можуть впливати на те, як люди розуміють свої дії та їх можливі наслідки [2, с. 112].

Проблематика визначення умислу як характеристики злочину в кримінальному праві полягає у тому, що умисел є поняттям, яке важко визначити і детально розібрати. Одна з основних проблем визначення умислу полягає в тому, що він є поняттям, що залежить від індивідуального сприйняття індивіда, його мотивів та інших факторів, що важко вимірювати та оцінювати.

Іншою проблемою є те, що умисел може бути відмінним від зовнішньої поведінки людини, що важко довести або спростувати в судовому процесі. Також, поняття умислу може бути дуже складним для тих, хто не має достатньої юридичної підготовки, тому що воно включає в себе різні форми та ступені.

Додатково, умисел може бути пов'язаний з багатьма іншими характеристиками злочину, такими як мотиви, обставини вчинення, та багато іншого, що може зробити розуміння умислу ще більш складним.

Крім цього, умисел є поняттям, яке може визначатися по-різному в різних країнах та правових системах. Тому, залежно від країни та правової системи, можуть бути різні визначення та інтерпретації умислу.

Визначення умислу як характеристики злочину в кримінальному праві має свої складнощі та проблеми, які потребують подальшого дослідження та розв'язання [3, с. 98].

Отже, умисел є ключовою характеристикою злочину в кримінальному праві України. Визначення умислу є складною та багатогранною задачею, що залежить від різних факторів, таких як мотиви, ступінь свідомості та добровільності дій тощо. Проблематика визначення умислу полягає в тому, що він може бути відмінним від зовнішньої поведінки людини та залежати від індивідуального сприйняття. Також варто зазначити, що умисел може мати різні форми та ступені, що робить його розуміння ще більш складним. Незважаючи на це, визначення умислу є необхідною умовою для встановлення вини особи в злочині та накладання на неї покарання. Тому, подальше дослідження та вдосконалення визначення умислу є важливим завданням для кримінальної юстиції.

СПИСОК ВИКОРИСТАНИХ ДЖЕРЕЛ:

1. Кримінальне право України. Загальна частина: Підручник, За ред. А. С. Беніцького, В. С. Гуславського, О. О. Дудорова, Б. Г. Розовського. К. : Істина, 2021. 1121 с.
2. Кримінальне право України. Особлива частина : Підручник, Ю. В. Александров, О. О. Дудоров, В. А. Клименко, М. І. Мельник, та ін., Заг. ред. М.І. Мельника, В.А. Клименко, 3-те вид., переробл. та доповн. К.: Атіка, 2019. 744 с.
3. Кримінальне право України. Особлива частина. Альбом схем: Навч. посіб /[В. Я. Горбачевський, І. А. Вертилецька, О. В. Микитчик, В. С. Плугатир, М. В. Плугатир]. К.: Алерта, 2019. 576 с.

АНАЛІЗ СУЧАСНОГО СТАНУ ІНСТИТУТУ МЕДІАЦІЇ В ТРУДОВИХ ПРАВОВІДНОСИНАХ УКРАЇНИ

Нагорна Олена Олександрівна

Викладач кафедри
цивільного права та процесу

Коваль Ірина Юрївна

курсант 3 курсу
Дніпропетровський державний
університет внутрішніх справ
м. Дніпро, Україна

Вступ. Інститут медіації є важливим елементом сучасних правовідносин і засобом вирішення конфліктів у різних сферах життя. У контексті трудових правовідносин, медіація виступає як ефективний механізм врегулювання трудових спорів та забезпечення гармонії між працівниками та роботодавцями. Однак, сучасний стан інституту медіації в трудових правовідносинах України вимагає аналізу та уваги.

Аналіз сучасного стану інституту медіації в трудових правовідносинах України є актуальною темою, оскільки вона відображає реальну практику та розвиток цього інструменту в українській правовій системі. Запровадження медіації в трудові спори може мати значний потенціал для поліпшення взаємин між працівниками та роботодавцями, зниження судового навантаження та ефективного вирішення конфліктів.

Мета роботи. Охарактеризувати та виконати аналіз сучасного стану інституту медіації в трудових правовідносинах.

Матеріали та методи. Дослідження проблематики медіації в трудових правовідносинах є предметом наукового осмислення як вітчизняних, так і зарубіжних вчених. Відмінні аспекти щодо формування та впровадження альтернативних механізмів вирішення трудових конфліктів, зокрема медіації, були висвітлені в наукових працях таких дослідників, як Бурак В. Я., Дума О. О., Венедиктов В. С., Іншин М.І., Жернаков В. В., Єрмоєнко Г. В.,

Йосипенко С. Т., Мазаракі Н. А., Романадзе Л. Д., Процевський О. І., Пилипенко П. Д., Прилипко С. М., Притика Ю. Д., Шумило М. М., Шумна Л. П., Ярошенко О. М. та інші.

Результати та обговорення. Розпочнемо з того, що медіацію можна визначити як гнучку та конфіденційну процедуру, в ході якої нейтральна сторона (медіатор) допомагає конфліктуючим сторонам досягти згоди щодо вирішення своїх суперечок шляхом переговорів. Професійний медіатор, або посередник, виконує ряд важливих ролей протягом всього процесу медіації. Він виступає як менеджер процесу, забезпечуючи контроль і конфіденційність, а також створює відчуття прогресу та можливості досягнення позитивного результату. Посередник є каталізатором у вирішенні проблеми, завдяки своїм особистим якостям та професійним навичкам допомагає сторонам визначити найбільш підходящий результат для них [1, с. 198].

У світовій практиці медіація широко визнається як ефективний метод вирішення трудових спорів. Наприклад, в Канаді медіація є обов'язковим етапом вирішення трудових конфліктів і вона передує використанню будь-яких інших засобів захисту працівників. Посередництво виникло вперше саме в Канаді у виробничих відносинах. В Сполучених Штатах, через часті конфлікти між профспілками та роботодавцями, ідея посередництва була закладена в основу подальшого розвитку медіації у трудових відносинах, і уряд США запропонував Міністерству праці виступати як нейтральний посередник у вирішенні спорів.

На відміну від багатьох європейських країн, в Україні чинне трудове законодавство не містить регуляцій щодо медіації як такої. Однак варто зазначити, що 16 листопада 2021 року Верховна Рада України прийняла Закон України "Про медіацію". Згідно з цим законом, медіація (арбітраж) є альтернативним методом добровільного вирішення спору або конфлікту шляхом переговорів між сторонами за допомогою одного або кількох медіаторів (посередників), з метою досягнення спільного рішення щодо врегулювання конфлікту або усунення завданих ним збитків [1, с. 202].

Загалом, можна погодитися з М. Дарагановою щодо того, що останнім часом вчені та юристи не приділяють достатню увагу запровадженню медіації в Україні для вирішення трудових спорів. Крім того, відсутність інформації про можливість використання медіації при врегулюванні трудових конфліктів сприяє затримці впровадження посередницького органу в національну систему трудового права.

Наразі в Україні процес медіації у сторін трудового договору виявляється переважно через активну участь суду на етапі підготовки. Практично, це спроба уникнути дорогих і не завжди ефективних судових процесів шляхом укладання мирової угоди.

На жаль, практика показує, що лише кілька трудових спорів завершуються схваленням судами мирових угод. Це пояснюється тим, що учасники, зокрема, у виробничих суперечках, витрачають багато часу на підготовку та участь у процесі, бажаючи отримати обов'язкове для всіх рішення, що остаточно врегулює конфлікт.

Важливо зазначити, що основна роль медіатора полягає у сприянні початку переговорів та створенні та підтримці продуктивної та позитивної атмосфери. Завдання сторін конфлікту полягає у пошуку конкретних шляхів вирішення суперечки. Медіатор не є арбітром, який вирішує, хто має право, але він стимулює сторони до досягнення прийняттого консенсусу для всіх зацікавлених сторін [2, с. 40].

Медіатор обговорює зі сторонами погоджену дату проведення медіації. Перш ніж прийняти пропозицію щодо медіаторства, медіатор повинен переконатися, що він має необхідний професійний досвід і компетенції для проведення медіації, і, за запитом сторін, надати їм інформацію про свою попередню діяльність та наявний професійний досвід.

Індивідуальні та колективні трудові конфлікти грають важливу роль у юридичних суперечках. Посередництво є ефективним засобом захисту прав як працівників, так і роботодавців. Медіація допомагає знайти відповідний та оптимальний баланс між інтересами обох сторін та уникнути репутаційних

зіткнень. В бізнес-відносинах важливо підтримувати добру репутацію компанії, що гарантує конфіденційність посередництва.

Проблеми з впровадженням процесу медіації при вирішенні індивідуальних трудових конфліктів в Україні включають відсутність адекватної інформації про медіацію як засіб публічного вирішення таких суперечок. Аналіз сучасних наукових та періодичних джерел свідчить про існування цієї проблеми. Україна має обмежену кількість інформаційних та рекламних матеріалів, пов'язаних з медіацією, які видані деякими неурядовими організаціями. Час від часу проводяться комунікативні заходи, такі як семінари, зустрічі та конференції, що присвячені використанню медіації [3, с. 71].

Висновки. Отже, варто зазначити, що медіативний підхід до вирішення суперечок все ще сприймається в Україні як новаторський. Однак, з огляду на зростаючу увагу та активність науковців і влади щодо вивчення та впровадження медіації, є підстави сподіватися, що вона незабаром буде повністю прийнята та використовуватиметься.

СПИСОК ВИКОРИСТАНИХ ДЖЕРЕЛ:

1. Трудове право України підручник. За заг. ред. М.І. Іншина, В.Л. Костюка. Київ: Юрінком Інтер 2017. 600 с.
2. Михальський Ю. Інститут медіації в Україні та за кордоном. Юридична газета. 2011. № 5 (270). С. 34-41.
3. Турчак І. О. Гнип І. Я. Особливості правового регулювання інституту медіації в Україні. Університетські наукові записки. 2014. № 10. С. 69-73.

ХАРАКТЕРИСТИКА ОПЕРАТИВНИХ ОБЛІКІВ: ПОНЯТТЯ ТА ПРИЗНАЧЕННЯ

Накрапас Данило Валерійович,

здобувач II курсу ФПФППД

Дніпропетровського державного університету внутрішніх справ

Носенко Денис Романович,

здобувач II курсу ФПФППД

Дніпропетровського державного університету внутрішніх справ

Науковий керівник:

Копилов Едуард Володимирович,

Викладач кафедри оперативно-розшукової діяльності

Дніпропетровського державного університету внутрішніх справ

На разі, у сучасному розвиненому світі саме інформація стала одним з найголовніших інструментів діяльності всіх суспільних відносин сучасного світу. Не стала винятком й сфера правоохоронної діяльності органів державної влади, у тому числі оперативних підрозділів органів, уповноважених здійснювати оперативно-розшукову діяльність відповідно до Закону України «Про оперативно-розшукову діяльність» [1]. Діяльність власне оперативних підрозділів здійснюється на принципах використання, пошуку, обробці, обміні інформації, яка становить оперативний інтерес та містить відомості, наприклад, щодо обставин вчинення кримінального правопорушення. Така інформація збирається та для зручності користування групується у відповідні оперативні обліки, до яких мають доступ лише працівники таких оперативних підрозділів [2].

На нашу думку, виклад основного матеріалу доцільно почати з визначення поняття оперативних обліків. Отже, під оперативними обліками слід розуміти систему реєстрації, накопичення, класифікації, зберігання та використання інформації про осіб, предмети, події за їх прикметами та ознаками, призначена для ефективного забезпечення оперативно-розшукової діяльності оперативних підрозділів органів Національної поліції України, яка

складається з автоматизованих інформаційно-пошукових систем, картотек, оперативно-розшукових справ, справ контрольно-наглядового провадження та інших документів оперативно-розшукового та довідкового призначення [3].

Такі криміналістичні обліки оперативно-розшукового призначення містять інформацію про об'єкти, що стосуються нерозкритих кримінальних правопорушень, а також про певні об'єкти, які становлять оперативний інтерес. Криміналістичні обліки інформаційно-довідкового призначення покликані забезпечувати процес розслідування різною інформацією про об'єкти, що в минулому стосувалися кримінальних правопорушень. Цю інформацію використовують для вирішення завдань, які виникають під час розслідування. Довідково-допоміжні криміналістичні обліки містять колекції та каталоги різних об'єктів, які використовують як зразки для порівняння під час проведення експертиз і досліджень з метою вирішення класифікаційних завдань, а також у розшуковій діяльності [4].

Під час здійснення оперативно-розшукової діяльності оперативні підрозділи активно використовують бази даних інформаційних підсистем інтегрованої інформаційно-пошукової системи як:

1) «Факт» - база даних, у яких розміщено відомості про події, кримінальні та адміністративні правопорушення, надзвичайні події, викладені в заявах, повідомленнях, рапортах та зареєстровані в чергових частинах Національної поліції України;

2) «Доставлені» - дані, що містять облік осіб, затриманих, доставлених до органу Національної поліції України для встановлення особи та з'ясування обставин вчинення правопорушення;

3) «Особа» - відомості про осіб, які становлять групу ризику, стосовно яких здійснюється профілактична робота та облік;

4) «Угон» - база даних, яка містить відомості про транспортні засоби, які оголошено в розшук органами Національної поліції України;

5) «Зареєстрована зброя» - відомості про зброю, яка легально знаходиться у користуванні у фізичних та юридичних осіб;

б) «Кримінальна зброя» - база даних, яка містить інформацію про зброю викрадену, утрачену, знайдену, здану до органів Національної поліції України, у тому числі та, що незаконно зберігалася [2].

Отже, з із вищевказаного можемо підсумувати, що інформація, яка міститься в оперативних обліках активно використовується під час здійснення оперативно-розшукової діяльності відповідними оперативними підрозділами. [3]. Криміналістичні обліки оперативно-розшукового призначення містять інформацію про об'єкти, що стосуються нерозкритих кримінальних правопорушень, а також про певні об'єкти, які становлять оперативний інтерес. Активно в оперативно-розшуковій діяльності використовуються такі інформаційні підсистеми як «Факт», «Доставлені», «Особа», «Угон», «Зареєстрована зброя», «Кримінальна зброя» тощо [2].

СПИСОК ВИКОРИСТАНОЇ ЛІТЕРАТУРИ:

1. Закон України «Про оперативно-розшукову діяльність» Відомості Верховної Ради України (ВВР), 1992, № 22, ст.303 URL: <https://zakon.rada.gov.ua/laws/show/2135-12#Text> (дата звернення: 06.04.2023);

2. Бірюков В. В. Теоретичні основи інформаційно-довідкового забезпечення розслідування злочинів : монографія / В.В. Бірюков. — Луганськ : РВВ ЛДУВС ім. Е. О. Дідоренка, 2009. — 664 с.;

3. Види обліків URL: <https://studfile.net/preview/5013162/page:46/>

4. Поняття, призначення і загальна характеристика засобів оперативно-розшукової діяльності URL: <http://ord-irina.pp.ua/%D0%97%D0%B0%D1%81%D0%BE%D0%B1%D0%B8-%D0%9E%D0%A0%D0%94->

ОРГАНІЗАЦІЯ ОПЕРАТИВНОЇ РОБОТИ ПІДРОЗДІЛІВ ОПЕРАТИВНО ТЕХНІЧНОГО ЗАБЕЗПЕЧЕННЯ ДЕПАРТАМЕНТУ СТРАТЕГІЧНИХ РОЗСЛІДУВАНЬ В УМОВАХ ВОЄННОГО СТАНУ

Некlesa Олександр Вікторович,
викладач кафедри кримінального
процесу та стратегічних розслідувань
Дніпропетровського державного
університету внутрішніх справ
старший лейтенант поліції
Лісовенко Олександр Вячеславович
курсант 3-го курсу ННППФППП
Дніпропетровського державного
університету внутрішніх справ

В сучасній Україні, одним з ключових суб'єктів боротьби з кримінальними правопорушеннями є Департамент стратегічних розслідувань Національної поліції України. Який, згідно Положення, є міжрегіональним територіальним органом Національної поліції України, який бере участь у реалізації державної політики з питань боротьби з організованою злочинністю та згідно із законодавством України здійснює оперативно-розшукову діяльність [1].

Боротьба з організованою злочинністю шляхом її виявлення, локалізації та нейтралізації, з метою захисту громадян та держави від негативного впливу злочинних спільнот.

У теорії криминології організовану злочинність характеризують як особливого роду кримінальне явище, що має надзвичайну небезпеку, високу здатність до самодетермінації та цілеспрямовану зміну соціального середовища у своїх інтересах. В Україні під час періоду реформ організована злочинність придбала нові властивості, у порівнянні з існуючими до запровадження ринкових відносин.

Генезис сучасної організованої злочинності в Україні, як зазначають

дослідники цього явища, повторив шлях більшості країн: розкладання бюрократичних структур держави, порушення принципів соціальної справедливості, девальвація моральних цінностей, вихід із примітивного стану «безподаткової» тіньової економіки та інших [1].

На думку більшості провідних учених-кримінологів та практичних працівників, проблема зростання організованої злочинності пов'язана з низкою факторів, зокрема з потребою правозастосовчої практики в науково обґрунтованих рекомендаціях, оскільки використання спеціальних заходів боротьби з кримінальними формуваннями, які вчиняють тяжкі та особливо тяжкі злочини, залишається недостатньо.

Науковцями відзначається криза самої науки кримінології, її відірваність від практичних розробок. Так, І. М. Мацкевич зазначив, що кримінологія, як, втім, і вся юридична наука, нині перебуває у певній кризі.

Як одна з причин цієї кризи вчений назвав відсутність прямої зацікавленості в наукових дослідженнях з юриспруденції з боку представників законодавчих і виконавчих органів влади, для яких дослідження в юридичній галузі часто мають значення лише у разі необхідності підтвердження власних, часто волюнтаристських рішень, оскільки, якщо наукові дослідження не відповідають заздалегідь підготовленим рішенням, вони відкидаються [2].

Як причини зростання організованої злочинності також називають недостатнє наукове опрацювання проблем боротьби з нею, відсутність чітких уявлень про стратегію та ідеологію цієї боротьби, а також правової, кримінологічної, криміналістичної та оперативно-розшукової концепції та відповідних наукових рекомендацій щодо виявлення, розкриття та попередження організованої злочинності діяльності.

Однією з головних проблем у сфері боротьби з організованою злочинністю та професійною злочинністю є профілактичний вплив на членів організованих злочинних груп.

Як показує аналіз чинного законодавства, заходи профілактики (попередження) організованої та професійної злочинності здебільшого націлені

на міжнародний рівень. Нормативно-правові акти, методичні рекомендації щодо запобігання цим негативним явищам на локальному рівні відсутні.

Проблеми запобігання організованим та професійній злочинності виникають у зв'язку з відсутністю підготовлених кадрів, недостатнім матеріально-технічним та інформаційним забезпеченням правоохоронних органів [3].

Окремим напрямом удосконалення системи запобігання професійній злочинності є перешкоджання поширенню тюремній ідеології, ослаблення та нейтралізація злочинських традицій, звичаїв і норм кримінального середовища.

Департамент стратегічних розслідувань має незаперечний потенціал у забезпеченні безпеки національного рівня. Завдяки висококваліфікованим фахівцям та розгалуженій мережі підрозділів, що функціонують на території різних регіонів країни, цей департамент здатен ефективно впливати на складні виклики, що ставлять під загрозу безпеку.

Основним завданням підрозділів Департаменту стратегічних розслідувань є не лише проведення розшукових операцій, але й систематичний аналіз та прогнозування кримінальних тенденцій. Вони глибоко вивчають причини злочинності, розробляють стратегії боротьби зі злочинністю та активно розширюють співпрацю з іншими правоохоронними органами [1].

Партнерство з іншими правоохоронними органами є ключовим аспектом діяльності Департаменту.

Вони активно співпрацюють з поліцією, службами безпеки та іншими відповідальними установами, обмінюючи інформацією, координуючи спільні операції та розробляючи спільні стратегії з метою ефективного протидії злочинності та забезпечення безпеки громадян.

Узагальнюючи, Департамент стратегічних розслідувань виконує ключову роль у забезпеченні національної безпеки. Завдяки своїм висококваліфікованим фахівцям, аналітичному підходу та зміцненню співпраці з іншими правоохоронними органами, вони готові ефективно реагувати на загрози та злочинність, забезпечуючи стабільність та безпеку в країні.

СПИСОК ВИКОРИСТАНИХ ДЖЕРЕЛ:

1. Севрук В. Г. Департамент стратегічних розслідувань національної поліції України як суб'єкт протидії злочинам, що вчиняють організовані групи та злочинні організації, сформовані на етнічному підґрунті. 2020.
2. Бусол О. Ю., Романюк Б. В. Організована злочинність в Україні. 2022
3. Попович А. О. Організована злочинність в Україні. Сучасні підходи боротьби зі злочинністю: погляди молодих вчених: збірник. матеріалів Всеукраїнської наукової конференції здобувачів вищої освіти, Кривий Ріг-26 листопада 2021 р./КННІ ДонДУВС. Кривий Ріг, 2022.–305 с. 2022. 127 с.

**РОЗКРИТТЯ МЕХАНІЗМІВ ВИЯВЛЕННЯ ТА РОЗСЛІДУВАННЯ
ЗЛОЧИНІВ, ПОВ'ЯЗАНИХ ЗІ СТВОРЕННЯМ, КЕРІВНИЦТВОМ ТА
УЧАСТЮ В ЗЛОЧИННИХ СПІЛЬНОТАХ АБО ОРГАНІЗАЦІЯХ.
АНАЛІЗ РОЛІ ПРАВООХОРОННИХ ОРГАНІВ ТА СПЕЦІАЛІЗОВАНИХ
СЛУЖБ У БОРОТБІ З ТАКИМИ ЗЛОЧИНАМИ**

Некlesa Олександр Вікторович
викладач кафедри кримінального
процесу та стратегічних розслідувань
Дніпропетровського державного
університету внутрішніх справ
старший лейтенант поліції
Мирончук Владислав Петрович
курсант 3-го курсу ННППФПНП
Дніпропетровського державного
університету внутрішніх справ

Вступ. Аналізуючи проблематику механізмів виявлення та розслідування злочинів, пов'язаних зі створенням, керівництвом та залученістю злочинних спільнот і угруповань. Водночас необхідно проаналізувати роль правоохоронних органів та професійних служб у протидії таким злочинам. Для розкриття таких злочинів важливо налагодити ефективні методи розкриття, такі як слідчі засоби, аналіз інформації та спеціальні методи. Роль правоохоронних органів у цьому процесі полягає у проведенні розслідувань та захисті громадської безпеки.

Вони мають повноваження арештовувати та переслідувати членів злочинних спільнот і угруповань. Крім того, важливо дослідити професійні служби, що займаються злочинними спільнотами та бандами. Вони мають власні методи та стратегії, спрямовані на стримування та викриття діяльності таких злочинних угруповань. Ці служби співпрацюють із правоохоронними органами для досягнення спільної мети – забезпечення громадської безпеки та захисту прав громадян.

Мета роботи. Аналіз механізмів виявлення та розслідування злочинів, пов'язаних зі злочинними спільнотами та злочинними угрупованнями, дозволить удосконалити та уточнити стратегії боротьби з цими злочинами. Такий аналіз забезпечує більш ефективне розкриття та розслідування злочинів, пов'язаних зі злочинними спільнотами чи угрупованнями. Це може включати вдосконалення методів збору та аналізу інформації, використання сучасних технологій, сприяння співпраці з міжнародними організаціями та обміну інформацією.

Додатково, аналіз ролі правоохоронних органів та спеціалізованих служб у боротьбі зі злочинними спільнотами та організаціями дозволить оцінити ефективність їхньої діяльності. Важливо визначити, які ресурси та повноваження потрібні цим органам для успішної роботи, а також розглянути можливості покращення співпраці між різними правоохоронними структурами.

Окрім цього механізми виявлення та розслідування злочинів, пов'язаних зі злочинними спільнотами або організаціями, можна також виявити можливі негативні наслідки для суспільства та безпеки громадян. Це може бути виявлення небезпечних злочинних структур, які здатні насилля, розповсюдження заборонених речовин, економічні злочини та інші шкідливі дії. Такий аналіз допоможе розуміти, як злочинні спільноти та організації впливають на суспільство та як забезпечити його безпеку шляхом ефективної боротьби з цими злочинами.

Цей аналіз допоможе виявити потенційні прогалини та недоліки у механізмах виявлення та розслідування злочинів, пов'язаних зі злочинними спільнотами або організаціями. Бувши основою для подальших покращень, ці висновки можуть сприяти розвитку більш ефективних стратегій боротьби з такими злочинами.

Дослідження ролі правоохоронних органів та спеціалізованих служб виявить їхні досягнення, а також можливі обмеження, з якими вони зіштовхуються у розслідуванні та припиненні діяльності злочинних спільнот та організацій. Це допоможе визначити потребу у підвищенні фінансування,

покращенні координації між різними органами та забезпеченні необхідних ресурсів для боротьби з цим видом злочинності.

Крім того, аналіз ролі правоохоронних органів та спеціалізованих служб у боротьбі зі злочинними спільнотами або організаціями може привести до розробки нових підходів та стратегій. Це можуть бути спеціалізовані навчальні програми, підвищення професійної кваліфікації працівників правоохоронних органів, посилення співпраці з громадськістю та інші заходи, спрямовані на забезпечення ефективності боротьби зі злочинними спільнотами та організаціями. Беручи до уваги, розкриття механізмів виявлення та розслідування злочинів, пов'язаних зі злочинними спільнотами або організаціями, може сприяти запобіганню таких злочинів. Аналізуючи методи та патерни діяльності цих злочинних структур, правоохоронні органи та спеціалізовані служби можуть визначити вразливі місця та потенційні місця виникнення нових злочинних груп. Це дозволить прийняти превентивні заходи та покращити моніторинг з метою запобігання злочинам та припинення їхньої діяльності.

Важливо також зазначити співпрацю між правоохоронними органами та спеціалізованими службами у боротьбі з цим видом злочинності. Забезпечення ефективного обміну інформацією, координації дій та спільних операцій є ключовими елементами успішної стратегії. Аналіз ролі цих органів допоможе виявити можливі проблеми в співпраці та знайти шляхи для їх вирішення, наприклад, шляхом створення спеціальних механізмів співробітництва та обміну інформацією.

Висновок. Підсумовуючи можна зробити висновок, що розкриття механізмів виявлення та розслідування злочинів, пов'язаних зі створенням, керівництвом або участю злочинних спільнот чи організованої злочинності, а також аналіз ролі правоохоронних органів і професійних служб у боротьбі з такими злочинами. Це має першочергове значення для забезпечення законності, порядку та громадської безпеки. Це дасть змогу виявити потенційні слабкі місця в системах виявлення та реагування на злочинну діяльність та розробити

ефективніші стратегії боротьби з цим видом злочинності.

СПИСОК ВИКОРИСТАНИХ ДЖЕРЕЛ

1. Кабінет Міністрів України. Постанова від 9 жовтня 2019 р. № 867 «Про утворення територіального органу Національної поліції». Архів оригіналу за 2 жовтня 2020. Процитовано 22 вересня 2020.

2. Севрук Володимир Геннадійович. "Департамент стратегічних розслідувань національної поліції України як суб'єкт протидії злочинам, що вчиняють організовані групи та злочинні організації, сформовані на етнічному підґрунті." 2020.

ПРАВОСУДДЯ ТА ЙОГО ПРИНЦИПИ

Неклеса Олександр

викладач

Рудеуький Владислав Володимирович

Курсант

Дніпроретровський державний

університет внутрішніх справ

м. Дніпро, Україна

Вступ. У правовій державі судочинство має бути побудоване на демократичних засадах, у яких відбито політико-правові ідеї, погляди носія влади та суверенітету – народу – на право, як соціальну цінність. Демократичність цих принципів полягає в тому, що закріплені в нормах права, вони забезпечують здійснення правосуддя лише судом, на засадах рівності громадян перед законом та судом, одноособливості та колегіальності розгляду справ, незалежності суддів та підпорядкування їх лише закону, гласності судового процесу та його повна фіксація технічними засобами, державна мова судочинства. Широкі та реальні процесуальні права учасників правовідносин, надійні гарантії їх реалізації, доступність і простота судочинства дають можливість кожній зацікавленій особі реалізувати право на звернення до суду за захистом та на судовий захист, дане Конституцією України. Отже, вивчення цієї теми є актуальним, оскільки у принципах відображено демократичні риси та загальна спрямованість права та його найважливіших інститутів [1].

Ціль роботи. Дослідити принципи правосуддя.

Матеріали та методи. Питання щодо дослідження принципів здійснення правосуддя були розглянуті такими вченими, як О. А. Беляневич, В. К. Мамутов, Л. М. Ніколенко, Д. М. Притика тощо.

Результати та обговорення. Правосуддю, як і будь-якому іншому виду діяльності, властиві певні принципи, що відображають характер і сутність цього виду діяльності.

Принципи правосуддя – це вихідні, основні положення, що відображають

основні характеристики судової діяльності при здійсненні правосуддя у різних справах, що відображають особливості політичного, правового, економічного, культурного та морального розвитку суспільства та держави [2].

Спочатку принципи правосуддя були сформульовані у правовій теорії, окремі їхні положення ми можемо спостерігати у давньоримських юристів. Поступово принципи почали формулюватися законодавцем і знаходили закріплення у нормах права, що дозволяє нам говорити про наявність саме правових принципів.

Принципи здійснення правосуддя мають важливе значення для правоохоронної діяльності в Україні. Вони відображають ідеї та погляди народу та повинні бути реалізовані в завданнях та цілях правосуддя у цивільних, кримінальних та господарських справах, а також у його організаційній побудові та правоохоронній діяльності. Усі ці принципи є тісно взаємопов'язаними і утворюють єдину систему.

Кожен з принципів відіграє самостійну роль і характеризує галузь законодавства загалом, проте між ними існує взаємозв'язок і взаємодія, що визначаються єдністю цілей і завдань судочинства. Дія одного принципу зумовлює дію інших, тож жоден з цих принципів не може існувати окремо від принципів системи загалом. Зміст кожного окремого принципу розкривається з урахуванням змісту інших принципів галузі права [3].

Згідно існуючої класифікації, принципи судочинства втілюють принципи формування та існування самого права як специфічного соціального явища. Таким чином, ці принципи відображають загальноправову та міжгалузеву дію в сфері правосуддя. Про систему принципів правосуддя не передбачено конкретного порядку, і наука розуміє їх різноманітними способами.

Під основними принципами правосуддя слід розуміти ті загальні та керівні принципи, які закріплені в законодавчих актах державного рівня та визначають найзначніші сторони правосуддя як окремого виду державної діяльності. Такі законодавчі положення становлять основу реалізації всіх видів судочинства у Україні, і навіть містять розпорядження про діяльність судових

органів. Сукупність принципів утворює основу, яка є опорою законодавчих приписів, що регулюють правосуддя. Принципи правосуддя закріплені у нормах Конституції України, конституційних та державних законах.

Принципи є відправним пунктом або основою для тлумачення конкретних процесуальних норм, а також для вирішення всіх протиріч, що виникають при здійсненні правосуддя та винесення вироку суду, адже саме вирок є найважливішим правозастосовчим актом, який має забезпечувати гарантію правосуддя у дотриманні всіх його принципів [3].

Висновки. Принципи правосуддя є гарантіями дотримання прав та законних інтересів осіб при здійсненні правосуддя та гарантією прийняття законного, обґрунтованого та справедливого рішення, є основою здійснення цього виду діяльності. У разі порушення одного з принципів рішення прийняте судом вважатиметься незаконним, необґрунтованим і несправедливим і підлягає скасуванню вищим судом. Крім цього, порушення принципів правосуддя суттєво применшує авторитет судової влади в очах громадян, що, у свою чергу, негативно позначається на довірі громадян та суспільства загалом до судової влади.

СПИСОК ВИКОРИСТАНИХ ДЖЕРЕЛ

1. Пігарева Г. О. Загальновизнані принципи здійснення правосуддя: міжнародний та національний досвід. Підприємництво, господарство і право 3. 2017. с. 91-94.
2. Колодій А. М. Принципи права: генеза, поняття, класифікація та реалізація. Альманах права 2017
3. Нестор Н. В. Поняття, принципи та форми відновного правосуддя. Форум права 2 2015. с. 330-333.

ПРАВОВІ МЕХАНІЗМИ ЗАХИСТУ ПРАВ ЛЮДИНИ В УМОВАХ ВОЄННОГО КОНФЛІКТУ

Осмаковська Ксенія Юріївна

студентка

Науковий керівник:

Щипанова Ольга Олександрівна

кандидат юридичних наук, доцент

Запорізький національний університет,

м. Запоріжжя, Україна

Вступ. Україна зіткнулася зі складними викликами внаслідок воєнного конфлікту, який триває на території нашої держави. Війна спричиняє серйозні порушення прав людини в Україні, зокрема порушення прав на життя, здоров'я, свободу, тілесну недоторканість, безпеку, честь, гідності громадян. Правовий захист прав людини в умовах воєнного конфлікту в Україні є критично важливим аспектом, який вимагає вжиття негайних заходів як на національному рівні, так і привернення уваги з боку міжнародного співтовариства. Воєнний конфлікт не може служити виправданням для порушень прав людини, які в його умовах навпаки вимагають більш дієвого, посиленого захисту з метою забезпечення дотримання загальних принципів прав людини та норм міжнародного права.

Мета роботи. Метою дослідження є вивчення правових механізмів захисту прав людини в умовах воєнного конфлікту з урахуванням норм міжнародного права та національних викликів; опрацювання рекомендацій щодо запровадження ефективних правових механізмів захисту прав людини в умовах воєнного конфлікту в Україні.

Матеріали та методи. В дослідженні використано такі матеріали та методи як аналіз літературних джерел; вивчення міжнародних норм та стандартів, систематизація й узагальнення результатів.

Результати та обговорення. 24 лютого 2022 року Україна опинилася перед катастрофічною ситуацією, коли Російська Федерація розпочала

повномасштабне військове вторгнення на територію суверенної держави України. Знехтувавши нормами міжнародного права, Російська Федерація почала фізично знищувати населення України, руйнувати інфраструктурні та житлові об'єкти держави, порушивши тим самим права, свободи та інтереси людини, які гарантовані їм нормами національного [1] та міжнародного права [2].

У міжнародному праві існують численні інструменти, які спрямовані на захист прав людини під час воєнного конфлікту. Одним із найважливіших є Женевські конвенції 1949 року та їх додаткові протоколи до них [3], які встановлюють мінімальні стандарти захисту осіб, котрі не беруть участі у бойових діях, включаючи цивільне населення, військовополонених, поранених та медичний персонал. Крім того, Міжнародний кримінальний суд [4] має компетенцію розглядати злочини проти людяності, воєнні злочини та злочини проти миру, що сталися в контексті воєнного конфлікту.

Європейський суд з прав людини (ЄСПЛ) також відіграє важливу роль у забезпеченні прав людини в умовах воєнного конфлікту [5]. Він розглядає скарги на порушення прав, включаючи життя, свободу, недоторканність та справедливий суд у контексті воєнного конфлікту. Рішення ЄСПЛ надають правову вагу та стимулюють держави до впровадження необхідних заходів для захисту прав людини.

Україна стикається з численними викликами у забезпеченні правових механізмів щодо захисту прав людини в умовах воєнного конфлікту.

По-перше, реформування правоохоронних органів є невід'ємною частиною забезпечення правового захисту прав людини в умовах воєнного конфлікту. Україна повинна зосередитися на підвищенні професійності, етичних стандартах та відповідальності правоохоронних органів, а також на забезпеченні доступу до правосуддя та забезпеченні безпеки для свідків та жертв конфлікту.

По-друге, важливо забезпечити ефективний механізм відшкодування та реабілітації жертв воєнного конфлікту. Це включає компенсацію за заподіяну

шкоду, медичну та психологічну допомогу, а також доступ до освіти та соціальних послуг. Україна повинна розробити програми та механізми для забезпечення цих прав та послуг жертвам конфлікту.

Правовий захист прав людини в умовах воєнного конфлікту є важливою складовою для забезпечення справедливості, безпеки та реконструкції суспільства. На основі аналізу міжнародного досвіду та національних викликів, пропонуються такі рекомендації:

1. Необхідно зміцнити механізми моніторингу, звітності та відповідальності за порушення прав людини в умовах воєнного конфлікту. Україна повинна здійснювати ефективне розслідування злочинів, призначати відповідні покарання та забезпечувати судову відповідальність за серйозні порушення прав людини. Крім того, необхідно забезпечити прозорість, незалежність та ефективність механізмів моніторингу правового захисту прав людини, залучаючи міжнародні організації та громадські організації.

2. Уряд України повинен активно співпрацювати з міжнародними організаціями та партнерами для обміну досвідом та найкращими практиками у сфері правового захисту прав людини в умовах воєнного конфлікту. Міжнародна підтримка, консультації та технічна допомога можуть сприяти поліпшенню правового захисту і побудові сильної правової системи в Україні.

3. Особлива увага має бути приділена популяризації прав людини та правових інструментів серед населення. Важливо здійснювати інформаційну кампанію та освітні заходи, щоб громадяни були свідомі у своїх правах, мали доступ до інформації та знали, як захистити свої права в умовах конфлікту.

4. Важливо розробити та впровадити механізми компенсації та реабілітації жертв воєнного конфлікту. Уряд повинен створити програми та фонди, які надають жертвам доступ до медичної допомоги, психологічної реабілітації, освіти та соціальних послуг. Забезпечення відшкодування за заподіяну шкоду також є важливим аспектом післявоєнної реконструкції.

Висновки. Проаналізувавши правові механізми захисту прав людини в умовах воєнного конфлікту можна зазначити, що правова система вимагає

комплексного підходу, який спирається на норми міжнародного права, враховує національні виклики та особливості нашої країни.

Забезпечення правового захисту прав людини в умовах воєнного конфлікту є необхідною передумовою для побудови справедливого та стабільного суспільства. Шлях до досягнення цієї мети полягає в поєднанні міжнародних норм та стандартів, національних реформ, ефективного механізму моніторингу та звітності, а також активної співпраці з міжнародними партнерами. Тільки взаємодія всіх цих елементів дозволить забезпечити повноцінний правовий захист прав людини в умовах воєнного конфлікту.

СПИСОК ВИКОРИСТАНИХ ДЖЕРЕЛ

1. Конституція України. Розділ II. Права, свободи та обов'язки людини і громадянина. URL: <https://www.president.gov.ua/ua/documents/constitution/konstituciya-ukrayini-rozdil-ii> (дата звернення: 20.05.2023).

2. Джерела міжнародного гуманітарного права. Офіс генерального прокурора. URL: <https://warcrimes.gov.ua/sources.html> (дата звернення 20.05.2023).

3. Конвенція про захист цивільного населення під час війни: від 12.08.1949 р. URL: https://zakon.rada.gov.ua/laws/show/995_154#Text (дата звернення 20.05.2023).

4. Міжнародний кримінальний суд. Міністерство юстиції. URL: <https://minjust.gov.ua/m/mijnarodniy-kriminalniy-sud> (дата звернення 20.05.2023).

5. Порядок звернення до Євросуду з прав людини. Міністерство юстиції. URL: <https://minjust.gov.ua/m/poryadok-zvernennya-do-evrosudu-z-prav-lyudini> (дата звернення 20.05.2023).

ПОНЯТТЯ ЕКОЛОГІЧНОЇ БЕЗПЕКИ В КОНТЕКСТІ РОЗСЛІДУВАННЯ ЗЛОЧИННОЇ ДІЯЛЬНОСТІ

Пастух Аліна Володимирівна

аспірантка

Одеський державний університет внутрішніх справ
м. Одеса, Україна

Вступ. Зважаючи на виклики сучасності та ті умови, в яких перебуває сучасне українське суспільство, питання екологічної безпеки набуває все більшої актуальності, оскільки «забезпечення екологічної безпеки і підтримання екологічної рівноваги на території України, подолання наслідків Чорнобильської катастрофи - катастрофи планетарного масштабу, збереження генофонду Українського народу є обов'язком держави» [1], що безпосередньо гарантується Конституцією України. Беручи це до уваги, виникає питання: «Що саме необхідно розуміти під екологічною безпекою в контексті розслідування злочинної діяльності та які чинники впливають на її порушення?».

Мета роботи полягає в формулюванні визначення «екологічної безпеки» в контексті розслідування злочинної діяльності, пов'язаної із порушенням правил екологічної безпеки, та пошуку факторів, що здійснюють на неї негативний вплив.

Матеріали та методи. Задля досягнення мети нашого дослідження, ми будемо використовувати наукові та нормативно-правові джерела, спеціально наукові методи правових наук: метод юридичної герменевтики, що надасть змогу розкрити розуміння поняття «екологічної безпеки», догматичний метод задля здійснення аналізу приписів нормативно-правових актів (Конституції України) тощо.

Результати та обговорення. У науковій літературі зазначається, що екологічна безпека – це такий стан навколишнього природного середовища, за якого гарантується запобігання й забезпечується попередження погіршення екологічної ситуації та виникнення небезпеки для здоров'я людей. Поняття

екологічної безпеки за змістом неоднорідне і використовується принаймні у двох значеннях: як певний стан природного об'єкта і як система соціальних норм, найважливіша цінність, що гарантується державою громадянам для їх нормального існування [2].

Водночас вважаємо за доцільне зупинити свою увагу також на питанні «екологічної небезпеки». Так, у наукових джерелах зазначається, що «екологічну небезпеку становлять факти забруднення природних ресурсів (води, ґрунту, атмосфери), зміни біологічного різноманіття, порушення біологічної рівноваги (створення та використання генетично модифікованих організмів – ГМО, вплив генної терапії), упровадження чужорідних форм життя у сформовану екосистему (можливе проникнення мікроорганізмів з космосу). Все це призводить до несприятливих наслідків у медико-соціальній, технологічній, сільськогосподарській і комунальній сферах» [3, с. 248]. Тобто, як вважається із зазначеного, в межах розгляду питання розслідування злочинів, пов'язаних із порушенням правил екологічної безпеки, під екологічною безпекою доцільно розуміти такий стан навколишнього природного середовища, у якому відсутній надмірний негативний вплив на довкілля та екосистему в цілому, при цьому створені умови для безпечної життєдіяльності людини, існування різноманіття тваринного та рослинного світу тощо на певній ділянці місцевості.

У розрізі заявленої проблематики основними негативними факторами, що впливають на стан «безпечності» навколишнього природного середовища, насамперед є:

- невиконання або часткове виконання суб'єктами господарювання приписів діючого законодавства у сфері охорони навколишнього природного середовища;
- навмисне чи необережне порушення суб'єктами господарювання приписів діючого законодавства у сфері охорони навколишнього природного середовища;
- техногенні катастрофи, викликані умисними чи необережними діями

суб'єкта господарювання та/або третіх осіб;

- нехтування фізичними особами, суб'єктами господарювання вимогами щодо безпеки виробництва та поводження з небезпечними, отруйними, радіаційними матеріалами, відходами від їхнього виробництва тощо;

- порушення правил поводження з відходами.

Висновки. Екологічна безпека – стан навколишнього природного середовища, у якому відсутній надмірний негативний вплив на довкілля та екосистему в цілому, при цьому створені умови для безпечної життєдіяльності людини, існування різноманіття тваринного та рослинного світу тощо на певній ділянці місцевості.

СПИСОК ВИКОРИСТАНОЇ ЛІТЕРАТУРИ

1. Конституція України : Закон України від 28.06.1996 р. № 254к/96-ВР. URL: <https://zakon.rada.gov.ua/laws/show/254%D0%BA/96-%D0%B2%D1%80#Text>
2. Науково-практичний коментар Кримінального кодексу України. ТОМ 2. URL : <http://mego.info/матеріал/стаття-236-порушення-правил-екологічної-безпеки>
3. Основи біоетики та біобезпеки : підручник / О. М. Ковальова, В. М. Лісовий, Т. М. Амбросова, В. І. Смирнова. Київ : ВСВ «Медицина», 2016. 392 с.

**ПІДРОБЛЕННЯ ДОКУМЕНТІВ, ПЕЧАТОК, ШТАМПІВ ТА БЛАНКІВ,
ЗБУТ ЧИ ВИКОРИСТАННЯ ПІДРОБЛЕНИХ ДОКУМЕНТІВ,
ПЕЧАТОК, ШТАМПІВ**

Потапов Денис Олександрович

здобувач вищої освіти 2 курсу
факультету підготовки фахівців
для підрозділу кримінальної поліції
Дніпропетровського державного
університету внутрішніх справ
Науковий керівник:

Людвік В. Д.

доцент кафедри
кримінального права та кримінології, кандидат
юридичних наук, доцент
Дніпропетровського державного
університету внутрішніх справ

Коли йдеться про підроблення документів, то певною мірою виникає питання розуміння поняття документу під час кваліфікації суспільно небезпечного діяння. Слово «документ» (лат. *dokumentum* – зразок, доказ, свідчення) походить від дієслова «*dokere*» – вчити, навчати.

На сучасному етапі розвитку людства по відношенню до документа використовується більш-менш усталена термінологія, але в той же час навіть у законодавчих актах України та інших держав це поняття трактується по різному і з деякими розбіжностями. Наприклад, Закон України «Про інформацію» термін «документ» розглядає як матеріальний носій інформації, основними функціями якого є її збереження та передача в часі та просторі.

Водночас Закони України «Про обов'язкове зберігання документів» та «Про бібліотеки і бібліотечну справу» вказують, що документ — це матеріальна форма одержання, зберігання, використання та поширення інформації, зафіксованої на папері, магнітні, плівкові, фотоплівки, оптичні диски чи інші носії. На перший погляд, різниці в цих двох визначеннях немає, але якщо їх порівняти, то можна встановити, що обсяг поняття документа в

процесі розвитку відносин у суспільстві поступово збільшується.

Щодо визначення поняття документа в науковому просторі, то в цьому випадку, як і на законодавчому рівні, немає єдиної думки. Якщо розглянути, як дається визначення документа в словниках різних авторів і виданнях, то можна побачити, що в кожному з них цей термін тлумачиться по-різному.

Так, наприклад, В. В. Яременко та А. М. Сліпушко розглядають документ як: «1. Діловий папір, який засвідчує певний юридичний факт, підтверджує право на щось, служить доказом чогось, актом, протоколом. Усе, що щось підтверджує. 2. Письмове посвідчення, що офіційно підтверджує особу. 3. Письмова робота, диплом, малярня тощо як свідчення чогось історичного, важливого»

У свою чергу, Юридична енциклопедія трактує поняття документа як «матеріальну форму відображення, поширення та зберігання інформації, що надає їй юридичної сили». Загнітко А. П., І. Г. Данилюк визначають документ як результат відображення конкретної інформації на спеціальному матеріалі за певним стандартом уніфікації або відповідною формою.

В. Ю. Шепітько в «Енциклопедичному словнику» трактує документ з точки зору криміналістики як «матеріальний об'єкт, в якому зафіксовано відомості про будь-які факти, що мали місце або передбачувані». Водночас І. В. Гора та В. А. Колесник зазначають, що документ є одним із видів «матеріальних носіїв зафіксованої в ньому інформації, що має значення для вирішення правових, організаційних, пошукових і пізнавальних завдань у кримінальному судочинстві».

На міжнародному рівні найпоширенішим визначенням документа є записана інформація, яка може бути використана як одиниця в процесі документування. Це визначення розроблено та затверджено Міжнародною організацією зі стандартизації за участю Міжнародної федерації бібліотечних асоціацій, Міжнародної федерації документації, Міжнародної ради з архівів та Міжнародної організації інтелектуальної власності.

Різноманітність існуючих трактувань цього поняття зумовлена сферою

використання, іноді дослідженнями та вимогами до документів, їх значенням та іншими факторами. Це поняття широко використовується у всіх сферах діяльності людини в суспільстві. Практично в кожній сфері публічної комунікації існує один або декілька варіантів її розуміння та тлумачення відповідно до специфіки об'єктів, яким надається статус документа. При цьому необхідно чітко усвідомлювати, що документ є основною одиницею офіційно ділового стилю, для якого характерна сувора послідовність викладу інформації. Як уже зазначалося, вони використовуються в різних галузях і сферах людської діяльності та галузях знань.

СПИСОК ВИКОРИСТАНИХ ДЖЕРЕЛ

1. Кримінальне право України. Загальна частина : навчальний посібник. В. М. Трубников, М. В. Даньшин, О. О. Житний та ін.; за заг. ред. В. М. Трубникова. Х. : ХНУ імені В. Н. Каразіна, 2019 р. 444с.
2. Кримінальне право України: заг. частина: підруч. для юрид. спец. вищ. закладів освіти; за ред. професорів М. І. Бажанова, В. В. Сташиса, В. Я. Тація. К-Х: Юрін-ком Інтер Право, 2019. 416 с.
3. Науково-практичний коментар Кримінального кодексу України /. За заг. ред. Литвинова О. М. К. : «Центр учбової літератури», 2019. 528 с.
4. Науково-практичний коментар Кримінального кодексу України / Д. С. Азаров, В. К. Гришук, А. В. Савченко та ін. НАВС. К.: Юрінком Інтер, 2016. 1064 с.
5. Про інформацію : Закон України від 02.10.1992 № 2658-ХІІ. Верховна Рада України. URL: <http://zakon.rada.gov.ua/laws/show/2657-12>.

КРИМІНАЛЬНІ ПРАВОПОРУШЕННЯ ПРОТИ ГРОМАДСЬКОГО ПОРЯДКУ ТА МОРАЛЬНОСТІ

Приймак Д. А.

курсант II курсу факультету підготовки фахівців
для підрозділів превентивної діяльності
Дніпропетровського державного
університету внутрішніх справ

Чорна А. Г.

старший викладач кафедри
кримінального права та кримінології
Дніпропетровського державного
університету внутрішніх справ

Громадський порядок - В Кримінальному кодексі України (далі – ККУ). не має самостійного визначення. Однак, загальною інтерпретацією громадянського порядку є сукупність правил, норм і нормативних актів, які регулюють поведінку громадян у суспільстві та забезпечують гармонійне функціонування громадських відносин.

Громадський порядок має різні аспекти поведінки громадян, які повинні дотримуватися для забезпечення правового та морального порядку у суспільстві. Це можуть бути такі аспекти, як повага до прав та свобод інших осіб, виконання договірних зобов'язань, утримання від неправомірних дій, запобігання шкоді та конфліктам.

Порушення громадянського порядку може мати різні форми, включаючи хуліганство, неповагу до правоохоронних органів, неправомірне захоплення майна, порушення громадського спокою та інші дії, що становлять загрозу правам, свободам та інтересам громадян або нормальному функціонуванню суспільства.

Кримінальний кодекс України визначає ряд кримінальних правопорушень, пов'язаних з порушенням громадського порядку. Деякі з них:

1. Хуліганство (стаття 296 ККУ)
2. Масові заворушення (стаття 294 ККУ)

3. Групове порушення громадського порядку (стаття 293 ККУ)

Це лише кілька прикладів кримінальних правопорушень громадського порядку, зазначених у Кримінальному кодексі України. Кодекс також включає інші статті, що регулюють порушення громадського порядку та безпеки суспільства. [2]

Моральність - У Кримінальному кодексі України поняття самостійно не визначається. Однак, у цьому кодексі можна знайти відношення до певних дій або вчинків, які вважаються неприйнятними з морального погляду. Декілька статей Кримінального кодексу України відносяться до моральності в контексті кримінальної відповідальності за певні злочини. Однак, їх формулювання базується на конкретних порушеннях закону, а не на загальних поняттях моральності.

Важливо розуміти, що моральність є ширшим поняттям, яке визначається суспільними нормами, цінностями та етичними переконаннями. Кримінальний кодекс встановлює правові стандарти, що регулюють певні поведінкові норми та кримінальну відповідальність, але не вичерпує всіх аспектів моральності.

Кримінальний кодекс України передбачає кілька кримінальних правопорушень, пов'язаних з моральністю. Ось деякі з них:

1. Сутєнерство або втягнення особи в заняття проституцією (стаття 303 ККУ)
2. Доведення до самогубства (стаття 120 ККУ)
3. Наруга над могилою, іншим місцем поховання або над тілом померлого (стаття 297 ККУ)

Це лише кілька прикладів кримінальних правопорушень, пов'язаних з моральністю, які визначені в Кримінальному кодексі України. Кодекс також включає багато інших статей, що регулюють порушення моральності та етики.

Більшість кримінальних правопорушень проти громадського порядку та моральності вчиняються шляхом активних дій. Наприклад, хуліганство (ст. 296 ККУ), групове порушення громадського порядку (ст. 293 ККУ), масові заворушення (ст. 294 ККУ), наруга над могилою, іншим місцем поховання або

над тілом померлого (ст. 297 ККУ) та інші. [1]

Більшість кримінальних правопорушень проти громадського порядку та моральності мають формальні склади, що означає, що вони вважаються закінченими з моменту вчинення самої дії. Наприклад, незаконне проведення пошукових робіт на об'єкті археологічної спадщини, знищення, руйнування або пошкодження об'єктів культурної спадщини (ст. 298 ККУ).[3]

Кримінальні правопорушення проти громадського порядку та моральності є серйозною загрозою для стабільності та безпеки суспільства. Такі порушення включають дії, що порушують норми громадського порядку, спричиняють хаос та негативно впливають на моральні цінності.

Одним з ключових аспектів цих правопорушень є порушення громадського порядку, яке може включати хуліганство, насильство, розгрома та інші дії, що підривають спокій та безпеку громади. Ці дії порушують права та свободи громадян, створюють загрозу громадському благополуччю та руйнують соціальну гармонію.

Крім того, кримінальні правопорушення проти моральності охоплюють дії, що суперечать загальноприйнятим нормам і цінностям суспільства. Це можуть бути такі злочини, як примушення до занять проституцією, порнографія, насильство в сім'ї та інші діяння, що впливають на моральну сферу особистості та спричиняють шкоду суспільству в цілому.

Боротьба з кримінальними правопорушеннями проти громадського порядку та моральності вимагає ефективної правоохоронної діяльності, зміцнення правової культури та популяризації моральних цінностей. Належне запобігання, розслідування та притягнення до відповідальності осіб, які вчиняють такі порушення, є важливими кроками у забезпеченні правопорядку та морального розвитку суспільства.

Українська кримінальна система має важливе завдання забезпечити належне реагування на такі порушення, захист прав та свобод громадян, а також формування в суспільстві високих моральних стандартів, що сприяють гармонійному функціонуванню та розвитку країни.

СПИСОК ВИКОРИСТАНИХ ДЖЕРЕЛ:

1. Кримінальний кодекс України від 05.04.2001
<https://zakon.rada.gov.ua/laws/show/2341-14>. (дата звернення 29.05.2023)
2. Кримінальне право України особлива частина. Підручник За редакцією професорів В. В. Сташиса, В. Я. Тація – Х, Право, 2010. 359 с. 361 с.
3. Васильєв А. А., Гладкова Є. О., Житний О. О. кримінальне право України. Загальна частина : підручник. Харків, 2020. 160 с. – 161 с.

ВІДНОВЛЕННЯ ВТРАЧЕНИХ МАТЕРІАЛІВ КРИМІНАЛЬНОГО ПРОВАДЖЕННЯ В УМОВАХ ВОЄННОГО СТАНУ

Присяжний Вадим Валерійович

Студент III курсу

Науковий керівник:

Сенченко Надія Миколаївна

к.ю.н., доцент

Національний університет «Чернігівська політехніка»

м. Чернігів, Україна

Вступ. Адаптація законодавства під умови воєнного стану обумовлена необхідністю запобігання порушення прав і свобод людини навіть під час війни. Цей процес вплинув на всі суспільні відносини, зокрема процесуальні. Так, в умовах воєнного стану матеріали кримінального провадження можуть втрачатися, чим порушується принцип неминучості кримінального правопорушення та його законності. До причин втрати матеріалів кримінального провадження у юридичній літературі відносять причини об'єктивного та суб'єктивного характеру. До першого належать ті, що не залежать від волі особи (наприклад, стихійне лихо, пожежа, повінь, війна тощо). До суб'єктивних причин відносять ті, які пов'язані з дією чи бездіяльністю певної людини (до прикладу, викрадення зацікавленими особами, умисне пошкодження, умисне знищення, недбалість чи безвідповідальність уповноважених співробітників тощо) [1, с. 705].

Мета роботи. Ціллю дослідження є аналіз змін кримінального процесуального законодавства щодо відновлення втрачених матеріалів кримінального провадження, які були внесені в умови воєнного стану.

Матеріали та методи. В цьому дослідженні автор використовував Конституцію України, Кримінальний процесуальний кодекс України зі всіма відповідними змінами, а також практику ЄСПЛ та думки вчених щодо проблеми втрачених матеріалів кримінального провадження. При аналізі питання використовувалися такі методи: аналітичний, синтетичний та

порівняльний.

Результати та обговорення. Тому з метою відновлення матеріалів кримінального провадження та досягнення цілей кримінального процесуального права Верховна Рада України 16 листопада 2022 року прийняла Закон України «Про внесення змін до Кримінального процесуального кодексу України щодо уточнення положень про відновлення втрачених матеріалів кримінального провадження, скасування запобіжного заходу для проходження військової служби в умовах воєнного стану» № 2751-IX, який набрав чинності 11 грудня того ж року [2].

До цього в кримінальному законодавстві не було можливості відновлення кримінального провадження до вироку суду. Так, наприклад, п. 85 справи Європейського суду з прав людини (далі – ЄСПЛ) «Куроченко та Золотухін проти України» (Заяви № 20936/16 та № 53257/16) зазначалося, що: «Заявники стверджували, що Заявники стверджували, що їхні справи слід відрізнити від справи «Хлебик проти України» (Khlebiik v. Ukraine), заява № 2945/16, від 25 липня 2017 року), оскільки в їхніх справах органи державної влади не зробили все можливе у межах своїх повноважень для вирішення їхньої ситуації. На думку заявників, відповідне питання, яке слід розглядати у таких справах, полягає не лише в тому, чи зробили органи державної влади все можливе для відновлення матеріалів справи заявника, але також чи доклали вони необхідних зусиль для зменшення негативних наслідків для заявника внаслідок втрати доступу до матеріалів» [3].

Тобто, необхідно при відновленні матеріалів необхідно враховувати законодавче регулювання зазначеного правового інституту, а також старанність органів державної влади. Тому розвиток кримінального процесуального права зумовлений як воєнним станом, так і необхідністю впровадження практики ЄСПЛ та дотримання Конвенції про захист прав людини і основоположних свобод.

Зазначений закон встановлював механізм відновлення кримінального провадження, в яких не завершено судового провадження. Так згідно з ч. 1

ст. 615-1 Кримінального процесуального кодексу України (далі – КПК): «Відновленню підлягають втрачені матеріали кримінального провадження, яке не завершилося направленням обвинувального акта, клопотання про застосування примусових заходів медичного або виховного характеру, клопотання про звільнення особи від кримінальної відповідальності до суду, а також матеріали кримінального провадження, в якому обвинувальний акт, клопотання про застосування примусових заходів медичного або виховного характеру, клопотання про звільнення особи від кримінальної відповідальності направлено до суду, проте підготовче судове засідання не відбулося; судовий розгляд розпочато, проте рішення суду за результатами його розгляду не ухвалено; судом ухвалено рішення, проте воно не набрало законної сили» [4].

Тобто, дана норма застосовується до усіх справ в умовах воєнного стану незалежно від причин втрати матеріалів кримінального провадження.

При цьому необхідно зазначити, що згідно аб. 2 ч. 5 ст. 615-1 КПК: «У разі недостатності зібраних матеріалів для точного відновлення матеріалів втраченого кримінального провадження слідчий суддя, суд постановляє ухвалу про відновлення матеріалів втраченого кримінального провадження в тому обсязі, який, на його думку, є достатнім для ухвалення судового рішення, яким суд завершує відповідну стадію судового провадження, або своєю ухвалою закриває розгляд клопотання про відновлення матеріалів втраченого кримінального провадження і роз'яснює учасникам судового провадження право на повторне звернення з таким клопотанням за наявності необхідних документів» [4].

При цьому вищезазначена норма суперечить ст. 62 Конституції України: «Особа вважається невинуватою у вчиненні злочину і не може бути піддана кримінальному покаранню, доки її вину не буде доведено в законному порядку і встановлено обвинувальним вироком суду» [5]. Тобто йдеться не про достатність обсягу матеріалів для встановлення вини особи, а про його достатність для ухвалення рішення. Судді можуть відновлювати справи не задля встановлення вини особи, а з метою поновлення провадження, яке може і

не закінчитися обвинувальним вироком за недостатності допустимих доказів. При цьому як зазначає у своєму зауваженні Головне юридичне управління: «...спроба встановлення фактично протилежних підходів до порядку відновлення втрачених матеріалів кримінального провадження у мирний час та під час дії воєнного стану незалежно від обставин та території втрати таких проваджень не має відповідного конституційного підґрунтя» [6].

Висновки. Отже, загалом можливість відновлення матеріалів кримінального провадження до вироку суду в умовах воєнного стану позитивно вплине на правопорядок в державі. Дотримання учасниками процесу принципів кримінального процесуального права зумовлюється відповідною практикою ЄСПЛ, тому необхідно враховувати норми ратифікованих міжнародних актів, особливо в контексті реалізації права на справедливий суд. Також необхідно враховувати, що суд повинен оцінювати достатність доказів для встановлення вини особи, а не для ухвали судового рішення про відновлення матеріалів кримінального провадження. При цьому законодавче регулювання відновлення матеріалів кримінального провадження повинне відповідати критеріям законності, справедливості та верховенства права. При цьому позитивною зміною є можливість відновлення будь-яких матеріалів кримінального провадження незалежно від причин їх втрати та до вироку суду.

СПИСОК ВИКОРИСТАНИХ ДЖЕРЕЛ

1. Кримінальний процес: підручник / Ю. М. Грошевий, В. Я. Тацій, А. Р. Туман та ін.; за ред. В. Я. Тація, Ю. М. Грошевого, О. В. Капліної, О. Г. Шило. Харків: Право. 2013, 824 с.

2. Про внесення змін до Кримінального процесуального кодексу України щодо уточнення положень про відновлення втрачених матеріалів кримінального провадження, скасування запобіжного заходу для проходження військової служби в умовах воєнного стану: Закон України від 16.11.2022 року. № 2751-IX. URL: <https://zakon.rada.gov.ua/laws/show/2751-20#Text> (дата звернення: 14.05.2023).

3. Справа «Куроченко та Золотухін проти України» (Заяви № 20936/16 та № 53257/16) від 11.02.2021 року. URL: https://zakon.rada.gov.ua/laws/show/974_g12#Text (дата звернення: 14.05.2023).

4. Кримінальний процесуальний кодекс України: Закон України від 13.04.2012 року. № 4651-VI. Дата оновлення: 28.04.2023. URL: <https://zakon.rada.gov.ua/laws/card/4651-17/conv> (дата звернення: 14.05.2023).

5. Конституція України: Закон України від 28.06.1996 року. № 254к/96-ВР. Дата оновлення: 01.01.2020. URL: <https://zakon.rada.gov.ua/laws/show/254%D0%BA/96-%D0%B2%D1%80/conv#Text> (дата звернення: 14.05.2023).

6. Проект Закону про внесення змін до Кримінального процесуального кодексу України щодо уточнення положень про відновлення втрачених матеріалів кримінального провадження, скасування запобіжного заходу для проходження військової служби в умовах воєнного стану № 2751-IX від 16.11.2022 року. URL: <https://itd.rada.gov.ua/billInfo/Bills/CardByRn?regNum=7494&conv=9> (дата звернення: 14.05.2023).

ПРОТИДІЯ ТОРГІВЛІ ЛЮДЬМИ В УМОВАХ ВОЄННОГО СТАНУ У РОЗРІЗІ МІЖНАРОДНОЇ СПІВПРАЦІ

Прібиткова Наталія Олександрівна

Науковий співробітник науково-дослідної
лабораторії з проблем наукового
забезпечення правоохоронної діяльності
та якості підготовки кадрів
Харківський національний університет внутрішніх справ
м. Вінниця, Україна

Вступ. / Introduction. Торгівля людьми була і залишається серйозною глобальною проблемою, яка торкнулася багатьох країн світу. Вона ставить під загрозу життя тисяч людей щоденно, тому викликає все більше уваги у світі. Це глобальне явище має серйозні наслідки не тільки для жертв, які часто стають заручниками сексуальної експлуатації, примусової праці, торгівлі органами та інших форм насильницької експлуатації, а й для їх сімей. Внаслідок збройної агресії російської федерації проти України, розпочатої у 2014 р., та повномасштабного вторгнення на територію України 24 лютого 2022 р. зростає кількість злочинів, пов'язаних з торгівлею людьми, на території України. Адже через широкомасштабне вторгнення російської федерації в Україну українські сім'ї зіштовхнулись з небаченою раніше жорстокістю з боку агресора, насильницьким вивезенням людей, у тому числі дітей, за кордон, жорстоким поведінням.

Мета роботи. / Aim. Висвітлити проблемні питання торгівлі людьми під час війни, визначити шляхи подолання та боротьби з нею у співпраці з міжнародними організаціями.

Матеріали та методи. / Materials and methods. Основними міжнародно правовими документами, які спрямовані на протидію торгівлі людьми, є Протокол про попередження і припинення торгівлі людьми, особливо жінками і дітьми, та покарання за неї, що доповнює Конвенцію ООН проти транснаціональної організованої злочинності 2000 року і Конвенція Ради

Європи про заходи щодо протидії торгівлі людьми 2005 року. Цими документами визначено основні поняття торгівлі людьми, окреслено коло суспільнонебезпечних діянь, які підлягають обов'язковій криміналізації, передбачено основні стандарти запобігання, протидії торгівлі людьми, зокрема з метою експлуатації праці, а також захисту та реабілітації жертв цього злочину.

Відповідно до Статті 3 Палермського протоколу 2000 року торгівля людьми - це здійснювані з метою експлуатації вербування, перевезення, передачу, приховування або одержання людей шляхом загрози силою або її застосування або інших форм примусу, викрадення, шахрайства, обману, зловживання владою або уразливістю положення, або шляхом підкупу, у вигляді платежів або вигод, для одержання згоди особи, яка контролює іншу особу. Експлуатація включає, як мінімум, експлуатацію проституції інших осіб або ж інші форми сексуальної експлуатації, примусову працю чи послуги, рабство або звичаї, подібні до рабства, підневільний стан або вилучення органів [1].

Так, стаття 149 Кримінального кодексу України «Торгівля людьми або інша незаконна угода щодо передачі людини» встановлює кримінальну відповідальність за торгівлю людиною, зокрема вербування, переміщення, переховування, передачу або одержання людини, вчинені з метою експлуатації, з використанням примусу, викрадення, обману, шантажу, матеріальної чи іншої залежності потерпілого, його уразливого стану або підкупу третьої особи, яка контролює потерпілого, для отримання згоди на його експлуатацію [2]. За цей особливо тяжкий злочин передбачено покарання у вигляді позбавлення волі на строк від 3 до 15 років.

Необхідно зауважити, що під час війни небезпека торгівлі людьми лише загострюється. Військові дії на території України спричинили масові переміщення населення, що у свою чергу є умовами, які можуть призвести до збільшення рівня торгівлі людьми через особливо уразливий стан осіб, вимушених покидати свої помешкання. Люди тікають із власних домівок

похапцем, беручи з собою лише найнеобхідніше заради того, щоб врятувати своє життя. У більшості випадків вони не знають навіть мови країни, до якої тікають, а увага приглушена панікою і страхом війни. Потенційні торговці людьми знають про це і намагаються скористатися ситуацією для власної вигоди. Саме в таких умовах торговці людьми дуже легко вдаються до хитрощів, представляються волонтерами, які, ніби то намагаються допомогти та розселити біженців. Під цим приводом без зайвих проблем забирають документи для того щоб «записати відомості», «оформити довідку» чи провести іншу «обов'язкову юридичну процедуру». Таким чином, документи забирають, а людей везуть в невідомому напрямку без будь-якого реального супротиву. Тоді, коли особа вже розуміє, що її везе зовсім не волонтер, врятуватися вже дуже складно, не маючи документів і не знаючи мови країни, в якій знаходишся. Адже не знаючи мови, складно навіть попросити про допомогу та адекватно пояснити, хто це, що сталося та що конкретно людині потрібно.

Згідно з даними ООН станом на 18 березня, понад 3 мільйони осіб були змушені виїхати з України до сусідніх держав, шукаючи притулку в сусідніх країнах та всій Європі. Принаймні 1,9 мільйона осіб зазнали переміщення всередині країни [3]. За оцінками, 90% з них – жінки та діти. Крім того, понад 7,7 мільйона людей стали внутрішньо переміщеними особами. Таке безпрецедентне переміщення людей кидає неабиякі матеріально-технічні виклики державним установам та організаціям допомоги, зокрема у країнах, що межують з Україною. Передові організації громадянського суспільства, спеціалізовані НУО та журналісти швидко забили тривогу через підозрілі випадки торгівлі людьми серед населення, яке втікає з України. Адже, на думку експертів Ради Європи з питань протидії торгівлі людьми, внутрішньо переміщені особи є найбільш вразливими до торгівлі людьми [4]. У зв'язку з цим, люди, які тікають з України, незалежно від їхньої національності мають право на міжнародний захист на основі національних та міжнародних документів, таких як Директива Європейського Союзу про тимчасовий захист.

Таке право на захист передбачає негайну допомогу, право на постійне проживання у країні, економічні та соціальні права, такі як доступ до ринку праці, житла, охорони здоров'я та соціального забезпечення.

Принагідно зазначимо, що особи, які перебувають на тимчасово окупованих територіях, також нерідко стають жертвами торгівельного рабства, зокрема це примушування воювати на стороні агресора, катування та гвалтування з боку військових, вивезення громадян до російської федерації, поселення осіб до концтаборів тощо.

Найуразливішою категорією осіб, котрі більш всього підвернені даному правопорушенню є: незаміжні жінки, самотні матері, розлучені особи, молодь, діти вулиці, діти-сироти, вихідці з неблагополучних сімей, сільське населення, внутрішньо переміщені особи, іноземні громадяни трудові мігранти, особи, які зазнали насильства, у тому числі сексуального, бідні, малозабезпечені особи, особи з проблемами психічного здоров'я [5].

Однак, варто пам'ятати, що жертвою сучасних работорговців може стати кожен, особливо через війну в Україні, адже люди вимушені покидати свої домівки. І хоч українців за кордоном, окрім росії, зустрічають гостинно, та, на жаль, це не убезпечує їх від ризику потрапити до тенет торговців людьми.

Результати та обговорення. / Results and discussion. Проблема торгівлі людьми є досить поширеною як у воєнний час, та і в мирний. Найчастішими причинами є недостатня обізнаність населення про життя закордоном, також недостатня поінформованість про роботу органів іноземних держав для реєстрації свого статусу в іноземних країнах, важке економічне становище громадян, безробіття, втрата майна [6].

Протидія торгівлі людьми та експлуатації осіб, які втікають від війни в Україні, вимагає колективного реагування та скоординованих дій з боку держави та міжнародних організацій. З метою ефективного запобігання торгівлі людьми серед осіб, які втікають від війни в Україні, відповідні органи повинні збирати та поширювати відповідну інформацію, з розбивкою за статтю, віком та іншими критеріями, щодо підозрюваних та виявлених випадків торгівлі

людьми, відповідно до правил захисту даних. Швидкий обмін інформацією між відповідними зацікавленими сторонами, як державними, так і недержавними, на національному та міжнародному рівнях має вирішальне значення для запобігання торгівлі людьми, які втікають від війни в Україні, та для виявлення потенційних жертв торгівлі людьми. Міжнародна співпраця у цьому напрямку має надважливе значення.

У боротьбі з цим злочином необхідно використовувати комплексний підхід, який включає в себе не лише правові, а й соціальні та економічні аспекти. Розслідування та покарання злочинців, а також надання підтримки жертвам торгівлі людьми - це важливі елементи боротьби з цим проблемним явищем.

Висновки. / Conclusions. Таким чином, проблема торгівлі людьми залишається серйозною проблемою усього міжнародного співтовариства. Це злочин, який порушує права та свободи людини, її гідність та безпеку. Для ефективної протидії торгівлі людьми необхідно мати належний законодавчий та політичний контекст, а також соціальний та економічний аспекти, враховуючи міжнародні стандарти та інструменти боротьби з торгівлею людьми.

З метою мінімізації явища торгівлі людьми необхідно консолідувати зусилля на національному та міжнародному рівнях шляхом посилення міжнародного співробітництва та впровадження кращих практик. Оскільки, у період війни ризик торгівлі людьми зростає, щоб не стати жертвою потрібно звертатися за допомогою до відповідних державних органів, а також перевірених агентів, сприймати інформацію критично та перевіряти її в офіційних джерелах.

СПИСОК ВИКОРИСТАНИХ ДЖЕРЕЛ:

1. Протокол про попередження і припинення торгівлі людьми, особливо жінками і дітьми, і покарання за неї, що доповнює Конвенцію Організації Об'єднаних Націй проти транснаціональної організованої злочинності від 15 листопада 2000 року. URL:

https://zakon.rada.gov.ua/laws/show/995_791#Text (дата звернення 08.06.2023)

2. Кримінальний Кодекс України. Закон від 05.04.2001 № 2341-III (у чинній редакції від 10.07.2017). Відомості Верховної Ради України. 2001. № 25—26, ст. 131. URL: <https://zakon.rada.gov.ua/laws/show/2341-14#Text> (дата звернення 08.06.2023)

3. Через війну Росії проти України зростають ризики торгівлі людьми. URL: <https://ukraine.un.org/uk/175247-cherez-viynu-rosiyi-protu-ukrayiny-zrostayut-ryzyku-torhivli-lyudmy-mom> (дата звернення 13.06.2023).

4. Рекомендації щодо усунення ризиків торгівлі людьми у зв'язку з війною в Україні та гуманітарною кризою, які розроблено групою експертів Ради Європи з протидії торгівлі людьми (ГРЕТА). Страсбург, 04 травня 2022 року. URL: <https://mon.gov.ua/storage/app/uploads/public/62b/065/747/62b0657477600943704362.pdf> (дата звернення 13.06.2023)

5. Макарова, О. П. Теоретичні проблеми оперативно-пошукової психології. Актуальні питання та перспективи використання оперативно-розшукових засобів у розкритті злочинів в умовах воєнного стану : матеріали міжвідом. наук.-практ. конф. МВС України, Нац. поліція України, Нац. акад внутр. справ. Київ, 2023. С. 102-104.

6. Топчій А. О., Шевченко Т. С. Висвітлення в засобах Масової інформації проблеми торгівлі людьми: посібник. Київ – посібник 2007. 153 с. URL : <https://www.solor.gov.ua/docs/all/mediaua.pdf> (дата звернення 09.06.2023)

МІЖНАРОДНИЙ ДОСВІД У СФЕРІ ЗАХИСТУ ПРАВ ДІТЕЙ

Рак Нікіта Вікторович

курсант навчальної групи СР-142,
Навчально-наукового інституту
права та підготовки фахівців для підрозділів
Національної поліції,
Дніпропетровського державного
університету внутрішніх справ
Науковий керівник:
Жеглінська Тет'яна Олегівна
Ст. викладач кафедри
теорія та історії держави і права
Дніпропетровського державного
університету внутрішніх справ
м. Дніпро, Україна

Діти, будучи однією з вразливих категорій населення, будучи в умовах вимушеної міграції, часто наражаються на значний ризик, зокрема, сексуальної та/або економічної експлуатації, неправомірному через їх вік заклику до збройних сил, адміністративного затримання та ув'язнення під варту у зв'язку зі своїм міграційним статусом.

Вони схильні до дискримінації та часом не мають доступу до продуктів харчування, житла, послуг охорони здоров'я та освіти; не мають адекватної можливості для встановлення особи, реєстрації, оцінки віку, отримання документів, пошуку родичів, а також доступу до систем опікуництва або юридичних консультацій [1].

В деяких випадках дітей за умов вимушеної міграції допускають у країну, але вони отримують відмову у доступі до процедур подання та розгляду клопотань про надання притулку.

В основі міжнародного захисту прав біженців стоїть принцип non-refoulement (фр. принцип "заборона висилки"). Організацією Об'єднаних націй визнано цей основний принцип, згідно якому жоден біженець, який представив вагомі докази проти Повернення в країну походження, не може

бути примушений до цього. Звідси випливає, що існуючі міжнародно-правові акти в цілому захищають становище біженця, проте не можна того ж сказати про законодавстві щодо осіб, вимушених що перемістилися всередині своєї країни. Повсякденна діяльність держави щодо захисту соціально не захищених верств населення неминуче має здійснюватися з урахуванням потреб біженців та вимушених переселенців.

Функція захисту містить як прямі, і непрямі заходи: заходи прямого захисту передбачають захист наявних у вимушеного мігранта основних прав людини, наприклад, заборона дискримінації, свободу та особисту безпеку, побічно це заходи, спрямовані на інформаційно-пропагандистські заходи, як, наприклад, висвітлення у ЗМІ, випуск спеціальної літератури, яка допоможе вимушеному мігранту швидше адаптуватися в новому для нього середовищі проживання, так як переважна більшість вимушених мігрантів виявляється вкрай важкому становищі, відчувають величезні поневіряння і потребують як матеріальної, гуманітарної, і правової допомоги.

Все це створює додаткову вразливість положення дітей за умов вимушеної міграції. Комітет з прав дитини (далі – КПП), міжнародний контрольний орган, який спостерігає за виконанням державами-учасниками Конвенції про права дитини 1989 р., неодноразово вказував на позначені проблеми, причина яких лежить не лише у порушенні фундаментальних прав людини, а й у існуючих пробілах правового регулювання у системі захисту прав дітей [2].

Конвенція ООН з прав дитини 1989 року (КПП) чітко визначає дітей біженців як носіїв прав. Але які їх права та як сучасні міжнародні та національні спільноти визначають та здійснюють свої права? Наскільки добре реалізуються гарантії КПП щодо прав дітей-біженців? Частково це залежить від того, що означає бути «дитиною-біженцем», і частково від того, як вимоги прав дітей-біженців визнаються, поважаються та реалізуються у міжнародних та національних правових та бюрократичних системах [1].

Преамбула КПП визначає, що дитина «потребує спеціальної охорони та

турботи, включаючи належну правовий захист» [1]. У статті 22 Конвенції містяться додаткові положення щодо дітей-біженців, з якими слід поводитися аналогічно будь-якій іншій дитині-громадянину. Таким чином, ця стаття усуває розбіжності між деякими державами, які бажають обмежити права дітей-біженців [3].

У статтях КПП докладно викладено права всіх дітей на «повний та гармонійний розвиток» (преамбула). Це становище відноситься і до дітей-біженців. Вони мають право на: особисте життя та розвиток; нормальне сімейне життя; здоров'я та благополуччя; безпеку та захист; участь у спільноті.

На початку життя кожна дитина має право бути зареєстрована та мати ім'я та громадянство (ст. 7).

Реєстрація народження необхідна для того, щоб можна було вказати дату та місце народження, активізуючи певні права дитини. Дитина без громадянства позбавлена гарантованої захисту з боку будь-якої держави. Її основні права, правовий статус, безпека у країні проживання та виїзд за межі цієї країни здійснюється на розсуд держави [4].

Статті 16, 37, 39 і 40 КПП ідентифікують кожну дитину як індивідуальну людину, яка заслуговує на повагу честі та гідності. Держави повинні забезпечити: максимальну можливість виживання та розвитку дітей-біженців (ст. 6); збереження своєї індивідуальності (ст. 8) та переконань (ст. 14); напрямок освіти на їх фізичну, розумову, духовну, моральний та соціальний розвиток та громадянське виховання (ст. 27, 29).

Незважаючи на зусилля міжнародної спільноти та існуючий позитивний досвід у сфері захисту прав дітей під час збройних конфліктів, існує низка питань, які потребують подальшого вирішення, зокрема:

- 1) необхідно налагодити ефективне партнерське співробітництво між Департаментом операцій з підтримання миру, Дитячого фонду ООН (ЮНІСЕФ), Управлінням Верховного комісара ООН з прав людини та іншими відповідними суб'єктами як на рівні штаб-квартир, так і на місцях;

- 2) Департаменту операцій з підтримання миру необхідно збільшити у

штаб-квартирах кількість спеціалістів із питань захисту дітей;

3) функції Департаменту операцій з підтримання миру необхідно доповнити положеннями щодо захисту дітей в рамках розробки стратегічних програм співробітництва з регіональними організаціями з питань стосовно підтримання миру [3].

Стаття 3 має особливе значення для дітей-біженців, визначаючи принцип «найкращого забезпечення інтересів дитини» як «першочергову увагу» у всіх діях, що стосуються їх. Ці права передбачають не просто виживання. Вони зобов'язують держави забезпечити розвиток дітей-біженців, зберігаючи при цьому їх індивідуальність.

Діти-біженці мають право на життя в сім'ї та турботу своїх батьків, вільну від довільного або незаконного втручання (ст. 7, 16). Батьки несуть основну відповідальність за забезпечення «умов життя, необхідні розвитку дитини» і найкращих інтересів (ст. 18, 27).

СПИСОК ВИКОРИСТАНОЇ ЛІТЕРАТУРИ:

1. Данильченко, Олена Валентинівна, О. В. Данильченко, and Елена Валентиновна Данильченко. "Захист прав дітей в умовах масштабної військової агресії РФ." 2022 р.

2. Іванюк, В. Д. "правове регулювання прав дітей в умовах війни." Наукові заходи Юридичного факультету Західноукраїнського національного університету 2022 р. 66-68.

3. Ігнатенко, Катерина. "Соціальний захист дітей в діяльності державних організацій на сході України." 2021 р.

4. Цемко, С. "особливості захисту прав та інтересів дітей громадян іспанії на території україни." цивільне право і процес 2021 р. 26.

ЄВРОІНТЕГРАЦІЯ ПІД ЧАС ВІЙНИ - ПРАВОВИЙ АСПЕКТ

Росавицький Олександр Олексійович

старший викладач

старший викладач кафедри конституційного права

та теоретико-правових дисциплін

Білоцерківський національний аграрний університет

м. Біла Церква, Україна

Анотація. Ця стаття розглядає виклики та можливості, з якими стикаються країни, що прагнуть до інтеграції з Європейським союзом, під час воєнного конфлікту. Обговорюються такі аспекти, як права людини, безпека та стабільність, дотримання міжнародного права, міжнародне співробітництво та реформи. Досягнення євроінтеграції під час війни може мати переваги для країни, такі як підтримка, стандартизація, стабілізація та розвиток економіки.

Ключові слова: євроінтеграція, війна, правовий аспект, права людини, безпека, стабільність, міжнародне право, міжнародне співробітництво, реформи.

Євроінтеграція під час війни може бути складною з правової перспективи, оскільки вона стикається з численними викликами та обмеженнями. Однак, у конкретному контексті кожної війни можуть виникати різні ситуації, тому важливо враховувати конкретний контекст та правовий порядок країни, яка знаходиться у війні та прагне до євроінтеграції.

Ось деякі загальні правові аспекти, які можуть впливати на євроінтеграцію під час війни:

1. Мирні зобов'язання: Деякі угоди є необхідними для євроінтеграції, такі як угоди про звільнення від торгових бар'єрів, недискримінацію та захист інвестицій. Проте, в умовах війни такі угоди можуть бути складні для укладання або здійснення.

2. Політична стабільність: Євроінтеграція вимагає демократичних

змін та стабільності політичного режиму. В умовах війни внутрішні політичні конфлікти та незгоди можуть ускладнити процес здійснення необхідних реформ.

3. Захист прав людини: Євроінтеграція передбачає виконання стандартів щодо прав людини та правової держави. У війні може бути порушено права людини та існувати гострі правові конфлікти. Такі ситуації можуть створювати перешкоди для Євроінтеграції.

4. Економічні проблеми: Війна часто має негативний вплив на економіку країни. Євроінтеграція вимагає економічної стабільності та реформ.

5. Забезпечення безпеки та стабільності: Війна може призвести до порушення безпеки та стабільності країни. Євроінтеграція вимагає налагодження ефективної системи безпеки, зокрема в сфері оборони, правопорядку та боротьби з корупцією. Умови війни можуть ускладнити виконання цих вимог.

6. Дотримання міжнародного права: Участь у війні може порушувати міжнародне право, зокрема норми про заборону використання сили та захист прав людини. Євроінтеграція передбачає дотримання цих норм, тому важливо забезпечити відповідність дій країни міжнародним правовим стандартам.

7. Міжнародне співробітництво: Євроінтеграція зазвичай вимагає активної участі в міжнародних організаціях та співробітництва з іншими країнами. У війні таке співробітництво може бути ускладненим через дипломатичні та політичні проблеми.

Важливо зазначити, що Євроінтеграція під час війни може бути дуже складним завданням, і відповідність правовим вимогам може бути обмеженою або потребувати особливих умов. Конкретний шлях та можливості країни залежатимуть від контексту конфлікту, міжнародної підтримки та бажання самої країни до Євроінтеграції.

Бажання до Євроінтеграції під час війни може бути сприйняте як вияв вольової політичної волі країни змінити свій курс та визначити майбутнє, незважаючи на труднощі воєнного конфлікту. Проте, успішна Євроінтеграція в

таких умовах вимагатиме постійних зусиль, діалогу з міжнародними партнерами та внутрішніх політичних реформ, щоб забезпечити дотримання прав людини, демократичних цінностей та мирного врегулювання конфлікту.

Організації, такі як Європейський союз, можуть зайняти позицію обережного сприйняття країн, що перебувають у війні, які прагнуть до євроінтеграції. Вони можуть вимагати додаткових зусиль і реформ для забезпечення стабільності, безпеки та демократії перед наближенням до європейських стандартів.

Правовий аспект євроінтеграції під час війни також може включати питання щодо припинення воєнного конфлікту, укладення мирних угод, врегулювання територіальних спорів та відновлення правової системи. Процес мирного врегулювання може стати передумовою для успішної євроінтеграції, оскільки безстабільність і невирішені конфлікти можуть перешкоджати прогресу в цьому напрямку.

У кінцевому рахунку, євроінтеграція під час війни може бути складною та вимагати значних зусиль з боку країни, міжнародного співробітництва та політичної волі. Однак, успішна євроінтеграція може принести численні переваги для країни в умовах воєнного конфлікту. Деякі з можливих переваг включають:

1. Політична та економічна підтримка: Євроінтеграція може забезпечити політичну та економічну підтримку країни, що перебуває у війні. Це може включати фінансову допомогу, допомогу в забезпеченні безпеки, політичну дипломатію та інші ресурси, які можуть допомогти зменшити негативний вплив війни на країну.

2. Норми та стандарти: Євроінтеграція вимагає впровадження норм та стандартів Європейського союзу. Це може стимулювати внутрішні реформи та поліпшення в різних сферах, таких як права людини, демократія, правова система, екологічні стандарти тощо. Це може сприяти відновленню та зміцненню країни після воєнного конфлікту.

3. Інтеграція на міжнародному рівні: Євроінтеграція може забезпечити

країні можливість брати участь у різних міжнародних форумах та організаціях, де вирішуються питання безпеки, економіки, торгівлі та інші глобальні проблеми. Це може підвищити статус країни та сприяти її міжнародному визнанню.

4. Реформи та стабілізація: Євроінтеграція може стати каталізатором для реформ та стабілізації країни. Вона може спонукати до впровадження нових політичних, економічних та соціальних систем, які сприятимуть відновленню та розвитку після війни. Євроінтеграція може створити підґрунтя для зміцнення правової держави, боротьби з корупцією, покращення управління та забезпечення соціально-економічного розвитку. Це може сприяти відновленню довіри влади, залученню інвестицій та зміцненню економіки країни.

5. Доступ до ринків та можливостей: Євроінтеграція може відкрити шлях до більш широкого доступу до європейських ринків, інвестиційних можливостей, технологій та інновацій. Це може сприяти розвитку економіки, залученню нових бізнесів та створенню робочих місць, що є важливим після війни для покращення життя громадян та забезпечення стабільності.

Важливо пам'ятати, що євроінтеграція під час війни є складним завданням і вимагає від країни ретельного планування, внутрішньої координації та зусиль для вирішення внутрішніх та зовнішніх проблем. Діалог з міжнародними партнерами, підтримка та співпраця з іншими країнами можуть бути ключовими факторами успіху євроінтеграції під час воєнного конфлікту.

ДОГОВОРИ ПРО НАДАННЯ ПОСЛУГ

Савенко А. Б.

Курсант 2-го курсу, ННППФПП
Дніпропетровського державного університету
внутрішніх справ

Логінова М. В.

Викладач кафедри цивільного права та процесу
Дніпропетровського державного університету
внутрішніх справ

Сучасні ринки послуг є різноманітними та багатограними. Як наслідок, існує багато видів договорів про надання послуг, кожен з яких має свої особливості. Наприклад, існують суттєві відмінності між договорами про надання юридичних послуг та, наприклад, договорами про надання послуг з розміщення реклами в Інтернеті. Однак, незважаючи на таке розмаїття договорів, існують спільні риси, які відрізняють їх від інших видів договорів.

Зазначу, що надання послуг безпосередньо починається з моменту його укладення. Існує багато різновидів як договорів, так і самих послуг [2]. З-поміж іншого, такими є договори транспортного експедирування, перевезення, зберігання, страхування та інші.

Щодо врегулювання таких відносин між суб'єктами господарювання, то більшість з них висвітлені у Цивільному кодексі України (далі – ЦКУ).

Так, відповідно до цього кодексу, предметом договору про надання послуг є безпосередньо спожитий процес (дія), а не результат, який після його досягнення передається замовнику [1].

Питання, пов'язані з укладенням даного виду договору детально проаналізовано в Главі 63 ЦКУ. Варто сказати, що деякі види договорів додатково регулюються нормами спеціального законодавства. Наприклад, договір перевезення, крім норм ЦК України, регулюється також іншими законами, іншими нормативно-правовими актами, правилами, транспортними кодексами (статутами).

Слід звернути увагу на відмінність між договором про надання послуг і договором підряду. З-поміж іншого, основною відмінністю цих двох договорів є предмет.

Договір підряду передбачає виконання певної роботи з передачею її результату замовнику, цей вид договору може бути укладений на виготовлення, переробку, ремонт речі або на виконання іншої роботи.

З цього положення зрозуміло, що основною характеристикою договору підряду є наявність результату (створена, відремонтована річ тощо), натомість послуга споживається в процесі виконання певної дії або здійснення певної діяльності.

Звичайно, договір може бути змішаним, але навіть у цьому випадку кожна частина договору регулюватиметься «своїми» законодавчими нормами.

Особливістю договорів про надання послуг є нематеріальний характер об'єкта договору, при цьому продається не сам результат, а дії, що привели до нього. Крім того, послуги нерозривно пов'язані з особистістю самого виконавця.

Не завжди виявляється легким, відрізнити договір про надання послуг і договір про виконання робіт. Головним критерієм тут має бути те, щоб результат роботи, на відміну від послуг, мав чітко визначений матеріальний результат (збудована хижина, сплетені рукавиці, відремонтований телевізор тощо), тоді як корисний ефект послуги полягає у самому процесі її надання (наприклад, в процесі екскурсійного обслуговування) [3].

Варто також зазначити, що гарантії якості можуть поширюватись на результат наданої послуги в цілому, а в певних видах послуг – на період після надання, цей період також оговорюють заздалегідь і фіксують в договорі (наприклад, змінна щелепа, виготовлена в ході надання медичних послуг). [4]

Традиційно факт надання послуг підтверджується підписанням акта приймання-передачі наданих послуг обома сторонами. При цьому цей акт не є формальним папірцем, а являється первинним документом, на підставі якого ви зобов'язані вести облік; він підтверджує одержання-надання послуги). [4]

Підсумовуючи викладене, доцільним буде зазначити, що із розвитком ринкових відносин та демократизацією українського суспільства проаналізований договір про надання послуг стає все більш необхідним та актуальним, оскільки всебічний розвиток суспільства, глобалізаційні процеси, постійне реформування та вдосконалення тих чи інших аспектів нашого буття зумовило різке збільшення кількості суб'єктів надання послуг, що в свою чергу вимагає необхідного так належного обґрунтування.

СПИСОК ВИКОРИСТАНИХ ДЖЕРЕЛ:

1. Цивільний кодекс України : Закон України від 16.01.2003. Відомості Верховної Ради України. 2003. № 40. Ст. 142
2. Ємельчик С. Послуга в цивільному праві. Підприємництво, господарство і право. 2005. № 3. С. 105-108.
3. Договір про надання послуг: важливі аспекти. 2022. URL: <https://devisu.ua/uk/stattia/dogovir-pro-nadannya-poslug-vazhlivi-aspekti-> (дата звернення 10.05.2022)
4. Договір о предоставлении услуг <https://journal.ostapp.com.ua/uk/articles/post/dogovor-o-predostavlenii-uslug> (дата звернення 10.05.2022)

ЛЕГАЛІЗАЦІЯ ВОГНЕПАЛЬНОЇ ЗБРОЇ: ПОРІВНЯЛЬНИЙ АНАЛІЗ

Самороков Валентин Олександрович

старший викладач

Пісоцька Юлія Тарасівна

студент

Національний університет

водного господарства та природокористування

м. Рівне, Україна

Вступ. Захищеність територіальних кордонів, її внутрішніх земель і надбань, спокій населення України і взагалі питання існування українців як нації були порушені загарбницьким вторгненням Росії 24 лютого 2022 року. Для банального почуття безпеки було запроваджено воєнний стан і докладаються усі зусилля для повернення миру і справедливості; зокрема від 7 березня 2022 року Наказом Міністерства внутрішніх справ України було затверджено порядок вогнепальної зброї цивільному населенню для відсічі ворогу [1]. З цього моменту хоч і не починається де-юре активне використання і зберігання вогнепальної зброї цивільними особами, однак де-факто держава самотужки поширила засоби ураження живої сили ворога і запровадила нове правове середовище.

Мета роботи. Метою роботи є порівняння правового режиму зберігання і використання вогнепальної зброї, зокрема в період воєнного стану, з урахуванням норм Кримінального кодексу України (далі – КК України).

Матеріали та методи. Використовувалися такі методи дослідження, як: теоретичний (аналіз та синтез), емпіричний (спостереження й порівняння). Цю тему досліджували науковці: Миронюк Р. В., Чепіжко А. А., Шведова Г. Л., Кобрусєва Є. А. тощо.

Результати та обговорення. Зокрема це не перша спроба внести правки до набуття права на зброю. Найбільш виділяється ще довоєнний проєкт Закону «Про право на цивільну вогнепальну зброю» [2]. Проєкт, як зазначається автором, регулює суспільні відносини, які виникають в процесі обігу цивільної

вогнепальної зброї та бойових припасів, визначає категорії зброї, в тому числі поділ на цивільну, спеціальну та таку, що забороняється; визначає відповідальність за її виготовлення, ремонт, продаж, володіння. Пропонується створити Єдиний державний реєстр цивільної вогнепальної зброї, встановити вимоги щодо набуття Посвідчення власника зброї, та легалізувати випадки використання зброї для самозахисту. Крім того, встановлюються вимоги щодо отримання дозволу на вогнепальну зброю, в тому числі й медичні показання, повну дієздатність і відсутність непогашених судимостей чи притягнень до адміністративної відповідальності; до окремою категорії зброї виставляються індивідуальні вимоги, наприклад, посада, рід діяльності, спортивні заслуги, проведення навчання по поводженню зі зброєю та ін.

Як зазначає Миронюк Р. В., проєкт Закону не тільки полегшує і узаконює набуття громадянами України вогнепальної зброї та боєприпасів, а й посилює відповідальність шляхом внесення змін до Кодексу України про адміністративні правопорушення та КК України [3, с. 161].

Більшість авторів зокрема не зазначають, які саме зміни мають вноситися саме в КК України у зв'язку з можливим прийняттям цього проєкту. У вільному доступі є Проєкт Закону про внесення змін до Кодексу України про адміністративні правопорушення та Кримінального кодексу України для реалізації положень Закону України "Про право на цивільну вогнепальну зброю", який це й регулює [4]. Пропонуються правки до таких статей:

- Ст. 36 КК України: прибрати ч. 3 статті про перевищення меж необхідної оборони та відповідальності за це; змінити ч. 5, вказавши окрім можливої оборони лиш озброєним супротивникам ряд випадків, наприклад, сексуального насилля, відвернення протиправного заволодіння зброєю, негайного відведення можливого нападу особи в явно кращій кондиції за можливого потерпілого;

Зокрема правки до статті містять чималу примітку з поясненнями тих чи інших вживаних термінів при класифікації випадків виправданої самооборони. Загалом вони повторюють нинішні положення КК України, однак деякі з них

роз'яснені нечітко. Наприклад, під реальною загрозою в цій статті пропонується визнати обставини, сукупність яких дозволяє особі, яка захищається, зробити висновок про необхідність реалізації права на необхідну оборону: події, очевидцем яких є особа; поведінка нападника, характер його дій, спрямованість умислу тощо. Ми вважаємо таке пояснення некоректним, адже в стані афекту людина може визначити будь-які дії як загрозу, в тому числі й розіграші. Сильним душевним хвилюванням (фізіологічним афектом) вважається раптовий емоційний процес, викликаний поведінкою особи, що посягає, який протікає швидко і бурхливо, та певною мірою знижує здатність особи усвідомлювати свої дії і керувати ними. Наявність такого стану визначається психолого-психіатричною експертизою, однак не є виключенням недоведеність такого стану в разі експертизи після помсти. Наприклад, стан може бути викликаний сильною образою, однак така причина може бути признана чи не признана судом, і відповідно потерпілий понесе відповідальність або ж навпаки – кривдник сам стане фактично потерпілим і ще й буде притягнутий до відповідальності [5, с. 107].

- Ч. 1 ст. 67 КК України: доповнити новим пунктом 12-1 - вчинення злочину із застосуванням вогнепальної зброї;
- Ст. 263 КК України: викласти так.

Носіння, зберігання, придбання, передача чи збут цивільної вогнепальної зброї, бойових припасів дозволених законом у цивільному обігу з порушенням встановленого Законом України «Про право на цивільну вогнепальну зброю» порядку, - караються штрафом до трьох тисяч неоподаткованих мінімумів доходів громадян або обмеженням волі на строк до трьох років. В ч. 2 статті врахована повторність, в ч. 3 – зброя, що заборонена для обігу; окремо передбачена відповідальність за вибухові речовини. Чітко простежується неврахування мисливської гладкоствольної зброї, яка за ч. 1 ст. 263 КК України дозволена [6]. Окреме зауваження до примітки до статті: «Не містять складу злочину і не мають наслідком кримінальну відповідальність за статтею 263 Кримінального кодексу України дії, пов'язані із виготовлення і зберігання

аналогів старовинної вогнепальної зброї, незалежно від мети виготовлення». В такому разі варто уточнювати, що мається на увазі – муляж чи повноцінна зброя, що оформлена під старовину. В другому випадку вона може все рівно принести шкоду, тому варто було б вказати, до якого складу злочину тоді автор проєкту хотів би віднести таку зброю.

Зокрема головним зауваженням є пропозиції щодо воєнного стану. Забороняється носіння за межами місця зберігання будь-якої зброї особами, які не представниками державних органів з табельною зброєю. Під час воєнного стану припиняться продаж припасів, виготовлення та ремонт. По-перше, це не буде виконуватися. Люди жадають безпеки і мають право на життя, в захисті якого зброя і допоможе. По-друге, якщо в такій ситуації для захисту себе, своєї родини і своєї держави не можна використати власну зброю, то напевно чи вона взагалі буде такою необхідною, як зазначає автор проєкту.

На основі цього можемо сказати, що не дарма цей проєкт подали на доопрацювання, адже нюанси є. Окремо візьмемо позитивні моменти: поділ зброї на категорії та вимоги для її одержання, частково дозвіл на зброю, її реєстрація. Навряд проєкт цього Закону залишиться без суттєвих змін після доопрацювання, тому ми не вважаємо його позитивним.

Також прикладом невдалої легалізації є першозгаданий в дослідженні Наказ. Від 07.02.2022 року Міністерством внутрішніх справ був прийнятий Порядок отримання вогнепальної зброї і боєприпасів цивільними особами, які беруть участь у відсічі та стримуванні збройної агресії Російської Федерації та/або інших держав, згідно з яким Головне управління Національної поліції України в АР Крим, областях, містах Києві та Севастополі, його установи зобов'язані забезпечити громадян та апатридів, які законно перебувають в Україні, зброєю та боєприпасами [1].

Цивільне населення повинно підлягати під такі умови видачі, як досягнення повноліття, необмеженість у дієздатності судом та відсутність даних про систематичне порушення такою особою громадського порядку згідно Наказу «Про особливості видачі громадянам України дозволу на придбання,

зберігання та носіння мисливської зброї та набоїв до неї під час дії воєнного стану» від 01.03.2022 року [7]. Як мінімум, запровадження таких змін призвело до легалізації незаконної зброї у громадян. Так, в порівнянні, у лютому 2022 року деліктів за ст. 263 було виявлено 1102 делікти, а вже в квітні того ж року після прийняття Наказу – 1871 [8].

Висновки. Отже, ні законодавці, ні самі громадяни України попри повномасштабну війну на її території поки не готові взятися за легалізацію зброї. Законопроект, який пропонується, є наразі недоопрацьованим, хоча має позитивні сторони. І попри легальну видачу зброї цивільному населенню, як показує статистика, наше громадянство поки не готове ставитися до цього відповідально.

СПИСОК ЛІТЕРАТУРИ:

1. Про затвердження Порядку отримання вогнепальної зброї і боєприпасів цивільними особами, які беруть участь у відсічі та стримуванні збройної агресії Російської Федерації та/або інших держав : Наказ М-ва внутр. справ України від 07.03.2022 р. № 175. URL: <https://zakon.rada.gov.ua/laws/show/z0295-22#Text> (дата звернення: 20.04.2023).

2. Про право на цивільну вогнепальну зброю : проект Закону від 25.06.2021 № 5708. URL: <https://itd.rada.gov.ua/billInfo/Bills/CardByRn?regNum=5708&conv=9> (дата звернення: 20.04.2023).

3. Миронюк Р. В. Особливості здійснення контролю поліцією за обігом вогнепальної зброї в умовах воєнного стану. Юридичний бюлетень. 2022. № 26. С. 158–166. URL: <https://doi.org/10.32850/lb2414-4207.2022.26.21> (дата звернення: 21.04.2023).

4. Про внесення змін до Кодексу України про адміністративні правопорушення та Кримінального кодексу України для реалізації положень Закону України "Про право на цивільну вогнепальну зброю" : проект Закону від 25.06.2021 № 5708. URL:

<https://itd.rada.gov.ua/billInfo/Bills/CardByRn?regNum=5709&conv=9> (дата звернення: 20.04.2023).

5. Капустін О. Б. Сильне душевне хвилювання у кримінальному законодавстві України та окремих зарубіжних країн: порівняльно-правова характеристика. “Науковий вісник Міжнародного гуманітарного університету”. 2019. Т. 2, № 42. С. 104–109. URL: <https://doi.org/10.32841/2307-1745.2019.42-2.26> (дата звернення: 22.04.2023).

6. Кримінальний кодекс України : Кодекс України від 05.04.2001 р. № 2341-III : станом на 15 квіт. 2023 р. URL: <https://zakon.rada.gov.ua/laws/show/2341-14#Text> (дата звернення: 21.04.2023).

7. Про особливості видачі громадянам України дозволу на придбання, зберігання та носіння мисливської зброї та набоїв до неї під час дії воєнного стану : Наказ М-ва внутр. справ України від 01.03.2022 р. № 170. URL: <https://zakon.rada.gov.ua/laws/show/z0273-22#Text> (дата звернення: 20.04.2023).

8. Про зареєстровані кримінальні правопорушення та результати їх досудового розслідування. Головна - Офіс Генерального прокурора. URL: <https://gp.gov.ua/ua/posts/pro-zareyestrovani-kriminalni-pravoporushehnyya-ta-rezultati-yih-dosudovogo-rozsliduvannya-2> (дата звернення: 21.04.2023).

СЛУЖБОВІ ОБМЕЖЕННЯ ДЛЯ ВІЙСЬКОВОСЛУЖБОВЦІВ

Сизов Владислав Костянтинович

здобувач вищої освіти 2 курсу

спеціальність 262

Правоохорона діяльність

Дніпропетровського державного

університету внутрішніх справ

Науковий керівник:

Людвік Валентин Дмитрович

Старший викладач кафедри

Кримінального права та процесу

Дніпропетровського державного

університету внутрішніх справ

Особливості виконання покарань, призначених засудженим військовослужбовцям, визначаються: а) наявністю спеціальних видів заходів державного примусу, які застосовуються від імені держави за рішенням суду лише до військовослужбовців, визнаних винними у вчиненні злочинів; б) специфіка всіх покарань, яка полягає в тимчасовому обмеженні прав військовослужбовця в умовах несення ним військової служби [1, с. 204].

Відповідно до положень глави X Кримінального кодексу України передбачені такі покарання (за ступенем суворості): 1) штраф; 2) позбавлення військового звання; 3) позбавлення права обіймати певні посади чи займатися певною діяльністю; 4) громадські роботи (крім військовозобов'язаних); 5) службові обмеження для військовослужбовців; 6) конфіскація майна; 7) арешт; 8) обмеження волі (крім призовників на короткострокову службу); 9) утримання військовозобов'язаних у дисциплінарному батальйоні; 10) тимчасове позбавлення волі; 11) довічне позбавлення волі.

До основних покарань, які можуть бути застосовані до військовослужбовців, належать: громадські роботи (не застосовуються до військовослужбовців невеликого строку служби); службові обмеження для військовослужбовців; арешт обмеження волі; зміст призовників у

дисциплінарному батальйоні; позбавлення волі на певний строк; довічне ув'язнення.

Додатковими санкціями, які можуть бути застосовані до військовослужбовців, є: позбавлення військового звання; конфіскація майна.

Як видно з наведених видів санкцій, деякі з них можуть бути призначені військовим судом лише як основні, а деякі лише як додаткові.

Як основне, так і додаткове покарання можуть застосовуватися як штраф, так і позбавлення права обіймати певні посади чи займатися певною діяльністю. Відповідно до ч. 2 ст. 57 КК України до військовослужбовців не застосовується покарання у виді виправних робіт.

Тому, на нашу думку, лише: а) особливий режим тримання військовослужбовців (не в камері, а на гауптвахті); б) особливий правовий статус осіб, які відбувають покарання у вигляді позбавлення волі (збереження військового звання протягом усього строку відбування покарання, можливість продовження військової служби в майбутньому) дає підстави для визнання цього виду покарання спеціальним. Спеціальний додатковий вид стягнення, відповідно до ст. 54 КК України, позбавлення військового звання.

Щодо позбавлення права обіймати певні посади чи займатися певною діяльністю (ст. 55 КК України), то у разі заборони військовослужбовцю (призовнику) обіймати посади, пов'язані з виконанням обов'язків військової служби, службових обов'язків. за вироком суду і покарання, на нашу думку, також спец.

Особливі види стягнень можуть бути застосовані до військовослужбовців, делегованих до органів державної влади та цивільних установ на посади, що передбачають таке заміщення [2, с. 35]. Деякі з цих покарань (арешт, позбавлення військового звання, позбавлення права обіймати певні посади чи займатися певною діяльністю) суд запропонував застосувати до призовників.

Поняття військового формування наведено у ст. 1 Закону України «Про оборону України», відповідно до якої вони вважаються створеними відповідно до законодавства України та призначеними для виконання конституційних

функцій щодо захисту суверенітету, територіальної цілісності та недоторканності всієї України. створені ними об'єднання, з'єднання, частини та органи комплектуються військовослужбовцями, а в разі збройного нападу, збройного конфлікту або загрози нападу виконують покладені на них завдання шляхом безпосереднього ведення бойових (бойових) дій.

Військовими формуваннями в Україні є: Збройні Сили України, Національна гвардія України, Служба безпеки України, Державна прикордонна служба України, військова прокуратура у складі органів прокуратури України, Управління державної охорони України, Служба зовнішньої розвідки України, Військова служба правопорядку в Збройних Силах України, Державна спеціальні транспортні служби Міністерства інфраструктури України, Державної служби спеціального зв'язку та захисту інформації України тощо [3, с. 34].

За призначенням даного військового формування, враховуючи характер завдань, які виконують військовослужбовці, які проходять військову службу в цих формуваннях, враховуючи їхню компетенцію здійснювати діяльність, що має юридичне значення в рамках виконання службових обов'язків, усі військові формування можна умовно розділити на три категорії. До перших належать військові формування зі статусом правоохоронних, до других розвідувальних, до третіх — військові формування, які не здійснюють правоохоронну та розвідувальну діяльність [4, с. 52–55].

Висновки. На даний час існує проблема відсутності єдиної практики призначення покарань за військові злочини, а також наявності суттєвих недоліків щодо правового регулювання порядку відбування військовослужбовцями окремих із них.

Якщо перший аспект пов'язаний з ліквідацією у 2022 році системи військових судів, і в подальшому це питання може бути вирішене за рахунок напрацювання судової практики, то проблема з правового регулювання покарань, що можуть бути призначені військовослужбовцям, потребує законодавчого втручання.

СПИСОК ВИКОРИСТАНОЇ ЛІТЕРАТУРИ

1. Кальман О. Г., Подільчак О. М., Плотнікова В. П., Туркот М. С. Проблеми кримінально-виконавчого права України. Навчальний посібник. Київ, 2021.
2. Прокурорський нагляд за додержанням законів при виконанні судових рішень у кримінальних справах, а також при застосуванні інших заходів примусового характеру, пов'язаних з обмеженням особистої свободи громадян : підручник. – Київ, 2020.
3. Туркот М. С. Військові формування в системі Воєнної організації України // Вісник прокуратури – 2019. – № 11. – С. 31–43.
4. Кримінально-правові та кримінологічні основи забезпечення воєнної безпеки України : науково-практичний посібник. – Київ, 2020.

ОСОБЛИВОСТІ КРИМІНАЛЬНОГО ПРОВАДЖЕННЯ В УМОВАХ ВОЄННОГО СТАНУ

Слепцова Ольга Віталіївна

Здобувач вищої освіти, курсант 2 курсу ФПФПД
Дніпропетровського державного університету внутрішніх справ

Науковий керівник:

Копилов Едуард Володимирович

Викладач кафедри
оперативно-розшукової діяльності
Дніпропетровського державного університету
внутрішніх справ

Війна кардинально змінила життя кожного українця, а разом з тим – і всі сфери суспільного життя. Ані суди, ані правоохоронні органи не готові працювати в таких умовах, до того ж саме законодавство не дозволяє налагодити оптимальну роботу в складних військових реаліях. Забезпечення швидкого, повного та неупередженого розслідування кримінальних правопорушень їх судового розгляду в умовах воєнного стану стало неможливим, позаяк чинний КПК [1] був призначений для потреб мирного часу та пристосований до розслідування кримінальних правопорушень в зоні ООС. Але Законом України "Про правовий режим воєнного стану" передбачена неприпустимість припинення повноважень органів державної влади. Це означає, що на період дії воєнного стану не можуть бути припинені повноваження українських судів, прокуратури, органів, які здійснюють оперативно-розшукову діяльність і досудове розслідування.

01.05.2022 набрав чинності Закон № 2201-IX «Про внесення змін до Кримінального процесуального кодексу України щодо удосконалення порядку здійснення кримінального провадження в умовах воєнного стану». Законом внесено зміни до Кримінального процесуального кодексу України. Зокрема, визначено, що зміст та форма кримінального провадження в умовах воєнного стану повинні відповідати загальним засадам кримінального провадження, зазначеним у ч. 1 ст. 7, з урахуванням особливостей здійснення кримінального

провадження, визначених у розділі IX-1 Кодексу. Законодавцем змінено назву розділу IX-1 КПК України на «Особливий режим досудового розслідування, судового розгляду в умовах воєнного стану». Також було внесено зміни до ст. 615 чинного КПК України. А саме: якщо на тимчасово окупованій території у разі неможливості виконання у встановлені законом строки слідчим суддею своїх повноважень, відповідний прокурор наділяється виключними правами щодо: – розгляду та вирішення клопотань про тимчасовий доступ до речей і документів; – розгляд та вирішення клопотань про надання дозволу на проведення обшуку в житлі чи іншому володінні особи; – розгляд та вирішення клопотань про надання дозволу на проведення негласних слідчих (розшукових) дій; – розгляд та вирішення клопотань про застосування запобіжного заходу у вигляді тримання під вартою на строк до 30 діб до осіб, які підозрюються у вчиненні злочинів, передбачених статтями 109-115, 121, 127, 146, 146-1, 147, 152, 153, 185, 186, 187, 189-191, 201, 258-258-5, 260-263 1, 294, 348, 349, 365, 377-379, 402-444 Кримінального кодексу України [1].

Прокурор замінює слідчого суддю та його повноваження щодо обмеження конституційні права людей? Так, звичайно. Але закон якраз і надав прокурору прокурору дискреційні повноваження для того, щоб це відбувалося не за стандартних умов, а навпаки.. Втім, цей вид кримінально-процесуальної діяльності потребує поєднання певних процесуальної діяльності вимагає поєднання певних елементів:

- 1) спеціальний режим;*
- 2) що особа вчинила кримінальне правопорушення;*
- 3) наявність обґрунтованої підозри у вчиненні особою кримінального правопорушення;*
- 4) неможливість здійснення слідчим суддею своїх повноважень"*
- 5) необхідність швидкого реагування на ситуацію; та*
- 6) здійснення таких повноважень у виняткових випадках.*

Підсумовуючи вищевикладене, слід зазначити, що прокурор має виключні повноваження на здійснення кримінальної процесуальної діяльності в умовах

воєнного стану. Водночас існують механізми реалізації деяких з цих повноважень, наприклад, при наданні згоди на процесуальних заходів, передбачених статтею 615 КПК України, які потребує подальшого вдосконалення шляхом внесення змін до кримінального процесуального законодавства.

СПИСОК ВИКОРИСТАНИХ ДЖЕРЕЛ

1. Кримінальний процесуальний кодекс України. Відомості Верховної Ради України: кодекс від 13.04.2012, редакція від 27.03.2022. URL: <https://zakon.rada.gov.ua/laws/show/4651-17#n1089> (дата звернення: 18.04.2022 р.)

2. Гловюк І. Кримінальне провадження в умовах воєнного стану. URL: <https://www.hsa.org.ua/blog/kryminalne-provadhennya-v-umovah-voynnogo-stanu/> (дата звернення: 18.04.2022 р.)

ЗНАЧЕННЯ ТА НЕОБХІДНІСТЬ ЗАХИСТУ ПРАВ ЛЮДИНИ ДЛЯ РОЗВИТКУ ДЕРЖАВИ

Смоляр Влада Володимирівна

Курсант 1 курсу ННППФППП

Науковий керівник:

Жеглінська Тетяна Олегівна

викладач кафедри

теорії та історії держави і права

Дніпропетровського державного

Університету внутрішніх справ

м. Дніпро, Україна

Права людини є невід'ємною складовою теорії держави і права і мають вирішальне значення для забезпечення розвитку демократичного суспільства та захисту інтересів людей.

Основні аргументи:

Права людини є універсальними та невід'ємними, що означає, що вони належать кожній людині в незалежності від її статусу, походження, національності, релігії чи політичних переконань [1].

Закріплення прав людини в конституції та інших нормативно-правових актах є важливим кроком у забезпеченні їх захисту та дотримання в суспільстві.

Існування ефективної системи правового захисту прав людини відкриває шлях для розвитку демократії та підвищення рівня правової культури в суспільстві [2].

Захист прав людини є важливим елементом боротьби зі злочинністю, корупцією та іншими негативними явищами в суспільстві. Таким чином, основним завданням держави у контексті прав людини є забезпечення їх захисту та реалізації на практиці. Це досягається за допомогою прийняття законів та механізмів їх виконання, а також забезпечення ефективної системи контролю та покарання за порушення прав людини. Крім того, важливим елементом є проведення роз'яснювальної та освітньої роботи серед населення, спрямованої на формування усвідомлення про значення та необхідність захисту

прав людини. Наукові дослідження в галузі прав людини показують, що захист прав людини є невід'ємною частиною демократичного правового державного устрою. Права людини становлять не тільки гарантію захисту особистої свободи та гідності кожної людини, але й важливий фактор економічного та соціального розвитку суспільства [3]. Отже, розуміння та захист прав людини є необхідною умовою для стабільності та розвитку країни як демократичної держави.

Захист прав людини є однією з найважливіших складових розвитку держави. Вільні та забезпечені права людини забезпечують їй достойне життя, свободу і безпеку, та дозволяють їй розвиватися в потрібному напрямку. Захист прав людини сприяє збереженню соціального і культурного розвитку нації, підвищенню якості життя громадян та зміцненню демократичних інститутів.

Однак, забезпечення прав людини не завжди є пріоритетом державних органів. Часто порушення прав людини починається саме зі сторони держави, яка не може забезпечити реалізацію прав та свобод своїх громадян. Це може призвести до беспорядності і втрати довіри до держави, що в свою чергу може призвести до кризи демократії та загрожувати стабільності в країні. Недотримання прав громадян є серйозною проблемою в Україні, яка має наслідки для розвитку держави та благополуччя громадян [4].

Корупція. Ця проблема має глибокі корені в українському суспільстві та стосується більшості сфер життя. Вона призводить до порушення прав громадян, особливо у тих випадках, коли особисті інтереси корупціонерів переважають над інтересами громадян. Також Україна зазнає тиску на опозицію, зокрема через обмеження свободи слова, затримання та арешти опозиційних політиків та активістів. Це є порушенням прав громадян на свободу висловлювання та участь в політичному житті. Ще однією проблемою є дискримінація жінок та ЛГБТ-спільноти, яка виявляється в перешкодах до доступу до освіти, праці, здоров'я та інших основних прав. Україна має проблеми з захистом прав національних меншин, особливо тих, які не мають офіційного статусу в країні. Це призводить до дискримінації та порушення їх

прав на свободу висловлювання, об'єднання та участь в політичному житті [5].

Захист прав громадян є важливим кроком до розвитку України як демократичної держави, яка поважає права та свободи своїх громадян.

Тому, захист прав людини є необхідним для розвитку держави та зміцнення її демократичної системи. Насамперед, це передбачає забезпечення правової держави, де закони діють однаково для всіх громадян, і влада не може безкарно порушувати права людини. Крім того, необхідним є виховання свідомих громадян, які знають свої права та вміють їх захищати.

СПИСОК ДЖЕРЕЛ:

1. Історія філософії права: підручник / за ред. Ю. М. Ткаченка. - К.: Юридична думка, 2011.
2. Конституція України: прийнята на п'ятій сесії Верховної Ради України 28 червня 1996 року: (зі змінами, внесеними згідно з законами) // Відомості Верховної Ради України. - 1996. - № 30. - Ст. 141.
3. Загальна теорія держави і права: підручник / за ред. В. М. Тарана, О. І. Бойко, Л. М. Шкіль. - К.: Атіка, 2019.
4. Закон України "Про захист прав людини і основоположних свобод", від 23.09.1998 № 178/98-ВР
5. Універсальна Декларація прав людини

АКТУАЛЬНІ ПИТАННЯ ПОГАНОГО ПОВОДЖЕННЯ З ВІЙСЬКОВОПОЛОНЕНИМИ ЯК ВІЙСЬКОВОГО КРИМІНАЛЬНОГО ПРАВОПОРУШЕННЯ

Твердохліб Ярослав

ЮД-041

Дніпропетровський державний університет

внутрішніх справ

Юридичний факультет, 3 курс

Актуальність дослідження. Сьогодні фактично в національному законодавстві немає спеціальних норм, що регулюють поведінку українських військовослужбовців, у частині поведіння із зазначеними особами. Викладене вище викликає необхідність визначення ознак складу, що характеризують об'єктивні складники, зокрема об'єкт такого посягання, як погане поведіння з військовополоненими.

Метою даного дослідження є розкриття актуальних питань щодо поганого поведіння з військовополоненими як військового кримінального правопорушення.

Аналіз публікацій, в яких започатковано вирішення цієї проблеми. Дане питання вивчали в своїх працях В. А. Базов, В. М. Боровенко, О. М. Броневцька, Н.В. Дрьоміна та ін.

Виклад основного матеріалу. Виходячи з розміщення ст. 434 КК України, можна зробити умоглядний висновок, що аналізоване діяння посягає передусім на відносини, пов'язані з порядком несення військової служби, та належить до групи кримінальних правопорушень, які мають узагальнюючу назву військових. Водночас у теорії кримінального права щодо визначення змісту родового об'єкта військових кримінальних правопорушень єдності думок досі немає. Надане законодавцем визначення військових кримінальних правопорушень (ч. 1 ст. 401 КК України) не розкриває його змісту, а лише вказує на суб'єкта цих кримінальних правопорушень - це військовослужбовці, а також військовозобов'язані та резервісти під час

проходження зборів. Лаконічне легальне визначення військового кримінального правопорушення викликало необхідність його тлумачення на теоретичному рівні, що знайшло відображення в багатьох наукових працях.

Наявні доктринальні підходи до визначення родового об'єкта кримінального правопорушення, згідно з певним ступенем узагальнення суспільних відносин, можна звести до декількох позицій, згідно з якими таким об'єктом є: військовий правопорядок; сукупність суспільних відносин, що виникають і функціонують у процесі проходження служби; суспільні відносини, що виникають з установленого законодавством порядку несення або проходження військової служби, або суспільні відносини з охорони встановленого чинним законодавством та іншими нормативно-правовими актами України порядку несення або проходження військової служби. Розглянемо зазначені підходи до визначення родового об'єкта в хронологічному порядку їх виникнення.

В. О. Бугаєв під родовим об'єктом військового кримінального правопорушення пропонує розуміти встановлений законодавством України порядок несення військової служби (військовий правопорядок), який являє собою сукупність суспільних відносин, що виникають у процесі життя і діяльності військ та сил флоту. У своєму дисертаційному дослідженні зазначений автор пояснює, що військовий правопорядок є формою здійснення воєнно-службової діяльності, закріпленої законами, зокрема військовими уставами, а також іншими військово-правовими актами [1, с. 273].

Розглянемо положення диспозиції статті 434 КК України, що вказують на кримінально каране діяння. Так, у межах об'єктивної сторони складу аналізованого кримінального правопорушення, згідно з чинною редакцією КК України, можна визначити, що суспільно небезпечне діяння, на яке поширюється кримінально карана заборона, полягає у:

- 1) поганому поведженні з військовополоненими, яке мало місце неодноразово;
- 2) поганому поведженні з військовополоненими, що пов'язане з

особливою жорстокістю;

3) поганому поводженні з військовополоненими, що спрямоване проти хворих і поранених;

4) недбалому виконанні обов'язків щодо хворих і поранених (військовополонених) особами, на яких покладено їхнє лікування й піклування про них, за відсутності ознак більш тяжкого кримінального правопорушення.

На жаль, наявні характеристики складу аналізованого кримінального правопорушення, викладені в коментарях до ст. 434 КК України, у навчальній й спеціальній літературі поки що не можна визнати такими, що повного мірою задовольняють потребу вичерпної інтерпретації діяння «погане поводження з військовополоненими». Зокрема, об'єктивну сторону цього посягання фахівці описують таким чином: «суспільно небезпечне діяння у формі: 1) поганого поводження з військовополоненими: а) яке мало місце неодноразово; б) пов'язане з особливою жорстокістю; в) спрямоване проти хворих і поранених; 2) недбале виконання обов'язків щодо хворих і поранених осіб за відсутності ознак більш тяжкого кримінального правопорушення». Схожий підхід до характеристики зовнішньої сторони пропонується і М. І. Карпенком, який вказує, що об'єктивну сторону поганого поводження з військовополоненими становлять дії, які проявляються в заподіянні побоїв, тілесних ушкоджень, які не є тяжкими, позбавленні військовополонених їжі, катуванні, тортурах та інших проявах жорстокості. При цьому погане поводження з військовополоненими визнається кримінальним правопорушенням за наявності хоча б однієї з указаних у диспозиції ст. 434 КК обтяжувальних обставин, зокрема: якщо воно мало місце неодноразово або пов'язане з особливою жорстокістю, або спрямоване проти хворих і поранених, а також недбале виконання обов'язків щодо хворих і поранених особами, на яких покладено їхнє лікування і піклування про них [2, с. 12].

На нашу думку, незважаючи на те, що воєнні кримінальні правопорушення знаходяться в різних розділах Особливої частини КК України, вони посягають на одну й ту ж групу суспільних відносин, тобто на один і той

же родовий об'єкт. Особливість таких кримінальних правопорушень у тому, що, як зазначає Р. А. Адельханян, вони є багатооб'єктними, тобто одночасно заподіюють шкоду декільком безпосереднім об'єктам. Однооб'єктне воєнне кримінальне правопорушення — це скоріше виняток, ніж правило. Таким чином, як зазначає науковець, поряд з основним об'єктом завжди існує додатковий об'єкт, тобто той об'єкт, якому завжди поряд з основним заподіюється чи може бути заподіяна шкода. З таким підходом погоджується й І. Ю. Бєлий. Ми вважаємо, що проблема полягає в тому, щоб правильно визначити, який із цих об'єктів основний і якому в першу чергу заподіюється чи може бути заподіяна шкода під час вчинення кримінального правопорушення.

Крім того, що воєнні кримінальні правопорушення, передбачені КК України, повинні знаходитися в одному й тому ж розділі Особливої частини КК України, виникають також питання до найменування розділу XX Особливої частини КК України, який називається «Кримінальні правопорушення проти миру, безпеки людства та міжнародного правопорядку». Чинна назва цього розділу термінологічно наслідує проект Кодексу кримінальних правопорушень проти миру та безпеки людства, схвалений у 1996 році Комісією ООН з міжнародного права. Однак формула «кримінальні правопорушення проти миру та безпеки людства» не прижилась у міжнародному праві. Окремі науковці навіть називають її «однією з найбільших помилок у міжнародному кримінальному праві». Тому пропонуємо відмовитися від існуючого найменування розділу XX Особливої частини КК України [3, с. 4].

Висновки. Аналіз і критична оцінка наведених вище визначень дає підстави зробити висновок, що родовим об'єктом поганого поводження з військовополоненими, на наш погляд, варто вважати суспільні відносини з охорони встановленого чинним законодавством та іншими нормативно-правовими актами України порядку несення або проходження військової служби.

СПИСОК ВИКОРИСТАНИХ ДЖЕРЕЛ:

1. Бадюков Ю. В. Об'єкт поганого поводження з військовополоненими як військового злочину, передбаченого статтею 434 Кримінального кодексу України. *Порівняльно-аналітичне право*. 2019. URL: <http://surl.li/ditpb> (дата звернення: 15.10.2022).
2. Бадюков Ю. В. «Погане поводження» як ознака складу злочину, передбаченого ст. 434 КК України. *Науковий вісник публічного та приватного права*. Випуск 5, том 3, 2018. URL: http://www.nvppp.in.ua/vip/2018/5/tom_3/4.pdf (дата звернення: 15.10.2022).
3. Піддубна М. В. Об'єкт воєнних злочинів у кримінальному праві України. *Університетські наукові записки*, 2017, № 62, с. 110-122. URL: <http://old.univer.km.ua/visnyk/1720.pdf> (дата звернення: 15.10.2022).

НАУКОВО-ПРАВОВІ ПИТАННЯ ПОЛЕЗАХИСНИХ ЛІСОСМУГ НА ЗЕМЛЯХ СІЛЬСЬКОГОСПОДАРСЬКОГО ПРИЗНАЧЕННЯ

Удовенко Юлія Олександрівна,
к.ю.н., доцент,
доцент кафедри приватного права
КНЕУ імені В. Гетьмана,
м. Київ, Україна

Вступ. Під час проведення земельної реформи в Україні основна увага законодавця зосереджувалася на землях сільськогосподарського призначення. Проте, насадження, які оточують поля, тобто дерева, які прийнято називати лісосмугами мають важливе значення, адже вони виступають захистом для сільськогосподарських угідь. Тому, в умовах назрівання світової продовольчої кризи, глобальної зміни клімату, що зумовлена військовою агресією на території України, науково-правові питання польових лісосмуг, що обмежують масиви земель сільськогосподарського призначення та створені для їх обслуговування залишаються актуальними.

Цілі роботи. Після проголошення незалежності України правовий статус полезахисних лісових смуг та земельних ділянок під ними довгий час залишався не визначеним, законодавство в даній сфері відзначалось численними колізіями. Тривала відсутність господаря у таких насаджень спричинила їх знищення. Тому, перш за все, з'ясуємо, що слід розуміти під поняттям «полезахисні лісові смуги», на науковому та законодавчому рівні.

Результати роботи. На думку, Романенка М. М. полезахисні лісові смуги це лісові насадження, штучно створені з метою захисту сільськогосподарських угідь від посухи й ерозії ґрунтів [6].

Як вважає Солдатова А. Г. лісосмуги – це стрічкові лісові насадження (лісові культури) на рівнинах, сільськогосподарських землях межами полів і на схилах, створені з метою підвищення врожайності сільськогосподарських культур та покращення на прилеглих полях мікроклімату, снігозатримання, боротьби з дефляцією та збереження і покращення родючості ґрунтів. З вище

викладеного слідує, що лісосмуги це штучні насадження, які створені для захисту сільськогосподарських угідь.

Звернемо увагу на правові позиції, які містяться в чинному законодавстві України. Земельний кодекс України, який прийнятий 25 жовтня 2001 року (далі ЗК України) вживає термін «полезахисні лісові смуги та інші захисні насадження», однак не містить його трактування [1].

Згідно п. 1. Постанови Кабінету Міністрів України № 650 від 22 червня 2020 року «Про затвердження Правил утримання та збереження полезахисних лісових смуг, розташованих на землях сільськогосподарського призначення», лісосмуги – це штучно створене насадження лінійного типу для захисту сільськогосподарських угідь від негативного впливу природних та антропогенних чинників [5]. Тобто лісова смуга це «вручну» розсажені дерева та/або чагарники у формі смуги (різної довжини та ширини) з метою збереження полів та врожаю на них. У залежності від об'єктів захисту та цілей лісорозведення, лісосмуги ділять на полезахисні, протиерозійні, стокорегулювальні, прияружні та прибалкові, снігозахисні, ґрунтозатримувальні, водоохоронні, рекреаційні та інші.

Щодо правового статусу саме полезахисних лісових смуг, то відповідно до Лісового кодексу України [2], полезахисні лісосмуги належали до лісів, однак згідно прийнятого Закону України від 10 липня 2018 року № 2498- VIII «Про внесення змін до деяких законодавчих актів України щодо вирішення питання колективної власності на землю, удосконалення правил землекористування у масивах земель сільськогосподарського призначення, запобігання рейдерству та стимулювання зрошення в Україні» [4], землі під лісосмугами вивели з категорії земель лісогосподарського призначення і нині вони стали землями сільськогосподарського призначення та мають статус несільськогосподарських угідь. Тобто згідно вище зазначеного документа земельні ділянки під полезахисними лісовими смугами, які обмежують масив земель сільськогосподарського призначення, перейшли у комунальну власність, яку можна здавати в оренду. Відтепер розпорядником даних земель є

територіальна громада сільських, селищних, міських рад, а тому саме вони мають право здійснювати контроль за використанням та збереженням полезахисних лісових смуг. Дана зміна, покликана спростити механізми належного управління, використання та експлуатації лісосмуг.

Донедавна лісосмуги взагалі не мали нормативно-правової бази, яка б регулювала їх створення та поновлення. Після розпаду СРСР відновлення і збереження лісосмуг практично не проводилося. У липні 2020 року уряд затвердив єдиний документ - Правила утримання та збереження полезахисних лісових смуг, розташованих на землях сільськогосподарського призначення (постанова Кабінету Міністрів України від 22 липня 2020 року № 650, набула чинності 30 липня 2020 року). Правила є обов'язковими для виконання усіма власниками, орендарями та користувачами земельних ділянок, на яких розташовано полезахисні лісові смуги. Правила надають характеристику полезахисних лісосмуг за видами, конструкцією, віковими періодами насаджень і застосовуються лише до тих полезахисних лісових смуг, які вже є на сьогодні інвентаризовані, внесені в державний земельний кадастр. Тому, для реалізації цього нормативного акту, перш за все, необхідно провести інвентаризацію земель, під лісосмугами та інвентаризацію стану лісосмуги, а також вести їх облік.

Не менш важливим питанням залишається усунення розбіжностей між Земельним кодексом України, Лісовим кодексом України та Постановою Кабінету Міністрів України від 22 липня 2020 року № 650 «Про затвердження Правил утримання та збереження полезахисних лісових смуг, розташованих на землях сільськогосподарського призначення», адже відповідно до Глави 8 Лісового кодексу України, лісовпорядкування стосується земель лісгосподарського, а не сільськогосподарського призначення. Крім того, така діяльність застосовується до чітко визначених площ, якими не є, на сьогодні, лісосмуги.

Уздовж більшості полів розташовані полезахисні лісосмуги, які часто розростаються та займають частину орендованих ділянок. Згідно ст. 15 Закону

України «Про оренду землі», договір оренди земельної ділянки під полежахисною лісовою смугою має також містити умови щодо утримання та збереження таких смуг і забезпечення виконання ними функції агролісотехнічної меліорації [3]. Тобто отримати в оренду земельну ділянку на якій знаходиться полежахисна смуга можливо лише за умови передбачення у договорі оренди земельної ділянки обов'язку щодо утримання та збереження таких смуг (ч. 7 ст. 37¹ ЗКУ) [1]. Проте, законодавцем не передбачений механізм щодо насадження нових лісосмуг землекористувачами, які орендують земельну ділянку під полежахисними лісовими смугами, які обмежують масив земель сільськогосподарського призначення. З цих правил стає не зрозумілим хто фінансує такі насадження, не визначений контролюючий орган.

Висновки. Враховуючи вище викладене, ми вважаємо, що перший крок до узаконення правових питань полежахисних лісових смуг на землях сільськогосподарського призначення законодавцем зроблено, але існують питання, які вимагають в подальшому удосконалення законодавства, вироблення інструкцій та рекомендацій, зокрема й для землекористувачів.

СПИСОК ВИКОРИСТАНИХ ДЖЕРЕЛ:

1. Земельний кодекс України. Електронний ресурс. Режим доступу: <https://zakon.rada.gov.ua/laws/show/2768-14#Text>;
2. Лісовий кодекс України. Електронний ресурс. Режим доступу: <https://zakon.rada.gov.ua/laws/show/3852-12#Text>;
3. Про оренду землі : Закон України від 06.10.1998 р. № 161 XVI URL: <https://zakon.rada.gov.ua/laws/card/161-14>;
4. Про внесення змін до деяких законодавчих актів України щодо вирішення питання колективної власності на землю, удосконалення правил землекористування у масивах земель сільськогосподарського призначення, запобігання рейдерству та стимулювання зрошення в Україні :Закон України від 10.07.2018 р. № 2498-VIII. URL: <https://zakon.rada.gov.ua/laws/show/2498-19#Text>;

5. Про затвердження Правил утримання та збереження пожегозахисних лісових смуг, розташованих на землях сільськогосподарського призначення : Постанова Кабінету Міністрів України від 22 липня 2020 р. № 650 [Електронний ресурс]. – Режим доступу : <https://zakon.rada.gov.ua/laws/show/650-2020-%D0%BF#Text>;

6. Романенко М.М. Для чого потрібні лісосмуги / М. М. Романенко, А. В. Романенко [Електронний ресурс]. – Режим доступу : http://pryingul.inf.ua/articles_archives/own_articles/dlya-chogo-potribnilisosmugi.

КОНСТИТУЦІЙНО-ПРАВОВІ ЗАСАДИ ВИБОРЧОЇ СИСТЕМИ В УКРАЇНІ

Цапович Валерія Андріївна

курсант Навчально-наукового інституту
права та підготовки фахівців для
підрозділів Національної поліції,
Дніпропетровського державного
університету внутрішніх справ
Дніпро, Україна

Науковий керівник:

Жеглінська Тетяна Олегівна

старший викладач кафедри
теорії та історії держави і права
Дніпропетровського державного
університету внутрішніх справ
Дніпро, Україна

Політичні системи в різних країнах світу багато в чому відрізняються, включно з виборчими системами. Виборчу систему можна назвати набором норм, визначених законодавством, за допомогою яких регулюють проведення виборів, формулюють правила для конкретних процедур виборчих кампаній, узагальнюють результати громадської думки, підраховують голосування та оголошення результатів. Виборча система має широкий і вузький зміст. Якщо розглядати це поняття в широкому розумінні, то це суспільні відносини, які формуються виборцями в процесі здійснення ними волі щодо обрання публічної влади, причому система цих відносин регулюється як конституційними нормами, так і політичними нормами моралі, етики, звичаїв. і традиції. У вузькому розумінні це спосіб визначення представництва за результатами голосування.

По суті, кожна система має певні основні елементи та компоненти, які складають її та існують завдяки цим елементам та компонентам діє. Ці фактори впливають на її розвиток, динаміку її роботи та результати процесів, що в ній відбуваються, а виборча система становить інституційну модель політичної

системи та є її фундаментальним елементом, оскільки забезпечує належне функціонування виборчої системи. Система в цілому – це набір правил і норм, які регулюють виборчий процес протягом більше десяти років.

У свою чергу, виборча система, як і будь-яка система загалом, має низку елементів, які її складають, і певні її характеристики, зокрема розмір виборчих округів (кількість мандатів, що розподіляються відповідно до результатів виборів у цьому виборчому окрузі), структура голосів (фактичний механізм волевиявлення виборців), спосіб перерахунку голосів у мандати (спосіб визначення кількості місць, отриманих партією в представницькому органі) Голоси та прохідний бар'єр для кандидатів (це необхідний мінімум голосів, який має отримати політична сила для того щоб мати можливість претендувати на місця у представницькому органі).

Виборчі системи можна умовно поділити на чотири типи: представницьку, мажоритарну, пропорційну та змішану. Зараз в Україні діє змішана виборча система, яка включає елементи пропорційної та мажоритарної виборчої системи.

Чинна змішана виборча система передбачає принцип відносної більшості в мажоритарній частині та суворі партійні списки в пропорційній частині. Це означає, що керівництво партії самостійно визначає порядок розміщення кандидатів у партійному списку, а виборці не можуть жодним чином впливати на порядок проходження кандидатів до парламенту, голосуючи за весь список.

Виборча система України постійно вдосконалюється, як і виборче законодавство, за відносно короткий проміжок часу у виборчій системі відбулися серйозні зміни, і цей процес трансформації ще не завершився. У виборчій системі залишаються певні проблеми, які впливають на виборчий процес і спотворюють результати виборів, хоча на законодавчому рівні, можна сказати, що діюча виборча система відповідає міжнародним виборчим стандартам і є достатньо демократичною.

Функціонування виборчої системи забезпечується національним виборчим законодавством та міжнародно-правовими актами. «Закон про

вибори народних представників» є основою національного виборчого законодавства, яке визначає вид виборчої системи та впливає на діяльність усієї виборчої системи.

Прийняття змішаних виборчих систем продиктовано недоліками окремих типів виборчих систем, особливо на мажоритарних виборах, надмірним використанням адміністративного ресурсу та «купівлею виборців», пропорційні системи характеризуються тим, що виборчі списки формуються через непрозору систему. виборці втратили зв'язок із парламентськими партіями. Хоча змішана система не усуває всіх недоліків, які існують у загальних виборчих системах, вона значно зменшує їхній вплив, особливо тому, що сприяє зростанню політичних партій та їхньої відповідальності перед виборцями.

На міжнародному рівні Закон про вибори народних представників було сприйнято досить прохолодно і позитивної оцінки він не отримав, зокрема негативну оцінку він отримав від представників Венеціанська комісія та Міжнародна фундація виборчих систем (IFES). Така позиція міжнародної спільноти базується переважно на тому, що така виборча система сприятиме проходженню провладних партій до парламенту за рахунок використання адміністративного ресурсу [1].

Таким чином, чинний закон має основоположне значення для формування та функціонування виборчої системи, він визначає принципи, на яких ґрунтуються вибори, встановлює види виборчих систем, конкретизує стадії та процеси виборчого процесу, забезпечити визначення результатів виборів та визначення кандидатів на конкретні посади в державному управлінні.

Щодо виборчої системи, якими проводились вибори народних депутатів України у період незалежності країни, то наразі застосування пропорційної виборчої системи в Україні обмежено чинним національним виборчим законодавством, оскільки вона не використовується як самостійна складова виборчої системи на жодному з видів виборів.

Відповідно до чинного в Україні виборчого законодавства, на виборах у нашій державі широко використовується змішана виборча система. За цією виборчою системою обираються депутати народу України, депутати Верховної Ради АРК, депутати обласних, районних, міських і районних у містах рад. Україна повернулася до змішаної виборчої системи, оскільки вона дозволила поєднати переваги пропорційної та мажоритарної виборчих систем, намагаючись доповнити недоліки одна одною.

Виборча система народних депутатів України характеризується високою волатильністю. Це вид виборчої системи, який найбільше змінився порівняно з виборчою системою для виборів Президента України або депутатів Верховної Ради АРК, представників місцевих рад, муніципалітетів, сіл та сільських старост.

Парламентська виборча система за роки незалежності України зазнала низки серйозних конституційно-правових змін – починаючи з виборів Верховної Ради України за мажоритарною виборчою системою абсолютної більшості до виключної пропорційності виборах народних депутатів України. Вітчизняне виборче законодавство передбачає використання трьох типів парламентських виборчих систем – мажоритарної, змішаної та пропорційної. Сьогодні вибори народних депутатів України проводяться за змішаною (пропорційно-мажоритарною) виборчою системою.

СПИСОК ВИКОРИСТАНОЇ ЛІТЕРАТУРИ

1. Когут Ольга Володимирівна. "До питання про Виборчий кодекс України. Правові засади організації та здійснення публічної влади. 2020. С. 169-173.
2. Конституція України : Закон України від 28 черв. 1996 р. № 254к/96-ВР. URL:<https://zakon.rada.gov.ua/laws/show/254> (дата звернення: 22.02.2021).
3. Про Центральну виборчу комісію : Закон України від 30 черв. 2004 р. № 1932-IV URL: <https://zakon.rada.gov.ua/laws/show/1932-15> (дата звернення: 22.02.2021).

4. Про Державний реєстр виборців : Закон України від 22 лют. 2007 р. № 698-V. URL: <https://zakon.rada.gov.ua/laws/show/698-16> (дата звернення: 22.02.2021).

5. Виборчий Кодекс України: Закон України від 19 груд. 2019р. № 396-IX URL: <https://zakon.rada.gov.ua/laws/show/396-20#Text> (дата звернення: 22.02.2021).

ПРАВОВІ ТА ПРАКТИЧНІ ОСОБЛИВОСТІ ВРЕГУЛЮВАННЯ КОНФЛІКТУ ІНТЕРЕСІВ

Шамша Д. Д.

Здобувач вищої освіти 2 курсу
ННІП ПФПНІ
Дніпропетровського державного
університету внутрішніх справ
Науковий керівник:

Логінова М. В.

Викладач кафедри цивільного права та процесу
Дніпропетровського державного
університету внутрішніх справ

Чинне антикорупційне законодавство України сьогодні містить окремий розділ у профільному Законі України «Про запобігання корупції» (далі – ЗУ «Про запобігання корупції», 2014) в якому висвітлюються питання, пов'язані із запобіганням та врегулюванням конфлікту інтересів. Однак, варто зазначити, що це питання є не новим для нашої держави, попередній Закон України «Про засади запобігання і протидії корупції» (ЗУ «Про засади запобігання і протидії корупції», 2011) також містив відповідну статтю та застереження для суб'єктів дії даного закону щодо недопустимості дій в межах конфлікту інтересів. Разом з тим, варто зазначити, що поява замість однієї статті цілого розділу у профільному законі, нажаль, не зняла, а навпаки додала питань щодо застосування на практиці відповідних його положень [1].

Необхідно розуміти, що конфлікт інтересів та корупція – це не одне й теж саме. Іноді існує конфлікт інтересів за відсутності корупції і навпаки. Наприклад, службовець, при ухваленні рішення, в якому має особисту зацікавленість, може діяти справедливо і в рамках закону, і, відповідно, жодної корупції немає. Інший державний службовець міг взяти хабар (корупція) за прийняття рішення, яке він і так би прийняв у будь-якому випадку без будь-якого конфлікту інтересів, пов'язаного з його діями.

Щоб урегулювати чи запобігти конфлікту інтересів, державному

службовцю слід повідомити про наявність особистої зацікавленості представника наймача та безпосереднього начальника у письмовій формі [2].

Приклад конфлікту, пов'язаний із отриманням подарунків та послуг. Державний службовець, а також інші особи або його родичі, пов'язані з ним особистою зацікавленістю службовця, одержують подарунки різного виду або безкоштовні послуги.

Також якщо їм оплачуються заходи щодо організації відпочинку, розважальні заходи, транспортні послуги та ін. фізичними особами чи організаціями, відносно яких державний службовець раніше здійснював чи продовжує здійснювати окремі функції державного управління. Це неприпустима ситуація, яка свідчить про особисту зацікавленість службовця.

Ситуації, у яких виникає конфлікт інтересів, різні. Наприклад, у разі прийняття рішень щодо себе виникає ситуація, коли можливий конфлікт інтересів. Так керівник органу влади, який не звільнений від виконання обов'язків за своєю основною посадою, приймає рішення щодо самого себе (преміювання, відрядження, атестація тощо). За несвоєчасне повідомлення про виникнення цієї ситуації до службовця може бути застосовано стягнення

Етика державного службовця здатна стати дієвим інструментом в боротьбі з корупцією. Визначення системи цінностей, здатної об'єднати професійну групу, дозволить уникнути потенційного чи реального конфлікту інтересів та сприятиме налагодженню професійних самовідданих відносин в сфері державної служби.

Відповідно до звіту Конгресу місцевих та регіональних влад Ради Європи (2018 р.), підтверджена важливість загальної етичної ситуації в організаціях та організаційної справедливості і визначений взаємозв'язок між етикою лідера та поведінкою послідовників. Виходячи з думки, що за доброчесність несе відповідальність організація та керівництво, важливим є розроблення та впровадження структур, процесів та стратегій для заохочення й підтримки етичної поведінки [2, с. 36].

Обставини, що зумовлюють конфлікт інтересів, вже давно є окремим

об'єктом антикорупційної політики в секторі державного управління. Громадський сектор протягом досить тривалого часу також висловлює стурбованість із приводу добросовісного здійснення ділових операцій, зокрема захисту інтересів акціонерів.

Між сектором державного управління та комерційними і некомерційними секторами, виникли нові форми конфлікту інтересів, тому занепокоєність суспільства, що дедалі зростає, змушує уряд вживати заходи для збереження добросовісності державного механізму прийняття рішень

Зі створенням в Україні органу, що формує і реалізовує державну антикорупційну політику – Національного агентства з питань запобігання корупції створилася можливість спостереження за станом справ у цій сфері, сформувався єдине розуміння законодавчих положень щодо запобігання конфлікту інтересів.

За даними звіту про діяльність Національного агентства з питань запобігання корупції за 2020 рік було винесено 31 припис про порушення вимог законодавства щодо етичної поведінки, запобігання та врегулювання конфлікту інтересів та обмежень та надіслано посадовцям 95 вимог щодо виявлення та врегулювання конфлікту інтересів.

Департаментом з питань дотримання законодавства про конфлікт інтересів та обмежень щодо запобігання корупції проведено більше тисячі заходів моніторингу та контролю щодо запобігання та врегулювання конфлікту інтересів; у 57 осіб забезпечено врегулювання та недопущення ними вчинення правопорушень; складено 239 протоколів про адміністративні правопорушення, що пов'язані з корупцією.

Серед них – заступник міністра, член ЦВК, 13 народних депутатів, голова Дніпропетровської облдержадміністрації, колишній голова Конституційного Суду України. А в 2019 році більша частина складених протоколів торкалася депутатів місцевих рад, керівників державних і комунальних підприємств, установ, організацій. Надано 942 роз'яснення з питань наявності чи відсутності конфлікту інтересів, порядку застосування норм щодо його врегулювання [3].

СПИСОК ВИКОРИСТАНИХ ДЖЕРЕЛ

1. Миколенко, Олександр Іванович. "«Конфлікт інтересів» в національній правосвідомості та законодавстві України." *Правова держава* 33. 2019. с. 65-70.
2. Рівчаченко, Станіслав Вікторович. "Запобігання та врегулювання конфлікту інтересів як спосіб протидії корупції." 2017.
3. Звіт про діяльність Національного агентства з питань запобігання корупції за 2020 рік. URL: <https://nazk.gov.ua/wpcontent/uploads/2021/04/NAZK-Zvit-za-2020-rik-15.04.2021-1-1.pdf>

ПРАВО НА ЖИТТЯ ПІД ЧАС ДІЇ ВОЄННОГО СТАНУ

Щелкунов Михайло Сергійович

курсант 1-го курсу

Навчально-наукового інституту права та підготовки фахівців

для підрозділів Національної поліції

Дніпропетровського державного

університету внутрішніх справ

Науковий керівник:

Жеглінська Тетяна Олегівна

старший викладач кафедри теорії та історії

держави і права

Дніпропетровського державного

університету внутрішніх справ

24 лютого 2022 року життя кожного українця кардинально змінилося після того, як росія почала масований наступ на нашу країну. Серед масових порушень прав людини найбільше під загрозою перебуває право на життя.

Зокрема до таких прав відноситься і право на життя. І на жаль під час війни це право є одним з найбільш порушеним, і для того щоб розібратися у тому чому таке відбувається, для початку треба розібратися у тому, що ж таке це право на життя, чому його заборонено порушувати та чому це право під час війн є практично беззахисним [1, с. 27].

Право на життя - це одне з прав першого покоління, що було прийнято після другої світової війни асамблеєю ООН у 1948 році. До права на життя входить захист власного життя від протиправних посягань, право на усунення загрози життю та обов'язок забезпечення належного життєвого рівня, необхідного для підтримання біологічного життя людини. Право на життя є першим і найголовнішим з невід'ємних, бо без цього права інші права людини не мають жодної цінності та сенсу. Виходячи з цього, ніхто не може бути свавільно позбавлений життя [2].

Проте у воєнний час, коли порушуються порядок та закони, порушення цього права може бути у багатьох формах та проявах. Такі речі як вбивство,

катування, нелюдське поводження є прямим порушенням даного права використання хімічної, ядерної чи біологічної зброї під час війни, також є однією з форм порушення права на життя, так само як і голод чи хвороби, що були спричинені внаслідок війни. Прикладами таких порушень є в'єтнамська війна 1946-1954. За цей час було приблизно вбито 4 211 451 людей з обох сторін з яких приблизно 2 млн. були мирними жителями [4. с. 14].

Ірано-іракська війна 1980-1988 роки. І за цей час померло більше 1 млн. осіб [3. с. 2].

Російське вторгнення в Україну з 2022 року, за цей час лише цивільних померло приблизно 8173 людини. А за даними ЮНІСЕФ, у світі більше ніж мільярд дівчаток і хлопчиків, що живуть у країнах та на територіях, які зазнають чи вже зазнали впливу збройних конфліктів, і близько 300 мільйонам цих дітей ще не виповнилося навіть п'яти років.

Для громадян України порушення права на життя є найактуальнішою та найважливішою проблемою через російське вторгнення. Після Другої світової війни весь світ кричав: "Ніколи більше", була прийнята декларація з прав людини, створювалися організації та нормативні документи для захисту прав людини, і, що ми бачимо зараз? Через російську збройну агресію був знищений Маріуполь, був масовий геноцид цивільного населення прозваний бучанською різаниною, були знищені дитячі садки, дитячі будинки, пологові будинки. Через навмисні обстріли та бомбардування населених пунктів, ведення бойових дій у зонах населених пунктів, використання заборонених міжнародними угодами мінних та касетних боєприпасів тисячі цивільних громадян було вбито через вибухи, ще більша кількість цивільних була важко поранена чи лишилась усього, що мала, а серед них були старі люди, діти, інваліди, вагітні жінки, прості робітники, вчителі, лікарі та ін. В Інтернеті можна знайти велику кількість відео де російські військові катують та звірське вбивають наших військових та цивільних. Це все є грубі порушення найважливішого права людини та громадянина, права, що гарантується Конституцією України, права на життя.

Виходячи з написаного вище право на життя це найважливіше з невід'ємних прав людини, бо без нього всі інші права не мають ніякої цінності. Проте дивлячись на воєнні конфлікти минулого, на сучасне російське вторгнення можна зробити висновок, що на жаль навіть дивлячись на те, що була прийнята декларація прав людини, були створені організації для захисту даного права, право на життя під час війни порушується доволі часто. Так права людини та Європейська конвенція з прав людини продовжує діяти і люди, що постраждали під час війни можуть звернутися до Європейського суду з прав людини, проте через те, що ЄСПЛ розглядає індивідуальні випадки то впливає очевидний мінус-неспроможність розглянути велику кількість заяв. Тому на мою думку треба покращити механізми захисту прав людини в середині держави, і людство повинно перестати використовувати заборонену зброю, вести бойові конфлікти у зонах населених пунктів, та вести масовані атаки на населені зони. Бо якими б ідеальними не були механізми захисту прав людини, поки люди воюють, будуть порушуватися права людини та громадянина, а особливо право на життя.

СПИСОК ВИКОРИСТАНИХ ДЖЕРЕЛ

1. Конституція України : Закон України від 28.06.1996 р. № 254к/96–ВР. URL :<https://zakon.rada.gov.ua/laws/show/254%D0%BA/96-vp#Text> .
2. Каталог юридичних позицій Конституційного Суду України (за рішеннями, висновками) 4.2.1. Право на життя. URL :<https://ccu.gov.ua/storinka-knygy/421-pravo-na-zhyttya>
3. Індійсько-іранські відносини та американський чинник П. М. Ігнат'єв. URL :<https://ccu.gov.ua/storinka-knygy/421-pravo-na-zhyttya>).
- 4 Чмихало Г. Г. Індокитай. В'єтнамська війна. Дніпро. 2022. С. 240.

ІСТОРИЧНИЙ АСПЕКТ СТАНОВЛЕННЯ ПОКАРАННЯ У ВИДІ ДОВІЧНОГО ПОЗБАВЛЕННЯ ВОЛІ

Яковлев Ярослав

курсант навчальної групи КП-132,
2 курсу, факультету підготовки
фахівців для підрозділів кримінальної поліції,
рядовий поліції

Керівник:

Корогод Світлана

Старший викладач
кримінального права та кримінології
капітан поліції

Позбавлення волі як вид покарання має тривалу історію. Тому, особливу увагу потрібно приділити історичним аспектам становлення та еволюції покарання у виді довічного позбавлення волі.

Проведений аналіз засвідчив, що жодні правові документи минулих епох не згадували довічного позбавлення волі в класичному розумінні. Але це не означає, що на той час покарання такого не існувало. Навпаки, Україна має давню історію довічного позбавлення волі.

Але раніше воно існувало в інших формах, або ж як вдало називає їх Л. О. Мостепанюк – прообразах [1, с. 104– 109]. Були такі прообрази. По-перше, вигнання з громади (період XI–XII ст.). У найдавнішій пам'ятці української правової думки – Руській Правді, були перші згадки про вигнання з громади як вид покарання. Цей набір законів, укладених на основі звичаєвого права, серед іншого містить норми про злочини та покарання, подібні до сучасного кримінального права [2, с. 137–134].

По-друге, безстрокове тюремне ув'язнення (період XVII ст. – середини XVIII ст.). За своїм змістом цей вид покарання найбільш наближений до довічного позбавлення волі. Вперше він згадується в 1649 року у Соборному уложенні царя Олексія Михайловича. Так, безстрокове тюремне ув'язнення

позначалося терміном «послати в тюрму, наскільки государь укажет» [3].

По-третє, було заслання, безстрокові каторжні роботи (період XVII ст. до початку XX ст.). На відміну від вигнання, яке надає «Руська Правда», заслання передбачає не лише вигнання когось із громади, але й переведення його в певне місце на невизначений час. Заслання часто супроводжувалось примусовою працею, яка згодом була перетворена в окремий вид покарання – каторжні роботи. У випадку невизначеного строку це покарання еквівалентно довічному позбавленню волі [4, с. 105].

З утворенням Союзу Радянських Соціалістичних Республік Україна ввійшла до його складу як формально автономне утворення. Відповідно, нормативно-правові акти, що регламентували життя її громадян, ухвалювалися як на всесоюзному, так і на республіканському рівнях. За час існування СРСР Верховною Радою УРСР було ухвалено три кримінальних кодекси:

1) Кримінальний кодекс УРСР 1922 року найвищою мірою покарання визнавав розстріл. Він застосовувався лише як виняток (за контрреволюційну діяльність) та лише стосовно справ, що знаходилися у віданні революційних трибуналів. У системі покарань наступним передбачалося строкове або безстрокове вигнання за межі УРСР та позбавлення свободи зі строгою ізоляцією [9];

2) Кримінальний кодекс УРСР 1927 року визначав смертну кару (розстріл) не як покарання, а як винятковий судово-виправний захід соціального захисту, що застосовувався, до прикладу, за зраду Батьківщини. Найсуворішими заходами, які використовувались лише як самостійні, були вигнання, позбавлення волі та виправно-трудова робота [5];

3) Кримінальний кодекс УРСР 1960 року, за аналогією з попередніми, передбачав смертну кару у виді розстрілу. При цьому вона не була віднесена до системи покарань, а застосовувалася як виняткова міра за вчинення диверсії чи вбивства при обтяжливих обставинах [6].

Тому жоден з кодифікованих кримінально-правових актів у радянському законодавстві не передбачав довічного позбавлення волі. Вважаємо, що це було

зроблено для того, щоб показати «гуманність» радянського кримінального права всій міжнародній спільноті. Після проголошення незалежності України в державі продовжував застосовуватися Кримінальний кодекс 1960 р., і смертна кара теж. Водночас, як молода країна, що має рушійну силу для розвитку європейської інтеграції, Україна прагне приєднатися до Ради Європи, а членство є необхідною умовою, в якій є «приведення політичних інститутів та правової системи у відповідність до принципів демократії, верховенства права і поваги до прав людини, найголовнішим з яких є право на життя» [7, с. 172-175]. Тому з 1995 року, незважаючи на неофіційне існування смертної кари, Україна оголосила мораторій на виконання смертної кари, фактично він набрав чинності лише в 1997 р., коли Україна приєдналася до Європейської конвенції з прав людини [8].

Конституційний Суд України взяв на себе ініціативу у скасуванні смертної кари у своєму рішенні 1999 року, за яким передбачали смертну кару як вид покарання, були визнані неконституційними. Після цього кроку проблемою, з якою стикаються українські законодавці, є накладання нового і найсуворішого покарання, яке, з одного боку, відповідає найтяжчому злочину, а з іншого боку, визнається цивілізованим європейським суспільством. Довічне позбавлення волі – один із таких заходів. У процесі становлення найсуворішої форми покарання за українським законодавством довічне позбавлення волі пройшло кілька етапів розвитку. Перший етап – це внесення змін до Кримінального кодексу 1960 року. 22 лютого 2000 року Верховною Радою України ухвалено Закон «Про внесення змін до Кримінального, Кримінальнопроцесуального та Виправно-трудоного кодексів України», яким передбачалося доповнення чинного на той час КК 1960 року статтею 25-2 такого змісту: «Стаття 25-2. Довічне позбавлення волі встановлюється за вчинення особливо тяжкого злочину і застосовується у випадках, спеціально передбачених цим Кодексом, якщо суд не вважає за можливе застосувати позбавлення волі на певний строк» [9].

Другий етап – це ухвалення першого Кримінального кодексу 2001 року

незалежної України, який передбачає покарання у вигляді довічного позбавлення волі. Його регламентації присвячена ст. 64 КК України. Тому на початку 2000-х років довічне позбавлення волі стало окремим покаранням. Крім того, його правова регламентація у КК 1960 та 2001 років свідчить на користь поступової гуманізації кримінального права у відповідній сфері.

Таким чином, згідно з КК України, з одного боку, довічне позбавлення волі призначається за менше коло діянь, а з іншого – передбачає більше винятків із застосування цього покарання. На сьогодні довічне позбавлення волі один із видів покарань, передбачених чинним законодавством України, і, одночасно, – вид покарання, що викликає найбільшу кількість запитань. Дискусійність цього покарання зрозуміла, оскільки можливість карати людину, позбавляючи її волі на все життя, потребує серйозного обґрунтування. На доктринальному рівні таке підтвердження існує. Довічне позбавлення волі застосовується з урахуванням підвищеної суспільної небезпеки, перспектив виправлення та ресоціалізації. Проте це твердження потребує переосмислення і перегляду. Найкращим способом аналізу покарання у виді довічного позбавлення волі з історичного погляду є цикл правового розвитку від найдавніших часів до сьогодення в Україні.

СПИСОК ВИКОРИСТАНИХ ДЖЕРЕЛ

1. Мостепанюк Л. О. Смертна кара та довічне позбавлення волі: історичний аспект. Наше право. 2013. № 1. С. 104–109.
2. Правда руська. Тексти на основі 7 списків та 5 редакцій. Склав та підготував С. Юшков. Київ: ВУАН, 1935. Редакція IV. С. 137–144. URL: <http://litopys.org.ua/yushkov/yu.htm>.
3. Пономаренко Ю. А. Загальна теорія визначення караності кримінальних правопорушень: монографія / Ю. А. Пономаренко. Харків: Право, 2020. 720 с.
4. Кримінальний кодекс УСРР 1922. Велика українська юридична енциклопедія: у 20 т. Т. 17: Кримінальне право / В. Я. Тацій (відп. ред.) та ін.

С. 477.

5. Кримінальний кодекс УСРР 1927. Юридична енциклопедія: у 6 т. / ред. кол. Ю. С. Шемшученко (відп. ред.) та ін. Київ: Українська енциклопедія ім. М. П. Бажана, 1998–2004. Т. 3: Київ. С. 792.

6. Кримінальний кодекс Української РСР 1960 р. URL: http://search.ligazakon.ua/l_doc2.nsf/link1/KD0006.html.

7. Гривняк Л. Вплив міжнародного чинника на скасування смертної кари в Україні. Вісник Національного університету «Львівська політехніка». Юридичні науки. 2014. № 782. С. 172–175.

8. Мартиненко П. Ф. Україна і смертна кара: європейський вибір. Науковий вісник Дипломатичної академії України. 2003. Вип. 9. С. 204–219.

9. Про внесення змін до Кримінального, Кримінально-процесуального та Виправно-трудоного кодексів України: Закон України. Відомості Верховної Ради України. 2000. URL: <https://zakon.rada.gov.ua/laws/show/1483-14#Text>.

ОСОБЛИВОСТІ ОГЛЯДУ МІСЦЯ ПОДІЇ ПРИ ВИЛУЧЕННІ ГРАНАТОМЕТІВ ТА БОЄПРИПАСІВ ДО НИХ

Яшин Олексій Володимирович

головний судовий експерт
відділ судової експертизи № 1, м. Кривий Ріг
Дніпропетровського НДЕКЦ МВС

Вступ. / Introduction. Внаслідок військової агресії з боку російської федерації та веденням військових дій на території України спостерігається зростання незаконного поводження зі зброєю, бойовими припасами або вибуховими речовинами (ст. 263 КК). До списку незареєстрованої зброї та боєприпасів, що незаконно зберігаються цивільними особами, слід додати гранатомети та постріли (гранати) до них, які залишаються на місцях ведення бойових дій.

Успішне розслідування й розкриття злочинів, учинених із застосуванням зброї подібного типу, безпосередньо залежать від тактично правильно проведеного огляду місця події. Грамотно побудований алгоритм огляду дозволяє вирішити комплекс спеціальних завдань, що спрямовані на виявлення елементів злочину і встановлення зв'язків між ними, наприклад: отримання інформації для висування версій про походження зброї та боєприпасів, способи їх переміщення та зберігання, осіб, які вчинили злочин; виявлення слідів осіб, причетних до незаконного обігу вогнепальної зброї та боєприпасів; фіксація та вилучення виявленої вогнепальної зброї та боєприпасів; з'ясування обставин вчинення злочину; встановлення обставин, що сприяли вчиненню злочинів та інше [4].

Ціль роботи. / Aim. Метою цієї статті є визначення тактичних особливостей проведення огляду місця події при розслідуванні злочинів, вчинених із застосуванням гранатометів, та виявлення боєприпасів до них, вивчення і аналіз теоретичної, методичної і практичної інформації та навичок застосування спеціальних знань під час огляду місця події.

Матеріали та методи. / Materials and methods. Огляд місця події у зонах ведення бойових дій і під час надзвичайних ситуацій зазвичай пов'язаний з високим ступенем факторів ризику для життя та здоров'я осіб, які перебувають на цих територіях. Практики вказують, що при необхідності проведення огляду місця події на лінії розмежування, працівники поліції узгоджують можливість проведення слідчої (розшукової) дії з командуванням відповідних військових підрозділів [1].

Склад слідчо-оперативної групи визначається з урахуванням об'єкта, що є місцем події, його меж і ймовірної кількості слідів, способу вчинення злочину. Для участі в огляді крім основного складу за необхідності можуть залучатися інші учасники: сапери Збройних Сил України; працівники ДСНС; кінологи зі службово-пошуковими собаками [2].

Обов'язковою умовою і суттєвою особливістю огляду місця події, пов'язаної із застосуванням вогнепальної зброї є збереження незмінності місця події і речових доказів, а також їх наявності, що забезпечується організацією охорони місця події та прилеглої території, а також виключенням присутності там сторонніх осіб. У випадку виявлення будь-якого підозрілого предмета варто відгородити місце його розташування та встановити попереджуючі про небезпеку чітко видимі знаки з відповідними написами, наприклад: «Небезпечно!» чи «Не торкати!».

При отриманні інформації щодо зберігання вогнепальної зброї у спеціально обладнаній схованці слід мати на увазі, що дана схованка може бути замінована. Тому проникнення до схованки має здійснюватися або виключно спеціалістом-вибухотехніком, сапером або із його залученням. Дозволяється проводити огляд виключно після підтвердження відповідними спеціалістами (вибухотехніками, саперами) відсутності небезпеки на території місця проведення огляду.

Важливо зазначити, що фаховий огляд зброї до її розрядження є найбільш відповідальним етапом огляду. При огляді місця події необхідно не тільки досконале знання заходів безпеки при поводженні з гранатометами, гранатами і

пострілами до них, але й повноцінні знання роботи та принципу дії механізмів тих чи інших моделей гранатометів. Оскільки дана вогнепальна зброя становить собою джерело підвищеної небезпеки і неправильне поводження з нею на місці її виявлення може бути причиною нещасного випадку, її огляд повинен проводитися суто компетентними фахівцями [3].

Гранатомет — переносна вогнепальна зброя ближнього бою, призначена для ураження броньованої техніки, фортифікаційних споруд або живої сили противника за допомогою пострілу гранатометною гранатою (бронебійною або осколковою гранатою, які зазвичай називають пострілами.) Калібр гранатометів може становити 20-112 мм. Гранатомети поділяються на реактивні (реактивні протитанкові гранати), нереактивні (ручні протитанкові гранатомети), підствольні та автоматичні. Але необхідно враховувати, що уражуючі властивості бойової частини гранат (пострілів) значно більші за пошкодження, спричинені внаслідок звичайного пострілу із нарізної вогнепальної зброї.

Виявлену зброю не можна пересувати і брати в руки до тих пір, поки її положення не зафіксовано в протоколі, на фотознімках (вузлових і детальних), на схемі місця події. Необхідно зафіксувати, на якому боці лежить зброя, куди спрямовано ствол, місце розташування зброї відносно двох нерухомих предметів, положення курків (на бойовому зводі чи у спущеному положенні), запобіжника (ввімкнений чи ні).

При виявленні зброї, у залежності від обставин конкретного кримінального провадження, зазвичай проводиться її огляд. Під час якого слід мати на увазі, що вона може бути заряджена і перебувати на бойовому взводі. Тому, насамперед, необхідно суворо дотримуватися заходів безпеки, щоб не спричинити випадковий постріл, і виконання цієї роботи має бути доручено спеціалісту-балісту. Категорично заборонено при огляді зброї торкатися спускового гачка, тримати зброю стволом вгору, кидати на підлогу, направляти зброю в бік людей, розбирати зброю, перевіряти взаємодію деталей, здійснювати постріли. З метою дотримання заходів безпеки при поводженні зі зброєю вона спочатку має бути розряджена, а вже потім оглядатися.

Найважливішим моментом при огляді боєприпасів до гранатометів є визначення, чи є дані граната чи постріл вистріляними, тобто чи пройшли вони каналом ствола гранатомету, визначення типу та виду підривача. Підривач - це механізм, як правило, змонтований у металевому корпусі, призначений для підривання основного заряду вибухової речовини за допомогою детонації від первісного імпульсного вибуху самого підривача.

Споряджаються підривачі дуже сильною високочутливою, так званою ініціюючою вибуховою речовиною, тому вони дуже чутливі до всіх зовнішніх впливів (розбирання, удар, струс, нагрівання і т.д.).

Будучи відділеними від основного заряду вибухової речовини, самі по собі підривачі становлять велику небезпеку і при вибуху можуть привести до загибелі людей. Тому при виявленні боєприпасів подібного типу, вкрай необхідні знання та навички поводження з відповідними об'єктами спеціаліста вибухотехніка. І навпаки, якщо підствольний гранатомет споряджений гранатою, при його огляді та вилученні гранати з каналу ствола, вкрай необхідні знання та навички поводження з відповідними об'єктами спеціаліста баліста.

Боєприпаси до гранатометів повинні бути оглянуті спеціалістом-вибухотехніком, про що має бути складений відповідний акт, згідно якого, у відповідності до виду, типу та ступеню вибухонебезпечності виявленого об'єкту, спеціаліст визначає подальші дії з виявленим об'єктом (чи безпечний він і має можливість до вилучення та транспортування, або знешкоджується на місці виявлення).

Зброя та боєприпаси до неї після огляду вилучаються та упаковуються належним чином у присутності спеціаліста-баліста (або безпосередньо за його участі).

Висновки. / Conclusions. Підводячи підсумки слід зазначити, що огляд місця події та огляд такої вогнепальної зброї, як гранатомети та боєприпасів до них на місці їх виявлення повинні здійснюватися із дотриманням відповідних заходів безпеки та залученням спеціаліста-баліста і спеціаліста-вибухотехніка.

СПИСОК ВИКОРИСТАНИХ ДЖЕРЕЛ

1. Цуцкірідзе М. С. Проблемні питання досудового розслідування в зоні проведення АТО. Особливості процесуального доказування у кримінальних провадженнях 239 Кримінально-процесуальне право та криміналістика про злочини, вчинені на тимчасово окупованих територіях : матеріали ІІ круглого столу (м. Сєверодонецьк, 3 листопада 2017 року). Київ : Національна академія прокуратури України, 2018. С. 146–150.

2. Пам'ятка для випускників закладів вищої освіти МВС України з документування злочинів, пов'язаних із збройною агресією РФ проти України : [практ. посіб.] / кол. авт.-уклад.: О. А. Моргунов, О. М. Музичук, В. В. Романюк та ін. ; упоряд.: В. О. Невядовський ; за заг. ред. В. В. Сокурєнка; МВС України, Харків. нац. ун-т внутр. справ. Харків : ХНУВС, 2023. 42 с.

3. Сіротченков Д. Ю. Організаційно-тактичні особливості проведення огляду місця події при розслідуванні хуліганства, вчиненого з використанням вогнепальної зброї. Науковий вісник Дніпропетровського державного університету внутрішніх справ. 2016. № 4. С. 309–315.

4. Коваленко В. В. Організація і тактика огляду вогнепальної зброї і боєприпасів на місці їх виявлення. ISSN 2524-0323. Вісник ЛДУВС ім. Е.О. Дідорєнка. 2017. № 1(77).

5. Методичні рекомендації із встановлення належності 40-мм дульнозарядних гранатометів до вогнепальної зброї та їх придатності до стрільби \ [укл. Д. Ю. Гамов]. – К.: ДНДЕКЦ МВС України, 2015. – 38с.: іл.