

SCI-CONF.COM.UA

**SCIENCE AND INNOVATION
OF MODERN WORLD**



**PROCEEDINGS OF IV INTERNATIONAL
SCIENTIFIC AND PRACTICAL CONFERENCE
DECEMBER 21-23, 2022**

**LONDON
2022**

SCIENCE AND INNOVATION OF MODERN WORLD

Proceedings of IV International Scientific and Practical Conference

London, United Kingdom

21-23 December 2022

London, United Kingdom

2022

UDC 001.1

The 4th International scientific and practical conference “Science and innovation of modern world” (December 21-23, 2022) Cognum Publishing House, London, United Kingdom. 2022. 753 p.

ISBN 978-92-9472-194-5

The recommended citation for this publication is:

Ivanov I. Analysis of the phaunistic composition of Ukraine // Science and innovation of modern world. Proceedings of the 4th International scientific and practical conference. Cognum Publishing House. London, United Kingdom. 2022. Pp. 21-27. URL: <https://sci-conf.com.ua/iv-mizhnarodna-naukovo-praktichna-konferentsiya-science-and-innovation-of-modern-world-21-23-12-2022-london-velikobritaniya-arhiv/>.

Editor

Komarytskyy M.L.

Ph.D. in Economics, Associate Professor

Collection of scientific articles published is the scientific and practical publication, which contains scientific articles of students, graduate students, Candidates and Doctors of Sciences, research workers and practitioners from Europe, Ukraine and from neighbouring countries and beyond. The articles contain the study, reflecting the processes and changes in the structure of modern science. The collection of scientific articles is for students, postgraduate students, doctoral candidates, teachers, researchers, practitioners and people interested in the trends of modern science development.

e-mail: london@sci-conf.com.ua

homepage: <https://sci-conf.com.ua>

©2022 Scientific Publishing Center “Sci-conf.com.ua” ®

©2022 Cognum Publishing House ®

©2022 Authors of the articles

TABLE OF CONTENTS

AGRICULTURAL SCIENCES

1. *Buhra M., Hrytsulyak H.* 15
APPLICATION OF PHYSICO-CHEMICAL METHODS OF SOIL RESEARCH IN AGRICULTURE
2. *Horodyska O. P., Burdyha V. M.* 20
ECONOMICAL EFFICIENCY OF CULTIVATION OF NEW BUCKWHEAT BREEDING MATERIAL
3. *Брен О. Г., Брен О. А.* 23
ҐРУНТОВА СХОЖІСТЬ НАСІННЯ ГІБРИДУ ПАВЛОВНІЇ РАО TONG

BIOLOGICAL SCIENCES

4. *Venhryniuk I. V., Sirenko A. G.* 27
SPIDERS (ARANEIDAE, ARANEI, ARANIDA, ARTHROPODA) OF KARST GYPSUM CRATERS OF THE HILLS NEAR THE DNIESTER VALLEY

MEDICAL SCIENCES

5. *Horodnov Ye.* 31
JUSTIFICATION OF THE USE OF AUTOPLASMA IN THE TREATMENT OF GENERALIZED PERIODONTAL DISEASES
6. *Kovpak A. V., Tumofiychyk I. R., Semenenko S. B., Savchyk T. P.* 39
FIBRINOLYSIS AND PROTEOLYSIS IN SPONTANEOUS HYPERTENSIVE RATS IN TREATMENT WITH RAMIPRIL
7. *Levandovska K.* 46
INDICATORS OF INDIVIDUAL PERCEPTION OF PHYSICAL ACTIVITY IN PATIENTS WITH ACUTE MYOCARDIAL INFARCTION COMPLICATED BY DECOMPENSATED HEART FAILURE AFTER TREATMENT WITH ARGININE DRUGS
8. *Vynogradova O., Batig V., Luka M. T., Kriazhev S. V., Zaviiskyi B.* 53
НОМОСЫСТЕИНЕМИЯ В СО-МОРБИДНОЙ ПАТОЛОГИИ
9. *Балтабаева С. Т., Кукузов И. Ж., Фомина К. А., Ким Е. В.* 58
ДОБРОКАЧЕСТВЕННОЕ НОВООБРАЗОВАНИЕ ГИПОФИЗА В АСПЕКТЕ МОРФОЛОГИИ
10. *Власенко В. Г., Кучеренко Б. Ю., Цимбал Д. О.* 66
ВАЖЛИВІСТЬ НАДАННЯ СВОЄЧАСНОЇ ТА ЕФЕКТИВНОЇ ПЕРШОЇ ДОМЕДИЧНОЇ ДОПОМОГИ В УМОВАХ БОЙОВИХ ДІЙ
11. *Журавель В. І., Алексійчук О. Ю., Журавель В. В.* 74
РЕГУЛЮВАННЯ УПРАВЛІНСЬКОЇ СИСТЕМИ – ЯК ІV-А ТЕХНОЛОГО-ФУНКЦІОНАЛЬНА ФАЗА ПРОЦЕСУ УПРАВЛІННЯ

12.	Каньовська Л. В., Докійчук Н. Ф. СУЧАСНІ АСПЕКТИ ЛІКУВАННЯ ХВОРОБИ КРОНА	85
13.	Каньовська Л. В., Дутка Д. А., Краснопортко Ю. О. ПНЕВМОНІЇ: ЛІКУВАННЯ НЕГОСПІТАЛЬНОЇ ПНЕВМОНІЇ У ІV ГРУПИ ХВОРИХ	91
14.	Карнаух Е. В., Шокало І. В., Шальнова О. І., Коробко Е. Ю. СИТУАТИВНА ТРИВОЖНІСТЬ СТУДЕНТСТВА ЯК ПРОЯВ ПСИХО-СОЦІАЛЬНОЇ ТРАВМАТИЗАЦІЇ В РЕАЛІЯХ СЬОГОДЕННЯ УКРАЇНИ	96
15.	Костенко С. Б., Гнеушева О. О. АНАЛІЗ ЕФЕКТИВНОСТІ ВИКОРИСТАННЯ МІНІМАЛЬНО ІНВАЗИВНИХ МЕТОДІВ ЛІКУВАННЯ КАРІОЗНИХ ТА НЕКАРІОЗНИХ ПАТОЛОГІЙ ТВЕРДИХ ТКАНИН ЗУБІВ	107
16.	Марченко А. С., Нгуєн Хаї Данг, Дяденко А. В. СТАТИСТИЧНИЙ АНАЛІЗ АТРОФІЧНОГО ГАСТРИТУ У СТУДЕНТІВ МЕДИЧНОГО УНІВЕРСИТЕТУ ПІД ЧАС ВІЙНИ	114
17.	Марченко А. С., Радєвіч Є. В. РОЛЬ НУТРИТИВНОЇ ПІДТРИМКИ ХВОРИХ В ПАЛІАТИВНІЙ МЕДИЦИНІ	117
18.	Марченко А. С., Долик А. А., Яхно Я. А. ОБІЗНАНІСТЬ І НЕПРАВИЛЬНЕ СПРИЙНЯТТЯ ХОСПІСНОЇ ТА ПАЛІАТИВНОЇ ДОПОМОГИ	122
19.	Михайличенко Б. В., Біляков А. М., Личман Т. В. ОСОБЛИВОСТІ ІДЕНТИФІКАЦІЇ НЕВІДОМИХ ЗАГИБЛИХ ОСІБ ПІД ЧАС ВІЙСЬКОВИХ ДІЙ В УКРАЇНІ	125
20.	Нечипуренко О. М. КОМПЛЕКСНА РЕАБІЛІТАЦІЯ ДІТЕЙ З КОМОРБІДНОЮ ПАТОЛОГІЄЮ, ЯКІ СТРАЖДАЮТЬ НА ПОВТОРНІ ЕПІЗОДИ ГОСТРИХ РЕСПІРАТОРНИХ ЗАХВОРЮВАНЬ ТА ПОРУШЕННЯМ ПОСТАВИ	130
21.	Печеряга С. В., Плиська Т. І. ВЕДЕННЯ СЕЧОКАМ'ЯНОЇ ХВОРОБИ ПІД ЧАС ВАГІТНОСТІ	138
22.	Приймак С. Г., Клещук А. А. ЧАСТОТА ТА ФАКТОРИ РИЗИКУ РЕЦИДИВУ ГЕСТАЦІЙНОГО ДІАБЕТУ	144
23.	Свириденко В. В., Гайдаманчук П. С. ВІДНОВЛЕННЯ ГОЛОСОВОЇ ФУНКЦІЇ ЛЮДИНИ ЗА ФУНКЦІОНАЛЬНИХ ПОРУШЕНЬ	147
24.	Тимошина О. В., Єременко А. В., Юрченко А. О., Конюшевська А. А. ПОЛОГОВІ ТРАВМИ. ПРИЧИНИ ТА НАСЛІДКИ	158
25.	Шумко Г. І., Швець О. В. ОСНОВНІ ПРИЧИНИ ТА ДИФЕРЕНЦІЙНА ДІАГНОСТИКА БОЛЮ У ГРУДНІЙ КЛІТЦІ	162

PHARMACEUTICAL SCIENCES

26. *Бублик О. Д., Задорожній П. В., Кисельов В. В., Охтіна О. В., Харченко О. В.* 169
МАРКЕТИНГОВІ ДОСЛІДЖЕННЯ ФАРМАЦЕВТИЧНОГО РИНКУ НООТРОПНИХ ЛІКАРСЬКИХ ЗАСОБІВ В УКРАЇНІ

CHEMICAL SCIENCES

27. *Prystynskyi S., Budash Yu.* 173
VALIDATION OF THE INJECTION MOLDING PROCESS FOR THE RECYCLING OF MULTICOMPONENT WASTE POLYMERS
28. *Попова Є. Є., Лабяк О. В.* 176
РОЗРОБКА РЕЦЕПТУРИ ТВЕРДОГО ДЕЗОДОРАНТУ У ФОРМІ СТИКУ
29. *Ткач В. В., Кушнір М. В., Понич Л. І., Петрусяк Т. В.* 180
КОМБІНОВАНІ ХІМІКО-МАТЕМАТИЧНІ ЗАВДАННЯ В БРАЗИЛЬСЬКОМУ СТИЛІ НА ТЕМУ НІМЕЦЬКОЇ НАРОДНОЇ КОЛЯДКИ

TECHNICAL SCIENCES

30. *Dorofieieva K., Martynenko Ya., Tkachuk I.* 185
HAMMING CODE IN COMPUTER NETWORK
31. *Kharuta V., Ishchenko V.* 188
SIMULATION OF METHODS OF ADAPTIVE MANAGEMENT OF THE DEVELOPMENT OF SOFTWARE PROJECTS
32. *Kharuta V., Moseichuk M.* 191
SYSTEMATIC APPROACH TO MANAGEMENT OF ENERGY SAVING PROJECTS IN TRANSPORT CONSTRUCTION
33. *Polishko S., Smetana R., Shyovalova D., Arakelov S.* 193
INTERACTION OF PHOSPHORUS WITH ALLOYING COMPONENTS AND MODIFIER ELEMENTS IN REINFORCING STEELS
34. *Popov S. M., Laptieva H. M., Shumykin S. O., Oblogin V. D.* 198
ANALYSIS OF THE MECHANISM OF SURFACE WEAR AS FOR OPERATING CONDITIONS CRAWLER CRANE PARTS
35. *Shyrmovska N., Voznyi I., Lasoriv O.* 201
OPTIMIZATION OF COURIER ROUTES BASED ON THE ANT ALGORITHM
36. *Березовський А. П., Трус О. М., Прокопенко Е. В.* 210
СТАН УМОВ І БЕЗПЕКИ ПРАЦІ ТА ВИРОБНИЧОГО ТРАВМАТИЗМУ В СІЛЬСЬКОМУ ГОСПОДАРСТВІ УКРАЇНИ
37. *Жабінець Ю. В.* 214
СУЧАСНІ ТЕНДЕНЦІЇ РОЗВИТКУ ТЕХНОЛОГІЙ ІНТЕРНЕТ РЕЧЕЙ

38. *Зайчик В. О.* 216
ПІДХІД ЩОДО РОЗВ'ЯЗАННЯ ЗАДАЧІ ГЕНЕРАЦІЇ ОЦІНОК
ДЛЯ РЕКОМЕНДАЦІЙНОЇ СИСТЕМИ
39. *Захарова І. В.* 221
ВІДНОВЛЕННЯ ДЕТАЛЕЙ МАШИН І КОНСТРУКЦІЙ
МЕТОДОМ ДУГОВОЇ МЕТАЛІЗАЦІЇ З ПУЛЬСУЮЧИМ
РОЗПИЛЮВАЛЬНИМ ПОТОКОМ ПОВІТРЯ
40. *Карнов В. Ю., Носко О. А., Ковзик А. М.* 230
ЛИТІ ПОРИСТІ МАТЕРІАЛИ
41. *Савчук Т. О., Мороз В. В.* 238
УДОСКОНАЛЕНИЙ АЛГОРИТМ ПЕРВИННОГО ПІДБОРУ
ПЕРСОНАЛУ
42. *Трофименко М. С.* 242
РОЗРОБКА АЛГОРИТМУ КЕРУВАННЯ КВАДРОКОПТЕРОМ НА
БАЗІ МІКРОКОНТРОЛЕРА ARDUINI UNO
43. *Фарісєєв А. Г., Двали А. М.* 246
ОБГРУНТУВАННЯ ТЕХНОЛОГІЇ СОЛОДКИХ СТРАВ ДЛЯ
ФУНКЦІОНАЛЬНОГО ХАРЧУВАННЯ ЗА РАХУНОК
ВИКОРИСТАННЯ КОМБІНОВАНОЇ СИРОВИНИ

PHYSICAL AND MATHEMATICAL SCIENCES

44. *Лисянська Г. В., Гаєвська В. О.* 254
МЕТОД КОМПЛЕКСНИХ ЧИСЕЛ В АНАЛІТИЧНІЙ ГЕОМЕТРІЇ.
РІВНЯННЯ ПРЯМОЇ НА ПЛОЩИНІ

GEOGRAPHICAL SCIENCES

45. *Антоненко В. С., Задорожній Д. М.* 259
ПРИРОДНІ ЗАПОВІДНІ ТЕРИТОРІЇ УКРАЇНИ ЗА НАСЛІДКАМИ
РОСІЙСЬКОЇ ВІЙСЬКОВОЇ АГРЕСІЇ: ПРОБЛЕМИ
ВІДНОВЛЕННЯ ТА БЕЗПЕКИ ЗАЛУЧЕННЯ В ТУРИСТИЧНУ
ДІЯЛЬНІСТЬ
46. *Дерябіна І. О., Уманська О. В.* 269
ПОВТОРЮВАНІСТЬ ГРОЗ В УКРАЇНІ В ХОЛОДНЕ ПІВРІЧЧЯ З
2017 РОКУ ПО 2021 РІК

ASTRONOMY

47. *Осинчук М. М., Момот М. А., Федюк Д. О.* 273
ТРАЄКТОРІЇ РУХУ ЧАСТИНОК ПРОТОЗОРИЯНОЇ ТУМАННОСТІ
В ГРАДІЄНТНОМУ ПОЛІ ПЛАНЕТАРНОГО ВИХОРУ

PEDAGOGICAL SCIENCES

48. *Afandiyeva Aytakin Telman, Aliyeva Gunel Fizuli* 276
CANVA SMART CARD PLATFORM FOR THE TEACHING
PROCESS

49.	<i>Jumaev Sirojiddin</i>	281
	USE OF PROBLEM EXERCISES IN THE ORGANIZATION OF EDUCATIONAL AND CREATIVE ACTIVITIES OF STUDENTS IN TEACHING MOLECULAR BIOLOGY	
50.	<i>Kononets N., Nestulya S.</i>	287
	STRUCTURAL AND CONTENT MODEL FOR ELECTRONIC STUDY GUIDE ON INFORMATION SYSTEMS AND TECHNOLOGIES AT THE ENTERPRISE	
51.	<i>Ананьян Е. Л.</i>	293
	ДО ПРОБЛЕМИ ВИКОРИСТАННЯ ІННОВАЦІЙНИХ ВІЗУАЛЬНИХ РЕСУРСІВ НА УРОЦІ ІНОЗЕМНОЇ МОВИ	
52.	<i>Антоненко І. В.</i>	299
	АСПЕКТИ ОНЛАЙН НАВЧАННЯ В ОСВІТНІЙ СТРАТЕГІЇ ДИЗАЙН-СТУДІЇ	
53.	<i>Бондаренко В. В.</i>	309
	ФОРМУВАННЯ ПРЕДМЕТНИХ ТА МІЖПРЕДМЕТНИХ МИСТЕЦЬКИХ КОМПЕТЕНТНОСТЕЙ МОЛОДШИХ ШКОЛЯРІВ В УМОВАХ НУШ	
54.	<i>Бубін А. О.</i>	314
	ЦІНІСНИЙ ВИМІР ПРОФЕСІЙНОЇ ПІДГОТОВКИ ПЕДАГОГІЧНИХ ПРАЦІВНИКІВ ЗАКЛАДУ ДОШКІЛЬНОЇ ОСВІТИ	
55.	<i>Бурдяк І., Криськів М.</i>	320
	МЕТОДИ ФОРМУВАННЯ ОРФОГРАФІЧНИХ УМІНЬ І НАВИЧОК ПІД ЧАС ВИВЧЕННЯ ЧАСТКИ В ШКОЛІ	
56.	<i>Время В. А.</i>	329
	ПРИЧИНИ ВИНИКНЕННЯ ТА ОСОБЛИВОСТІ ЗАНИЖЕНОЇ САМООЦІНКИ МОЛОДШИХ ШКОЛЯРІВ	
57.	<i>Глобіна Л. В.</i>	335
	ДИСТАНЦІЙНЕ НАВЧАННЯ В УМОВАХ ВІЙНИ: ВИКЛИКИ СЬОГОДЕННЯ	
58.	<i>Горшкальова Т. М.</i>	339
	МУЗИКОТЕРАПІЯ, ЯК ЗАСІБ ПСИХОКОРЕКЦІЇ ДІТЕЙ З ОСОБЛИВИМИ ОСВІТНИМИ ПОТРЕБАМИ	
59.	<i>Грігор'єва І. М., Зінченко Н. В., Коломієць Н. Г., Лук'яненко М. М.</i>	346
	ВИКОРИСТАННЯ ІНФОРМАЦІЙНИХ ТЕХНОЛОГІЙ НА ЗАНЯТТЯХ МАТЕМАТИКИ	
60.	<i>Дардан Т. С., Гудима М. І., Попович А. В., Кульматицька О. Р.</i>	350
	МИСТЕЦТВО І МОЗОК	
61.	<i>Кравчук О., Криськів М.</i>	355
	ЗАСВОЄННЯ ОРФОГРАФІЧНИХ ТА ПУНКТУАЦІЙНИХ ПРАВИЛ ПІД ЧАС ВИВЧЕННЯ ДІСПРИКМЕТНИКА	

62. **Кузнєцова Г. П.** 365
 ВИКОРИСТАННЯ ВІДЕО КОНТЕНТУ КАНАЛУ YOUTUBE ДЛЯ
 ПОКРАЩЕННЯ КОМУНІКАТИВНИХ НАВИЧОК СТУДЕНТІВ
 ТЕХНІЧНИХ СПЕЦІАЛЬНОСТЕЙ У ВИЩОМУ НАВЧАЛЬНОМУ
 ЗАКЛАДІ
63. **Лунячек В. Е.** 373
 ІНСТИТУЦІЙНИЙ АУДИТ ОЧИМА ВЧИТЕЛЯ
64. **Маринець Н. В.** 377
 ФОРМУВАННЯ ІНКЛЮЗИВНОГО ОСВІТНЬОГО СЕРЕДОВИЩА
 У НУШ
65. **Марченко В. О.** 382
 ДО ПИТАННЯ ФОРМУВАННЯ НАВИКІВ РОБОТИ ІЗ
 ДЖЕРЕЛАМИ ПРИ ВИВЧЕННІ СУСПІЛЬНИХ ДИСЦИПЛІН
66. **Мехралиева З. М.** 385
 ГОСУДАРСТВЕННАЯ ПОЛИТИКА ЗАЩИТЫ СЕМЬИ И
 ДЕТСТВА
67. **Мехралиева У. Б.** 390
 РОЛЬ ГАСАН БЕКА ЗАРДАБИ В РАЗВИТИИ ПРОСВЕЩЕНИЯ
 ВО ВТОРОЙ ПОЛОВИНЕ XIX ВЕКА В АЗЕРБАЙДЖАНЕ И
 ПРОГРЕССИВНЫЕ ИДЕИ ПЕРВОЙ АЗЕРБАЙДЖАНСКОЙ
 ГАЗЕТЫ «ЭКИНЧИ»
68. **Перебейнос В. Б., Пакулин С. Л., Феклистова И. С., Пакулина А. С.** 394
 ПЕРСПЕКТИВНОСТЬ ВНЕДРЕНИЯ ГИПОКСИЧЕСКИХ
 ВОЗДЕЙСТВИЙ В ТРЕНИРОВОЧНОМ ПРОЦЕССЕ
 ДЗЮДОИСТОВ-ВETERАНОВ
69. **Стрижак Ю., Гриньова М.** 405
 ТРЕНІНГ ЯК ЗАСІБ ПІДВИЩЕННЯ МОТИВАЦІЇ ДО
 САМОРЕГУЛЯЦІЇ НАВЧАННЯ МАЙБУТНІХ УЧИТЕЛІВ
 ІНОЗЕМНОЇ МОВИ
70. **Федь І. А., Поздняков О. С.** 412
 ЗДОРОВ'ЯЗБЕРІГАЮЧА КОМПЕТЕНТНІСТЬ МАЙБУТНЬОГО
 ВЧИТЕЛЯ ФІЗИЧНОЇ КУЛЬТУРИ ТА ЦІЛІСНІСТЬ ЗДОРОВ'Я ЯК
 СКЛАДНА ФІЗІОЛОГІЧНА КАТЕГОРІЯ

PSYCHOLOGICAL SCIENCES

71. **Галушко С. М.** 423
 ОСОБИСТІСТЬ МАТЕРІ ЯК ФАКТОР ФОРМУВАННЯ
 НАЦІОНАЛЬНО-КУЛЬТУРНОЇ ІДЕНТИЧНОСТІ У ДИТИНИ
72. **Жарков О. В., Чиханцова О. А.** 426
 ПСИХОЛОГІЧНІ ОСОБЛИВОСТІ РОЗВИТКУ ТВОРЧИХ
 ЗДІБНОСТЕЙ У СТУДЕНТІВ З ІНВАЛІДНІСТЮ
73. **Козаченко Д. О.** 436
 ВЗАЄМОЗВ'ЯЗОК ІРРАЦІОНАЛЬНИХ УСТАНОВОК ТА РІВНЯ
 ТРИВОЖНОСТІ В ЮНАЦЬКОМУ ВІЦІ

74. *Кушніренко О. Е., Цибух Л. М.* 439
ОСОБЛИВОСТІ ПОВЕДІНКИ ПІДЛІТКІВ В ЗАЛЕЖНОСТІ ВІД РІВНЯ АГРЕСІЇ ТА ТРИВОЖНОСТІ
75. *Поцулко О. А., Павелко К. А.* 445
ПСИХОЛОГІЧНА КОМФОРТНІСТЬ КОГНІТИВНИХ ПРОЦЕСІВ ДИСТАНЦІЙНОГО НАВЧАННЯ
76. *Рудюк Н. Л.* 455
ПАНІЧНА АТАКА В УМОВАХ ВІЙНИ: ЯК ПОДОЛАТИ ТА ПОВЕРНУТИ ПРОДУКТИВНІСТЬ
77. *Саєнко А. О., Макаренко Н.* 458
ВИКОРИСТАННЯ ІНФОРМАЦІЙНО-КОМУНІКАТИВНИХ ТЕХНОЛОГІЙ В ОСВІТНЬОМУ ПРОЦЕСІ ПІД ЧАС ДИСТАНЦІЙНОГО НАВЧАННЯ

SOCIOLOGICAL SCIENCES

78. *Orynbekova D. S.* 468
PROBLEMS OF TEACHERS' ADAPTATION TO DISTANCE TEACHING TECHNOLOGIES
79. *Гапон К. С., Ревко А. М.* 474
СОЦІАЛЬНЕ ПІДПРИЄМНИЦТВО ТА СОЦІАЛЬНИЙ КАПІТАЛ ЯК ІНСТРУМЕНТИ ПОДОЛАННЯ СОЦІАЛЬНИХ ПРОБЛЕМ В СУЧАСНИХ УМОВАХ
80. *Романович В. І., Гальчинська О. С., Лежнев О. О.* 481
ПРОДУКТИ ІГРОВОЇ ІНДУСТРІЇ В КОНТЕКСТІ ГРАФІЧНОГО ДИЗАЙНУ

JOURNALISM

81. *Shkil A. S.* 484
CHANGES IN INTERNET FREEDOM OF UKRAINE CAUSED BY RUSSIAN INVASION
82. *Бахметьєва А. М., Федотова А. В.* 487
ТРАНСФОРМАЦІЯ ОБРАЗА УКРАЇНЦЯ В ПОЛЬСЬКИХ МЕДІА

ART

83. *Алтухов В. А., Вей Вей* 494
ВПЛИВ КУЛЬТУРНИХ ВІДМІННОСТЕЙ МІЖ КИТАЄМ ТА ЗАХОДОМ НА РОЗВИТОК ТАНЦЮВАЛЬНОГО МИСТЕЦТВА
84. *Ісупова А. Г., Дем'янчук А. Л., Яцеленко А. А., Плахотнюк О. А.* 500
БАЛЕТ «ЛІЛЕЯ» БАЛЕТМЕЙСТЕРА ГЕРМАНА ІСУПОВА
85. *Толошняк Н. А., Хабайлюк Х.* 503
ПЛАТОН МАЙБОРОДА – ПАТРІАРХ УКРАЇНСЬКОЇ ЕСТРАДНОЇ МУЗИКИ

86. *Чеботару К. С., Скопцова О. М.* 508
 ТРАНСФОРМАЦІЯ КОЛЯДОК І ЩЕДРІВОК У ХОРОВІЙ
 ТВОРЧОСТІ СУЧАСНИХ УКРАЇНСЬКИХ КОМПОЗИТОРІВ
87. *Шпирало-Запоточна Л. Р.* 515
 МІФООБРАЗ Т. Г. ШЕВЧЕНКА В КУЛЬТУРНИХ ВІЗІЯХ
 ХХІ СТОЛІТТЯ

HISTORICAL SCIENCES

88. *Безцінна Н. М.* 522
 ФОРМИ І МЕТОДИ ФОРМУВАННЯ ГРОМАДЯНСЬКОЇ ПОЗИЦІЇ
 УЧНІВ НА УРОКАХ ІСТОРІЇ
89. *Логвинюк Т., Сога Л.* 525
 ГЕНДЕРНА РІВНІСТЬ ТА УТВЕРДЖЕННЯ ЦИВІЛІЗОВАНИХ
 НОРМ ЖИТТЯ

LITERATURE

90. *Пшенична М. С.* 529
 БЕЗЧЕСТЯ ДЖ. М. КУТЗЕЕ ЯК РОМАН ПРО МИТЦЯ

PHILOLOGICAL SCIENCES

91. *Kobalia L.* 533
 SUBSTANTIVE COMPOSITES AND FUNCTIONAL-SEMANTIC
 ASPECTS OF THE TEXT
92. *Mahmudova Shelale Amirkhan gizi* 539
 DESCRIPTION OF NATURE AND IMAGES IN THE STORY
 “MOVE” BY ABDULLA SHAIG
93. *Rusadze I.* 544
 PROFICIENT ACHIEVEMENT FACTORS IN PRONUNCIATION
94. *Дем'яненко Н. Б.* 552
 ОСОБЛИВОСТІ ВІДТВОРЕННЯ УКРАЇНСЬКИХ
 ФРАЗЕОЛОГІЧНИХ ОДИНИЦЬ ЗАСОБАМИ ПОЛЬСЬКОЇ МОВИ
 (НА МАТЕРІАЛІ ПУБЛІЦИСТИЧНИХ ТЕКСТІВ)
95. *Детюкова К. Д., Калашнікова М. Ю.* 557
 ОСОБЛИВОСТІ ФОРМУВАННЯ НЕОЛОГІЗМІВ У ПЕРІОД
 ПАНДЕМІЇ COVID-19 (НА МАТЕРІАЛІ АНГЛІЙСЬКОЇ МОВИ)
96. *Заборовська С. В., Аль-Газо Н. В., Шафоростова С. Г., Шубладзе О. Е.* 563
 КОНФЛІКТ ТА СПІВІСНУВАННЯ КУЛЬТУР
97. *Карпенко О. Ю., Сумкіна А. О.* 570
 СИНТАКСИЧНІ ОСОБЛИВОСТІ ЖІНОЧОГО ПОЛІТИЧНОГО
 ДИСКУРСУ (НА МАТЕРІАЛІ ПРОМОВ К. МІДДЛТОН І
 Д. СПЕНСЕР)
98. *Муравін О. В.* 582
 АНІМОГРАМА ПОЕТА (ШТРИХИ ДО ПОЕТИЧНОГО ПОРТРЕТУ
 П. ВОЛЬВАЧА)

99. *Погребна О. О.* 588
ЛІНГВОСТИЛІСТИЧНІ ОСОБЛИВОСТІ АНГЛІЙСЬКОМОВНИХ
ГАЗЕТНИХ ТЕКСТІВ (НА ПРИКЛАДІ ГАЗЕТНИХ ОБ'ЯВ)

PHILOSOPHICAL SCIENCES

100. *Vynohradaska V. H.* 599
THE BIRTH OF RELIGION

ECONOMIC SCIENCES

101. *Antoniuk N.* 603
DIGITALIZATION OF ANTI-CRISIS MANAGEMENT OF THE
NATIONAL ECONOMY IN THE CONDITIONS OF WAR (BY THE
EXAMPLE OF UKRAINE)
102. *Kralia V., Podolska O.* 608
FEATURES OF IMPLEMENTATION OF INNOVATIONS IN THE
ENTERPRISE MANAGEMENT SYSTEM
103. *Sloboda L. Ya., Ngombe Makaya Myriam, Ogori Omorhoro Solomon* 614
MODERN DIRECTIONS OF BANK CREDIT RISK MANAGEMENT
AND CREDIT POLICY IMPROVEMENT
104. *Варламова М. Л., Ішук Ю. А.* 625
БРЕНД-МЕНЕДЖМЕНТ У ДІЯЛЬНОСТІ МІЖНАРОДНИХ
КОМПАНІЙ
105. *Гамидзаде Этибар Огтай оглы* 629
ОЦЕНКА ТЕНДЕНЦИЙ РАЗВИТИЯ НАУКОЕМКОГО
ПРОИЗВОДСТВА
106. *Кахович О. О., Кібка О. І.* 633
ОСОБЛИВОСТІ МІЖНАРОДНИХ ЕКОНОМІКО-
ІНВЕСТИЦІЙНИХ ВІДНОСИН УКРАЇНИ В УМОВАХ
ГЛОБАЛІЗАЦІЇ
107. *Келманович О.* 637
ШЛЯХИ ПІДВИЩЕННЯ ЕФЕКТИВНОСТІ МАРКЕТИНГОВИХ
ДОСЛІДЖЕНЬ
108. *Кичигін А. М., Савченко М. В.* 640
СТИМУЛЮВАННЯ РОЗВИТКУ ЛЮДСЬКОГО КАПІТАЛУ ЯК
АСПЕКТ ПІДВИЩЕННЯ КОНКУРЕНТОСПРОМОЖНОСТІ
ПІДПРИЄМСТВА
109. *Куруджи Ю. В., Ромах В. Л.* 644
РОЛЬ ПОРТОВОГО ОПЕРАТОРА В МОДЕЛЮВАННІ
ЛАНЦЮГІВ ПОСТАЧАНЬ
110. *Меленцова О. В., Кобзар П. А.* 653
УПРАВЛІННЯ ФІРМОЮ В УМОВАХ КРИЗИ
111. *Міщенко В. С., Приходько А. Г.* 659
ПІДХОДИ ДО ВИЗНАЧЕННЯ ОПТИМАЛЬНОЇ СТРУКТУРИ
КАПІТАЛУ СІЛЬСЬКОГОСПОДАРСЬКИХ ПІДПРИЄМСТВ

112. *Міщенко В. С., Яковлева І. Г.* 665
 ФОРМУВАННЯ ТА ШЛЯХИ ПІДВИЩЕННЯ ДОХОДІВ
 АГРАРНОГО ПІДПРИЄМСТВА
113. *Поляк-Свергун М.* 671
 ПІДВИЩЕННЯ РОЛІ ФІНАНСІВ В УМОВАХ ПЕРЕХОДУ ДО
 РИНКОВИХ ВІДНОСИН
114. *Прийдак Т. Б., Лега О. В., Яловега Л. В., Мокієнко Т. В., Павловська Т. С.* 674
 МЕТОДИКА ТА ОРГАНІЗАЦІЯ БУХГАЛТЕРСЬКОГО ОБЛІКУ
 РУХУ ЗАПАСІВ ПРИ БУДІВНИЦТВІ СТАНЦІЇ ТЕХНІЧНОГО
 ОБСЛУГОВУВАННЯ
115. *Рижова К. І., Добрянський О. І.* 682
 ВОДНА БЕЗПЕКА – ОСНОВА СТАЛОГО РОЗВИТКУ
116. *Сазонова С. В., Маковецька І. М.* 686
 ЗНАЧЕННЯ ОЦІНКИ ІННОВАЦІЙНИХ МЕТОДІВ УПРАВЛІННЯ
 ПЕРСОНАЛОМ ТЕЛЕКОМУНІКАЦІЙНИХ ПІДПРИЄМСТВ В
 УМОВАХ ЦИФРОВОЇ ЕКОНОМІКИ
117. *Тарасов І. Ю., Журавльова А. С.* 691
 МАРКЕТИНГОВІ ЗАСОБИ ПІДТРИМКИ БРЕНДУ НА
 РЕГІОНАЛЬНОМУ РИНКУ ПІД ЧАС ВІЙСЬКОВОГО СТАНУ

LEGAL SCIENCES

118. *Бebutova З. Ф.* 698
 ВЛИЯНИЕ СЕМЕЙНЫХ РАЗВОДОВ НА ДЕТСКУЮ
 ПСИХОЛОГИЮ: ЮРИДИЧЕСКАЯ И ХУДОЖЕСТВЕННАЯ
 ИНТЕРПРЕТАЦИЯ
119. *Бойправ Л. О., Барабаш А. Г.* 704
 ПРАВОВЕ РЕГУЛЮВАННЯ ЕКОЛОГІЧНИХ ПРАВ ГРОМАДЯН
 ЗА ЗАКОНОДАВСТВОМ УКРАЇНИ
120. *Логачова О. Г.* 709
 МЕХАНІЗМИ ФУНКЦІОНУВАННЯ ДЕРЖАВНОЇ СЛУЖБИ В
 КРАЇНАХ ЄС ТА ШЛЯХИ ЇХ УДОСКОНАЛЕННЯ В УКРАЇНІ
121. *Невінчаний В. С.* 719
 ВІЙНА ЯК ФОРС-МАЖОРНА ОБСТАВИНА В ОРЕНДНИХ
 ПРАВОВІДНОСИНАХ СУБ'ЄКТІВ ГОСПОДАРЮВАННЯ
122. *Рогова О. Г.* 724
 ФЕНОМЕН ВІДРОДЖЕННЯ ДОВІРИ ДО ПРАВА В УМОВАХ
 ВІЙНИ
123. *Степаненко А. О.* 733
 ЗАХИСТ ЦИВІЛЬНОГО НАСЕЛЕННЯ В ХОДІ ВОЄННОГО
 КОНФЛІКТУ В УКРАЇНІ
124. *Стехіна Т. О.* 738
 СУЧАСНІ АСПЕКТИ АДМІНІСТРАТИВНОЇ
 ВІДПОВІДАЛЬНОСТІ

125.	<i>Фролова Д. С.</i>	744
	АЛЬТЕРНАТИВНЕ ВИРІШЕННЯ СПОРТИВНИХ СПОРІВ У СФЕРІ ФУТБОЛУ	
126.	<i>Церковна О. В., Середницька І. А.</i>	749
	ІСТОТНІ УМОВИ ЕЛЕКТРОННОГО ДОГОВОРУ	

AGRICULTURAL SCIENCES

APPLICATION OF PHYSICO-CHEMICAL METHODS OF SOIL RESEARCH IN AGRICULTURE

Buhra Mykola

Hrytsulyak Halyna

Ivano-Frankivsk National Technical

University of Oil and Gas,

Karpatska St. 15, Ivano-Frankivsk -76019, Ukraine

Abstract: The question of the study of basic physical and chemical parameters in soil science occupies an important place in the theory and practice of agriculture. In this regard, the study of the effectiveness of the application of physical and chemical methods of research on the qualitative composition and properties of drained soils in the Dniester basin is very important to ensure their rational and effective use.

Keywords: physical and chemical methods, soils the Dniester basin,

Analysis of recent research and publications. Physico-chemical properties of the soil determine the selection of soil cultivation technologies, make it possible to estimate the energy costs for them, to choose the optimal term for conducting field work with their maximum deformations and the highest productivity of agricultural work.

The amount and composition of soil colloids, their state (sol, gel) determine the most important agrophysical, physical and chemical properties of the soil. They directly affect the granulometric composition: the more colloids, the heavier the granulometric composition of the soil, that is, denser, more viscous. [with. 80. 1]

The physico-chemical parameters of soil fertility determine the acidity and alkalinity of the soil solution, the handling of easily soluble salts, and the absorption

capacity of soils.

Materials and Methods To determine the physical properties of the soil, samples of an undisturbed structure are taken. To select samples of the intact structure, a soil section up to 1m deep with vertical walls is excavated using the cutting ring method. Samples are taken with a cutting ring (the inner diameter of the cutting ring is smaller than the diameter of the box) in three repetitions (from three walls of the section) every 10 cm starting from zero to a depth of 0.5 m. The ring is pressed into the middle of each 10-centimeter layer, fixing the sample border .

Results and Discussion. Determination of the chemical properties of the surface layer of the soil uses an extremely large set of methods. As a result of their application, either the required value of the indicator or the value functionally related to it is measured. For example, the concentration of salts in the liquid phases of soil pastes saturated with water and the degree of soil salinity are estimated by the value of the specific electrical conductivity of filtrates from the pastes. [1, 2, 5]

Soil samples of disturbed structure are taken to determine VZA, a complex of chemical and geotechnical analyzes and for acidity. To do this, soil samples are taken every 10 cm to a depth of 0.5 m at sampling points with a depth of 0.6 m using a knife, shovel, or drill bits. The soil is collected in a laboratory bag. Data on the soil sample are recorded similarly [3, 5]

Analyzing the physical indicators of the drainage systems of the Dniester River, an increase in the volumetric mass of the soil in the "Bogorodchanska" o/s and "Kopanky" o/s is observed at each sampling point in comparison with 1999. And this, in turn, negatively affects the water-physical, water-air regime of the soil. At the "Gnyla Lypa" o/s, the volumetric mass of the soil has practically not changed. This is due to the fact that a significant area of the system is under pastures and hayfields, where there is no tillage with heavy machinery [3, 5, 6].

Chemical indicators (Table 1) showed a significant decrease in humus, as observed in all reference systems, with the exception of most of the drainage system "Rotten Linden", which was caused by the intensive use of land in agricultural

production during the last 8-10 years, which was accompanied by the lack of organic matter and the use of large quantities mineral fertilizers [1, 5]

Table 1.

Agrochemical indicators of the soil for 2021 according to the data of the Hydrogeological and Reclamation Service.[3]

Selection point	Humus	pH.	Nitrogen		P ₂ O ₅	K ₂ O	Sum absorbe d bases
			NO ₃ ⁻	NH ₄ ⁺			
Drainage system "Bogorodchanska"							
Target I hole 3	2,6	5,8	7,8	6,2	68	102	14,2
Target I hole 13	2,7	5,9	8,4	6,8	71	106	15,1
Target III hole 1	2,5	5,9	9,9	7,2	69	99	13,8
Target III hole 9	2,6	5,7	9,6	7,4	77	104	13,9
"Rotten Linden" drainage system							
Target I hole 1	3,9	5,9	8,5	4,2	56	68	10,4
Target I hole 5	3,6	6,2	8,9	4,5	72	83	14,5
Target II hole 1	3,9	5,8	8,6	4,1	61	63	10,0
Target II hole 7	3,2	5,9	10,1	4,6	49	74	9,1
Drainage system "Kopanka"							
Target I hole 4	2,8	6,1	10,2	8,2	83	107	13,8
Target I hole 5	3,0	6,1	11,4	8,4	89	117	13,6
Target II hole 1	2,9	6,2	12,5	8,1	99	112	14,1
Target II hole 7	2,8	6,1	10,9	9,0	96	109	14,5

Thus, in the "Bohorodchanska" drainage system, there was a decrease of 0.4-0.5% compared to 1999. In the "Kopanka" drainage system, humus decreased by 0.5-0.6%; only in the "Rotten Linden" drainage system, where the land is mainly under pastures and hayfields, the reduction of humus did not occur.

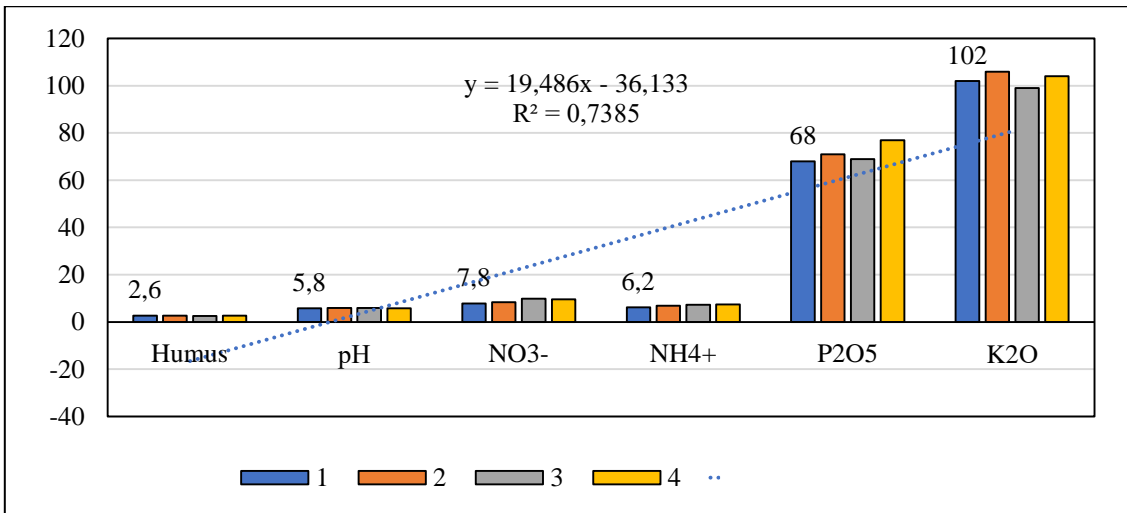

Figure 1. Drainage system "Bogorodchanska"

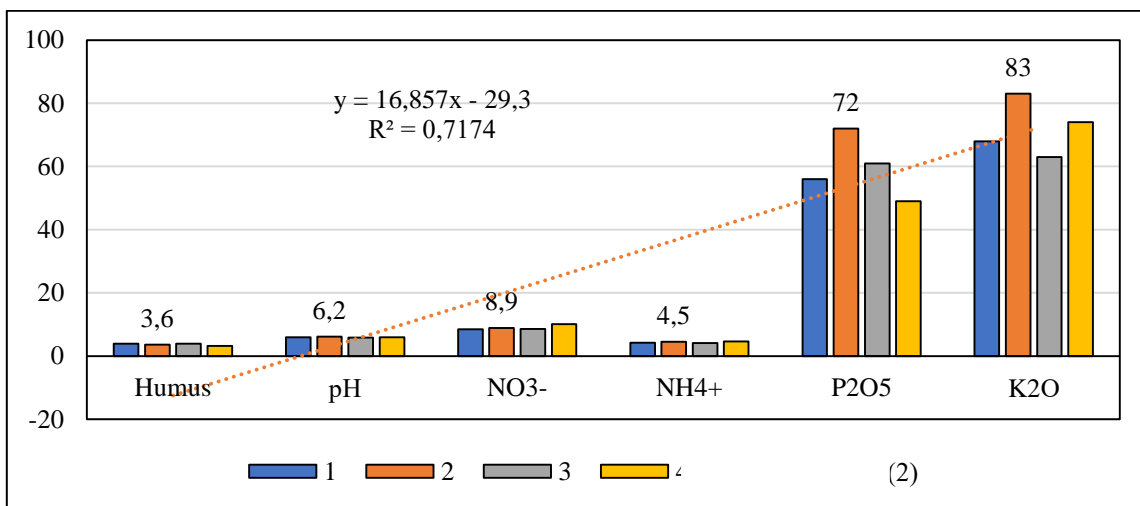

Figure 2. "Rotten Linden" drainage system

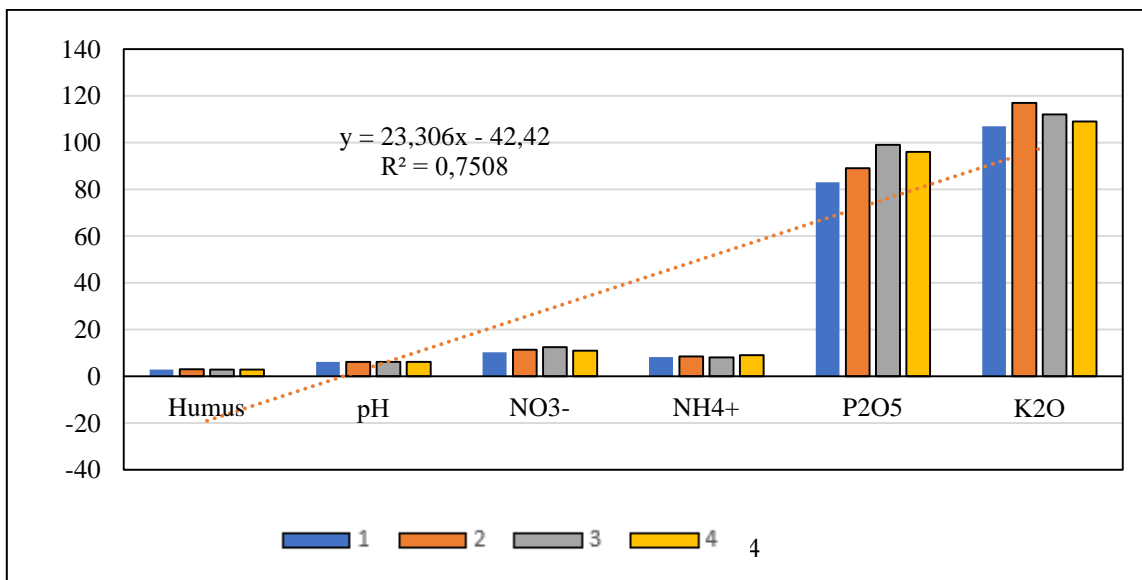

Figure 3. Drainage system "Kopanka"

A positive trend is followed by soil acidity. All soils are neutral or close to neutral, so liming is not required. Therefore, as of 2021, the content of heavy metals and pesticides in the fields that are part of the Dniester river basin within the limits of the Ivano-Frankivsk region is within the MPC. And the ecological condition of arid lands can be characterized as satisfactory. Currently, due to the intensive use of agricultural land, the content of the main plant nutrients is much higher, but the content of humus continues to decrease.

REFERENCES

1. Zabrodotska L.U. (2019) *Basics of agronomy: a study textbook* Lutsk: Inform.-ed. department of Lutsk National Technical University [in Ukrainian]
2. Kyrylchuk A.A , Bonishko O.S (2011) Soil chemistry. Basics of theory and practice: teaching. manual Lviv: Ivan Franko National University of Lviv [in Ukrainian]
3. Dniester basin management of water resources.<http://vodaif.gov.ua>
4. Vasyl Lopushnyak, Mirosława Polutrenko, Halyna Hrytsulyak, Pavlo Plevinskis, Oksana Tonkha, Olena Pikovska, Nina Bykina, Kateryna Karabach, Yurii Voloshin. Accumulation of Heavy Metals in *Silphium Perfoliatum* L. for the Cultivation of Oil-Contaminated Soils. *Ecological Engineering & Environmental Technology* 2022, 23(3), 30–39
5. Lopushniak V., Hrytsuliak H., Kotsiubynsky A., Lopushniak H. 2021. Forecasting the Productivity of the Agrophytocenoses of the *Miscanthus Giganteus* for the Fertilization Based on the Wastewater Sedimentation Using Artificial Neural Networks *Ecological Engineering & Environmental Technology*. 22(3), 11–19. <https://doi.org/10.12912/27197050/134867>
6. Lopushniak, V.I., Hrytsuliak, H.M. 2021. The models of the heavy metal accumulation of the multiple grain energy cultures for wastewater deposition on oil-polluted degraded soils. *Ecological Engineering and Environmental Technology*, 2021, 22(4), P. 1–13

UDK 633.12:631.52

**ECONOMICAL EFFICIENCY OF CULTIVATION OF NEW BUCKWHEAT
BREEDING MATERIAL**

Horodyska Olesia Petrivna

Candidate of Agricultural Sciences,
assistant professor of ecology and general biological disciplines

Burdyha Vitalii Mykolayovych

Candidate of Agricultural Sciences
director of the Research Institute of Cereal Crops
named after O. Alekseeva
Kamianets-Podilskyi, Ukraine

Annotation. Varieties, as like land, are the main irreplaceable means of production in agriculture. Increasing the buckwheat breeding efficiency is one of the urgent issues of increasing the production and consumption of grain of this important grain crop. The new varieties development adapted to growing conditions in certain soil and climatic zones, their periodic replacement with more productive and high-quality ones stabilizes the level of gross grain harvests, and therefore the agricultural commodity producers profits, gives it a stable character in space and time, regardless of weather conditions year and distribution territory.

Key words: buckwheat, economic efficiency, yield capacity, variety, selection material.

As practice and production studies show, with high technological discipline and compliance with agrotechnical requirements and optimal agronomic terms, even without a sufficient amount of fertilizers, the biological potential realization of most agricultural crops reaches 80-85%, that is, thanks to the variety - 40-45% plus quality - 40% . As evidenced by O.A. Makovetskyi, currently the yield potential of the main agricultural crops of Ukrainian varieties and hybrids is realized by only 40-60%. According to the factor analysis, it was established that even in the most modern varieties of buckwheat, the role of weather conditions in the grain yield

formation is very high, it is 37...42%, the role of the variety - 14...21%, fertilizers - 17...31%, and the rest of the agrotechnical cultivation measures - not more than 10% [1, 2].

Unfortunately, the yield potential of varieties and hybrids is currently used by an average of 25-30%. The technological insecurity of production affects here, which makes it impossible to obtain a harvest in accordance with the recommended technologies.

The economic analysis was carried out by us on the basis of previously conducted field research in selective crop rotation of the Research Institute of Cereal Crops named after O. Alekseeva Institute of Higher Education "Podilskyi State University".

The source material for the research was Kazanka and Smuhlianka varieties of common buckwheat *Fagopyrum esculentum* Moench of different ecological and geographical origin.

The results of many years practice of outstanding breeders O. S. Alekseeva, M. V. Fesenko show that the cultivation of varietal buckwheat seeds is highly profitable and lucrative [3].

For selection, an indicator of the practical value of hybrid numbers is important, in particular, their economic evaluation, which was determined by the excess yield level of hybrid numbers over the standard - the zoned Victoria variety [4].

This value depends on the obtained additional harvest, its value and costs for carrying out work. For comparison, first of all, the economic efficiency of growing buckwheat under control was calculated.

Comparing the economic indicators of the selection number cultivation of buckwheat of hybrid origin and the control, it should be noted that there is an increase in the production profitability of the first (Table 1).

Table 1**Economic efficiency of growing a promising number of buckwheat 7/07**

Indicators	Unit of measurement	Standard	7/07
Crop capacity	t/ha	1,69	2,73
Additional harvest	t/ha	-	1,04
Cost of cultivation	hryvnias/ton	5388,6	3895
Net profit	hryvnias/ton	37850	56350
The level of production profitability	%	45,9	135,8

Therefore, the increase in the yield of the selection number compared to the standard is significant and amounts to an average of 1.04 t/ha. At the same time, the cost price decreases from UAH 5388,6 to UAH 3895/t, the net profit increases from UAH 37850 to UAH 56350, and the profitability level increases three times. Based on the calculations analysis, we conclude about the significant economic efficiency of growing buckwheat of hybrid origin. Therefore, the cultivation of buckwheat number of hybrid origin in comparison with the standard is profitable and economically beneficial.

REFERENCES

1. Alekseeva E. S., Elagin I. N., Taranenko L.K., etc. Culture of buckwheat. Part 2. Selection and seed production of buckwheat. Kamenets-Podolsky: Publisher Moshak M.I, 2005. 240 p
2. Agrobiological and ecological bases of buckwheat production: monograph / Bilonozhko V.Ya., Berezovsky A.P., Poltoretsky S.P., Poltoretska N.M.; For the order. V.Ya. White-legged. - Mykolaiv: Iryna Hudym Publishing House, 2010. 332 p.
3. Alekseeva O.S. History of buckwheat breeding in Ukraine. Genetics and selection in Ukraine at the turn of the millennium. K . : Logos, 2001. –T. 3. P. 86-98.
4. Kochmarsky V.S. How to stabilize grain production / V.S. Kochmarsky // Seed production. 2010. – № 9. P. 1-5.

ГРУНТОВА СХОЖІСТЬ НАСІННЯ ГІБРИДУ ПАВЛОВНІЇ PAO TONG

Брен Олександр Геннадійович

к.б.н., старший викладач

Брен Оксана Андріївна

здобувачка вищої освіти

Мелітопольський державний педагогічний університет

імені Б. Хмельницького

м. Мелітополь, Україна

Анотація: досліджено ґрунтову схожість, енергію проростання та середній насінневий спокій насіння гібриду павловнії *Pao Tong Z07 (fortunei x tomentosa x kawakamii)* «Superhybrid», виявлено значний вплив стимуляторів росту на проростання насіння, відмічено ймовірно низьку якість насіння павловнії, що може бути поширеним явищем на ринку України.

Ключові слова: павловнія, *Paulownia*, *Pao Tong*, насіння, схожість, стимулятори росту рослин

Останнім часом багато уваги привертають до себе рослини роду *Paulownia*. Екземпляри цієї рослини мають дуже високі декоративні властивості, листя може слугувати кормом для худоби, а деревина повсюдно використовується як будівельний матеріал та паливо. Завдяки досить швидкому росту павловнії, а також гіперболізації її властивостей в медіа, в суспільстві стала поширеною думка щодо вирощування цієї рослини як джерела легкого та швидкого отримання альтернативної енергії та невичерпного прибутку.

Посівні якості насіння деяких видів павловнії відображені в ряді публікацій. Однак, залишаються невстановленими подібні дані для сортів павловнії. Саме з цією метою нами здійснено визначення ґрунтової схожості насіння гібриду павловнії *Pao Tong Z07 (fortunei x tomentosa x kawakamii)* «Superhybrid».

Ґрунтову схожість насіння визначали у закритому ґрунті (торф'яний

субстрат, рН = 6,5), при температурі +25 °С в термостаті ТС 80 У4.2. Насіння викладали на поверхню ґрунту, для уникнення пересихання накривали прозорою поліетиленою плівкою. Експеримент проводили у десятиразовій повторності для кожного варіантів.

Для визначення впливу стимуляторів на ґрунтову схожість насіння проводили передпосівну обробку насіння наступними препаратами:

- стимовіт (намочування в 10 %-му розчині упродовж 24 год);
- корневін (намочування в 0,1 %-му розчині упродовж 5 год);
- бурштинова кислота (намочування в 0,1 %-му розчині упродовж 24 год);
- епін (2–3 краплі води на 100 мл води та намочування упродовж 4 год);
- радіфарм (намочування в 0,25 %-му розчині упродовж 24 год).

Два варіанти досліду нами виконані без використання препаратів для стимуляції росту. В одному випадку нами здійснено намочування насіння у воді з температурою +20 °С протягом 48 год, а в другому – не використано ані препаратів, ані намочування водою (контроль). Облік пророслого насіння проводили на 3, 5, 7, 10, 14 дні спостережень. Енергію проростання визначали на 7 день, а схожість – на 14 день спостережень.

Варіант з замочуванням насіння в простій воді та контроль не продемонстрували жодних ознак схожості протягом терміну інкубації (табл. 1).

За результатами експерименту на третій день після закладання насіння не виявлено ознак проростання в жодному з варіантів. Відмічається проростання лише на п'ятий день досліду в варіантах з бурштиновою кислотою ($16,0 \pm 2,1\%$) та препаратом «Радіфарм» ($7,0 \pm 1,4\%$). На сьомий день досліду реєструвалась енергія проростання – виявлені пророслі насінини також в варіантах з препаратами «Стимовіт» та «Корневін» ($7,0 \pm 1,4\%$ та $8,0 \pm 1,3\%$ відповідно).

Проростання насіння, яке було оброблене стимулятором росту «Епін» відмічене лише на десятий день дослідження ($3,0 \pm 1,4\%$). На 14-й день найкращі показники схожості продемонструвало насіння варіантів з бурштиновою кислотою ($38,0 \pm 1,3\%$) та з препаратом «Радіфарм» ($18,0 \pm 1,3\%$). В інших випадках на 14-й день схожість насіння гібриду *Pao Tong* має однакові

значення ($9,0 \pm 0,9\%$). Найбільше значення середнього насінневого спокою виявлено в варіанті з обробкою препаратом «Епін» – 13,0 днів, найменше – при обробці стимулятором «Радіфарм». Інші варіанти незначно розрізняються за цим показником (10,4-10,6 днів). Проростання насіння в варіантах з обробкою стимуляторами росту вказує на дієвість цих засобів, серед яких найбільш ефективним є бурштинова кислота.

Таблиця 1

Результати дослідження ґрунтової схожості, енергії проростання та середнього насінневого спокою насіння гібриду павловнії *Pao Tong Z07 (fortunei x tomentosa x kawakamii)* «Superhybrid»

День	Показник	Стимовіт	Корневін	Бурштинова кислота	Епін	Радіфарм	Замочування	Контроль
3	Хс, %	0	0	0	0	0	0	0
	V, %	0	0	0	0	0	0	0
	p, %	0	0	0	0	0	0	0
5	Хс, %	0	0	16,0 \pm 2,1	0	7,0 \pm 1,4	0	0
	V, %	0	0	41,5	0	65,5	0	0
	p, %	0	0	13,1	0	20,7	0	0
7	Хс, %	7,0 \pm 1,4	8,0 \pm 1,3	36,0 \pm 1,5	0	18,0 \pm 1,3	0	0
	V, %	65,5	50,0	13,6	0	22,2	0	0
	p, %	20,7	15,8	4,3	0	7,0	0	0
10	Хс, %	9,0 \pm 0,9	8,0 \pm 1,3	38,0 \pm 1,3	3,0 \pm 1,4	18,0 \pm 1,3	0	0
	V, %	33,3	50,0	10,5	152,8	22,2	0	0
	p, %	10,5	15,8	3,3	48,3	7,0	0	0
14	Хс, %	9,0 \pm 0,9	9,0 \pm 0,9	38,0 \pm 1,3	9,0 \pm 0,9	18,0 \pm 1,3	0	0
	V, %	33,3	33,3	10,5	33,3	22,2	0	0
	p, %	10,5	10,5	3,3	10,5	7,0	0	0
Середній насінний спокій, днів		10,6	10,5	10,4	13,0	9,7	0	0

Хс – середнє арифметичне значення кількості пророслого насіння,
V - коефіцієнт варіації, p – точність досліджу.

За літературними даними схожість насіння *Paulownia tomentosa* (Thunb.)

Steud., може сягати 99,3% [1, с. 33], а в нашому досліді – вона не перевищувала 38,0%. Відсутність в нашому досліді проростання насіння в контролі та в варіанті з замочуванням водою, в сукупності з досить низькими показниками енергії проростання та схожості можуть вказувати на низьку якість насіння гібридів павловнії як у окремих поставників, так і в цілому на ринку України. Така ситуація може додатково обумовлювати необхідність проведення аналізу посівних якостей насіння перед вирощуванням павловнії в великих об'ємах.

ПЕРЕЛІК ЛІТЕРАТУРИ

1. Іванюк А. П., Харачко Т. І. Ґрунтова схожість насіння павловнії повстистої *Paulownia tomentosa* (Thunb.) Steud. різного географічного походження. Науковий вісник НТЛУ України, 2019, т. 29, №3. – 32-35.

BIOLOGICAL SCIENCES

SPIDERS (ARANEIDAE, ARANEI, ARANIDA, ARTHROPODA) OF KARST GYPSUM CRATERS OF THE HILLS NEAR THE DNIESTER VALLEY

Venhryniuk Ihor Vasylovych

graduate student of the Department of Biology and Ecology of
Prykarpattia Vasyl Stefanyk National University

Sirenko Artur Gennadiyovych

Associate Professor of the Department of Biology and Ecology of
Prykarpattia Vasyl Stefanyk National University

Introduction A study of the species complexes of spiders (Araneidae, Aranei, Aranida, Arthropoda) of karst gypsum craters on the hills located near the Dniester River valley was conducted. The research was conducted on north of the village of Vovchyntsi, Ivano-Frankivsk region. To the north of this village, on the right bank of the Bystrytsia River, which flows into the Dneister, there are hills made of gypsum from the Tortonian layer (Lower Neogene). The hills are up to 305 m above sea level and have numerous karst craters covered with different types of vegetation: mixed forest - partly natural, partly planted (beech, oak, pine, maple, birch, etc.) with forest edges and areas of steppe and petrophilic vegetation. Karst craters often have rocky areas with caves at the bottom. Part of the hills is included in the "Kozakova Dolina" nature reserve to protect the rare species of fauna and flora that inhabit this area.

Arachnid spiders (Araneidae, Aranei, Aranida, Arthropoda) are a large and diverse family of spiders, numbering 168 genera and 3,006 modern species known to science in the world fauna. Araneids produce large, wheel-shaped tentacles consisting of a polygonal frame and filaments radiating from the center. The number of radial threads (radii) of the tenets differs in different species: from 14 to 60. The center of the tenets is densely woven with threads forming a central mesh, only araneids from the genus *Meta* make a tenet without a central mesh. The radii are connected by

adhesive trap threads arranged in a spiral. A free zone is located between the central mesh and the trap threads, which sometimes (in some species of the genus *Zygiella* and the genus *Meta*) may be absent. Sometimes the trap net has a stabilizer in the form of wide straight or zigzag-shaped white bands that serve to disguise the spider. The coiled webs of spiders of the Araneidae family are woven vertically, but there are horizontal webs (genus *Meta*). Sexual dimorphism is weakly expressed in European species, but significant in tropical species. So, in some species of the genus *Nephia*, the female is 1500 times larger than the male in volume and has 60 times more mass. Adult males of the Araneidae family do not make tenet traps. Mating and copulation takes place on the female's tentacles and is accompanied by the movements of males specific to each species - a kind of "marriage dance". During copulation, the female falls into a stupor, so the male is not in danger of death. Females make cocoons around a clutch of eggs of different structure and different colors, specific for different genera of spiders of the Araneidae family with different numbers of eggs in one cocoon (from 15 to 1000) and show care for the offspring by protecting the cocoon. Species of the Araneidae family are found in a wide variety of ecosystems and environmental conditions.

Purpose The aim of this work was to study the biodiversity of spiders of the family Araneidae of the gypsum hills near the Dniester River valley.

Materials and methods Collections of spiders (Aranei, Arachnida, Arthropoda), including pinworm spiders (Araneidae, Aranei, Arachnida), collected by various collectors on the territory of the "Kozakova Dolina" nature reserve and its surroundings in 2002 - 2022 were analyzed. Collections were carried out during the warm season every year by a combined method (including "mowing" on the edges of forests) and stored in 70% ethanol. The identification of species was carried out as described in (V. P. Tyshchenko, 1971).

Results and discussion As a result of the research conducted in the karst craters of the Vovchynetsk hills (Ivano-Frankivsk region), 10 species of spiders of the Araneidae family were discovered, namely:

1. *Araneus quadratus* Clerck, 1757 - ♀♀♂, on grass, 5 specimens. – a species

with a transpalearctic polyzonal range.

2. *Araneus circe* (Audouin, 1827) - ♀♀, on grass, on trees, on bushes, on rocks, on stones, 6 specimens. – a species with a transpalearctic polyzonal range.

3. *Araneus angulatus* (Clerck, 1757) - ♀♀♂, on grass, on trees, 3 specimens. - a species with a transpalearctic polyzonal range, rare in many regions.

4. *Araneus omoedus* (Thorell, 1870) = *Gibbaranea omoeda* (Thorell, 1870) - ♀♀, on grass, on rocks, 2 specimens. – a species with a transpalearctic polyzonal range.

5. *Araneus gibbosus* Walckenaer, 1802 = *Gibbaranea gibbosa* (Walckenaer, 1802) - ♀♀, on bushes, 2 copies. – a species with a European-Asia Minor-Caucasian polyzonal range.

6. *Araneus diadematus* Clerck, 1757 - ♀♀♂♂, on grass, on trees, on rocks, on stones, on bushes, 25 specimens. – a species with a European polyzonal range, accidentally introduced to North America.

7. *Araneus sturmi* (Hahn, 1831) - ♀♀♂, on grass, on trees, on bushes, 7 specimens. – a species with a European-West Siberian polyzonal range.

8. *Aculepeira armida* (Audouin, 1826) - ♀♀♂♂, on grass, 5 specimens. – a species with a transpalearctic polyzonal range.

9. *Aculepeira ceropegia* (Walckenaer, 1802) = *Aculepeira vachoni* (Karol, 1964) - ♀♀♂♂, on grass, 15 specimens. – a species with a transpalearctic polyzonal range.

10. *Cercidia prominens* (Westring, 1851) - ♀, on grass, 1 specimen. – a species with a European-Asia Minor-Kazakhstan polyzonal range. Accidentally introduced to North America.

Conclusions As a result of research in the karst craters of the gypsum hills near the Dniester river valley, 18 species of pinworm spiders (Araneidae) were discovered. All detected species have polyzonal habitats and most of the detected species have different transpalearctic habitats (6 detected species). No new species of pinworm spiders were found for the fauna of Ukraine. The largest number of species and specimens of jumping spiders were found on grass (9 species), only 3 species

occurred on rocky gypsum areas.

LITERATURE

1. Бублик І. М. До екології павуків (Aranei) екосистем Передкарпаття // Вісн. Львів. унту. Сер. біол. – 1981. – 12. – с. 86 - 91.
2. Гірна А. Я. Антропогенна динаміка угруповань павуків (Aranei) ясенево-дубових лісів Верхньодністровської рівнини. Автореферат дис. ... к.б.н. Дніпропетровськ, 2006. – 20 с.
3. Гірна А., Леснік В. Аранеокомплекси річищ водотоків басейну Верхнього Дністра // Вісник Львівського університету. Серія біологічна. – 2002. Вип. 29. – с. 118 – 126.
4. Жуковец Е. М. Пауки (Arachnida, Aranei) Беловежской пуши. Минск, 2017. – 270 с.
5. Леготай М. В., Тарасюк Г. Д. Экологическое распределение арахнофауны Прикарпатья // Экол. насекомых и др. наземных беспозвоночных Сов. Карпат: Матер. межвузовск. конф. (окт. 1964). – Ужгород: Ужгородск. Ун-т, Закарпатск. фил. ВЭО, 1964. – с. 54 - 59.
6. Тыщенко В. П. Определитель пауков европейской части СССР / Тыщенко В.П. - М.: Наука, 1971. – 235 с.
7. Nowicki M. Zapiski faunicze // Spraw. Kom. Fizyogr. – Kraków, 1869. Т. 3. – s. 145-152.
8. Nowicki M. Zapiski faunicze // Spraw. Kom. Fizyogr. – Kraków, 1870. Т. 4. – s. 15-19.
9. Wajgiel L. Spis pajaków // Sprawozdanie Komisji fizyograficznej s.k. Towarzystwa naukowego Krakowskiego: Materiały do fizyografii Galicyi. Kraków, 1867. – Т. 1. – s. 138-141.
10. Wajgiel L. Pajęczaki galicyjskie (Arachnoidea Haliciae). – Kołomyia, 1874. – 36 s.
11. Woźny M., Czajka M. Pająki (Aranei) Lwowa i jego okolic // Acta Univ. Wratislaviensis. – Prace Zool. – 1993. – V. 26, № 1496. – s. 65 - 84.

MEDICAL SCIENCES

JUSTIFICATION OF THE USE OF AUTOPLASMA IN THE TREATMENT OF GENERALIZED PERIODONTAL DISEASES

Horodnov Yevhen

graduate student

O. O. Bogomolets National Medical University

Kyiv, Ukraine

Abstract: The article updates the theoretical analysis of scientific literature on the use of platelet-rich plasma in the treatment of generalized periodontal diseases in patients. By methods of comparison, generalization, and systematization of scientific literature, scientific studies on the use of platelet-enriched plasma in treatment were analyzed. Consider the technologies and effectiveness of plasma application in various fields of medicine.

Key words: platelet-enriched plasma, autoplasm, generalized periodontitis.

Among dental diseases, the problem of periodontal treatment is the most widespread not only in Ukraine, but also far beyond its borders. Diagnostics and comprehensive treatment of this type of disease not only have not lost their relevance, but on the contrary, have become even more acute. Its purpose is to reduce inflammatory processes in patients, eliminate the negative impact of the pathological process in the periodontal tissues on the body, reduce the risk of complications, as well as long-term maintenance of the achieved treatment result. Therefore, the standard complex treatment of such a disease includes not only a one-time visit, but also regular supportive therapy. An important direction in the treatment of periodontal diseases is the development and use of drugs and methods that combine safety and high biological activity in relation to body tissues [1].

Today, this can be the injection method of using platelet-rich plasma, rich in platelets. In modern conditions, platelet-enriched plasma is widely used in various fields of medicine: surgery, dentistry, orthopedics, traumatology, cosmetology, dermatology. Plasma platelets contain dense granules with biologically active molecules that participate in biochemical and metabolic processes of the body, including inflammatory and regenerative reactions [3; 9; 15].

The analysis of scientific literature proves that the problems of periodontal treatment have been attracting the attention of researchers and practicing doctors in different countries for a long time.

In particular, studies conducted by a group of specialists under the leadership of Filardo G. et al. established a positive therapeutic effect from the use of PRR in the form of injections in the treatment of osteoarthritis [5].

According to W. Richter, when the concentration of platelets increases, the concentration of growth factors increases, namely: platelet growth factor (PDGF-aa, PDGF-bb, PDGF-ab), transforming growth factor (TGF-b1, TGF-b2), endothelial growth factor vessels (VEGF) [14].

A research group led by Li Q, et al., discovered the positive ability of PRF to induce osteoplastic differentiation and stimulate new bone formation [10].

Scientist Borie E, et al., and members of his scientific team conducted a literature analysis to determine the effectiveness of PRF application and concluded that the use of this material carries a number of advantages, both when used alone and in combination with other osteoplastic materials. Moreover, they recommended the widespread use of platelet autoplasm in general medicine [4].

Researchers A.Sanchez, P.Sheridan, L.Kupp showed that, in addition to growth factors, platelets secrete many other active biological compounds (for example, fibronectin, vitronectin, sphingosine 1-phosphate), which play an important role in the wound healing process [15].

Doctors Baeyens W., Glineur R., Evrard L., note in their work that platelet-rich fibrin and plasma are successfully used in various fields of medicine, especially in surgical dentistry and maxillofacial surgery. In addition, they emphasize that platelets

contain insulin-like (IGF) and epithelial (EGF) growth factors, which lead to increased bone graft density and accelerated regeneration in maxillofacial surgery [2].

Theoretical studies by Hartshorne J., Gluckman H., in their review of literary sources on PRF, indicate that the effect of the platelet drug is due to the unique interaction of fibrin and blood cells: platelets, leukocytes, stem cells and biologically active substances produced in the process of their interaction. The authors note the effect of this drug on tissue healing and regeneration, which includes proliferation, differentiation, synthesis of the extracellular matrix, chemotaxis and angiogenesis. They state that the deepening of theoretical knowledge and the development of technologies have led to an increase in the effectiveness of the use of PRF in periodontology, implantology and maxillofacial surgery [7].

The author team headed by Miron RJ, et al., in their article on the use of PRF in dental practice, focuses their attention, in particular, on the problems of regeneration of intraosseous and furcation defects, filling of post-extraction cells, sinus lifting, elimination of gingival recession and directed bone regeneration. The authors conclude that PRF is most often used for the treatment of periodontal disease and soft tissue repair, confirming its high efficacy. However, they insist on the need for further study of the effect of this drug on CT regeneration [12].

A group of scientists N.B.Kuznyak, M.P.Prodan, and S.I.Tryfanenko studied the effectiveness of using blood plasma enriched with platelets to optimize reparative osteogenesis after atypical tooth extraction. They describe in detail the method of obtaining the results, which is very important for the correct interpretation of the results. On the basis of their clinical and radiological studies, it was established that the addition of platelet-enriched plasma accelerates bone repair, prevents the occurrence of post-traumatic complications, and improves treatment results [9].

According to the results of research by Vovk V., Vovk Yu., Deltsova O., it was determined that platelet-enriched blood plasma added to the calcium-phosphate biomaterial Calcibone causes accelerated formation of mature bone tissue in hollow bone defects, which justifies its osteoinductive properties. The authors also established that the rates of bone formation during osteoplasty of defects with the

participation of a calcium-phosphate carrier and platelet-enriched blood plasma are faster per month than in areas where only calcium-phosphate biomaterial was used. They believe that the results of their experimental study provide grounds for recommending calcium-phosphate biomaterial with platelet-enriched blood plasma for transplantation into bone defects characterized by weak osteoregenerative potential [16].

Authors A.Makhmutova, A.Nasibullin and R.Ahmerov claim that the treatment of chronic catarrhal gingivitis and periodontitis of I - II severity with the use of autoplasm rich in platelets allows to reduce the frequency of exacerbations and prolong periodontal disease remission. They note that as a result of the use of autoplasm rich in platelets, it was possible to eliminate inflammatory processes in the periodontium, prevent the reduction of bone tissue, increase local immunity, and eliminate the imbalance of the microflora of the oral cavity [11].

The scientific results of the research conducted by Horytska K. prove the effectiveness of the use of platelet-enriched plasma to optimize osteogenesis in traumatic fractures of the lower jaw, qualitatively new treatment results were obtained, which testify to the activation and optimization of osteogenesis with full restoration of damaged bone tissue [8].

Research by scientists Filipskii A., Horytska K., Gott M., the use of fibrin enriched with platelets, obtained according to the classical method under the condition of centrifugation on an EVA-20 centrifuge (Hettich, Germany) for 12 minutes. at a speed of 2600 rpm, did not record any reactions of incompatibility or insensitivity of the body to the introduction of the material due to its absolute biocompatibility. In this work, the researchers confirmed the low cost of manufacturing fibrin enriched with platelets, compared to other osteoplastic materials, the undeniable technological simplicity and the possibility of obtaining the required amount directly in the operating room. They recommended fibrin enriched with platelets for augmentation of bone cavities of the jaws after removal of odontogenic cysts of various sizes, in particular medium and large ones [6].

The authors R.Ahmerov, V.Guseva, B. Semenov in their work convincingly

prove the effectiveness of the use of autoplasm for the treatment of chronic periodontitis. Researchers have established that platelets contain dense granules with biologically active molecules. They participate in biochemical and metabolic processes of the body, including inflammatory and regenerative reactions. Platelet autoplasmic growth factors differ from recombinant growth factors in that autoplasm modulates and regulates the function of primary, secondary, and tertiary growth factors, thereby affecting all stages of regeneration simultaneously, while recombinant growth factors are responsible for a separate mechanism of regeneration. [13].

Scientists G.Biloklytska, O.Kopchak studied the clinical effectiveness of the use of platelet autoplasm in the treatment of patients with generalized periodontal disease with accompanying cardiovascular pathology, changes in the functional activity of platelets and their concentration ability when receiving PRP preparations. The obtained results showed that the complex treatment of periodontal disease in the group to which the plasma lifting method was added led to the best therapeutic effect: activation of natural processes of tissue recovery took place, inflammation of the gums decreased, new capillaries were formed, blood supply and metabolism improved, and local the immunity of the oral cavity increased [3].

Summarizing the above, we can state that the study of the effect of platelet plasma on periodontal tissues, the course and effectiveness of its application to achieve a sustainable positive effect is relevant and attracts the attention of a fairly wide range of both domestic and foreign specialists. On this basis, it can be argued that plasma enriched with platelets is widely used in various fields of medicine: surgery, orthopedics, traumatology, cosmetology, dermatology, dentistry, etc.

The analysis of scientific developments makes it possible to state that the use of autoplasm has now firmly taken its place in global clinical practice. Considering the universal mechanism of its action, it is used in various fields of medicine and the potential of its use has not yet been exhausted.

The authors of the absolute majority of works believe that the use of platelet plasma has a number of advantages: it is simple, effective, and has a low cost. In

addition, platelets containing growth factors are not mutagens, so they cannot cause the development of tumors. From this follows the possibility of shortening the treatment time and stabilizing the obtained result for a longer period under the conditions of inclusion in the complex therapy of platelet autoplasm.

Experts state that the availability of the method and its effectiveness are promising for its wider use in dentistry. This makes it possible to more effectively treat generalized periodontal disease, relieve bleeding gums, eliminate tooth mobility, bad breath, and restore chewing function.

At the same time, it should be noted that in modern scientific literature, the issue of the use of autoplasm for the complex treatment of generalized periodontal diseases in patients with manifestations of anxiety is not reflected. In the author's opinion, the issue of the objectivity of evaluating the results of such treatment, highlighting the problems of planning and researching all stages of its implementation, increasing the effectiveness of combining this technique with other complex approaches to the treatment and prevention of generalized periodontal diseases in patients with anxiety symptoms requires in-depth development and more detailed study.

REFERENCES

1. Antonenko M.Yu. Scientific substantiation of the modern periodontal disease prevention strategy in Ukraine Kyiv: National. honey. University named after O. O. Bogomolets, Poltava: Ukr. honey. stomatol. Acad. Ministry of Health of Ukraine; 2012. 41 p.

2. Baeyens, W. The use of platelet concentrates: platelet-rich plasma (PRP) and platelet-rich fibrin (PRF) in bone reconstruction prior to dental implant surgery / W. Baeyens, R. Glineur, L. Evrard //Service de Stomatologic et de Chirurgie Maxillofacial Hospital Erasme, Bruxelles. Rev Med Brux. - 2010 - Vol. 31 (6). P. 521-527.

3. Biloklytska GF, Kopchak OV. Evaluation of the clinical effectiveness of the modified method of treatment of inflammatory-dystrophic diseases of periodontal

tissues using an injection form of platelet autoplasm. Coll. of science works Kyiv: NMAPO named after P.L. Shupyka; 2015; 24 (1), p. 482-488.

4. Borie E, Oliví GD, Orsi IA, Garlet K, Weber B, Beltran V, et al. Platelet-rich fibrin application in dentistry: a literature review. *Int J Clin Exp Med* 2015;8(5):7922-9.

5. Filardo G, Kon E, Matteo B, Marino A, Sessa A, Merli ML, et al. Leukocyte-poor PRP application for the treatment of knee osteoarthritis Joints. 2013;1 (3):112-20.

6. Filipovsky AV, Horytska KV, Got MM. Long-term results of the use of platelet-enriched fibrin in the replacement of large post-cystic cavities in the lower jaw. *Dentistry news*. 2014; 4:8–13.

7. Hartshorne J, Gluckman HA. Comprehensive clinical review of Platelet Rich Fibrin (PRF) and its role in promoting tissue healing and regeneration in dentistry. Part II: Preparation, optimization, handling and application, benefits and limitations of PRF. *International Dentistry. African Edition*. 2016; 6(5):34-51.

8. Horytska KV. Use of platelet-rich plasma to optimize reparative osteogenesis in traumatic mandibular fractures [abstract]. Lviv: LNMU named after Danylo Halytskyi; 2009. 20 p.

9. Kuznyak NB, Prodan MP, Tryfanenko SI. Effectiveness of the use of platelet-rich blood plasma to optimize reparative osteogenesis after atypical tooth extraction. *Clinical and experimental pathology*. 2013. 12/2(44):103-5.

10. Li Q, Pan S, Dangaria SJ, Gopinathan G, Kolokythas A, Chu S, et al. Platelet-Rich Fibrin Promotes Periodontal Regeneration and Enhances Alveolar Bone Augmentation *BioMed Research International*. Volume 2013; Article ID 638043, 13pages Available from: <http://dx.doi.org/10.1155/2013/638043>

11. Makhmutova A.F. Comprehensive restorative treatment of periodontal diseases using platelet-rich plasma / O.F. Makhmutova, T.M. Tsyganova// *Alternative medicine*, 2009. No. 2 (17). - P. 13-21

12. Miron RJ, Zucchelli G, Pikos MA, Salama M, Lee S, GuillemetteV, et al. Use of platelet-rich fibrin in regenerative dentistry: a systematic review. *Clin Oral*

Invest. 2017; 21:1913–27.

13. Plasmolifting - ANIMALS - a new method of treatment in veterinary medicine / V.A. Guseva, B.S. Semenov, R.R. Ahmerov, T.Sh. Kuznetsova // Materials II Inter. the wind VETinstanbul Group Congress, 2015. - P. 168.

14. Richter, W. Alternativen und Visionen zur Verbesserung der Knorpelregeneration / W. Richter // Trauma Berufskrankh. – 2002. - Vol. 4. - P. 100-103.

15. Sanchez, A.R. Is platelet-rich plasma the perfect enhancement factor? A current review / A.R. Sanchez, P.J. Sheridan, L.I. Kupp // Int J Oral Maxillofac Implants. – 2003. - Vol. 18 - P. 93-103.

16. YuV Vovk, VYU Vovk, OI Deltsova. Experimental study of reparative osteogenesis of bone defects filled with calcium-phosphate biomaterial in combination with platelet-rich blood plasma. Dentistry news. 2009;1:53-63.

UDC: 612.115+612.398]:616.12-008.331.1-092.9

**FIBRINOLYSIS AND PROTEOLYSIS IN SPONTANEOUS HYPERTENSIVE
RATS IN TREATMENT WITH RAMIPRIL**

Kovpak Alona Vasylivna,

Assistant professor

Tumofiychyk Inha Romanivna,

Phd, associate professor

Semenenko Svitlana Bogdanivna,

Phd, associate professor

Savchyk Tetiana Pavlivna

Assistant professor

Higher State Educational Establishment of Ukraine
«Bukovinian State Medical University» Chernivtsi, Ukraine

Abstract. The article concerns investigation of the state of proteolytic and fibrinolytic activity in rats SHR series with ramipril treatment. The study found that SHR rats a reduction process fibrinolytic activity, and after treatment with this drug product level increases fibrinolysis and proteolysis.

Key words: proteolysis, fibrinolysis, spontaneously hypertensive rats-line SHR, lysis low-molecular proteins azoalbuminu, lysis collagen azokolu.

Introduction. Every year in the world, recorded 3 million deaths due to hypertension (AH) associated with the disease and its complications such as stroke, coronary heart disease (CHD), heart failure. In the study of pathophysiological mechanisms of these diseases, particular attention should rheological and coagulation destabilization in people with high blood pressure in terms of its participation in the development of stroke, myocardial infarction. That is why one of the urgent problems of modern cardiology and neurology - early detection of changes in haemostatic balance and use adequate individual therapy. Coronary heart disease and stroke, of course, affects the growth processes of peroxidation and reduced antioxidant enzyme activity. Oxidative stress, underlying tissue degeneration can initiate many other

pathogenic mechanisms. One of these mechanisms is proteo - tissue modification and fibrinolytic activity, the result of which may vary homeostasis at the cellular level, tissue, and whole organism level, hence the feasibility study proteo - reactions and fibrinolytic systems. Interaction of proteolysis and fibrinolysis largely determines the pathogenesis of various changes, the degree of cell damage, and adaptation and survival of the affected tissue.

In the treatment of hypertension is preferable to use those antihypertensive drugs, which can not only effectively reduce blood pressure, but also positively influence the process of fibrinolysis and proteolysis. However, the impact of certain antihypertensive drugs on the activity of certain products of proteolysis and fibrinolysis in patients with hypertension to date been insufficiently studied.

The aim of the study. Investigation of a comparative analysis of fibrinolysis and proteolysis in spontaneously hypertensive rats SHR series under the influence of drugs treatment of angiotensin converting enzyme.

Material and methods. Experiments conducted on laboratory rats 20 SHR series, weighing 0,248-0,431 kg (nursery of laboratory animals "Biomodelservis" m. Kyiv). In recent years, researchers raised specific transgenic lines with spontaneous hypertension rats (spontaneously hypertensive rats, SHR), which is an adequate model of the disease in humans. With this disease the animals are born, thereby increasing the possibility of a pilot study pathogenic mechanisms of hypertension and its possible farmakokorektsiyi [12]. Line rats with spontaneous hypertension SHR was launched in 1963 by Japanese scientists L. Okamoto and Aoid of Wistar rats that have high blood pressure. Spontaneously hypertensive rats, SHR line in the first weeks of life have normal blood pressure. In this rat lines increased blood pressure observed in the age of 4-12 weeks. Hypertension occurs for no apparent reason in 100% of cases and is transmitted by heredity. In the process of aging animals raises blood pressure, myocardial hypertrophy develops. AG also accompanied by significant metabolic disorders of water-electrolyte metabolism [7].

During the acclimatization after transport from the nursery (14 days) and during the experiment, animals were kept in vivarium conditions at a constant

temperature and humidity on the standard diet. [3] Determination of the total, and non-enzymatic fibrinolysis fermentatyvnoho in plasma was performed by lysis azofibrynu ("Simko Ltd", Ukraine) [5]. Proteolytic activity of the plasma was determined by lysis azoalbuminu, azokazeyinu and azokolu [1]. The experimental group of animals was administered SHR series of angiotensin-converting enzyme (ACE). Ramipril dose was 5 mg / kg rat (Hoechst AG, Germany), which meet a range of daily doses for humans with the expectation conversion factor for rats. The drug was administered 1 time per day for 7 days with food (for short-term therapy) and for 21 days (for long-term treatment). 33nelikovanyh control group of rats SHR series of daily intragastric injected 0.9% sodium chloride in equivalent volume (0.2 mL / 200 g). All stages of the experiment conducted in compliance with the basic requirements of the European Convention for the humane treatment of animals.

Experimental data processed on personal computers software package EXCE-2003 (Microsoft Corp., USA). Statistical analysis was performed using applications "Statistica 8.0". For all indices calculated value of the arithmetic mean of the sample (s), its variance and average error (Sx). To identify differences probability results in the experimental and control groups of animals determined by Student coefficient (t), and then determine the probability of difference samples (p) and average confidence interval for the Student distribution tables. Considered likely value for which $p < 0.05$.

Results and discussion. Activity of proteolysis and fibrinolysis depends on the consistency of activators and inhibitors. As excessive activation and inhibition of proteolysis and excessive fibrinolysis may result in the development of some pathological processes [1]. Disbalance protease-antiproteases is part of the pathogenesis of many tissue damage [2]. Tkanynna fibrinolytic activity plays a crucial role in the destruction of cells in ischemic angiogenesis and vascular remodulation [10]. Proteolytic system of the body is actively involved in the regulation of blood circulation and blood flow to various organs [8]. Fibrin is the structural basis of blood clots. Just the co platelets in endothelial damage. Increased levels of fibrinogen is of some importance in the development of thrombotic

complications. It was found that increased levels of fibrinogen increase in the number of times the risk of heart attacks the brain and heart. Increased levels of fibrinogen are unfavorable prognostic factor associated with increased risk of death in patients with atherosclerotic vascular lesions of the brain and heart.

The use of ramipril caused significant changes fibrinolytic activity and processes of proteolysis in blood plasma (at system level) rats series SHR.

The results of the comparative analysis of fibrinolysis and proteolysis in spontaneously hypertensive rats SHR series under the influence of drugs treating angiotensin converting enzyme ramipril presented in Tables 1-2.

Lysis low molecular weight proteins in the blood suffered tendency to increase in comparison with the control of high-protein lysis experienced somewhat more pronounced activation - 17.5% compared with the control, while the lysis of collagen decreased by 16.8% compared with the control group.

Use of the drug ramipril led to the likely growth rates lysis of high protein and collagen - in 51.7% and 22.06% respectively compared with the control, and low molecular weight compounds lysis conversely experienced downward trends. Presumably such changes may be associated with a strong activation of oxidative modification of proteins, which primarily causes damage to the high-protein, followed by lysis [6].

Use of the drug ramipril has had the most pronounced effect on proteolytic processes for collagen, hardly touching the other indicators. Thus, compared with ramipril in normal schiruv lysis of collagen in blood plasma increased by 12.1%, but the overall effect on the lysis of collagen preparatuyi is common in both species and manifests its decline compared to the control group. Changes lysis of low molecular weight proteins exhibit opposite direction, while the high-performance lysis proteins are consistently higher than the control for all applied research impacts. Changes proteolytic processes in terms of the drug ramipril may indicate a more significant its damaging effect.

The total fibrinolytic activity (SFA) for the actions of plasma ramipril varied depending on a series of rats (Table 2). The observed increase in plasma SFA by

22.3% in terms of the drug was likely caused by increased enzymatic fibrinolysis (32.8%) with a simultaneous increase in the intensity of NFA.

Table 1.

Changes proteolytic processes in the plasma of rats SHR series combined with the usual line of rats in the treatment of ramipril (M ± m).

Number of	Terms experiment	Lysis of low-molecular proteins azoalbuminu mg / ml per hour	Lysis collagen azokolu mg / ml per hour	Lysis of high-protein, mkg azokazeyinu
1 control	Rats SHR series n = 6	2,83±0,0282	0,274±0,0506	2,21 ±0,102
2	Normal rats, n = 10	3,04±0,0831*	0,228±0,0224*	2,60±0,1209
3	Rats series SHR, who received ramipril n = 8	2,86±0,0685	0,255±0,0240*	2,64±0,0988*

Note. Here in after: * - probably for a group 1 (control), (p <0.05).

Table 2.

Changes of fibrinolytic processes in the plasma of rats SHR series combined with the usual line of rats in the treatment of ramipril (M ± m).

Number of	Terms experiment	Lysis of low-molecular proteins azoalbuminu mg / ml per hour	Lysis collagen azokolu mg / ml per hour	Lysis of high-protein, mkg azokazeyinu
1 control	Rats SHR series n = 6	0,599±0,0223	0,299±0,0103	0,299±0,0135
2	Normal rats, n = 10	0,736±0,0674*	0,338±0,0204*	0,398±±0,0557*
3	Rats series SHR, who received ramipril n = 8	0,686±0,0317*	0,329±0,0118*	0,357±0,0246*

Conclusion. Reduced blood anticoagulant activity and inhibition of fibrinolysis inhibitors due to higher content of the activation of plasminogen and antiplasmin, including rapid action is observed in most patients with chronic coronary

insufficiency due to atherosclerotic lesions express coronary arteries irrespective of hypertension syndrome. Changing the fibrinolytic system shows the reaction of all the endothelium and does not carry information about the immediate prognosis of the disease. System increase plasminogen activator inhibitor is not equivalent to the local activation processes of blood coagulation, as well as increase the production of plasminogen activator is not indicative of local fibrinolysis enhancing.

In SHR rats observed changes in systemic and local fibrinolysis and proteolysis, which may be due to the activation of the adaptive response.

The use of ramipril led to activation of proteolytic activity especially high-protein while azokolu and lysis of collagen in the use of the drug increased, but the figures were lower than the control group.

In SHR rats a reduction process fibrinolytic activity, and after treatment with this drug levels of fibrinolytic activity recovers, but remains lower than in the control group animals. The use of ramipril showed a mixed impact on fibrinolysis and proteolysis. Prospects for further research. Clarify the characteristics of changes in fibrinolysis and proteolysis in spontaneously hypertensive rats, provided rampirylom treatment is important for the knowledge of the mechanisms of occurrence and development of pathological conditions that will enable to improve early diagnosis, improved treatment of cerebrovascular disease and timely preventive measures.

REFERENCES

1. Veremeyenko K. N Protein inhibitors of blood plasma - controls the activity of proteolytic enzymes / K. N Veremeyenko // Systemic enzyme therapy. Theoretical basics of clinical experience. - K. : MORION, 2000. - P. 21-53.

2. Vishnevsky A. A Endok-rinnye and messendzhernye system during adaptation to high altitude uslo-viyam / A. A. Vishnevsky, D. Z. Zakirov, V.M.YA- Kovlev [et al.] // Problems. Endocrinol 2003-T.49, number 1. S.53--56.

3. Zamorsky I. I. Vpliv melatoninu on riven corticosterone i prolactin plazmi krovi schuriv for riznoi dovzhini fotoperiodu that gostroï gipoksii / I.I.Zamorsky, V.P.Pishak, G.I.Hodorovsky // Endokrinologiya.-2000 V.5, number 1.-S. 22-28.

4. Ivanov SV Stress is the oxide gipoksichni Stani: Look at the problem / S.V.Ivanov, S.A.Oliynik, YA.D- .Repetuha, SM Futorny / Viysk. Medicine Ukraïni.- 2005.-V.5, №1.-S.78-86.
5. OL Kukharchuk Pathogenetic role that methodological korektsii integrativnih torn down hormonally mesendzhernih systems regulyatsii homeostasis natriyu at patologii nirok: Author. Dis. Dr. med. Sciences: 14.03.05 / OL Kukharchuk. - Odessa, 1996. - 37 p.
6. LD Lukyanova The role of bioenergy disorders in the pathogenesis of hypoxia // Patol.fiziol. and eksperim.terapiya. - 2004. - № 2. - S. 2-11.
7. Moybenko AA Dosenko VE, VS Nagibin Enzymatic apoptosis mechanisms // pathologist. fiziolo-giya and eksperim. terapiya.-2005.-№3.-S.17-26.
8. Sazontova TE The role of free radical processes or redox signalizaii in adaptation to changes in the level of oxygen / T.E.Sazontova, Yu.V.Arhipenko // Ross. Fiziol. their magazine. THEM. Sechenova.-2005-T.91, №6.-S.636-b56.
9. Shevchenko YL Eipoksiya. Adaptation, pathogenesis, clinical features. / YL Shevchenko - SPb, Ltd. "ELBI", 2000. - 384 p.
10. Yasinska OV Osoblivosti fotoperiodichnih Change log PROOXIDANT protsesiv, antioksidantnoi system is the brain behind nadnirkovih zaloz ekzogennoi gipoksii: Abstract. Dis. on zdobuttya Sciences. Candidate stage. honey. Sciences: spets.14.03.03 "normal fiziolo-giya" / O.V.Yasinska.-Vshnitsya, 2007.-24.
11. Groenendaal F. Selection of babies for intervention after birth asphyxia / F. Groenendaal, L.S. de Vries // Semin. Neonatale.-2000.-Vol.5, N1.- P.17-32.
12. Zayour Dany Endocrine changes in a rat model of chronic hypoxia mimicking cyanotic heart disease / Zayour Dany, Azar Sami T., Bitar Fadi F. // Endocr.Res.-2003.- 29, № 2. - S.191- 200.
13. The gene polymorphism of fibrinogen in patients with ischemic stroke / EI Gusev, OO Favorova, MA Sudomoina [et al.] // Journal of Neurology and Psychiatry. - 2008. - №4. - S. 91-98.

UDK:616-056.2+616.127-005.8+616.12-008.46+616-08+615.22

**INDICATORS OF INDIVIDUAL PERCEPTION OF PHYSICAL ACTIVITY
IN PATIENTS WITH ACUTE MYOCARDIAL INFARCTION
COMPLICATED BY DECOMPENSATED HEART FAILURE AFTER
TREATMENT WITH ARGININE DRUGS**

Levandovska Khrystyna

Phd, assistant department internal
medicine №2 and nursing

Ivano-Frankivsk national medical university

Abstract. Over the years, there has been a change in the management strategy of such patients from passive infarct healing within weeks of such therapy to rapid discharge achieved through an immediate reperfusion strategy. Current forecasts show that the prevalence of HF will increase, approximately, from six million to more than eight million patients by 2030. Studies of the use of arginine preparations in clinical practice gave reason to consider L-arginine as a promising amino acid for further research and improvement of complex treatment of numerous ailments in the clinic of internal medicine, neurology, even obstetrics and gynecology, surgery, oncology, etc. patients with decompensated heart failure were examined (60 patients with Q-QS MI and 60 patients with non-Q MI). At this stage, the clinical and pathogenetic mechanisms of the development of decompensated heart failure in the post-infarction period and the influence of selected drugs on the course of the disease were studied.

According to the data we received during the study, the use of arginine drugs in patients after MI complicated by decompensated heart failure allows for the correction of a number of clinical-pathogenetic links of the disease, which, in general, contributed to the improvement of the effectiveness of the treatment of such patients.

The combination of arginine preparations contributed to a significant increase in tolerance to physical exertion, improvement of its individual perception according to the Borg scale, and expansion of the motor regime in this contingent of patients.

Key words: myocardial infarction, decompensated heart failure, individual perception of physical activity.

Introduction. Acute myocardial infarction (AMI) is the most severe manifestation of coronary heart disease and is the cause of more than 2.4 million deaths in the United States, more than 4 million deaths in Europe and Northern Asia, and more than a third in the developed countries of the world annually [1]. Over the years, there has been a change in the management strategy of such patients from passive infarct healing within weeks of such therapy to rapid discharge achieved through an immediate reperfusion strategy. However, despite these advances, patients who developed decompensated HF in the post-infarction period still face a high adverse outcome and mortality of at least 40% [2]. Current forecasts show that the prevalence of HF will increase, approximately, from six million to more than eight million patients by 2030 [3, 4]. Forecasting the development of HF can be difficult due to the unpredictable trajectory of the syndrome from exacerbation to partial remission [5].

The prevalence of HF among patients who have undergone MI is 14-36% [6, 7]. Recurrent hospitalizations, functional deterioration, and refractory symptoms, despite optimal treatment methods, are among the most prominent symptoms of her decompensation. Decompensated HF in the postinfarction period is a clinical syndrome associated with low quality of life, significant use of health care resources, and premature mortality [8].

Large epidemiological studies (ADHERE, OPTIMIZE-HF, EHFS I, II, ESC-HF, ALARM-HF) showed that hospitalization mortality in patients admitted with a diagnosis of acute decompensated heart failure ranges from 4% to 7%, with the exception of the ALARM study -HF, in which mortality was 11%. Mortality during the first 3 months after discharge from the hospital was from 7% to 11%, mortality during the first year after discharge from the hospital during hospitalization for acute decompensated CN reached 30%, and in the ADHERE registry - 36%, which gives the legal right to consider HF one of the leading problems of

medicine [9].

Since the health, duration and quality of life of the population is the most important value of any nation, the greatest attention of modern medicine is focused on the development of preventive measures, timely detection and treatment of those diseases that form these indicators [10].

Discussed by international standards, the pharmacotherapy of patients with LV EF < 40%, aimed at mitigating or eliminating the clinical symptoms of CHF decompensation, improving the quality and increasing the life expectancy of such patients, involves the long-term administration of angiotensin-converting enzyme (ACE) inhibitors or sartans in case of intolerance to the latter, beta-blockers, antagonists of mineralocorticoid receptors, diuretics, as well as in certain clinical situations, ivabradine and digoxin [11, 12, 13].

Despite the constant use of the above-mentioned means, the clinical prognosis of such patients remains serious: mortality within 5 years from the moment of diagnosis is 75%, while up to 50% of patients end up in inpatient treatment due to decompensation of their condition [14]. A feature of these drugs is the ability to enhance the energy-saving and energy-synthesizing functions of cells, without affecting central hemodynamics, and thus protect cardiomyocytes [15]. Studies of the use of arginine preparations in clinical practice gave reason to consider L-arginine as a promising amino acid for further research and improvement of complex treatment of numerous ailments in the clinic of internal medicine, neurology, even obstetrics and gynecology, surgery, oncology, etc. [16].

Materials and methods. 120 patients with decompensated heart failure were examined (60 patients with Q-QS MI and 60 patients with non-Q MI). At this stage, the clinical and pathogenetic mechanisms of the development of decompensated heart failure in the post-infarction period and the influence of selected drugs on the course of the disease were studied.

Patients with prolonged Q-QS MI complicated by decompensated HF were divided into groups: 1 group – patients with prolonged Q-QS MI who received standard therapy (ST) in accordance with the protocols of the Ministry of Health of

Ukraine (beta-blockers, ACE inhibitors, double antiplatelet therapy (acetylsalicylic acid+clopidogrel), nitrates, statins) (n=30); Group II – patients with transferred Q-QS MI, who were prescribed L-arginine 100 ml intravenously as a drip once a day during the first 10 days, with the transition to internal administration of 5 ml (one measuring spoon) 3 times a day on the background of ST th day of treatment up to two months (n=15); Group IV – patients with Q-QS MI who were treated with a combination of ST, L-arginine and succinic acid according to the proposed scheme (n=15).

60 patients with non-Q MI were divided into 2 similar groups.

The studied groups were homogeneous in terms of age, sex, severity of the course of the disease, duration of the post-infarction period, and the presence of clinical manifestations of decompensation.

Patients were observed on the first day after hospitalization, after 1 and 2 months. after treatment.

Inclusion criteria were Q-QS and non-Q MI not earlier than 24-28 days before the start of the study, complicated in the post-infarction period by decompensated HF.

After performing the loading test, the patient filled out the scale of individual perception of load (Borg scale).

Statistical processing of the obtained results was carried out with the help of the STATISTICA-7 computer program and the package of statistical functions of the "Microsoft-Excel" program on a personal computer, using the variational statistical method of analysis.

Research results. In the group of people who were prescribed standard therapy, the number of points according to the Borg scale before treatment was equal to (18.20 ± 0.68) and decreased to (14.47 ± 0.74) points after two months of treatment ($p < 0.05$).

The average number of points in people who, along with standard therapy, received arginine group drugs was equal to (14.07 ± 1.18) , which is probably lower, compared to the points before treatment - (17.80 ± 0.68) .

In patients who suffered an acute non-Q MI complicated by decompensated HF

of group I, who received ST, the frequency of fatigue, perception of load, shortness of breath, and the appearance of pain behind the sternum decreased by 40.83%, 31.01%, 30.03% and 35.66% after 2 months of treatment. Individuals of the II group, who, along with standard therapy, received arginine preparations, rated these signs of individual perception of physical exertion as (8.27 ± 0.70) , (3.80 ± 0.86) , (3.40 ± 0.51) and in (3.40 ± 0.51) points before the start of therapy and in (2.60 ± 0.63) , (2.13 ± 0.64) , (2.27 ± 0.80) and in (1.93 ± 0.70) points, respectively, after 2 months of treatment ($p<0.05$).

In the group of patients who received standard therapy, the average number of points was (18.26 ± 0.70) before treatment and decreased to (15.07 ± 0.71) points after two months of treatment ($p<0.05$). In patients of the II group, the average number of points after the course of treatment with arginine drugs was equal to (13.00 ± 0.85) points, which is probably lower by 28.85% compared to the points before treatment - (18.27 ± 0.88) .

Conclusions. According to the data we received during the study, the use of arginine drugs in patients after MI complicated by decompensated heart failure allows for the correction of a number of clinical-pathogenetic links of the disease, which, in general, contributed to the improvement of the effectiveness of the treatment of such patients.

The combination of arginine preparations contributed to a significant increase in tolerance to physical exertion, improvement of its individual perception according to the Borg scale, and expansion of the motor regime in this contingent of patients.

LIST OF REFERENCES

1. Riba A, Deres L, Sumegi B, Toth K, Szabados E, Halmosi R. Cardioprotective effect of resveratrol in a postinfarction heart failure model. *Oxidative medicine and cellular longevity*. 2017;1-10. DOI:10.1155/2017/6819281
2. Castro-Dominguez Y, Dharmarajan K, McNamara RL. Predicting death after acute myocardial infarction. *Trends Cardiovasc Med*. 2018;Feb;28(2):102-109. DOI: 10.1016/j.tcm.2017.07.011

3. Bhatt A.S, Ambrosy A. P, Velazquez E. J. Adverse remodeling and reverse remodeling after myocardial infarction. *Current cardiology reports*. 2017; 19(8): 71-81. DOI:10.1007/s11886-017-0876-4
4. Nadruz W, West E, Sengeløv M, Santos M, Groarke JD, Forman DE, Shah AM. Prognostic value of cardiopulmonary exercise testing in heart failure with reduced, midrange, and preserved ejection fraction. *Journal of the American Heart Association*. 2017;6(11):1052-63. DOI:10.1161/jaha.117.006000
5. Lowey SE. Palliative Care in the Management of Patients with Advanced Heart Failure. *Adv Exp Med Biol*. 2018;1067:295-311. DOI: 10.1007/5584
6. Dong X, Wang C, Zhang J, Wang S, Li H, Kang Y, Fu L. Cholecystokinin expression in the development of postinfarction heart failure. *Cellular Physiology and Biochemistry*. 2017;43(6), 2479–2488. DOI:10.1159/000484454
7. Meeusen, JW, Johnson JN, Gray A, Wendt P, Jefferies JL, Jaffe AS, Saenger AK. Soluble ST2 and galectin-3 in pediatric patients without heart failure. *Clinical Biochemistry*. 2015;48(18): 1337–40. DOI: 10.1016/j.clinbiochem.2015.08.007
8. Dunlay SM, Roger VL, Redfield MM. Epidemiology of heart failure with preserved ejection fraction. *Nat Rev Cardiol*. 2017; Oct (10):591-602. DOI: 10.1038/nrcardio.2017.65
9. Farmakis D, Parissis J, Lekakis J, Filippatos G Acute heart failure: epidemiology, risk factors, and prevention. *Rev Esp Cardiol (Engl Ed)*. 2015;68(3):245-8. DOI: 10.1016/j.rec.2014.11.004
10. Kulynych TO. Klinichna efektyvnist zastosuvannia ekzohennoho L-arhiniu v likuvanni khvorykh na ishemichnu khvorobu sertsia, yaki perenesly nehospitalnu pnevmoniiu. *Zaporizkyi medychnyi zhurnal*. 2017; 1 (100): 9-13.
11. Braunwald E. Another step toward personalized care of patients with heart failure. *Eur J Heart Fail* 2015;17:988-90. DOI: 10.1002/ejhf.348
12. Felker GM, Butler J, Collins SP, Cotter G, Davison BA, Ezekowitz JA,

et al. Heart failure therapeutics on the basis of a biased ligand of the angiotensin-2 type 1 receptor: rationale and design of the BLAST-AHF Study (Biased Ligand of the Angiotensin-2 type 1 receptor). *JAAC: Heart Failure*. 2015;3(3):193-201/ DOI: 10.1016/j.jchf.2014.09.008

13. Poncelas M, Inerte J, Aluja D, Hernando V, Vilardosa U, Garcia-Dorado D. Delayed, oral pharmacological inhibition of calpains attenuates adverse post-infarction remodelling. *Cardiovascular Research*. 2017;113(8):950–61. DOI:10.1093/cvr/cvx073

14. Jeffrey JH, Ziaeeian B, Fonarow GC. Heart failure with mid-range (borderline) ejection fraction clinical implications and future directions. *JACC: Heart Failure*. 2017;5(11):763-711. Available from: <http://heartfailure.onlinejacc.org/>. . Doi: 10.1016/j.jchf.2017.06.013

15. Svishchenko YeP, Solobiukova NA ta in. Metaanaliz efektyvnosti ta bezpeky zastosuvannya likarskoho zasobu Tiotryazolin® pry stabilnykh formakh ishemichnoi khvoroby sertsia. *Zdorovia Ukrainy*. 2018;4:4-5. Dostupno: <http://www.mif-ua.com/>

16. Tashchuk VK, Polianska OS ta in. Kardioprotektsiia u khvorykh zi stabilnoiu stenokardiieiu: analiz tsyfrovoy obrobky kardiohramy. *Ukrainskyi kardiologichnyi zhurnal*. 2018;5:39–44. Dostupno: <http://cep.bsmu.edu.ua/>

HOMOCYSTEINEMIA IN CO-MORBID PATHOLOGY

Vynogradova Olena

PhD, Associate Professor

Danylo Halytsky Lviv National Medical University

Lviv, Ukraine,

Batig Victor

D.Sc. (Medicine), Associate Professor

Bukovynian State Medical University,

Chernivci, Ukraine,

Luka Markiian Tarasovych,

Kriazhev Serhii Volodymyrovych,

Dentist,

Lviv, Ukraine,

Zaviiskyi Bohdan

Intern doctor

Danylo Halytsky Lviv National Medical University

Lviv, Ukraine

Summary. Currently, the level of homocysteine in biological fluids is of great interest to doctors of various specialties. Scientists believe that high concentrations of homocysteine are an important factor in the toxic effect on cells. The aim of our study was to review the modern literature on a new biological marker of co-morbid pathology – homocysteine. This sulfur-containing amino acid is formed as a result of the metabolism of methionine with the participation of cyanocobalamin and folic acid. Homocysteine is not found in food, so its only source in the human body is the amino acid methionine. The toxic effect of high levels of homocysteine on body cells and tissues is realized through various biochemical and pathophysiological mechanisms: oxidative stress, endothelial dysfunction, hypomethylation, homocysteine of proteins, etc. So, the research results show that an elevated level of homo-cysteine, the so-called hyperhomocytinemia ($>15 \mu\text{mol/l}$), is associated with cardiovascular and neurological diseases, diabetes, chronic kidney disease, liver steatosis and periodontal diseases. According to recent data, some researchers

identify hyperhomocysteinemia as a predictor of severe pneumonia in patients infected with COVID-19. Hyperhomocysteinemia is an independent and modifiable risk factor for co-morbid pathology. Even a moderate increase in the level of homocysteine in the blood plasma can significantly increase the likelihood of these conditions and requires its appropriate correction.

Keywords: homocysteinemia, co-morbid pathology

Introductions. Currently, the level of homocysteine in biological fluids is of great interest to doctors of various specialties. Scientists believe that high concentrations of homocysteine are an important factor in the toxic effect on cells [1, p. 517]. This sulfur-containing amino acid is formed as a result of the metabolism of methionine with the participation of cyanocobalamin and folic acid. Homocysteine is not found in food, so its only source in the human body is the amino acid methionine. Metabolism of homocysteine occurs in two ways: remethylation and transsulfonation.

Aim. The aim of our study was to analyze the modern literature on a new biological marker of co-morbid pathology – homocysteine.

Materials and methods. To achieve this goal, the semantic method and materials of the pubmed website were used.

Results and discussion. On the path of transsulfonation, the main amount of homocysteine is utilized, while it is transformed into the amino acid cysteine with the participation of pyridoxal phosphate-dependent enzymes - cystathionine- γ -lyase and cystathionine- β -synthase. In the remethylation pathway, homocysteine is converted into methionine with the participation of methionine synthase, which uses 5-methyltetrahydrofolate as a methyl group donor. The latter is formed in the reduction reaction of 5, 10-methylenetetrahydrofolate in a reaction catalyzed by methylenetetrahydrofolate reductase.

An alternative way of methionine formation consists in the transport of the methyl group of betaine to homocysteine with the participation of the enzyme betaine

homocysteine methyltransferase. Coordination of remethylation and transsulfonation of homocysteine is carried out with the participation of S-adenosylmethionine, which inhibits methylenetetrahydrofolate reductase, betaine homocysteine methyltransferase and activates cystathionine- β -synthase. In human blood plasma, homocysteine is found in a free, protein-bound form and in the form of homocysteine disulfide. In the clinic, the total homocysteine in blood plasma is usually determined. According to the recommendations, a homocysteine content of less than 10 $\mu\text{mol/l}$ should be considered optimal, within 10-15 $\mu\text{mol/l}$ - subnormal, and above 15 $\mu\text{mol/l}$ - considered as hyperhomocysteinemia (HCG). Most authors classify the severity of HCC according to the following criteria: mild HCC – serum homocysteine level of 15-30 $\mu\text{mol/l}$, moderate – 31-100 $\mu\text{mol/l}$, severe – above 100 $\mu\text{mol/l}$ [2, p. 1520]. Numerous studies have proven that men have a higher content of homocysteine in the blood than women of the same age. Among the reasons for the increase in the level of homocysteine in the blood, the following can be distinguished: 1) genetic disorders that cause the insufficiency of enzyme systems (methylenetetrahydrofolate reductase, cystathionine- β -synthase, methionine synthetases) responsible for the metabolism of homocysteine; 2) micronutrient deficiency – lack of folic acid (vitamin B9), vitamins B6 and B12, which ensure the metabolism of homocysteine, due to insufficient intake with food, or impaired absorption in the intestine.

Also, the reasons for this can be the abuse of alcohol, coffee, smoking, kidney failure, taking certain medicines - antagonists of vitamin B9 (methotrexate, sulfasalazine) and B6 (isoniazid, hydralizine), oral contraceptives, immunosuppressants, as well as various somatic diseases.

The toxic effect of high levels of homocysteine on body cells and tissues is realized through various biochemical and pathophysiological mechanisms: oxidative stress, endothelial dysfunction, hypomethylation, homocysteine of proteins, etc. [3, p. 418; 4, p.502]. So, the research results show that an elevated level of homo-cysteine, the so-called hyperhomocytinemia ($>15 \mu\text{mol/l}$), is associated with cardiovascular and neurological diseases, diabetes, chronic kidney disease, liver

steatosis and periodontal diseases [5, p. 3140; 6, p. 10]. According to recent data, some researchers identify hyperhomocysteinemia as a predictor of severe pneumonia in patients infected with COVID-19 [7, p. 393; 8, p 6040].

Conclusion. Hyperhomocysteinemia is an independent and modifiable risk factor for co-morbid pathology. Even a moderate increase in the level of homocysteine in the blood plasma can significantly increase the likelihood of these conditions and requires its appropriate correction.

REFERENCES:

1. Veyrat-Durebex C, Blasco H, Crinier J, Vayne C, Emond P, Labarthe F, Andres CR, Maillot F. Investigation of hyperhomocysteinemia. *Ann Biol Clin (Paris)*. 2013 Sep-Oct;71(5):517-25. doi: 10.1684/abc.2013.0879.PMID: 24113437
2. Toda N, Okamura T. Hyperhomocysteinemia impairs regional blood flow: involvements of endothelial and neuronal nitric oxide. *Pflugers Arch*. 2016 Sep;468(9):1517-25. doi: 10.1007/s00424-016-1849-y. Epub 2016 Jul 14.PMID: 27417104 Review.
3. Salvio G, Ciarloni A, Cutini M, Balercia G. Hyperhomocysteinemia: Focus on Endothelial Damage as a Cause of Erectile Dysfunction. *Int J Mol Sci*. 2021 Jan 3;22(1):418. doi: 10.3390/ijms22010418.PMID: 33401548 Free PMC article. Review.
4. Kawada T. Smoking, hyperhomocysteinemia, metabolic syndrome, and cardiovascular risk. *Nutrition*. 2021 Jan;81:111031. doi: 10.1016/j.nut.2020.111031. Epub 2020 Oct 12.PMID: 33172685 No abstract available.
5. Perla-Kaján J, Jakubowski H. Dysregulation of Epigenetic Mechanisms of Gene Expression in the Pathologies of Hyperhomocysteinemia. *Int J Mol Sci*. 2019 Jun 27;20(13):3140. doi: 10.3390/ijms20133140.PMID: 31252610 Free PMC article. Review.
6. Guieu R, Ruf J, Mottola G. Hyperhomocysteinemia and cardiovascular diseases. *Ann Biol Clin (Paris)*. 2022 Feb 1;80(1):7-14. doi: 10.1684/abc.2021.1694.PMID: 35129442 Review.

7. Ponti G., Maccaferri M., Ruini C. et al. (2020) Biomarkers associated with COVID-19 disease progression. *Crit. Rev. Clin. Lab. Sci*, 57(6): 389–399. doi: 10.1080/10408363.2020.1770685.

8. Yang Z., Shi J., He Z. et al. (2020) Predictors for imaging progression on chest CT from coronavirus disease 2019 (COVID-19) patients. *Aging*, 12: 6037-6048.

ДОБРОКАЧЕСТВЕННОЕ НОВООБРАЗОВАНИЕ ГИПОФИЗА В АСПЕКТЕ МОРФОЛОГИИ

Балтабаева Сабина Танирбердиевна

ассистент кафедры патологической анатомии

Кукузов Исмаил Жолдасович

студент

Фомина Ксения Александровна

студентка

Ким Евгений Валериевич

студент

Ташкентский Педиатрический Медицинский Институ

г. Ташкент

Гипофиз представляет собой отдел головного мозга, один из главных органов эндокринной системы, железу, отвечающую за выработку гормонов роста, репродуктивной сферы и обмена веществ. Четыре из пяти опухолей гипофиза составляют аденомы. Они развиваются у людей обоих полов, чаще в возрасте от 30 до 40 лет, у детей – достаточно редки.

В литературе отмечено ,что порядка 20% аденом гипофиза у мужчин и женщин никак себя не проявляют и оказываются случайной диагностической находкой при обследовании в связи с иной патологией.

Аденома гипофиза – доброкачественное новообразование, которое развивается из клеток передней доли гипофиза. Во многих случаях существует бессимптомно в течение десятков лет и обнаруживается случайно, но у ряда людей сопровождается определенными проявлениями, существенно снижающими качество жизни.

Специалистами отмечено ,что проявления эндокринно-обменного синдрома напрямую зависят от клеточного строения гормонально-активной опухоли:

при пролактиноме симптомами аденомы гипофиза у женщин становятся нарушения менструального цикла, бесплодия, галакторея, себорея, ожирение,

нарушение либидо, у мужчин – увеличение в размерах грудных желез (гинекомастия), галакторея, эректильная дисфункция, снижение полового влечения; соматотропинома сопровождается увеличением роста – гигантизмом (у детей) и размеров отдельных частей тела – акромегалией (у взрослых); у пациентов повышается масса тела, возможно развитие сахарного диабета, патологии щитовидной железы, повышенной жирности кожи, гипергидроза, полиневропатии; при кортикотропиноме пациенты предъявляют жалобы на ожирение с отложением жира в виде фартука, растяжки на бедрах и животе, повышение артериального давления, частые переломы костей, участки атрофии, повышенную пигментацию кожи, склонность к гнойничковым и грибковой природы поражениям; тиреотропинома характеризуется симптоматикой гипотиреоза (общей слабостью, вялостью, отечностью, заторможенностью, пониженным настроением) или тиреотоксикоза (раздражительностью, потливостью, бессонницей, дрожанием в теле, ощущением сердцебиения); гонадотропинома продуцирует преимущественно неактивные биологически гормоны, поэтому ее основные проявления офтальмо-неврологического характера; иногда она сопровождается галактореей и признаками синдрома гиперстимуляции яичников.

По современным представлениям, основанным на достижениях молекулярной биологии, аденомы гипофиза являются продуктом моноклональной пролиферации генетически трансформированных соматических клеток. Однако развитие опухоли гипофиза - многоэтапный процесс, в который вовлекаются, наряду с соматическими мутациями в гипофизарных клетках, многие другие дополнительные факторы - гормональные, аутокринные и паракринные. Важными патогенетическими факторами, участвующими в туморогенезе в гипофизе, являются гормоны гипоталамуса, нейромедиаторы и факторы роста.

Вместе с тем следует подчеркнуть, что нарушения гипоталамической регуляции и другие указанные факторы в отличие от онкогенных мутаций скорее всего лишь способствуют развитию опухоли гипофиза, но не являются

ее непосредственной причиной. Поскольку доказано, что клетки гипофиза способны вырабатывать различные ростовые факторы, в том числе основной фактор роста фибробластов, обладающий мощным митогенным и ангиогенным потенциалом, и имеют соответствующие рецепторы, возможность участия ростовых факторов в патогенезе гипофизарных опухолей не вызывает сомнения.

По классификации ВОЗ выделяют только две разновидности опухолей гипофиза - аденома и аденокарцинома (2004). Доброкачественные опухоли гипофиза (аденомы) составляют около 10% от всех внутричерепных новообразований. В мировой литературе периодически проводится систематизация и пересмотр различных классификаций аденом гипофиза и способов их лечения.

Клиницистами установлено, что по гормональной активности среди аденом выделяют гормонально-активные: пролактиномы, соматотропиномы, кортикотропиномы, тиреотропиномы, опухоли со смешанной гормональной продукцией и гормонально-неактивные. Не менее трети из них имеют инфильтративный характер роста. Варианты различных направлений экстракселлярного роста аденом гипофиза рассматривались во многих работах. Вместе с тем, в литературе нет однозначной классификации опухолей гипофиза по размерам. Goel A., (1996) считал ранее гигантскими опухоли более 30 мм, а в настоящее время более 40 мм.

Среди большого количества существующих классификаций АГ отсутствуют классификации, отражающие в полной мере размеры опухоли, пути ее распространения, характер роста, гормональную активность, что представляет определенные трудности для формирования развернутого клинического диагноза, тактики хирургического лечения и коррекции гормональных нарушений. Широко обсуждается, несмотря на доказанную в ряде работ эффективность, целесообразность применения лучевого лечения при гигантских АГ в связи с большим количеством осложнений.

Kurokawa Y., (1998) большими и гигантскими считает опухоли

соответственно более 30 мм и 40 мм, а по мнению Пацко Я.В., (1989) гигантскими следует считать опухоли более 50 мм.

Среди большого количества существующих классификаций АГ отсутствуют классификации, отражающие в полной мере размеры опухоли, пути ее распространения, характер роста, гормональную активность, что представляет определенные трудности для формирования развернутого клинического диагноза, тактики хирургического лечения и коррекции гормональных нарушений .

Применение высокоразрешающей компьютерной техники (компьютерной или магнитно-резонансной томография) позволяет выявлять аденомы гипофиза диаметром около трех миллиметров почти у 20,0% здоровых людей.

По данным же эпидемиологических исследований, распространённость клинических случаев аденом гипофиза не превышает 1,6 на 100000 человек населения. Аденомы гипофиза по морфологическим данным — это доброкачественные и медленно прогрессирующие опухоли, но их рост сопровождается эндокринными, неврологическими нарушениями, повышенным артериальным давлением, что и является причиной обращения пациентов за медицинской помощью .

Ранняя диагностика аденом гипофиза является чрезвычайно важной с точки зрения алгоритма оказания специализированной помощи.

Тем не менее, к настоящему моменту не существует алгоритма коррекции гормональных нарушений у больных с АГ в раннем и отдаленном послеоперационных периодах, между тем, именно последние в значительной степени определяют их качество жизни. Не выяснены причины продолженного роста опухоли и определяющие его факторы, а также тактика хирургического или консервативного лечения в данных случаях. Широко обсуждается, несмотря на доказанную в ряде работ эффективность, целесообразность применения лучевого лечения при гигантских АГ в связи с большим количеством осложнений

Анализ литературы показал, что аденома гипофиза (АГ) представляет

собой опухоль эндокринной системы, проявлением которой служит гипер- или гипосекреция гормонов передней доли гипофиза, а также клинические симптомы, вызванные воздействием новообразования на окружающие анатомические структуры. Среди интракраниальных опухолей аденомы гипофиза занимают 3-е место, составляя от 7,3% до 18 % всех верифицированных опухолей мозга и поражая лиц преимущественно работоспособного возраста, на который приходится около 75% всех случаев заболевания.

Опухоли гипофиза в 95,7 % являются доброкачественными и медленно растущими, но развитие у пациентов нейроофтальмологических и эндокринологических нарушений, а ряде случаев очаговых неврологических симптомов вызывает необходимость принятия решения о возможности оперативного, лучевого или иных методов лечения.

По данным Yatavelli RKR, Bhusal K, предлагается следующая характеристика размеров опухоли. Так, они указывают, что пролактиномы могут быть отнесены как микро пролактинома (меньший, чем 10 мм), макропролактинома (больше, чем 10 мм) или гигантская пролактинома (больше, чем 4 см).

Специалистами отмечен тот факт, что хирургия данной патологии развивается в течение нескольких десятилетий. В последние годы улучшение результатов комплексного обследования больных АГ (радиоиммунное определение гормонов сыворотки крови; использование тестов для определения того или иного вида гормональной недостаточности; КТ и МРТ; развитие оптической техники и микрохирургии, и др.) позволили значительно улучшить результаты оперативного лечения. Расширилась возможность более радикального удаления опухолей при одновременном снижении послеоперационной летальности. Однако, несмотря на достигнутые успехи, проблема лечения больных АГ далека от своего разрешения.

Авторами литературы отмечено, что к настоящему моменту не существует алгоритма коррекции гормональных нарушений у больных с АГ в

раннем и отдаленном послеоперационных периодах, между тем, именно последние в значительной степени определяют их качество жизни.

Среди большого количества существующих классификаций АГ отсутствуют классификации, отражающие в полной мере размеры опухоли, пути ее распространения, характер роста, гормональную активность, что представляет определенные трудности для формирования развернутого клинического диагноза, тактики хирургического лечения и коррекции гормональных нарушений. Широко обсуждается, несмотря на доказанную в ряде работ эффективность, целесообразность применения лучевого лечения при гигантских АГ в связи с большим количеством осложнений .

Тем не менее, к настоящему моменту не существует алгоритма коррекции гормональных нарушений у больных с АГ в раннем и отдаленном послеоперационных периодах, между тем, именно последние в значительной степени определяют их качество жизни.

Злокачественные аденомы встречаются крайне редко, характеризуются быстро нарастающими симптомами гипопитуитаризма, зрительными и неврологическими расстройствами. К концу литературного обзора можно отметить, что проблема изучения особенностей гигантских аденом гипофиза является актуальной как в морфологии так и в целом в медицине.

ЛИТЕРАТУРА

1. Авакян М. Р. Эндокринные функции в отдаленные сроки после лучевой терапии акромегалии / М. Р. Авакян, Е. И. Марова, Л. Е. Кирпатовская // Вопр. нейрохир. 1989. - № 5. - С. 32-34.

2. Акшулаков, С. К. Клинико-топографо-анатомические особенности экстраселлярных аденом гипофиза : Автореф. дисс. канд. мед. наук / С. К. Акшулаков. М., 1986. - 23 с.

3. Бадмаев К.Н. Радионуклидная диагностика и лучевая терапия заболеваний нервной системы / К. Н. Бадмаев, Р. В. Смирнов. М. : Медицина, 1982. - 272с.

4. Балаболкин, М. И. Эндокринология / М. И. Балаболкин. М., 1998. С. 82-191.
5. Благовещенская, Н. С. Профилактика рино-синусогенных осложнений при трансназальном удалении опухолей гипофиза / Н. С. Благовещенская, В. Ф. Имшенецкая, Ю. К. Трунин // Вопр. нейрохир. 1987. - № 5. — С. 15-18.
6. Благовещенская, Н. С. Опухоли гипофиза, прорастающие в нос, их топография, диагностика, принципы лечения / Н. С. Благовещенская, С. Н. Федоров, А. Н. Лебедев и соавт. // Вопр. нейрохир. 1984. - № 4. - С. 7-13.
7. Борщаговский, М. Л. Тактика, техника и клиничко-физиологический контроль при хирургическом лечении опухолей селлярной области / М. Л. Борщаговский, Ю. В. Дубикайтис, В. Ф. Мелькишев и соавт. // II Всесоюз. съезд нейрохир.: Докл. М. -1976. — С. 193 - 194.
8. Буриан, К. Двухэтапные нейрохирургические операции при опухолях гипофиза / К. Буриан / Клиническая микронейрохирургия / Под ред. В. Т. Кооса. М. : - Медицина, 1980. - С. 22-29.
9. Бухман, А. И. Дистанционная лучевая терапия гипоталамо-гипофизарных заболеваний : Метод, реком. / А. И. Бухман, Л. Е. Кирпатовская, Н. Т. Старкова и соавт. М., 1985. - 20 с.
10. Зартор К. /. Лучевая диагностика. Головной мозг. /. /. М.: Медпресс-информ, 2009, с. 84.
11. Кадашев, Б. А. /. Сравнительный анализ результатов транскраниальных и трансназальных операций при эндо-супраселлярных аденомах гипофиза// Материалы III съезда нейрохир. Росс. СПб., 2002. - С. 106.
12. Шишкина, Л. В. Патологическая анатомия осложнений у нейроонкологических больных после лучевой терапии : Автореф. дисс. . канд. мед. наук / Л. В. Шишкина. М., 1988. - 18с.
13. Эджелат, Ф. И. Х. Кровоизлияния в опухоли головного мозга: клинические проявления, тактика хирургического лечения и некоторые вопросы их морфогенеза : Дисс. , канд. мед. наук / Ф. И. Х.Эджелат. СПб., 1999. 155 с.

14. Ярцев, В. В. Экстраселлярные аденомы гипофиза — причины послеоперационной летальности / В. В. Ярцев, Н. А. Абдуллаев // Материалы II Всесоюз. съезда нейрохир. М., 1976. - С. 254-256.

15. Agazzi, S. The orbitopterionalas as default approach to transcranial resection of pituitary tumours. An anatomical and clinical study / S. Agazzi, A. S. Gousset, H. van Loveren // Skull base interdisciplin. approach. 2004. - Vol.14, Suppl.1. - P. 20.

16. Ahmad, K. Pituitary fibrosarcome secondary to radiation therapy / K. Ahmad, J. Fayos//Cancer.- 1978.-Vol. 42, № 1.-P. 107-110.

**ВАЖЛИВІСТЬ НАДАННЯ СВОЄЧАСНОЇ ТА ЕФЕКТИВНОЇ ПЕРШОЇ
ДОМЕДИЧНОЇ ДОПОМОГИ В УМОВАХ БОЙОВИХ ДІЙ**

Власенко В'ячеслав Григорович

к.м.н., доцент

Кучеренко Богдан Юрійович

асистент

Цимбал Дмитро Олександрович

студент

Харківський національний

медичний університет

м. Харків, Україна

Анотація: В умовах бойових дій кожна людина, чи то солдат, чи то звичайний цивільний мають високий ризик отримати поранення будь-якого виду та ступеню тяжкості. В залежності від цього існує декілька наслідків, серед яких найгірший – смерть. Все це так чи інакше пов'язано з різноманітними факторами: час, місце, умови, тип снаряду чи вогнепальної зброї. У таких ситуаціях дуже важко зорієнтуватися та впоратися зі своїм страхом, що може стати фатальною помилкою у прийнятті важливих рішень. Найскладніше рішення – допомога іншому пораненому, ризикуючи власним життям. У такому випадку необхідно діяти рішуче, але без блискучого знання алгоритму дій надання медичної допомоги людина з високою ймовірністю не зможе допомогти пораненому, окрім цього стає потенційною жертвою від раптового потрапляння снаряду. Тому саме актуальність роботи пов'язане з висвітленням питання щодо «важливості правильного надання медичної допомоги в умовах бойових дій», а також дізнатися обізнаність студентів медичного університету. Оскільки саме людина, яка безпосередньо пов'язана з медициною здатна максимально ефективно надати всю необхідну медичну допомогу. Важливим значенням, також мають знання, щодо класифікації бойової хірургічної травми, їх ускладнень, та алгоритм надання медичної

допомоги в умовах бойових дій.

Ключові слова: травма, поранення, вогнепальні травми, гнійні інфекції, сепсис, флегмона, гангрена, профілактика, алгоритм, першої домедичної допомоги, анкетування, студенти, постраждалі, поранені.

Класифікація та поняття бойової хірургічної травми

Сучасна бойова хірургічна травма різноманітна і включає вогнепальні й невогнепальні травми та ураження різними видами зброї.

Вогнепальні травми виникають при дії факторів ураження стрілецької зброї, уламкових і уламково-фугасних боєприпасів, протипіхотних засобів ближнього бою, боєприпасів вибухової дії. Вогнепальні травми поділяються на вогнепальні поранення (кульові, уламкові), мінно-вибухові поранення, вибухові травми.

Вогнепальна рана — це ушкодження тканин і органів з порушенням цілісності їх покриву — шкіри, слизової або серозної оболонки, що спричинене вогнепальною зброєю і характеризується зоною первинного некрозу та змінами, які зумовлюють утворення в навколишніх тканинах осередків вторинного некрозу, а також первинним мікробним забрудненням, що збільшує ризик розвитку ранової інфекції.

При пораненнях холодною зброєю виникають колоті, різані, колото-різані, рублені рани; при інших травмах — рвані, забійні, рвано-забійні, скальповані та інші рани.

Ушкодження — порушення цілості тканин, органів, систем з певними морфологічними проявами (струс, забій, стискання, розчавлення, рана, вивих, перелом, відрив, опіки, відмороження тощо). Ушкодження є морфологічним субстратом травми, який покладений в основу клінічних класифікацій. [1, 51]

Особливо тяжкі форми уражень з'являються у ході локальних воєнних конфліктів, коли в зоні бойових дій знаходиться мирне населення, позбавлене засобів індивідуального захисту. Широке застосування ракетно-артилерійської зброї зумовило виділення вибухових ушкоджень у самостійну категорію

сучасної бойової хірургічної травми, більшість медичних аспектів якої повинні розглядатися як мінно-вибухові поранення. Проте коли головним або навіть єдиним компонентом вибухового ушкодження є осколкові поранення, їх доцільніше зараховувати до групи вогнепальних поранень через подібність характеристики факторів ураження.

Збільшення потужності сучасної вибухової зброї (насамперед снарядів і мін) та радіуса їх дії, незважаючи на засоби захисту, призвело до появи тяжких поєднаних, комбінованих багатофакторних вибухових ушкоджень.

Не вогнепальні травми виникають при дії на людину предметів навколишнього середовища в екстремальних ситуаціях або невогнепальної зброї. [1, 52]

Структура бойової хірургічної травми залежить від масштабів бойових дій і характеру зброї.

У сучасних локальних воєнних конфліктах частота ізольованих поранень становить 60-65 %, множинних 10-13 %, поєднаних — 20-22 %, комбінованих 2-3 %. Значну частину (до 60 %) становлять мінно-вибухові поранення і вибухові травми (до 22 %). Також зросла частка невогнепальних травм. Близько 50 % поранених отримують легкі поранення, 35-40 % — поранення середньої тяжкості, 13-15 % — тяжкі поранення і 2 % — вкрай тяжкі поранення. Що краще надається медична допомога на догоспітальному етапі та швидшою є евакуація, то більша частка тяжкопоранених на госпітальному етапі медичної допомоги. У структурі санітарних втрат за локалізацією переважають поранення кінцівок (до 62,6 %). [1, 53]

Інфекції внаслідок отримання поранення

Гнійна інфекція ран різноманітного генезу – одна із найбільш складних проблем хірургії як мирного, так і воєнного часу. Розрізняють такі види ранової інфекції: гнійна, гнильна, анаеробна, правець. Розвиток і перебіг ранової інфекції визначається станом захисних реакцій організму – з одного боку, і вірулентністю мікроорганізмів, що попали в рану, наявністю сприятливих умов для їхньої життєдіяльності – з другого боку. Головне положення воєнної

хірургії полягає в тому, що будь-яка вогнепальна рана вважається мікробозабрудненою. Вона завжди містить змішану мікробну флору, а також некротичні осередки тканин, що є сприятливим ґрунтом для розвитку інфекційного процесу.

Поняття хірургічної інфекції застосовується до такого стану рани, при якому наявність мікрофлори ускладнює перебіг репаративних процесів, викликає інфекційні ускладнення як безпосередньо в ділянці рани, так і далеко за її межами. [3, 140] До основних типів розвитку інфекції в залежності від локалізації, належать: Шкіра, м'які тканини, м'язи і кістки: переважно збудниками є стафілококи, стрептококи і клостридіальна флора. Цими інфекціями є: рановий абсцес; целюліт; септичний артрит; остеомієліт; некротизуючий фасциїт; газова гангрена. Внутрішньочерепні: менінгіт, енцефаліт і абсцес, збудниками яких переважно є стафілококи і грамнегативні палички, тяжко піддаються лікуванню у зв'язку з непроникністю мозкових оболонок для більшості антибіотиків.

Інфекції обличчя, рота і шиї: грампозитивні коки і анаероби ротової порожнини; такі інфекції лікують хірургічно та кліндамицином. Грудна порожнина: Емпієма (переважно збудником є стафілококи) і пневмонія (*Staphylococcus*, *Streptococcus* *Pseudomonas*), особливо серед осіб, що тривалий час перебували на механічній вентиляції легень, або, як наслідок, аспірації (полімікробна інфекція). Внутрішньочеревна: післятравматичний або післяопераційний абсцес чи перитоніт, спричинені *Enterococcus*, грамнегативними паличками і анае! робними бацилами. *Clostridium difficile* часто є збудником потенційно важкого коліту з проносом, що розвивається після введення навіть однієї дози антибіотика. Системний сепсис: синдром, спричинений інфікуванням крові або тяжкою місцевою інфекцією, що призводить до системної запальної реакції (лихоманка, лейкоцитоз, тахікардія, тахіпное і, можливо, гіпотензія). Така запальна реакція без інфекції може бути зумовлена залишеним осередком некротичної тканини або самим фактом отримання тяжкої травми. Збудник вдається визначити не в усіх випадках

септичного синдрому. Незважаючи на те, що типовим збудником є грамнегативні організми, сепсис можуть зумовлювати будь-які бактерії або гриби. [2, 106]

Загальні принципи профілактики ранової інфекції та алгоритм надання першої домедичної допомоги

На етапах медичної евакуації профілактика ранової інфекції включає наступні заходи. При наданні першої медичної допомоги: 1) правильно накладати первинну асептичну пов'язку; 2) виконати транспортну іммобілізацію; 3) дати таблетовані антибіотики.

Долікарська допомога передбачає: 1) виправлення пов'язок; 2) поліпшення транспортної іммобілізації; 3) видачу антибіотиків (приймання перорально або парентерально). Перша лікарська допомога передбачає: 1) введення великих доз антибіотиків; 2) покращання накладання асептичних пов'язок; 3) транспортну іммобілізацію табельними засобами; 4) введення правцевого анатоксину; 5) новокаїнові блокади; 6) протишокові заходи. [3, 145]

Алгоритм надання першої домедичної допомоги

Алгоритм дій має бути наступним:

1. Оглянути місце події та впевнитись у тому, що надання допомоги буде безпечним: забезпечити власну безпеку, а також безпеку потерпілого та людей навколо.
2. Оцінити стан постраждалого (свідомість, дихання, пульс).
3. За необхідності викликати бригаду екстреної (швидкої) медичної допомоги, а також інші екстрені служби (поліцію, аварійно-рятувальну службу, службу газу тощо).
4. Оцінити наявність критичних кровотеч та зупинити їх.
5. Забезпечити прохідність дихальних шляхів.
6. Якщо у постраждалого відсутні ознаки життя та немає критичної кровотечі (або ви вже її ліквідували) – розпочати серцево-легеневу реанімацію.
7. Перевести постраждалого у стабільне положення (на боці, обличчям до себе, рука під головою, нога зігнута в коліні), якщо не йдеться про

підозру на травми хребта та кісток тазу і серцево-легенева реанімація була вдалою.

8. Не залишати постраждалого та контролювати стан його життєвих функцій до прибуття екстрених служб.

Практична Частина 3 метою дізнатися обізнаність, зацікавленість студентів медичного університету та чи мають взагалі вони досвід з наданням першої домедичної допомоги, було проведено анкетування з даного питання. Було складено анкету, яка вміщує в себе 6 питань, що досить змістовно розкривають рівень знань студентів 4-5 курсів Харківського національного медичного університету. Оскільки студенти цих курсів мають достатньо знань для більш детального вивчення клінічних дисциплін та мають більш досконало відпрацьовувати необхідні практичні навички, то саме їм було запропоновано анкетування.

Результати виявились наступними:

- більшість з опитуваних (95,2%) не були свідками отримання бойового поранення, відповідно лише невелика частка (4,8%) стали очевидцями;

- 85,7% опитуваних цікавилися правилами надання першої домедичної допомоги, а лише 14,3% до цього часу не виявили свою зацікавленість;

- 66,7% спостерігали за алгоритмом надання першої домедичної допомоги через інтернет-ресурси або підручник, 23,8% мали наглядний приклад надання допомоги безпосередньо у медичному закладі, найменша частка, а саме: 9,5% спостерігали за симуляцією надання першої домедичної допомоги (рис.1);

Чи спостерігали ви за алгоритмом надання першої домедичної допомоги пораненому?
21 ответ



Рис. 1. Анкетування: спостерігання за алгоритмом

- на жаль, 95,2% опитуваних не мали змогу надати першу домедичну допомогу, лише 4,8% надавали допомогу у медичному закладі (рис.2);

Чи доводилось вам власноруч надавати першу домедичну допомогу пораненому?

21 ответ

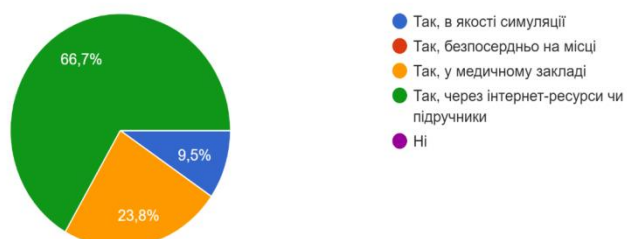

Рис. 2. Анкетування: надання першої домедичної допомоги власноруч

- 90,5% опитуваних вважають найінформативнішим джерелом інформації, щодо алгоритму надання першої домедичної допомоги саме лікарів, 71,4% вважають однаково інформативними інтернет-ресурси та викладачів, менш інформативними за результатами підручники – 42,9%, та люди, які хоча б один раз надавали першу домедичну допомогу – 33,3%, а найменш інформативним – люди, які цікавились правилами першої домедичної допомоги – лише 4,8%;

- щодо питання актуальності вивчення правил надання першої домедичної допомоги виявився максимальний позитивний результат – 100%.

Таким чином, студенти виявили високу зацікавленість в анкетуванні щодо проблематики надання першої домедичної допомоги. Це дає змогу зробити необхідні висновки та надати подальші рекомендації.

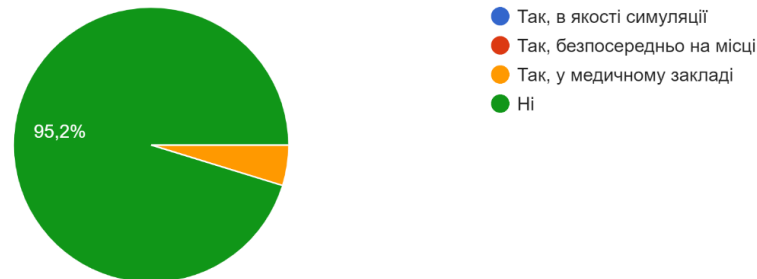
Висновок

В умовах бойових дій, в яких на даний час перебуває Україна, дуже важливим є питання «важливості правильного надання медичної допомоги пораненому в умовах бойових дій», яке активно набирає актуальності безпосередньо серед студентів медичного університету. На даний час існує реальна загроза раптового отримання поранення будь-кого в будь-який момент, внаслідок обстрілів різними снарядами. Оскільки досить складно спрогнозувати

місце, тяжкість та ризик ускладнення бойових поранень, необхідно чітко знати та мати відпрацьований алгоритм надання першої домедичної допомоги, з метою попередження подальших ускладнень та збереження життя пораненому.

Важливе значення має рівень підготовки серед студентів медичних вузів, оскільки саме вони мають достатній рівень знань та можливість досконало вивчати та відпрацьовувати практичні навички, задля безпомилкового, влучного надання першої домедичної допомоги пораненому та мати змогу підкріпити військовий медичний персонал додатковою, кваліфікованою підтримкою. За результатами анкетування виявилась абсолютна стовідсоткова зацікавленість серед опитуваних, це говорить про актуальність теми на даний момент. На жаль, досить малий відсоток виявився серед тих, хто мав змогу безпосередньо спостерігати, а також надавати першу домедичну допомогу постраждалим. Це говорить про важливість приділення більшої уваги вивченню алгоритму та відпрацюванню практичних навичок, задля забезпечення, залучення студентів медичних вузів до надання першої домедичної допомоги в країні в цілому.

СПИСОК ЛІТЕРАТУРИ

1. Воєнно-польова хірургія : підручник / Я. Л. Заруцький, ВІЗ В. М. Запорожаи, В. Я. Білий, В. М. Денисенко [та ін.]; за ред. Я. Л. Заруцького, В. М. Запорожана. — Одеса : ОНМедУ, 2016. — 416 с.: іл.
2. Невідкладна військова хірургія. / пер. з англ. — Київ, Наш Формат, 2015 – 568 с., іл.
3. Військова хірургія з хірургією надзвичайних ситуацій / За ред. В.Я. Білого. – Тернопіль: Укрмедкнига, 2004. – 324 с.

УДК: 614

**РЕГУЛЮВАННЯ УПРАВЛІНСЬКОЇ СИСТЕМИ – ЯК IV-A
ТЕХНОЛОГО-ФУНКЦІОНАЛЬНА ФАЗА ПРОЦЕСУ УПРАВЛІННЯ**

Журавель Володимир Іванович,

доктор медичних наук, професор,
професор кафедри менеджменту охорони здоров'я,

Національний медичний університет
ім. О. О. Богомольця, м. Київ, Україна,

Алексійчук Олександр Юрійович,

к. мед. н., асистент кафедри пропедевтики внутрішньої медицини № 2,
магістрант кафедри менеджменту охорони здоров'я,

Національний медичний університет
ім. О. О. Богомольця, м. Київ, Україна

Журавель Володимир Володимирович,

завідувач санітарно-карантинним підрозділом

МА «Київ» (Жуляни) санітарно-карантинного відділу Філії
на повітряному транспорті ДУ «Київський обласний ЦКПХ МОЗ України,
магістрант кафедри менеджменту охорони здоров'я,

Національний медичний університет
ім. О. О. Богомольця, м. Київ, Україна

Анотація: Ефективність реалізації управлінських рішень у менеджменті медичної організації галузі залежить від повноцінності початкових організаційних заходів і дій як керівника, так й апарату управління. До таких ключових позицій суб'єктів управління, керівників-менеджерів відноситься регулювання управлінської системи, тобто моніторинг останньої стосовно успішності реалізації визначальних рішень, які введені, виявлення відхилень та їх причин у програмі виконання та внесення відповідних корекцій.

Ключові слова: менеджмент, процес, управління, система, рішення, форми, регулювання, діяльність, медична, допомога.

Необхідність регулювання управлінської системи у сфері медичної допомоги виникає, окрім забезпечення її діяльності, й у процесі реалізації тих

або інших управлінських рішень. Тобто *регулювання*, як функція й технолого-функціональна фаза процесу управління, *виступає умовою та обов'язковою складовою, навичкою праці* посадових осіб апарату управління зі своїми операціями та процедурами.

Регулювання – вид управлінської діяльності, спрямований на усунення відхилень і збоїв у програмі реалізації рішень в системі, якою управляють, шляхом розроблення і впровадження відповідних корегувальних заходів системою, яка управляє. Тобто, регулювання управлінської системи забезпечує нівелювання всіх недоліків, що виникають у процесі контролювання і моніторингу на всіх попередніх технолого-функціональних фазах менеджменту медичних структур [1-3].

На практиці, при регулюванні системи, виникають наступні проблеми - деякі керівники вважають, що регулювання, що передбачає внесення певних коректив у діяльності системи взагалі чи її структур у межах конкретного управлінського рішення, вносить елемент ентропії до функціонування останніх і знижує його авторитет. Однак доведено, що сам факт внесення корекцій до діяльності системи не є її дестабілізуючим чинником і не впливає на авторитет керівника. Проте часті, не завжди продумані, як і не своєчасні корекції, можуть бути й дестабілізуючими чинниками відносно системи та наслідками, що витікають з цього.

В управлінській практиці системи медичної допомоги населенню (*СМДН*) використовується шість *форм регулювання* діяльності, кожна з яких має свої цільові призначення, особливості та правила проведення. До таких регулюючих форм належать [1]:

- ◆ співбесіди з фахівцями та посадовими особами;
- ◆ колегії/ради;
- ◆ збори співробітників;
- ◆ ділові наради;
- ◆ обходи;
- ◆ виїзди на місце.

Найбільш поширеними формами регулювання є *ділові наради*. Ділові наради – важливий елемент управлінської діяльності керівника медичної організації та одна з найбільш поширених форм управління, що дозволяє:

- використовувати колективний розум, знання та досвід фахівців для розв'язання складних медико-організаційних, економічних, соціальних та інших проблем;

- організувати обмін інформацією і накопиченим досвідом між окремими працівниками й функціонально-структурними підрозділами системи;

- оперативно доводити конкретні завдання до безпосередніх виконавців;

- підлеглим набувати уміння вирішувати складні питання, а керівникам - отримувати своєчасно необхідну інформацію.

Ділові наради взагалі, у т. ч. і у сфері медичної допомоги, можна класифікувати за різними критеріями на відповідні *види* за [1, 3]:

- масштабами залучення учасників (*рівень наради*) – галузеві, відомчі, внутрішні (*у масштабах однієї організації або окремих підрозділів*);

- місцем проведення щодо організації-улаштовувача (*органу управління*) - місцеві, виїзні;

- специфікою (*тематичі*) даного питання – службово-виробничі, кадрові, фінансові, науково-практичні, інформаційні та ін.;

- періодичністю проведення – регулярні (*щотижневі, щомісячні, щорічні*) й нерегулярні (*збираються періодично, але без встановленої регулярності*);

- кількістю учасників – у вузькому (*до 5-7 чол.*) чи в розширеному складі (*приблизно до 25-30 чол.*), представницькі (*понад 30 чол.*);

- ступенем стабільності складу учасників – з фіксованим складом й з запрошеними учасниками за списком, складеним конкретно для кожного засідання;

- кількістю і характером питань – обмежене (*необмежене*) число обговорюваних порядком денним питань, тематичних, багатопланових;

- стилем проведення – диктаторські, автократичні, сегрегативні, дискусійні та вільні;

- важливістю й змістом вирішуваних завдань (*конференції, семінари*) тощо.

Фахівці з управління особливе значення надають класифікації ділових нарад за основною метою та завданнями системи. По цьому критерію можна виділити такі *типи ділових нарад* [1]:

1. *Оперативні*, з метою отримання інформації про поточний стан справ у організації, розробка рішень оперативного характеру та постановки відповідних завдань перед виконавцями.

2. *Інформаційні*, з метою узагальнення певних відомостей й вивчення керівництвом різних точок зору за проблемами, що виникають.

3. *Роз'яснювальні*, з метою роз'яснення й переконання працівників у правильності політики, що проводиться керівництвом, особливо у зв'язку з появою нових стратегічних завдань або зміною пріоритетів.

4. *Навчально-інструктивні*, мета яких полягає у пропаганді певних знань, інноваційних технологій та підвищенні кваліфікації учасників.

5. *Проблемні*, з метою розробки колегіальних рішень за загальними гострими та складними проблемами, що виникли чи можуть виникнути.

Особливістю проведення *диктаторських нарад* є те, що на них правом голосу користується тільки керівник або той, хто їх проводить. Решті учасникам наради слово не надається. І тоді керівник або головуючий доводить до присутніх своє розпорядження (*розпорядження керівника*) чи вказівку. Обговорення, як і дискусія, при цьому виключаються. Такі наради можуть характеризувати стиль управління керівника чи визначатися обставинами, що склалися, управлінською ситуацією.

При *автократичних нарадах* керівник або уповноважена ним особа, по черзі вступає в діалог з одним з учасників наради, наприклад, ставить питання й вислуховує на них відповіді чи пояснення. Решта учасників наради при цьому присутня не вступаючи в діалог. Як і у першому випадку, так і при цьому виді нарад, колективний розум відсутній.

При сегрегативних нарадах сценарій його проведення відрізняється від

попередніх видів нарад. Спочатку робиться доповідь керівником чи іншою посадовою особою за розсудом керівника (*якщо початку наради не передувала розсилка тез доповіді та проекту рішення його учасникам*). Потім питання-відповіді та обговорення доповіді учасниками наради, з внесенням своїх пропозицій до проекту рішення. Теоретично виглядає, що на цьому виду наради колективний розум присутній з пошуком колегіального, узгодженого рішення. Проте є одна принципова особливість цього виду нарад – слово для виступу наділяється тільки особам, згідно заздалегідь узгодженого списку. Решта учасників не має можливості ні виступити, ні внести пропозиції. Таким чином, хід наради, як й ухвалення рішення, завчасно санкціонуються керівником. Тобто такий вид нарад демонструє очевидні маніпуляції, режисовані сценарії в прийнятті рішень.

Практика доводить, що подібний стиль проведення нарад можливий у двох випадках: при низькій компетентності керівника (*і тоді він не допускає можливості якого-небудь обговорення проблеми, із-за боязні колись втратити своє “керівне крісло”*); при високій компетентності та професіоналізму керівника (*і тоді він усвідомлено не допускає можливості ухвалення некваліфікованих рішень*).

Отже, сегрегативні наради можуть мати місце в управлінській діяльності, проте часте зловживання таким видом нарад неминуче веде до “розколу” апарату управління, перш за все, з професійно-психологічних позицій.

Дискусійні наради передбачають широкий обмін думок за обговорюваної доповіді, внесення будь-яких пропозицій, а рішення приймаються в умовах прийнятого регламенту, тобто більшістю чи двома третинами його складу (*облікового чи присутнього*). Дискусійні наради – це найбільш демократичні наради.

Нерідко в управлінській практиці задіюються й *вільні наради*. Вільні наради проводяться за самотніми чи декількома вкрай важливих для системи, колективу чи його частини питанням. Щоб зняти певну напруженість у колективі з проблеми, що цікавить всіх, робиться дострокова перерва в роботі й

надається можливість обговорити, як правило кулуарно, ці питання. При цьому головуючого зазвичай не буває. Присутність керівника також не завжди обов'язкова. При таких обговореннях рішення, як правило, не ухвалюються (*поговорили, обговорили, зняли зайві емоції... й забули!*). Адже головне тут - зняти напругу в колективі чи деяку невизначеність, у тому числі й у взаєминах.

У вітчизняній управлінській практиці, і не тільки СМДН, останнім часом широке розповсюдження знайшли *проблемні, інструктивні та оперативні наради* [1-4].

Методика проведення *проблемних нарад* аналогічна дискусійним нарадам, де в основі вільне обговорення та, головне, кількість ідей, що поступають. При такій нараді панує колективний розум, а рішення ухвалюються ті, які влаштовують регламентовану більшість його учасників. Відмічено, що рішення, прийняті в умовах відкритої, чесної дискусії, як правило й виконуються.

Інструктивні наради проводяться з метою передачі оперативної, при загальному розумінні й усвідомленні, інформації з конкретного питання чи визначення порядку роботи (*дій*) системи (*посадових осіб*) у межах прогнозованої чи виниклої ситуації. Колективний розум при інструктивних нарадах має місце, бо, *по-перше*, є можливість у кожного отримати ті чи інші коментарі з неясних аспектів даного питання та, *по-друге*, колективно обговорити найбільш прийнятні варіанти сумісних дій.

Оперативні наради за методикою і змістом відрізняються від усіх попередніх. Їх особливість полягає у тому, що інформація поступає за схемою "знизу-вгору", тобто від об'єкта до суб'єкта управління. При цьому, цільовим призначенням оперативних нарад є оперативне отримання інформації, переважно з власних джерел за наслідками діяльності системи та оперативне реагування на них з ухваленням відповідних, в основному, коректувальних рішень. Але якщо керівник має при цьому утруднення з ухвалення оперативних рішень, він має право й можливість повернутися до нього після додаткового

вивчення питання, яке цікавить.

До оперативних нарад слід пред'явити *наступні вимоги* [1]: а) тривалість не більше 15 хвилин; б) проводити тільки з тими співробітниками, які знаходяться в безпосередньому функціональному підпорядкуванні. Наприклад, директор головний лікар проводить наради тільки з заступниками та посадовими особами йому підлеглими (*економіст, юрист, головний бухгалтер та ін.*).

Останніми роками немало медичних колективів відмовилися від проведення оперативних нарад, як застарілого методу управління. Збір інформації про службово-медичні потреби, розробку рішень і доведення їх до виконавців працівники апарату управління прагнуть здійснювати, не скликаючи нарад.

На жаль, організація та проведення регулюючих заходів на практиці СМДН не позбавлені недоліків та окремих прорахунків. До найбільш *типових недоліків* можна віднести наступні:

1. *Відсутність в організації чіткої регламентації встановленого переліку обговорюваних питань.* Це й призводить до того, що, наприклад, з десяти нарад, які проводяться в практиці певних систем, тільки одне ефективне та обґрунтоване за фактом його організації. Ефективність нарад знижується через їх непідготовленість та непродуманого підбору учасників. Як свідчать дані нашого дослідження, приблизно: 42,0 % загальносистемних і 26,8 % нарад в апараті управління медичних організацій проводилися не за планом і без належної підготовки; більш за третину учасників, що брали участь в їх роботі, не мали безпосереднього відношення до даних питань, які обговорювалися на нараді.

2. Надмірно широке коло посадових осіб апарату управління, *наділених правом проведення тих чи інших регулюючих заходів.* Це веде до неминучого дублювання в роботі, необґрунтованості проведення окремих форм, упередженості й службовій меркантильності в взаєминах.

3. *Наявність перестраховуючих тенденцій,* коли керівники намагалися

піти від відповідальності, прикриваючись ухваленням колегіальних рішень.

4. *Втрати робочого часу на перемкнення з одного виду діяльності на інший*, часто заздальгідь неузгодженого. Відмічено, що десяти секундна перерва в процесі творчої роботи (*телефонний дзвінок, поява не запланованого відвідувача, гучна розмова чи шум у коридорі та ін.*), ведуть до втрати творчої працездатності від 20 до 30 хвилин (*і більш!*). Однак на сьогодні від 35,2 % до 40,0 % робочого часу у керівників витрачається на всілякі засідання. У теорії й практиці менеджменту на засідання, як рекомендований норматив, відводиться не більше 10,0 % робочого часу, тобто у межах 45 хвилин на день. Згідно з нашими даними, керівники у середньому щодня витрачають на засідання $3,5 \pm 0,5$ годин.

Для скорочення витрат робочого часу на засідання та управління цим процесом рекомендується розробляти стандарти (*на тиждень, на місяць*) чи складати й затверджувати в безпосереднього керівника особисті плани, графіки роботи.

5. *Відсутність чіткого порядку денного* – підгрунття запланованої неефективності та непродуктивності в роботі регулюючого заходу.

6. *Розширення кола учасників*. У процесі підготовки ділової наради дуже важливо правильно визначити контингент учасників, тобто підібрати таких працівників, які здатні внести істотний внесок до розв'язання даної проблеми. Як основні критерії підбору учасників наради повинні бути: компетентність в обговорюваних питаннях; зацікавленість; уміння співпрацювати; здатність враховувати інтереси різних підрозділів, служб при ухваленні рішень.

7. *Порядок денний повторюється*. Зустрічаються ситуації, коли за одним і тим же порядком денним проводяться наради на різних управлінських рівнях. Наприклад, керівник проводить нараду із якогось питання, а через деякий час з цього ж питання проводить один з його заступників, далі лінійний керівник чи головний фахівець, засідає Рада чи проводяться загальні збори співробітників і т.д.

8. *Незадовільна підготовка та проведення регулюючих заходів* – завчасно

(мінімум як за 14 днів!) не спрямовуються до учасників необхідні документи й матеріали, наприклад, при підготовці до колегії, медичної ради, наради тези доповіді, проекти альтернативних рішень, необхідні статистико-інформаційні дані тощо. До недоліків при цьому належить *не інформованість учасників про дату, місце, час і порядок денний* позапланового регулюючого заходу.

9. *Відволікання головуючого в ході регулюючого заходу* (телефонні розмови, бесіди, звернення до окремих співробітників, перегляд й робота з документами тощо). Це розхолоджує учасників, додає формальний характер регулюючому заходу.

10. *Погані санітарно-гігієнічні умови* (недостатня освітленість, вентиляція, дискомфортний температурний режим, недостатні робочі площі та ін.).

11. *Зайва тривалість регулюючих заходів*. Рекомендовані нормативи, наприклад до нарад, припускають роботу упродовж однієї академічної години. За наслідками психофізіологічних досліджень витікає, що: а 60-70 хвилині роботи наради серед учасників спостерігається деконцентрація уваги; на 80 хвилині – з'являються ознаки

фізичної втоми (*рух, шум, другорядні розмови й ін.*); на 90 хвилині - ознаки нервовопсихічної депресії (*незадоволеність промовцем і президією, сонливість, дратівливість та ін.*); на 120 хвилині формується такий стан серед учасників, за якого вони готові голосувати за все що завгодно, але щоб швидше покинути зал засідання.

12. Слабкий контроль і наполегливість за тим, що запропоноване попереднім тим чи іншим регулюючим заходом.

13. *Результати обговорення не оформляються рішенням*, а останні не затверджуються керівником. Рішення регулюючих заходів мають рекомендаційний характер, тому в разі їх службово-управлінської значущості, останні повинні запускатися для виконання тільки через наказ або розпорядження (*вказівку*).

14. *Недостатня активність осіб, що беруть участь у регулюючих*

заходах. Одним з найважливіших чинників підвищення ефективності регулюючих заходів є якість їх підготовки та організації. Для більш цілеспрямованої підготовки, наприклад, нарад необхідно чітко визначити:

- що вимагає обговорення?;
- коли провести нараду?;
- хто повинен у ній брати участь?;
- як слід провести обговорення питань, що винесені на нараду?

Таким чином, розглядаючи ті чи інші форми регулювання управлінської системи в медичній галузі необхідно відзначити їх позитивні й негативні особливості. До позитивних особливостей слід віднести можливість у короткий термін отримати потрібну інформацію та ознайомитися з різними точками зору. При цьому слід виходити з того, що, наприклад, нарада з інформаційно-службових, медико-економічних позицій можна вважати виправданою, якщо є засобом отримання, а не видачі інформації.

Важливий позитивний момент більшості регулюючих форм - *колегіальність прийняття рішень, як однієї з форм управлінської діяльності*, тобто реалізація найважливіших принципів як, широкого підходу до проблеми, можливість поглянути на проблему очима співробітників, підвищення *ділової кваліфікації* та індивідуальної та колективної відповідальності за ухвалення та реалізацію рішення. І керівники не повинні забувати про це!

До недоліків регулюючих форм можна віднести: *неоперативність, колективну відповідальність за ухвалені рішення, що спричиняє невизначеність відповідальності, високу вартість*. Хоча формальне колегіальне рішення не звільняє керівника від відповідальності, на практиці в СМДН, нерідко, мають місце спроби виправдати помилки та необґрунтований ризик, приховати свою некомпетентність за формулою “*ми порадилися й вирішили*”.

Таким чином, результативність управлінської праці, як і успішність управлінської діяльності в СМДН, значною мірою залежить від ефективності регулювальних заходів, що покликані усунути недоліки в роботі та запобігти

потенційним втратам. А тому виявлення у процесі моніторингу відхилень або збоїв у діяльності управлінської системи з реалізації рішень/завдань, з'ясування їх причин і внесення своєчасних і відповідних корекцій у її програму функціонування – це обов'язкова умова та технолого-функціональна фаза процесу управління.

На думку Т. В. Лазоренко, С. О. Пермінова (2021), без розроблення дієвих заходів щодо їх усунення та прийняття відповідних корегувальних рішень, ситуація в організації не може поліпшитись. Кожний із видів регулювання має свою ціль, форму прояву (*наказ, усне розпорядження, інструкція, норматив та ін.*), призначення, зміст, сферу і способи застосування [2]. Це залежить від місця, виду та форми регулювання організованих систем в процесі управління.

СПИСОК ЛІТЕРАТУРИ

1. Журавель В. И., Запорожан В. Н. Менеджмент в системе медицинской помощи / В. И. Журавель В. Н. Запорожан. – О.: Одес. держ. мед. ун-т, 2000. 432 с.
2. Основи менеджменту: навч. посіб. / Т. В. Лазоренко, С. О. Пермінова. Київ: КПІ ім. Ігоря Сікорського. – 2021. – 166 с.
3. Завадський Й.С. Менеджмент (у 3-х т.): Підруч. / Й.С. Завадський. – К.: Вид-во Європ. ун-ту, 2002. – 640 с.
4. Економіка охорони здоров'я: Підручник/ В. Д. Парій, Т. А. Вежновець, В. І. Журавель та ін.: Національний медичний університет імені О. О. Богомольця. – Житомир: ТОВ “Видавничий дім “Бук-Друк”, 2021. – 288 с.

СУЧАСНІ АСПЕКТИ ЛІКУВАННЯ ХВОРОБИ КРОНА

Каньовська Людмила Володимирівна

к.м.н., доцент кафедри внутрішньої медицини,
клінічної фармакології та професійних хвороб

Докійчук Настасія Федорівна

студент

Буковинський державний медичний університет
м. Чернівці, Україна

Анотація. Хвороба Крона - системне захворювання травного тракту, що характеризується ураженням слизової оболонки кишківника. Найбільш частими місцями ураження є термінальний відділ товстого чи тонкого кишечника, але також можливе ураження будь-якого відділу травної системи (рот, шлунок, стравохід анус). Клініка хвороби Крона схожа за проявами на симптоми неспецифічного виразкового коліту, що часто викликає труднощі при діагностиці та постановці діагнозу [3].

Поширеність даного захворювання становить 30-50 осіб на 100 тисяч населення. Даний показник є дещо вищим в індустріально розвинутих країнах. Також спостерігається тенденція до поширеності захворювання серед молоді (15-30 років), а також серед осіб старшого віку (більше 70 років), що робить проблематику лікування даної хвороби актуальною в наш час [3].

Ключові слова: хвороба Крона, ремісія, лікування, ліки, операція.

Обговорення

Симптоми хвороби Крона поділяються на кишкові та позакишкові. До кишкових проявів можна віднести: нудоту, блювоту, втрату ваги, здуття живота, діарея від 2-3 разів до 8-10 на добу, домішки гною, крові або слизу в калі, тривалі та часті болі в животі, що нерідко нагадують собою болі при гострому апендициті. Ці симптоми становлять більшу частину клінічної картини [2].

До позакишкових симптомів, слід віднести ураження інших систем та органів, що виникають внаслідок даної патології. До них належать ураження

суглобів, ураження очей (кон'юнктивіт, кератит, іридоцикліт, увеїт), шкірні прояви (піодермія, вузлова еритема.), ураження нирок (цистит, нефролітіаз, гідронефроз, пієлонефрит, амілоїдоз), ураження печінки та біліарного тракту (холангіт, жирова дистрофія печінки, цироз) [3].

Лікування хвороби Крона включає в себе медикаментозне лікування. Корекцію раціону та дієтотерапію та хірургічне лікування. Універсального підходу до лікування даного захворювання не розроблено, тому для кожного пацієнта використовується індивідуальний підхід [4].

Ціллю лікування є зменшення клінічних проявів захворювання та запалення кишківника та підтримування стану ремісії в межах можливого. Більшість людей потребують медикаментозного лікування. Підбір препаратів відбувається з урахуванням переважаючих клінічних симптомів у пацієнта індивідуально. Ліків, що виліковують дану патологію немає, а саме медикаментозне лікування направлене на зменшення клінічної симптоматики [5].

Лікування хвороби Крона може відбуватися за допомогою декількох напрямків.

I-Медикаментозне лікування

1) Аміносаліцилати. Дані препарати містять 5-аміносаліцилову кислоту (5-ASA), яка допомагає контролювати запалення. Лікарі використовують аміносаліцилати для лікування людей, у яких нещодавно діагностували хворобу Крона та мають легкі симптоми. Аміносаліцилати включають бальсалазид, сульфасалазин, олсалазин, мезаламін, До поширених побічних ефектів такого лікування можна віднести печію, діарею, головні болі, нудоту, блювоту, болі в животі [2, 6].

2) Кортикостероїди. Кортикостероїди, також відомі як стероїди, допомагають зменшити активність імунної системи в момент загострення та зменшити запалення. Дані препарати призначають людям із помірними та важкими симптомами. Кортикостероїди включають будесонід, гідрокортизон,

метилпреднізолон, преднізон. До побічних ефектів даної групи препаратів належать акне, втрата кісткової маси, гіперглікемія, підвищення рівня АТ, збільшення ваги тіла, підвищення можливості приєднання вторинної інфекції, перепади настрою. У більшості клінічних випадків дані препарати призначаються хворим на тривалий час [4, 5].

3) Імуномодулятори. Препарати даної групи знижують активність імунної системи, що призводить до зменшення запалення у травному тракті. Щоб імуномодулятори почали працювати, може знадобитися від кількох тижнів до 3 місяців. Імуномодулятори включають 6-меркаптопурин або 6-МПазатіопринцикловпорин, метотрексат [6, 7]. Дана група препаратів призначається лікарями для досягнення ремісії у пацієнтів, які не реагують на інші види лікування. До побічних ефектів лікування даними препаратами слід віднести: панкреатит, нудота, блювота, збільшення ризику приєднання інфекції внаслідок зниження рівня лейкоцитів в крові, відчуття втоми. Циклоспорин призначається доволі рідко, оскільки має серйозні побічні дії на організм пацієнта та потребує консультації лікаря стосовно призначення [2].

Також використовується біологічне лікування. Суть даного лікування полягає у впливі на білки, що виробляє імунна система людини. Нейтралізація даних сполук сприяє зменшенню запалення кишківника та клінічних проявів захворювання. Також дане лікування використовується при неефективності інших методів лікування. Дана терапія включає в себе: терапія фактором некрозу пухлини альфа, така як адаліумаб, цертоліумаб та інфліксимаб, антиінтегринові терапії, такі як наталіумаб і ведоліумаб, терапія проти інтерлейкіну-12 та інтерлейкіну-23, така як устекінумаб [4].

Дане лікування призначається як в умовах стаціонару так і в умовах амбулаторії кожні 6-8 тижнів. Побічні ефекти можуть включати токсичну реакцію на ліки та більший ризик розвитку інфекцій, зокрема туберкульозу [9].

II- Дієтотерапія

При виникненні загострень у хворих з хворобою Крона потрібний

особливий режим харчування. Перебування хворого на такому харчуванні може коливатись від кількох днів до кількох тижнів. Дієто терапія може включати в себе вживання певної рідини або обмеження їжі та рідини. Під час такого харчування може призначатись вживання спеціальних сумішей для годування чи прийом їжі через назогастральний зонд чи крапельне введення поживної суміші.

На фоні такого харчування у хворого зменшується навантаження на кишківник і у більшості хворих це сприяє заживленню уражених ділянок кишківника та полегшення стану пацієнта [8].

III- Хірургічне лікування

Незважаючи на медикаментозне лікування до комплексу лікування даного захворювання можна включити і оперативне лікування. За даними проведеного дослідження приблизно 60% опитуваних зробили операцію протягом 20 років при наявності даного захворювання. Хоч, оперативне втручання не виліковує захворювання повністю, але допомагає усунути ускладнення та полегшити перебіг. До ускладнень даного захворювання слід віднести: нориці, кровотеча, що загрожує життю, кишкові непрохідності, побічні ефекти ліків, коли вони загрожують вашому здоров'ю, симптоми, коли ліки не покращують стан пацієнта [9].

Щодо оперативного лікування даного захворювання лікар може використовувати різні способи та види операцій.

- Резекція тонкої кишки використовується при кишковій непрохідності або при важкій формі хвороби Крона тонкої кишки. Може виконуватись двома способами: лапароскопічно та відкритим методом.

- Субтотальна колектомія виконується як лапароскопічно так і відкрито, при наявності кишкової непрохідності чи важкої форми хвороби Крона в товстому кишківнику.

- Проктоколектомія та ілеостомія. Проктоколектомія - це операція з

видалення всієї товстої та прямої кишки. Ілеостома — це стома або отвір у черевній порожнині, який хірург створює з частини клубової кишки. Хірург проводить кінець клубової кишки через отвір у черевній порожнині та прикріплює його до вашої шкіри, створюючи отвір за межами тіла [1, 9, 10].

Висновки. Лікування даного захворювання є тривалим процесом та триває протягом усього життя пацієнта. Для підбору методу лікування слід зважати на особливості клінічного перебігу хвороби у хворого та проводити профілактичні бесіди щодо корекції способу життя. Головною метою лікування є зменшення клінічних проявів та досягнення ремісії, яка може тривати від декількох тижнів до декількох років.

ЛІТЕРАТУРА

1. Crone disease. Treatment. NHS [Internet]. Available from: <https://www.nhs.uk/conditions/crohns-disease/treatment/>
2. Crohn's Disease. Cleveland Clinic. [Internet]. Available from: <https://my.clevelandclinic.org/health/diseases/9357-crohns-disease>
3. Хвороба Крона, що це за захворювання? Medhouse. [Інтернет]. 02.02.22: <https://medhouse-mc.com/index.php/uk/blog/item/175-khvoroba-krona-shcho-tse-za-zakhvoriuvannia>
4. Crohn's disease treatment. Crohn's and Colitis UK [Internet]. Available from: <https://www.crohnsandcolitis.com/crohns/disease-treatment>
5. Crohn's Disease Treatment. John Hopkins. [Internet]. Available from: <https://www.hopkinsmedicine.org/health/conditions-and-diseases/crohns-disease/crohns-disease-treatment>
6. Crohn's disease. Medically reviewed by Saurabh Sethi, M.D., MPH — By Kimberly Holland — Updated on April 16, 2021. Healthline. [Internet]. Available from: <https://www.healthline.com/health/crohns-disease>
7. Drug treatments for Crohn's and Colitis. Crohn's and Colitis UK [Internet]. Available from: <https://crohnsandcolitis.org.uk/info-support/information-about-crohns-and-colitis/all-information-about-crohns-and-colitis/treatments>

8. Crohn's Disease. Medline Plus [Internet]. Available from: <https://medlineplus.gov/crohnsdisease.html>

9. Different treatments for Crohn's disease. Medically reviewed by Jennie Olopaade, PharmD, RPH — By Zawn Villines on April 25, 2021. Medical News Today. <https://www.medicalnewstoday.com/articles/crohns-disease-treatment>

10. Crohn's Disease. Reviewed by Andrew B. Grossman, MD, Judith R. Kelsen, MD. The Children's Hospital of Philadelphia [Internet]. Available from: <https://www.chop.edu/conditions-diseases/crohns-disease>

**ПНЕВМОНІЇ: ЛІКУВАННЯ НЕГОСПІТАЛЬНОЇ ПНЕВМОНІЇ У ІV
ГРУПИ ХВОРИХ**

Каньовська Людмила Володимирівна
Доцент кафедри, кандидат медичних наук
Дутка Дмитро Анатолійович,
Краснопортко Юрій Олександрович
Студенти
Буковинський державний медичний Університет
м. Чернівці, Україна

Анотація: Негоспітальна пневмонія (НП) відноситься до найбільш поширених інфекційних захворювань людини, що характеризується високими показниками смертності та значними соціально-економічними збитками. Рівень смертності НП залежить від важкості стану пацієнта, наявності хронічних супутніх захворювань і може досягати 48% в групі хворих з важким перебігом, які потребують респіраторної підтримки.

Ключові слова: пневмонія, лікування, групи, антибактеріальна терапія, критерії.

Негоспітальна пневмонія (НП) - гостре захворювання, що уражає паренхіму легенів, яка набувається за межами лікарень або закладів тривалого догляду, та супроводжується симптомами інфекції нижніх дихальних шляхів.

Негоспітальну пневмонію поділяють на наступні види:

- I) Негоспітальну пневмонію у хворих без виражених порушень імунітету;
- II) Негоспітальну пневмонію у хворих із вираженими порушеннями імунітету
 - A. – Із синдромом набутого імунодефіциту.
 - Б. – З іншими захворюваннями.
- III) Негоспітальна аспіраційна пневмонія.

Окрім того, залежно від тяжкості захворювання розрізняють НП легкого,

середньотяжкого та тяжкого перебігу.[1, с. 415]

До IV групи відносять пацієнти хворі на НП з тяжким перебігом, які потребують госпіталізації у ВІТ.Спектр мікробної флори у таких пацієнтів включає грамнегативні ентробактерії, *S. pneumoniae*, *S. aureus* та *M. Pneumoniae*, *Legionella* spp., *H. influenzae*, *Pseudomonas* spp.

Пацієнтам IV групи НП слід невідкладно призначити антибактеріальну терапію. [2, с. 524]

Лікування проводиться згідно «Негоспітальна пневмонія у дорослих осіб протокол № 4/7 від 27.03.2019 р. МОЗ» Для лікування хворих, які не мають факторів ризику інфікування *P. aeruginosa*, потрібно в/в вводити: захищений амінопеніцилін або цефалоспорин III покоління разом із макролідом. Альтернативна терапія включає комбінацію фторхінолону III-IV покоління з бета-лактамамом. Для лікування хворих IV групи з наявністю факторів ризику інфікування *P. aeruginosa* необхідно в/в: антипсевдомонадний цефалоспорин III–IV покоління у поєднанні з аміноглікозидом. Як альтернативну терапію пропонуються карбапенем разом з аміноглікозидом або ципрофлоксацином.

У дорослих людей різного віку найбільш часто ідентифікували віруси людини риновірус і грип. *Streptococcus pneumoniae* (20–22%) - найпоширеніша причинно-наслідкова бактерія. Стафілокок та *Enterobacteriaceae* були значно більш поширеними серед пацієнтів, які потребують допомоги на рівні відділень інтенсивної терапії. Інші бактерії, ідентифіковані в НП, включають *Mycoplasma pneumoniae* (1–7%), *Chlamydia pneumoniae* та *Haemophilus influenzae* (4–6%). Менш поширені бактеріальні причини включають мікобактерії туберкульозу, *Legionella* та *Pseudomonas aeruginosa*. [3, с. 701]

Лікування відповідно до збудника проводиться різними групами антибіотиків: *S. pneumoniae*. Препаратами вибору для лікування хворих на пневмококову НП є β-лактами-амінопеніциліни, тому числі інгібітор захищені цефалоспорини II–III покоління. Макролідні антибіотики є альтернативними препаратами при алергії до β-лактамів. Високою ефективністю

характеризуються респіраторні фторхінолони (левофлоксацин, моксифлоксацин), ванкоміцин та лінезолід. Аміноглікозиди активні до *S. pneumoniae*, *Legionella* spp. Препаратами вибору є макроліди (еритроміцин, кларитроміцин, азитроміцин). Високу ефективність продемонстрували фторхінолони. Як альтернативний препарат може застосовуватися доксициклін. *S. pneumoniae*. Найбільшу природну активність мають макроліди. Альтернативний препарат при НП мікоплазменої та хламідійної етіології є тетрацикліни, а саме доксициклін та респіраторні фторхінолони. *H. influenzae* Препаратами вибору для лікування хворих на НП є амінопеніциліни, амоксицилін/клавуланова кислота (активний проти штамів, що продукують β-лактамази), цефалоспорини II–III покоління, фторхінолони. Часто відмічають розповсюдження такого збудника, як MRSA. Його особливість полягає в тому, що він продукує лейкоцидин 16 (ПантонаВалентина) – екзотоксина, який руйнує лейкоцити і є важливим фактором вірулентності стафілококів. У 40-50% хворих етіологія НП з тяжким перебігом залишається невстановленою. Слід пам'ятати, що НП може бути пов'язана з новими, раніше не відомими збудниками. До них відносяться ТОРС-асоційований коронавірус, вірус пташиного і свинячого грипу та ін. [4, с. 198]

Таблиця 1.

Антибактеріальна терапія хворих на НП (4 група)

Група хворих	Можливий збудник	Препарат вибору	Альтернативний препарат
IV група (госпіталізовані у ВІТ з тяжким перебігом НП)	<i>S. pneumoniae</i> , <i>Legionella</i> spp., <i>H. influenzae</i> , <i>S. aureus</i> , <i>M. pneumoniae</i> , грамнегативні ентеробактерії, <i>Pseudomonas</i> spp., респіраторні віруси, полімікробні асоціації	При відсутності факторів ризику інфікування <i>P. aeruginosa</i> — в/в застосування: захищений амінопеніцилін + макролід або цефалоспорин III покоління + макролід, або ертапенем + макролід, або цефалоспорин V покоління (цефтаролін) + макролід	В/в застосування: фторхінолон III–IV покоління + β-лактам
		При наявності факторів ризику інфікування <i>P. aeruginosa</i> — в/в застосування: цефалоспорин III–IV покоління (активний щодо синьогнійної палички) + аміноглікозид АБО ципрофлоксацин (левофлоксацин)	В/в застосування: карбапенем (іміпенем або меропенем або дорипенем) + аміноглікозид АБО ципрофлоксацин (левофлоксацин)

Критерії ефективності тривалої антимікробної терапії: Оцінюють

ефективність застосування антибіотиків через 3 дні після початку лікування (спостерігають зменшення інтоксикації, нормалізацію температури тіла), при позитивній динаміці захворювання продовжують лікування. Антибіотики замінюють іншими, якщо лікування є неефективним.

У хворих на НП з тяжким перебігом та невстановленою етіологією тривалість антибіотикотерапії становить 10 днів (протягом цього часу лейкоцитоз зникає). У разі інфекціямікоплазменої або хламідійної етіології, тривалість антибактеріальної терапії становить 10–14 днів. При лікуванні хворих на НП стафілокової етіології або зумовлену грамнегативними енте-робактеріями чи синьогнійною паличкою терапія більш тривала до 14 днів. За наявності даних про легіонельозну етіологію захворювання лікують, в середньому, 7–14 днів. [5, с. 55]

Регрес рентгенологічних змін відбувається повільніше за клінічні показники (повне розсмоктування легневих інфільтратів спостерігається протягом 1 міс тільки в 25% випадків у осіб похилого віку з супутнім захворюванням та ускладненнями). [6, с. 10]

СПИСОК ЛІТЕРАТУРИ:

1. Jain S., Self WH, Wunderink RG. Позалікарняна пневмонія, яка вимагає госпіталізації серед дорослих США. *N Engl J Med.* 2015 рік; . [Безкоштовна стаття PMC] [PubMed] [Google Scholar] [373 (5), с. 415–427].

2. Сіснерос Е.Д., Лазарте С.М. Загальні інфекційні хвороби. У: DeFer T., Sateia H., редактори. *Вашигтонський посібник з амбулаторної внутрішньої медицини.* LippincottWilliams&Wilkins; Філадельфія: 2015. [GoogleScholar] [С. 523–526].

3. Kaysin A., Viera AJ. Нелікарняна пневмонія у дорослих: діагностика та лікування. *AmFamPhysician.* 2016 рік; [PubMed] [GoogleScholar] [94 (9), с. 698-706].

4. Наказ МОЗ України № 128 від 19.03.2007 р. "Про затвердження клінічних протоколів надання медичної допомоги за спеціальністю

"Пульмонологія" [Текст] – Київ : ТОВ «Велес», 2007. – 148 с.

5. Uranga A., Esraña P., Bilbao A. Тривалість лікування антибіотиками при позалікарняній пневмонії. *JAMA InternMed.* 2016 рік; [PubMed] [Google Scholar] [176 (9), с. 12-57].

6. Samuel N. GriefJulie K. Loza Guidelines for the Evaluationand Treatmentof Pnemonia 2018 [Guidelines for the Evaluationand Treatment of Pneumonia - PMC (nih.gov) [1-12]

**СИТУАТИВНА ТРИВОЖНІСТЬ СТУДЕНТСТВА ЯК ПРОЯВ
ПСИХО-СОЦІАЛЬНОЇ ТРАВМАТИЗАЦІЇ
В РЕАЛІЯХ СЬОГОДЕННЯ УКРАЇНИ**

Карнаух Елла Володимирівна,

к.мед.н., доцент

Шокало Ірина Володимирівна,

асистент

Шальнова Олена Ігорівна,

студентка,

Коробко Еліна Юріївна,

Ph.D, асистент

Харківський національний університет імені В. Н. Каразіна

м. Харків, Україна

Анотація: Стаття присвячена оцінці психоемоційного стану Каразінських студентів-медиків за рівнем ситуативної тривожності в умовах повномасштабної війни РФ проти України, проаналізовані причинно-наслідкові проблеми впливу тривожності на особистість, на психічне та фізичне здоров'я, проаналізовані шляхи подолання психічних розладів особистості для збереження психо-соматичного здоров'я нації і якості життя українців.

Ключові слова: війна в Україні 2022, ситуативна тривожність, стрес, психосоціальна травматизація, психологічний скринінг, психологічні проблеми.

З 24 лютого 2022 року впродовж десяти місяців триває повномасштабна війна РФ проти України, заручниками якої стали всі мирні мешканці всієї нашої країни. У родині кожного українця, на роботі, в навчанні, в побутових розмовах все частіше лунають такі поняття, як «стрес», «страх», «тривога», «депресія». Життя в умовах воєнного стану, зокрема в зонах активних бойових дій, суттєво ускладнилося різким погіршенням психологічного стану людей з виникненням різноманітних психічних та емоційних розладів особистості, що в свою чергу

значно посилило проблему коморбідності будь-якої соматичної патології. [1-3].

За даними результатів соціального дослідження Gradus Research Company у квітні 2022 року виявилось, що 82 % опитаних українців відчувають стрес та знервованість, а 77 % зазначили, що причиною тривоги є повномасштабна війна [3]. За даними Інституту соціальної та політичної психології НАПН (вересень 2022 року) суб'єктивна оцінка психологічного благополуччя українців значно знизилася (6,7 балів із 9 можливих, й найнижча у вимушено переселених осіб); 40 % опитаних зазнали загрози власному життю через перебування у зоні бойових подій, перебували в окупації, в полоні; 16 % втратили своїх близьких; понад 90 % мають базові симптоми комплексного посттравматичного стресового розладу (F62.0 за МКХ-11) [4].

Мета роботи. За родом своєї професійної діяльності ми зосередилися саме на студентстві, зокрема на студентах-медиках Харківського національного університету імені В. Н. Каразіна. Це саме той контингент людей, який в таких найскладніших соціально-економічних і психологічних умовах реалій українського сьогодення має продовжувати не лише навчання, а й планувати своє майбутнє.

Тому виявляючи загальний рівень ситуативної тривожності та розкриваючи проблеми впливу тривожності на особистість, на психічне та фізичне здоров'я юнаків студентського віку – ми також стимулюємо майбутніх лікарів до оволодіння навичками обов'язкового скринінгу психологічного стану пацієнтів з визначенням шляхів подолання психоемоційної кризи та психічних розладів особистості, зокрема на рівні первинної ланки надання медичної допомоги населенню сімейними лікарями [5-6].

Матеріали та методи дослідження. Для анонімного добровільного тестування 100 вітчизняних студентів (віком від 18 до 25 років) медичного факультету Харківського національного університету імені В. Н. Каразіна у форматі уніфікованої онлайн Google Form (вебдодаток з безкоштовного

вебпакету Google Docs Editors) був використаний опитувальний бланк самооцінки ситуативної тривожності (за власними суб'єктивними почуттями свого стану) за методикою теста Спілбергера-Ханіна [1; 5-6], психологічний спектр якого ми доповнили медико-соціальними проблемними питаннями, що характеризують специфіку сьогоденного життя українського суспільства під час війни (стать, вік, примушеність до переселення чи евакуації, роз'єднання сім'ї, матеріальний достаток, спроможність продовжити навчання, клінічні прояви тривожного стану, застосовані методи усунення тривожності).

Результати та обговорення. Відомо, що ситуативна тривожність характеризується суб'єктивними емоціями: нервозністю, стурбованістю, напругою, занепокоєнням. Цей стан виникає як реакція на стресову ситуацію та може бути різним за інтенсивністю [5-6].

За результатами проведеного теста Спілбергера-Ханіна встановлено, що 45 % наших респондентів мають середній рівень ситуативної тривожності (рис.1), що говорить про їхню можливість чітко усвідомлювати і критично оцінювати свої можливості.

Такі люди намагаються підлаштуватися під стресову ситуацію, аби заподіяти менше шкоди собі та своєму здоров'ю. У 40 % студентів виявився високий і дуже високий рівень тривожності, і вони схильні більш яскраво сприймати навколишній світ та все, що стосується їхніх особистісних якостей. Як наслідок, може знижуватися рівень самооцінки. Таким особам необхідно вчитися формувати в собі почуття впевненості. Слід зазначити, що дуже висока тривожність (коли за тестом більше 46 балів) вже говорить про наявність невротичного конфлікту з емоційними зривами. 15 % опитаних – це особи з низьким рівнем ситуативної тривожності. Таких особистостей необхідно стимулювати до діяльності, зацікавлювати, стимулювати до вирішення проблем [1; 7]. Водночас, аналізуючи специфіку тривожності варто відмітити, що опитані дівчата більш яскраво переживають стресову ситуацію, ніж чоловіки - 35 % високого рівня тривожності проти 24 % у чоловіків (рис. 2).



Рис. 1. Рівень ситуативної тривожності обстежених респондентів за методикою теста самооцінки Спілбергера-Ханіна **Рис. 2. Рівень ситуативної тривожності залежно від статі**

Більш високий рівень ситуативної тривожності у жінок можна пояснити анатомо-фізіологічними особливостями розвитку. Адже, у жінок природньо закладений широкий діапазон емоцій, які проявляються більш відкрито та яскраво в різних життєвих ситуаціях, особливо якщо це стосується безпеки. Натомість чоловікам більш властиво тримати в собі такі емоції, як страх і тривога, а нездатність виражати свої емоції може негативно позначитися на фізичному здоров'ї. Найчастіше це впливає на серцево-судинну систему. Адже, згідно зі статистикою, в чоловіків частіше трапляються інфаркти, а середній вік життя в чоловіків на 10 років менше за жінок [3-5; 8].

Також цікаво те, що серед опитаних студентів, які знаходяться за кордоном, мають найбільший рівень тривожності (44 % високого рівня і 55 % середнього рівня), ніж ті, що перебувають в Україні (рис. 3). Можливо це пояснюється відсутністю рідних поруч, або проблемами адаптації, комунікації і менталітету в чужій країні. Проте, з тими хто проживає в Україні ситуація дещо інша, бо більшість опитаних є внутрішньо переміщеними особами зі середнім рівнем тривожності (54 % респондентів). Цікаво те, що рівень ситуативної тривожності нижчий у тих, хто має статус ВПО, ніж у тих, хто лишається за місцем реєстрації. Скоріш за все це пояснюється безпековою ситуацією. Вимушено переміщені особи – це ті, хто переїхав до більш безпечних регіонів України. І багато тих, хто лишається вдома, не евакуюються, знаходяться поблизу активних бойових дій. Цікаво інше, як показало опитування, студенти, які евакуювалися за кордон, є більш тривожними, ніж ті, хто евакуйовані в

межах України.

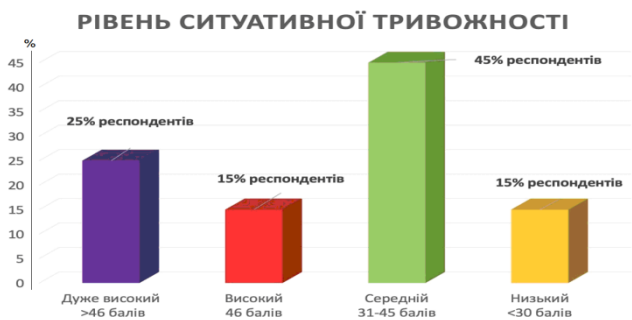
Наступне питання, яке ми спробуємо проаналізувати, це залежність рівня ситуативної тривожності від матеріального достатку людини. Виявилося, що ті, хто оцінив свій достаток як високий, мають помірний рівень тривоги. Натомість ті, хто розцінює свій достаток як низький (59 % наших респондентів), є більш тривожними і мають високий рівень ситуативної тривожності (рис. 4).



Рис. 3. Рівень ситуативної тривожності залежно від місця проживання



Рис. 4. Рівень ситуативної тривожності залежно від матеріального достатку

70 % опитаних студентів не мають постійної роботи або підробітку, 18 % мають підробіток, 12 % мають постійну роботу. Аналіз результатів показав, що залежність рівня тривожності від наявності роботи, майже, такий самий, як і в рівні достатку. Тобто, більш високий рівень ситуативної тривожності у тих, хто не має власних коштів, на відміну від студентів, які мають роботу чи підробіток.

Беручи до уваги сьогоденні обставини життя, неможливість більшості студентів знаходитися вдома, і що переважає онлайн-форма дистанційного навчання – до опитування ми додали питання рівня організації власного навчання в умовах воєнного стану. Для відповіді була запропонована шкала від 1 до 5, де 1 – взагалі не можу організувати, 2 – незадоволений умовами, 3 - задовільно, 4 – достатньо зручно, 5 – відмінні умови для навчання. Організація навчання має велике значення в освіті і залежить не лише від

навчального закладу, а від самого здобувача освіти, особливо, під час онлайн формату навчання. Важливими є безліч складових, від технічного забезпечення до наявності окремої кімнати чи можливості комфортно проводити години навчання (рис. 5). Рівень організації власного навчання також впливає на рівень стресу та ситуативної тривожності [4-5]. За результатами анкетування здобувачі, яким вдалося організувати своє навчання на високому, достатньому та задовільному рівнях – мають помірний та низький рівень ситуативної тривожності, а ті, хто не зміг організуватися – в переважній більшості, мають високий рівень ситуативної тривожності (рис. 6).



Рис. 5. Рівень організації власного навчання



Рис. 6. Рівень ситуативної тривоги залежно від організації навчання

Також під час дослідження ми звернули увагу на скарги, що виникають на фоні напруженості (рис. 7). Абсолютно всі опитані мали скарги, більшість з них лише одну, але були ті, хто відчував одночасно дві та більше. Найпоширенішими були скарги на серцебиття (31 %), головний біль (24 %), біль у ділянці серця (10 %), затруднене дихання (8 %), біль у животі (8 %). Меншими за поширеністю були скарги на нудоту, блювоту, запаморочення. Й це також співпадає із профілем базових клінічних проявів дистресу і комплексного посттравматичного розладу [4].

Цікаво те, що лише 29 % опитаних переймалися причинами виникнення своїх скарг, а все ж таки, це – майбутні лікарі!, у професійної компетенції яких повинен бути діагностичний пошук з ретельним аналізом причинно-наслідкових зв'язків. Також здивував результат, що 64 % студентів-медиків взагалі не переймалися питанням щодо методів усунення своєї тривожності, і лише 16 % – користувалися порадами рідних та порадами з

інтернету; 13 % – відволікалися хатніми справами, спортом, прогулянками, медитацією, читанням, думками про перемогу; 5 % – самотійно приймали заспокійливі ліки; і лише 2 % – звернулися за допомогою до фахового психолога (рис.8).

Студенти, які свідомо переймалися цим питанням, дійсно є професійно-орієнтованими (до речі, вони й організували умови свого навчання на достатньо високому рівні і мали середньо-низький рівень тривожності). Таких студентів ми просили оцінити ефективність їхнього методу усунення тривожності. З усіх методів більш ефективним став візит до психолога, в усіх інших випадках ефект був недостатнім або взагалі безрезультатним. Й саме цей факт повністю співпадає із концепцією обов’язкового супроводу фахівців психологічно-психіатричного профілю всього населення, бо за прогнозами МОЗ України у повоєнний час із психологічними проблемами зіткнуться понад 15,7 млн. українців, і 3,5 млн. осіб потребуватимуть терапії та супроводу саме лікарів-психіатрів. Зараз понад 50 % мігрантів вже мають тривожно-депресивні та посттравматичні психічні розлади. Після війни зростатиме психосоматичні розлади у військових, зросте аутоагресивна та суїцидальна поведінка, буде феномен «Швидкого старіння» [4].



Рис. 7. Клінічні прояви тривожного стану



Рис. 8. Методи усунення тривожності, якими скористалися студенти-медики

Беручі до уваги загальний рівень ситуативної тривожності у опитаних студентів, кількість тих, хто не намагається покращити свій стан та неефективність використаних методів допомоги, можемо зробити висновок про необхідність відстежувати і своєчасно діагностувати у себе тривожний стан та користуватися дієвими методами психологічної допомоги. Це дасть можливість значно знизити рівень ситуативної тривоги та уникнути фізичних проявів і психосоматичних наслідків.

Висновки

1. Тривога – це нормальне почуття, властиве всім, хоча й неприємне. Так чи інакше з нею зтикаються всі різною мірою. Нажаль, в сьогоднішні часи це почуття супроводжує переважну більшість українців, й ми маємо навчитися її контролювати. Наша робота показала, що 40 % опитаних мають високий і дуже високий рівень ситуативної тривожності, і такі результати насторожують. Постійне перебування у тривожному стані призводить до негативних наслідків, провокуються психосоматичні захворювання та ускладнюється коморбідність. Якщо із цим станом не працювати, згодом соматичні хвороби ускладнюються хронічними проблемами з фізичним та психічним станом. Враховуючи юнацький вік опитаних – це поганий вплив на здоров'я щодо хронізації багатьох хвороб в більш молодому віці, на процес навчання та соціального життя – в стані тривоги нам важко зосередитися, наростає напруга, а іноді виникає і депресивний стан.

2. Більш високий рівень ситуативної тривожності виявився у жінок, які дуже емоційні й тому більш схильні до тривожних станів. Чоловікам легше впоратися з тривогою, бо в більшості випадків вони більш раціонально підходять до своїх емоцій. На рівень тривожності впливає абсолютно все: місце знаходження, обставини, умови життя, впевненість у майбутньому. Результати нашого опитування показали, що студенти, які вимушено евакуювалися за кордон, мають більш високий рівень тривожності, ніж ті, що лишилися в Україні чи евакуювалися в межах країни; менш тривожно відчуваються студенти, які мають середній та високий рівень достатку; рівень тривожності

нижчій у тих, кому вдалося на достатньому рівні в умовах воєнного стану організувати своє навчання.

3. Найчутливішими до тривожних станів є серцево-судинна та нервова системи організму, тому тривожні розлади необхідно розглядати як незалежний фактор ризику розвитку внутрішніх хвороб.

4. Тривога є одною із головних сигнальних систем організму, вона допомагає мобілізувати ресурси й адаптуватися в екстремальних умовах. Утім, хронічна тривога втрачає свої позитивні якості та порушує функціонування організму та виснажує його. Людям з високою ситуативною тривожністю необхідно навчитися контролювати свій стан, бо це ризик перейти від фізіологічної (протекторної) до патологічної тривоги, що зумовить виснаження адаптаційних можливостей. З'ясували, що 64 % опитаних студентів взагалі не переймаються питаннями методів усунення або зниження рівня своєї тривожності. Тому ми склали перелік порад, якими зможуть скористатися студенти для покращення стану та зниження рівня своєї тривожності:

- Розберіться, *через що виникла тривога та від чого хоче вас захистити?*

- Зрозумійте, *як ви зможете собі допомогти?* Почніть займатися спортом, правильно харчуватися, скорегувати свій спосіб життя.

- ***Тривога властива кожному! Це нормально!*** Пам'ятайте про це і *не замикайтеся у собі* під час виникнення подібних емоцій.

- ***Встановіть межу між корисною і некорисною тривогою,*** коли вже не розумієте причину тривоги і не можете її контролювати. В цьому випадку зверніться до фахівця.

- ***Згуртованість та продуктивність лікує тривожність!*** Спробуйте скласти чіткий план дій, який залежатиме від вас: що необхідно взяти, що необхідно зробити, як діяти, куди йти, кому телефонувати тощо.

- ***Плануйте майбутнє, зосереджуйтеся на позитивних емоціях та важливих речах.*** У тривоги та страху немає плану. Намагайтеся чітко формувати чого саме ви боїтеся, яких труднощів уникаєте. Це дасть змогу

зрозуміти: те, чого ви боїтеся, в більшості випадків, ще не сталося.

- **Звернутися по допомогу – правильно!** Не соромтеся й не бійтеся звертатися по кваліфіковану психологічну допомогу. Саме психологічна допомога є найефективнішим способом усунення відчуття тривоги, страху та багатьох інших психосоціальних проблем. Зараз ми усі переживаємо важкі часи. Повномасштабна війна є величезним випробуванням та передумовою формування широкого спектру психологічних та психіатричних порушень. Своєчасна психологічна підтримка не лише допомагає пережити труднощі, а й попередить негативні наслідки.

СПИСОК ЛІТЕРАТУРИ

1. Психологія стресу: підручник / Л. Б. Наугольник. Львів: Львівський державний університет внутрішніх справ, 2015. 324 с.
2. Українська правда / О. Барсукова. «Більше смертей»: який стрес переживали українці у 2021 році? Опитування. URL: <https://life.pravda.com.ua/society/2022/02/3/247334/>
3. Осадча Я. 63% українців, які відчувають стрес, мають тривожний сон. URL: <https://life.pravda.com.ua/society/2022/05/4/248512/>
4. Матвієць Л.Г. Стресові впливи, розлади і наслідки для здоров'я в практиці сімейного лікаря в умовах сьогодення. Майстер-клас для лікарів загальної практики. Київ, 07 листопада 2022 р. URL : https://www.youtube.com/watch?v=tBvwDZGd-fA&ab_channel=HIPPOCRATES
5. Волошок О. В. Особистісні чинники тривожності студентської молоді. *Вісник Одеського національного університету. Психологія.* 2012. Вип. 8. С. 479-484.
6. Гринечко А. Я. Співвідношення рівнів тривожності та самооцінки сучасної молоді. URL : <http://www.psyh.kiev.ua>.
7. Стрілецька І. І. Тривожність як індивідуальна властивість особистості (теоретичний аспект). *Науковий часопис* Національного педагогічного університету ім. М. П. Драгоманова. Серія Психологічні науки.

Київ: Вид-во НПУ ім. М. П. Драгоманова, 2015. Вип. 1 (46). С. 266-272.

8. Наугольник Л. Б. Індивідуальні відмінності в реагуванні на стрес керівниками ОВС / Л. Б. Наугольник, В. В. Кіт. *Науковий вісник Львівського державного університету внутрішніх справ. Серія психологічна: збірник наукових праць* / головний редактор В. В. Середа. Львів: ЛьвДУВС, 2014. Вип. 1. 292 с.

АНАЛІЗ ЕФЕКТИВНОСТІ ВИКОРИСТАННЯ МІНІМАЛЬНО ІНВАЗИВНИХ МЕТОДІВ ЛІКУВАННЯ КАРІОЗНИХ ТА НЕКАРІОЗНИХ ПАТОЛОГІЙ ТВЕРДИХ ТКАНИН ЗУБІВ

Костенко Світлана Борисівна

Доктор медичних наук,
доцент, завідувач кафедри ортопедичної стоматології

Гнеушева Олександра Олександрівна

Здобувач вищої освіти стоматологічного факультету
ДВНЗ «Ужгородський національний університет»
м. Ужгород, Україна

Анотація. У сучасній стоматологічній практиці існує проблема реалізації сучасних інноваційних принципів лікування стоматологічних захворювань. Важливо розробляти як покрокові алгоритми реалізації мінімальноінвазивних підходів лікування окремих стоматологічних захворювань, так і їх інтегративне поєднання для забезпечення комплексної реабілітації стоматологічних пацієнтів. Достатня інформативна обізнаність лікарів із даними доказової бази дасть їм змогу не тільки розглядати мінімальноінвазивні підходи як альтернативні, а й аргументувати доцільність їх використання, спираючись на прогнозованість аналогічних клінічних ситуацій та умов у безпосередній та довгостроковій перспективі моніторингу. У роботі були розглянуті дані, представлені Ericson D., Бояркіною Є. Я., Рутковскою Л. В., Mount, проектом FDI.

Ключові слова. Мінімальноінвазивне лікування, каріозні ураження, каріозні порожнини за Блеком, препарування, редукція твердих тканин.

Мінімальноінвазивні методи лікування стоматологічних хворих передбачають проведення належної діагностики пацієнта, визначення перебігу стоматологічного захворювання, способів його лікування та профілактики, а також підтримки стабільного стану зубних рядів та тканин пародонта [1, 2, 3].

Дослідники, що вивчали поширеність застосування мінімальноінвазивних

способів терапії каріозних уражень відмічали, що лікарі-стоматологи часто розцінюють процедуру часткової елімінації каріозного вогнища та заповнення дефекту герметиком як метод тимчасового лікування з розрахунком на подальше розширення ділянки редукції твердих тканин для реалізації класичних протоколів реставрації [4, 5]. Такий підхід характеризується низкою негативних наслідків: повторне втручання після мінімальноінвазивної редукції ділянки каріозного процесу провокує додаткову втрату твердих тканин емалі та дентину, підвищує ризик потенційного пошкодження пульпи та провокує необхідність повторного звернення пацієнта за стоматологічною допомогою, таким чином, підвищуючи як загальну вартість лікування, так і його тривалість [6, 7]. Тому систематизації нині наявних даних, що стосуються ефективності використання в практичній діяльності мінімальноінвазивних підходів реалізації ятрогенних втручань, є необхідним етапом для їх широкого впровадження у щоденну клінічну практику.

Реалізація підходів мінімальноінвазивних методів лікування у терапевтичній стоматології за даними, представленими Ericson D., може бути забезпечена завдяки [8, 9]:

- 1) коректному діагностуванню потенційних ризиків та оцінюванню наявного патологічного ураження;
- 2) реалізуванню комплексу відповідних лікувально-профілактичних заходів, скерованих на припинення прогресування захворювання;
- 3) відновленню дефектних ділянок після біологічно-обґрунтованого обмеженого видалення інфікованих тканин;
- 4) використанню матеріалів, які характеризуються достатнім терміном функціональної стабільності;
- 5) профілактиці рецидиву захворювання [8, 9].

Специфічність підходів до мінімальноінвазивного лікування каріозних уражень можна систематизувати так [2, 4, 6, 8, 9, 11]:

1. Зміна загальноприйнятих класичних принципів препарування каріозних порожнин за Блекум: можливості для очищення тільки

карієс-уражених тканин зі збереженням афективного дентину, частин емалі без підтримки дентину.

2. Проведення процедури направленої контрольної редукації емалі та дентину із застосуванням адекватного ріжучого інструментарію дуже маленького розміру або ж використання альтернативних фізичних підходів до препарування (повітряно-абразивного методу, ультразвукової редукації, лазерної очистки).

3. Застосування принципів адгезивного зв'язку, що гарантують довгостроковий функціональний контакт між пломбою та зубом, та використання універсальних матеріалів, до яких належать гібридно-модифіковані СІЦ та бондингові агенти, текучі композити.

4. Використання специфічних інструментів відповідного розміру для мікропломбування незначних порожнин: ультратонких штопферів, гладилок та зондів для роботи у важкодоступних місцях [2, 4, 6, 8, 9, 11].

Дизайни мінімальноінвазивного лікування каріозного процесу передбачають можливість реалізації чотирьох методів: ART-техніки, хімомеханічного лікування карієсу, повітряно-абразивного та лазерного препарування. ART-техніка – це комбінована техніка лікування, що базується на видаленні інфікованого шару тканин зуба та збереженні демінералізованого дентину, з подальшим відновленням його мінерального складу шляхом використання ремінералізувального потенціалу склоіономерного цементу [10, 11].

Під час проведення дослідження Бояркіної Є.Я. було виявлено, що показник редукації фісурного карієсу за використання методу мінімальноінвазивного профілактичного пломбування становить 100%, в той час як реалізація традиційного підходу пломбування постійних молярів, навпаки, приводила до зростання показника інтенсивності карієсу фісур на 32,95%. Однак, на відміну від більшості зарубіжних авторів, також було встановлено, що використання рідкотекучого композитного матеріалу як основного матеріалу вибору для профілактичного пломбування, забезпечує в

1,4 раза вищу міцність зв'язку матеріалу з твердими тканинами зубами, а відповідно – і успішність проведених ятрогенних втручань, порівняно із використанням в аналогічних цілях склоіономерного цементу [12].

Результати дослідження Рутковської Л. В. також виявили вищі показники успішності мінімальноінвазивного лікування карієсу постійних зубів у дітей молодшого шкільного віку: показник збереження пломб становив $90,1 \pm 1,1\%$ через 1 рік та $79,4 \pm 5\%$ через два роки, а рівень рецидиву карієсу через 2 роки не перевищував $6,9 \pm 2,8\%$. Для порівняння – за використання традиційного методу лікування карієсу, показник збереженості пломб становив $64,4 \pm 10,1\%$ і $54,2 \pm 7,4\%$ через один і два роки відповідно, а показник рецидиву карієсу перевищував такий за мінімальноінвазивного підходу в 4 рази, і досягав $28,8 \pm 5,4\%$ [13].

Розроблена Mount нова класифікація каріозних порожнин оптимізує вибір мінімальноінвазивних методів лікування карієсу, відповідно до позицій не хірургічного, а біологічного підходу. Суть класифікації полягає у тому, що лікар повинен лише забезпечити доступ до наявного патологічного вогнища та елімінувати із нього лише уражені карієсом тканини до тієї межі, де згідно з наявними знаннями про патогенез карієсу, ремінералізація уже не відбувається [11].

Результати проекту FDI, що стосувалися системного розгляду перспективи використання мінімальноінвазивних підходів в стоматологічній практиці для лікування каріозної патології можна звести до п'яти принципів [12]:

- 1) принципу модифікації мікробіоценозу ротової порожнини: враховуючи, що основним етіологічним чинником розвитку карієсу є вплив карієсогенних бактерій, основна мета лікування карієсу має полягати у контролюванні мікробіологічного чинника впливу, відповідного рівня гігієни та обсягу споживання вуглеводно-вмісних продуктів;

- 2) принципу навчання пацієнта: етіологію каріозного процесу потрібно чітко роз'яснити пацієнту, що забезпечить його особисту мотивацію

здійснювати профілактику розвитку карієсу шляхом модифікації дієти та систематичного виконання гігієнічних профілактичних заходів;

3) принципу ремінералізації вогнищ каріозного ураження без сформованих дефектів у формі порожнини: враховуючи ремінералізувальний потенціал емалі та можливості забезпечення додаткової ремінералізувальної терапії лікування вогнищ каріозного ураження без сформованих дефектів у формі порожнини слід проводити без інвазійного втручання, забезпечивши моніторинг за динамікою змін в ділянці ураження;

4) принципу мінімальноінвазивного лікування каріозних порожнин: реалізація хірургічного підходу до лікування проводиться лише за наявності специфічних показів – якщо прогресування процесу не може бути припинено іншими методами, а також за наявності відповідних больових та функціональних показань.

5) принципу корегування дефектних реставрацій: видалення дефектних реставрацій провокує збільшення вихідного розміру порожнини внаслідок ятрогенної додаткової редукції вітальних структур емалі та дентину, тому зважаючи на індивідуальні умови кожної окремої клінічної ситуації, як альтернативу лікар повинен розглядати варіант корекції дефектних реставрацій, а не їхню повну заміну [12].

Таким чином, резюмуючи наявні підходи до застосування принципів мінімальноінвазивних втручань у лікуванні каріозних та некаріозних уражень твердих тканин зубів можна зробити висновок, що дослідження окремих аспектів патофізіологічного механізму розвитку деструкційних процесів у структурі емалі та дентину сприяло розробці нових методів препарування твердих тканин зубів. Суть лікування карієсу в такому випадку зводиться до мінімізації обсягу редукції твердих тканин до межі лише інфікованого дентину з можливістю відновлення цілісності мінеральної складової частини демінералізованих тканин із використанням спеціальних пломбувальних матеріалів. Проте, незважаючи на доведену ефективність підходів та обізнаності з ними лікарів-стоматологів, існує проблема реалізації сучасних

інноваційних принципів лікування стоматологічних захворювань [1, 3, 5, 10]. Таким чином, зростає невідповідність між якісним рівнем досягнень стоматологічної галузі, та їхньою безпосередньою вигодою для стоматологічних пацієнтів. Тому, важливо розробити як покрокові алгоритми реалізації мінімальноінвазивних підходів до лікування окремих стоматологічних захворювань, так і їхнє інтегративне поєднання для забезпечення комплексної реабілітації стоматологічних пацієнтів, адже достатня інформативна обізнаність лікарів із даними доказової бази дасть змогу не тільки розглядати мінімальноінвазивні підходи як альтернативні, а й аргументувати доцільність їх використання

СПИСОК ВИКОРИСТАНИХ ДЖЕРЕЛ

1. Afshar MK, Torabi M, Khalafi E, Shamsadini Z, Afshar MK, Mohammadzadeh I. Knowledge, Attitude and Practice Regarding Caries Risk Assessment and Management in General Dentists--A Cross Sectional Survey. *Journal of Evolution of Medical and Dental Sciences*. 2019 Nov 25;3499-505.
2. Banerjee A, Frencken JE, Schwendicke F, Innes NP. Contemporary operative caries management: consensus recommendations on minimally invasive caries removal. *British dental journal*. 2017 Aug;223(3):215-22.
3. Schwendicke F, Jäger AM, Paris S, Hsu LY, Tu YK. Treating pit-and-fissure caries: a systematic review and network meta-analysis. *Journal of dental research*. 2015 Apr;94(4):522-33.
4. Laske M, Opdam NJ, Bronkhorst EM, Braspenning JC, van der Sanden WJ, Huysmans MC, Bruers JJ. Minimally invasive intervention for primary caries lesions: are dentists implementing this concept?. *Caries research*. 2019;53(2):204-16.
5. Rayapudi J, Usha C. Knowledge, attitude and skills of dental practitioners of Puducherry on minimally invasive dentistry concepts: A questionnaire survey. *Journal of conservative dentistry: JCD*. 2018 May;21(3):257.
6. Fernández CE, González-Cabezas C, Fontana M. Minimum intervention dentistry in the US: an update from a cariology perspective. *British Dental Journal*.

2020 Oct;229(7):483-6.

7. Chana P, Orlans MC, O'toole S, Domejean S, Movahedi S, Banerjee A. Restorative intervention thresholds and treatment decisions of general dental practitioners in London. *British dental journal*. 2019 Oct;227(8):727-32.

8. Ericson D, Kidd E, McComb D, Mjör I, Noack MJ. Minimally invasive dentistry—concepts and techniques in cariology. *Oral Health Prev Dent*. 2003 Jan 1;1(1):59-72.

9. Ericson D. The concept of minimally invasive dentistry. *Dental update*. 2007 Jan 2;34(1):9-18.

10. Liang Y, Deng Z, Dai X, Tian J, Zhao W. Micro-invasive interventions for managing non-cavitated proximal caries of different depths: a systematic review and meta-analysis. *Clinical oral investigations*. 2018 Nov;22(8):2675-84.

11. Murdoch-Kinch CA, McLEAN ME. Minimally invasive dentistry. *The Journal of the American Dental Association*. 2003 Jan 1;134(1):87-95.

12. Kanzow P, Wiegand A. Retrospective analysis on the repair vs. replacement of composite restorations. *Dental Materials*. 2020 Jan 1;36(1):108-18.

13. De Carvalho Martins BM, da Silva EJ, Ferreira DM, Reis KR, da Silva Fidalgo TK. Longevity of defective direct restorations treated by minimally invasive techniques or complete replacement in permanent teeth: a systematic review. *Journal of dentistry*. 2018 Nov 1;78:22-30.

УДК13058

СТАТИСТИЧНИЙ АНАЛІЗ АТРОФІЧНОГО ГАСТРИТУ У СТУДЕНТІВ МЕДИЧНОГО УНІВЕРСИТЕТУ ПІД ЧАС ВІЙНИ

Марченко Анастасія Сергіївна

асистент кафедри

Нгуєн Хаї Данг

Дяденко Анна Валеріївна

Студенти

Харківський національний медичний університет

м. Харків, Україна

Анотація. «Хвороба студентів» атрофічний гастрит, стає все більше актуальним питанням в умовах сьогодення. Якщо раніше ключовими факторами та передумовами, для виникнення гастриту у студента-медика були лише нерегулярність та незбалансованість у харчуванні й порівняно високий рівень навантаження (ненормовані графіки, великі об'єми інформації, перманентне напруження – удари по нервовій системі) то наразі, в Україні війна, що зумовлює ключову роль постійного стресу.

Ключові слова: атрофічний гастрит, стрес, *Helicobacter pylori*

Актуальність. Стрес впливає на обмінні процеси в шлунково-кишковому тракті людини. Організму, що знаходиться під постійним впливом стресу більше властиво отримати гастрит чи ерозію на 58% у порівнянні з тим, що є у спокійних умовах.

Стресові гормони прямо впливають на кровоносну систему, отже кровопостачання шлунка не виключення; має місце вплив на перистальтику, за який відповідає вегетативна нервова система; також знижується швидкість обмінних процесів та регенерації. Ці патологічні зміни є своєрідним пусковим механізмом у розвиток захворювань шлунка.

Мета. Провести статистичний аналіз ураження слизової оболонки шлунка у молодих людей, які навчаються в медичному університеті, та кореляцію між

впливом стресу який виникає під час війни та атрофічними змінами.

Матеріали та методи. Ми ретроспективно дослідили данні студентів медичного університету після перенесеної езофагодуоденоскопії. У дослідженні взяли участь студенти 1-6 курсів, віком від 17 до 23 років, всього 66 осіб. Серед них було 32 чоловіків та 34 жінки. Також було виконане анкетування щодо впливу стресу на органи ШКТ.

Результати: У слизовій оболонці топографо-анатомічних відділів шлунка були виявлені різні форми хронічного гастриту, 90% з яких були асоційовані з *Helicobacter pylori* (НР). У всіх відділах зустрічається різна кількість поширених форм хронічного гастриту. У пілоричному відділі виявлено лише атрофічний гастрит - $31,0 \pm 8,5$.

На малій кривизні також переважав атрофічний гастрит - $32,3 \pm 7,8$, але його форми були достовірно ($p < 0,5$) менш вираженими, ніж у пілоричному відділі. У ділянці тіла вищевказані варіанти хронічного гастриту зустрічалися в $34,3 \pm 8,7$ випадків, причому більшість становив плоский ерозивний гастрит $51,0 \pm 9,3$. Спостерігається тенденція до зменшення ступеня бактеріального обсіменіння слизової оболонки шлунка від його пілоричного відділу і меншої кривизни до стінок тіла. Зі зменшенням ступеня бактеріального обсіменіння слизової оболонки шлунка зменшується і ступінь лейкоцитарної інфільтрації. Дані анкетування показали, що за час повномасштабної війни у 51 студента було виявлено більша кількість випадків загострення атрофічного гастриту у вигляді болі в епігастральній, метеоризму і нудоти ніж це було до.

Висновок. Атрофічний або гіперпластичний гастрит, асоційований з НР, виявляється в слизовій оболонці шлунка відповідно в 90% випадків. Атрофічний або гіперпластичний гастрит, асоційований з *Helicobacter pylori*, є поширеним захворюванням серед студентів медичних університетів. А постійних стрес який виникає під час війни зумовлює почастищення випадків загострення цього захворювання.

СПИСОК ЛІТЕРАТУРИ

1. Гастроэнтерология с иллюстрациями Неттера, Мартин Х. Флок К., С. Питчумони, Нил. Р. Флок, Рауль Дж. Розенталь, Джеймс С. Сколапио, Джозеф К. Лим
2. Yamada T. Atlas of Gastroenterology

РОЛЬ НУТРИТИВНОЇ ПІДТРИМКИ ХВОРИХ В ПАЛІАТИВНІЙ МЕДИЦИНІ

Марченко Анастасія Сергіївна

асистент

Кафедри загальної практики
сімейної медицини та внутрішніх хвороб

Радєвіч Євгенія Вячеславівна

студентка

Харківський національний медичний університет
м. Харків, Україна

Анотація: Для вирішення основних завдань паліативної медицини постає питання своєчасного визначення потреби та проведення нутритивної підтримки, яка дозволить значно покращити якість життя паліативних пацієнтів. Оскільки існує проблема зниженого харчування, недоїдання, внаслідок чого відбувається погіршення якості та зниження тривалості життя, тож правильна нутритивна підтримка пацієнтів – є важливою складовою супровідної терапії.

Ключові слова: паліативна допомога, нутритивна підтримка, паліативні хворі, трофологічна недостатність, ентеральне харчування, парентеральне харчування.

Введення. Харчування – це важливий показник якості життя під час хвороби. Повноцінне харчування важливе для нормального функціонування організму людини, і, особливо, для людей із захворюваннями, які обмежують та мають загрозу життю. Нутритивна підтримка проводиться з лікувальною метою у період підвищеної потреби організму в енергетичному забезпеченні й з великою ймовірністю, може сприяти поліпшенню якості життя, якщо вона є частиною комплексного підходу до паліативної допомоги.

Мета. Вивчення ролі нутритивної підтримки, визначення обсягу та рекомендацій, щодо ведення паліативного пацієнта.

Матеріали та методи. За допомогою пошуку в різних науково-статистичних базах та порталах (Google, PubMed), були проаналізовані вітчизняні та закордонні джерела за ключовими словами: «паліативна допомога», «нутрітивна підтримка паліативних хворих», «дієтичні втручання для лікування низької м'язової маси в паліативних хворих» з подальшим опрацюванням інформації відповідно до поставленої мети та формування висновків.

Результати та обговорення. Паліативна допомога зосереджена на симптомах і контролі стресу від хвороби для всіх хворих. Мета полягає в тому, щоб покращити якість життя як для пацієнта, так і для його родини, особливо коли втручання, що модифікують захворювання, недоступні. Нутрітивну підтримку можна визначити, як комплекс лікувальних заходів, спрямованих на підтримку структурно-функціональної та метаболічної рівноваги в організмі хворих. Найчастіше, необхідність у проведенні нутрітивної підтримки виникає у пацієнтів онкологічного профілю, а також при серцевій недостатності, сепсисі, системних васкулітах та інш. У цих пацієнтів порушені обмінні процеси, які призводять до ослаблення та зниження загальної опірності організму в боротьбі із захворюваннями. В організм надходить все менше поживних речовин, що сприяє розвитку нутрітивної недостатності. Як наслідок, можливий розвиток трофологічної недостатності. Тобто, виникає невідповідність між потребою та надходженням поживних речовин в організм. Під впливом цих порушень у пацієнтів можуть виникнути: відраза від їжі, зміни смаку, нудота, запори чи проноси, хронічна втома, анемія, депресія, зниження маси тіла, синдром кахексії-анорексії та неможливості продовжувати лікування. У здорової людини малокалорійне харчування змушує функціонувати організм в економному, енергетично-щадному режимі. Але, при трофологічній недостатності ми можемо спостерігати зворотню реакцію, коли дефіцит калорій активує метаболічні процеси, прискорює розпад білкової та жирової тканини. Сама ж трофологічна недостатність може бути безпосередньою причиною смерті в онкохворого, оскільки відбувається активація процесу канцерогенезу.

Крім того, в онкохворих пухлинні клітини мають здатність продукувати речовини, що пригнічують апетит. Кахексію та анорексію ще називають «прихованою вбивцею раку», і клінічні дані свідчать про те, що приблизно 20-30% смертей пояснюється неправильним харчуванням, а не раком [1, с. 2]. У хворих на пізніх стадіях раку збереження харчового статусу може бути важливою проблемою на етапі паліативної допомоги. У цьому контексті дефіцит харчового статусу може погіршити стан працездатності, якість життя, толерантність до паліативного протипухлинного лікування та виживання. Тобто, пацієнти зі зниженим пероральним споживанням потребують нутритивної підтримки, задля підтримування статусу харчування та задоволення потреб організму.

Нутритивну підтримку можна інтегрувати в програму паліативної допомоги, коли очікується позитивний вплив на якість життя, а ризик смерті від недоїдання вищий, ніж через прогресування раку. Основними завданнями є усунення проявів синдрому гіперметаболізму-гіперкатаболізму; збереження соматичного та вісцерального пулів білків; профілактика та лікування імуносупресії; зниження ризиків інфекційних ускладнень; активація репаративних процесів; підвищення рівня якості життя хворих. Варто пам'ятати, що нутритивна недостатність може бути, навіть, у пацієнтів з надмірною масою тіла.

Для оцінки потреб у застосуванні допоміжної нутритивної підтримки умовно ми можемо поділити паліативних хворих на групи:

- пацієнти з гарним прогнозом на життя, вони стабільні й прогнозів на погіршення загального стану немає;
- пацієнти, стан яких погіршується, але повільно й ми розуміємо, що ймовірніше за все прогноз на життя оцінюється в декілька тижнів, місяців;
- пацієнти, стан яких ми визначаємо, як термінальний, прогностично термін життя ми оцінюємо в декілька днів або годин.

Щодо діагностики ступеня недостатності харчування ми можемо орієнтуватись на такі критерії, як: визначення мимовільної втрати маси тіла;

адекватність харчування за останній період; індекс маси тіла; тяжкість захворювання. У пацієнтів, які отримують протипухлинну терапію також варто враховувати додаткові фактори: розташування первинної пухлини та метастазів; загальний стан; фізична активність; характер лікування та його ускладнення; вплив пухлини на функцію органів травлення; лабораторні показники. Тому, підхід до нутритивної підтримки буде абсолютно різний з урахуванням індивідуальних особливостей кожного хворого.

У медичній практиці використовуються різні методи нутритивної підтримки: сипінг, ентеральне парентеральне та змішане харчування.

Сипінг, або "sip feeds" - вид нутритивної підтримки, коли хворий через трубочку приймає готові живильні ентеральні суміші невеликими ковтками протягом 15-20 хв. Сипінг не повинен замінювати основне повноцінне харчування, а лише забезпечувати надходження додаткового калоричного та білкового еквівалентів, сумарно до 500 ккал/добу. Щодо ентерального харчування (ЕХ), то рекомендації ESPEN свідчать про те, що його слід розглядати в першу чергу, коли шлунково-кишковий тракт функціонує, а пероральне харчування залишається неадекватним, не зважаючи на харчові втручання. Ентеральне харчування найчастіше використовується для паліативної допомоги пацієнтам із раком голови та шиї або верхніх відділів шлунково-кишкового тракту. Серед пристроїв для шлунка через шкірну ендоскопічна гастростомія (ПЕГ) є золотим стандартом, у той час, як гастростомія з радіологічним вставленням (RIG) або хірургічна гастростомія повинна виконуватися, коли неможливо встановити ендоскопічну трубку. Довгостроковий доступ до порожньої кишки (ендоскопічна або хірургічна еюностомія) може бути варіантом у разі непрохідності/порушення моторики шлунка. Розміщення назогастрального зонда (НГЗ) або назоеюнального зонда (НГЗ) можна розглянути, коли очікується короткочасне ЕХ (зазвичай до 6 тижнів) і або виживання невизначене. Якщо ЕХ протипоказане або неможливе через стеноз, порушення моторики, мальабсорбцію, абдомінальний біль або нестерпний і сильний дискомфорт, слід розглянути парентеральне

харчування (ПН).

Враховуючи всі аспекти нутритивної підтримки лікар повинен вчасно визначити пацієнтів, які потребують в додатковому нутритивному харчування та адаптувати його до потреб пацієнта, задля підтримки комфорту та якості життя. Критеріями ефективності проведення нутритивної підтримки в паліативній медицині є збереження маси тіла, купіювання білково-енергетичної недостатності та метаболічних порушень.

Висновки. Незалежно від наявності та обсягу медичної допомоги нутритивна підтримка є важливою складовою у паліативній медицині. При виборі найбільш адекватної методики необхідно враховувати основне захворювання та супутні ускладнення, терапевтичну програму, цілі харчування та очікувану тривалість життя пацієнта. Нутритивні рекомендації вимагають міждисциплінарного підходу. Пацієнти повинні проходити регулярне обстеження та мати індивідуальний план харчування, спрямований на запобігання недоїданню та покращення результатів, пов'язаних із захворюванням, задля покращення якості життя, а в ряді випадків навіть продовжити життя.

СПИСОК ЛІТЕРАТУРИ

1. Ottery F. D. Cancer cachexia: Prevention, early diagnosis, and management. *Cancer Pract.* 1994, 2, 123–131

ОБІЗНАНІСТЬ І НЕПРАВИЛЬНЕ СПРИЙНЯТТЯ ХОСПІСНОЇ ТА ПАЛІАТИВНОЇ ДОПОМОГИ

Марченко Анастасія Сергіївна,

Ассистент

Долик Анастасія Андріївна

Яхно Яна Андріївна

Студенти

Харківський національний медичний університет

Анотація: Наразі однією з пріоритетних медико-соціальних та гуманітарних проблем України та багатьох країн світу є створення та розвиток доступної та ефективної системи надання паліативної та хоспісної допомоги населенню. Це відбувається через збільшення кількості інкурабельних хворих з обмеженим прогнозом тривалості життя як серед працездатного населення, так серед дітей та людей похилого віку. [1 ст. 92] Відомо, що щороку в Україні понад півмільйона невиліковно хворих потребують спеціальної паліативної допомоги – це здебільшого онкохворі, хворі на ВІЛ/СНІД, туберкульоз, цукровий діабет, та інші термінальні хвороби. Важливою ланкою є також посилення підтримки членів сім'ї таких пацієнтів. [2 ст. 14]

Ключові слова: паліативна допомога, хоспісна допомога, обізнаність, догляд, ефективність.

Актуальність: Не зважаючи на задокументовані переваги паліативної та хоспісної допомоги щодо покращення якості життя пацієнтів, ці послуги залишаються недостатньо використаними. Численні фактори обмежують використання цих послуг, у тому числі відсутність знань і неправильне сприйняття пацієнтів і осіб, які доглядають за ними.

Мета: Вивчити обізнаність, неправильне сприйняття та сприйнятливність серед дорослих, які проживають у Харкові, щодо паліативної та хоспісної допомоги.

Матеріали та методи: У рамках нашого дослідження було проведено опитування 325 чоловік, віком від 32 до 52 років; серед опитаних було 100 чоловіків (31 %) та 225 жінок (69 %).

Опитування проводилось за допомогою розробленого нами спеціального опитувальника, який містив запитання, що стосувалися визначення, ефективності та якості надання хоспісної та паліативної допомоги.

Результати та обговорення: З 325 учасників 178 (55%) і 110 (34%) надали правильне визначення хоспісної та паліативної допомоги відповідно. З тих, хто визначив хоспісну допомогу, 106 (60%) пов'язували її з доглядом наприкінці життя, 62 (35 %) доповнили, що це комфортна допомога, а 9 (5%) повідомили, що хоспісна допомога надає допомогу пацієнтам і їх сім'ям. З тих, хто давав визначення паліативній допомозі 78 (26%) зазначили, що вона забезпечує лікування симптомів у пацієнтів, 47 (71%) заявили, що це комфортна допомога, а 9 (8%) повідомили, що вона може застосовуватись в будь-якому курсі лікування хвороби. З усіх опитаних людей 147 (45%) мали неправильне уявлення про хоспісну допомогу, а 215 (66%) помилялися у визначенні паліативної допомоги. Більше того, 32(10%) опитуваних зазначили, що скористалися би послугами місцевого хоспісу у разі неможливості догляду за тяжко хворим членом своєї сім'ї. І 26 (8%) вважають, що надання паліативної допомоги в Харкові є досить ефективним та стверджують, що в подібних закладах створюються всі необхідні умови для покращення життя важкохворих людей.

Висновки: Більша частина опитаних не змогли назвати основні компоненти паліативної та хоспісної допомоги у своїх визначеннях, що свідчить про низький рівень обізнаності про ці послуги. Також серед опитаних поширена дезінформація щодо того, кому і яку саме допомогу надають в рамках хоспісного догляду. На нашу думку, необхідно проводити освітні ініціативи з залученням різних вікових груп населення щодо паліативної та хоспісної допомоги, щоб підвищити обізнаність і зменшити неправильне сприйняття цих послуг, що дозволить пацієнтам, які мають потребу у таких

послугах, частіше отримувати необхідну допомогу та покращувати якість життя.

СПИСОК ЛІТЕРАТУРИ

1. Grond S, Zech D, Diefenbach C, Bischoff A. Prevalence and pattern of symptoms in patients with cancer pain: a prospective evaluation of 1635 cancer patients referred to a pain clinic. *J Pain Symptom Manage* 1994;9:372— 82.

2. Coyle N, Adelhardt J, Foley K. M, Portenoy R. K. Character of terminal illness in the advanced cancer patient: pain and other symptoms during the last four weeks of life. *J Pain Symptom Management* 1990;5:83–9.

**ОСОБЛИВОСТІ ІДЕНТИФІКАЦІЇ НЕВІДОМИХ ЗАГИБЛИХ ОСІБ ПІД
ЧАС ВІЙСЬКОВИХ ДІЙ В УКРАЇНІ**

Михайличенко Борис Валентинович,
доктор медичних наук, професор,
завідувач кафедри судової медицини та
медичного права

Біляков Андрій Миколайович,
доктор медичних наук, професор
кафедри судової медицини та медичного права
Національний медичний університет
імені О.Богомольця

Личман Тамара Василівна,
в.о. начальника,
ДСУ «Головне бюро судово-медичної
експертизи МОЗ України,
м. Київ, Україна

Анотація. Повномасштабне вторгнення росії на територію України супроводжується загибеллю мирного населення країни, оскільки агресор проводить ракетні та артилерійські обстріли територій держави, в тому числі за межами проведення бойових дій. За таких умов можлива загибель цивільних осіб, серед яких наявні і трупи невідомих осіб. Згідно з існуючими правилами всі трупи осіб з насильницькою смертю, мають бути направлені на судово-медичну експертизу. Під час проведення судово-медичної експертизи щодо трупу невідомої особи має бути виконана низка процедур щодо ідентифікації невідомої особи. Розглянуто алгоритм проведення судово-медичної ідентифікації та сконцентровано увагу на комплексність її проведення з залученням низки електронних пошукових ресурсів, що значно оптимізує проведення ідентифікації та пошук невідомих загиблих.

Ключові слова: судово-медична експертиза, труп, ідентифікація невідомої особи, пошукові ресурси

Вступ. Агресія росії з її повномасштабним вторгнення на територію України супроводжується загибеллю мирного населення країни поза межами проведення бойових дій. Це обумовлено тим, що країна-агресор проводить масштабні ракетні та артилерійські обстріли територій, які знаходяться як на межі проведення боїв, так і в тилу на відстані кількох десятків кілометрів від неї. За таких умов мірне населення зазнає ушкоджень, які можуть приводити до смерті. Трупні таких загиблих осіб мають бути направлені для проведення судово-медичної експертизи, під час якої вирішують питання про причину насильницької смерті особи, її давність, зв'язок із обставинами події, з'ясовують наявність тілесних ушкоджень, їх механізм виникнення тощо. Крім того, досить актуальним завданням судово-медичної експертизи являється також проведення ідентифікації загиблих осіб, оскільки у багатьох випадках, документи, які дозволяють встановити особу, є відсутніми. Необхідність проведення ідентифікації особи загиблих особливо постає також при їх значній кількості.

Мета. Розглянути судово-медичні особливості проведення ідентифікації загиблих під час виконання судово-медичної експертизи.

Матеріал і методи. Матеріалом для дослідження була нормативно-правова документація щодо проведення ідентифікації невідомої особи за участю судово-медичного експерта та профільна література з інформацією, яку необхідно використовувати під час виконання ідентифікаційних заходів.

Результати та обговорення. Діяльність судово-медичної експертизи на територіях, на яких відбуваються бойові дії або які межують із ними, набуває значних особливостей. Насамперед, це пов'язано із необхідністю використання під час судово-медичної експертизи трупів загиблих осіб спеціальних дій, направлених на ідентифікацію особи, оскільки внаслідок ракетних та артилерійських атак неминуча поява загиблих, особи яких необхідно встановити. Вирішенням цього питання займаються як правоохоронні органи, так і судово-медична експертиза, яку проводять, зокрема, згідно нормативних

документів, для трупів невідомих осіб. Так, правоохоронні органи збирають всю інформацію про труп загиблої особи, або про особу у разі заяви її родичів про її зникнення, з'ясовують терміни, коли її останній раз бачили, можливість перебування зниклої особи на території чи в будинку, яку було обстріляно чи зруйновано, отримують конкретні дані щодо можливих ідентифікаційних ознак для їх використання під час порівняння з наявними. Важливими є дані стосовно інформації відносно усіх зниклих та невідомих осіб за відповідний проміжок часу. Всі ці дані мають бути ретельно задокументовані та знаходитися у відповідному реєстрі. Під час проведення судово-медичної експертизи слідчий обов'язково проводить дактилоскопування відбитків пальців, які потім перевіряють за дактилоскопічною інформаційною базою.

Значну ідентифікаційну роботу проводить також судово-медична експертиза, використовуючи сучасні наукові дані та засоби, які дозволяють провести ідентифікацію невідомої особи [1]. Так, крім основного судово-медичного документу, який складають під час проведення судово-медичної експертизи, Висновку експерта, додатково судово-медичний експерт складає Впізнавальну карту [2]. Така Впізнавальна карта містить низку показників, які необхідно з'ясувати під час проведення судово-медичної експертизи та задокументувати.

Тіло кожної людини має свої візуальні особливості, які відокремлюють одну людину від іншої. Саме використання таких особливостей і покладено в основу складання Впізнавальної карти. Зокрема, серед усіх її показників наявні як показники з обмеженим значенням, так і такі, що мають виключне значення для ідентифікації невідомої особи.

Так, з'ясування такого показника як вік людини за зовнішнім виглядом обличчя та її тіла, зрозуміло, що має обмежене значення. Але він дозволяє проводити пошук зниклої особи у відповідній віковій категорії. Важливе значення, особливо у свіжих випадках має фотографування обличчя особи, що дозволяє родичам зниклої особи провести її впізнання за таким фото.

До більш значущих ідентифікаційних ознак відносять антропометричні

показники - довжину тіла, яка вказує на зріст людини, окружність голови та довжину стопи, які свідчать про розміри головного убору та взуття. Крім того, звертають увагу на одяг, який наявний на тілі загиблої особи. Передусім, надаючи його характеристику, відмічають вид одягу та його розмір, особливості кольору тканини та її матеріалу, крою, пошиття, наявність нашивок тощо. Аналогічно звертають увагу і на взуття. Під час зовнішнього дослідження трупа відмічають наявність прикрас на тілі, вказують колір волосся та його довжину, характер зачіски. Беззаперечне значення для ідентифікації невідомої особи має складання зубної формули, яка ґрунтується на візуальних особливостях зубів та зубного ряду. Доповнюють ідентифікаційні ознаки такі показники, як татуювання, шрами, ампутації, рубці. Проведення рентгенологічного дослідження всього тіла має на меті виявлення загоєних переломів кісток та професійних їх деформацій. Серед лабораторних досліджень для ідентифікаційної процедури використовують групові характеристики крові та ДНК тканин тіла, для чого вилучають зразки крові та фрагменти кісток. Низка ідентифікаційних показників, особливо татуювання та дефекти тіла, мають бути зафіксовані шляхом їх фотографування, оскільки наочність порівняно із описом є значно кращим та точнішим джерелом інформації. Безумовно, що всі ідентифікаційні показники мають бути співставлені із відповідною базою порівняння. Завершується процес ідентифікації невідомої особи складанням слідчим відповідного Протоколу із залученням осіб, які проводять впізнання, та обов'язковим переліком показників, які дозволяють впізнати невідому особу.

Враховуючи значну кількість невідомих осіб, яких виявляли на територіях, де проходили бойові дії або які знаходились під окупацією, чи обстрілом, в Україні було створено низку ресурсів для пошуку зниклих [3, 4], в якому знаходиться інформація про невідомих осіб. Його використання родичами, які розшукували зниклих своїх близьких, значно поліпшило проведення ідентифікації тіл загиблих невідомих осіб та спростило її процедуру.

Висновок. Таким чином, проведення ідентифікаційної процедури трупу невідомої особи має ґрунтуватися на комплексі даних, серед яких виключне значення мають особливості статури особи, її зовнішнього вигляду, одягу, характерних прикмет, результатів лабораторних досліджень з обов'язковим дотриманням вимог чинних інструктивних документів. З метою спрощення ідентифікації трупу невідомої особи доцільним є використання відповідного програмного забезпечення, електронних пошукових ресурсів, а також автоматизованої системи пошуку та ідентифікації невідомих осіб, до якої мають доступ особи, які розшукують зниклих своїх близьких родичів. Такий підхід є комплексним та значно оптимізує проведення ідентифікації невідомих загиблих.

СПИСОК ЛІТЕРАТУРИ

1. Правила проведення судово-медичної експертизи (досліджень) трупів в бюро судово-медичної експертизи. Наказ МОЗ від 17.01.95 р., № 6 (з0248-95).
2. Електронний ресурс:
<http://mego.info/%D0%BC%D0%B0%D1%82%D0%B5%D1%80%D1%96%D0%B0%D0%BB/3-%D0%BA%D1%80%D0%B8%D0%BC%D1%96%D0%BD%D0%B0%D0%BB%D1%96%D1%81%D1%82%D0%B8%D1%87%D0%BD%D1%96-%D0%BE%D0%B1%D0%BB%D1%96%D0%BA%D0%B8-%D1%82%D0%B0-%D1%97%D1%85-%D1%85%D0%B0%D1%80%D0%B0%D0%BA%D1%82%D0%B5%D1%80%D0%B8%D1%81%D1%82%D0%B8%D0%BA%D0%B0?page=2>
3. Електронний ресурс: <https://www.ukrinform.ua/rubric-society/3442315-v-ukraini-stvorili-catbot-dla-posuku-zniklih-pid-cas-vijni.html>
4. Електронний ресурс: <https://dev.ua/news/7-services-to-find-missing-relatives>

**КОМПЛЕКСНА РЕАБІЛІТАЦІЯ ДІТЕЙ З КОМОРБІДНОЮ
ПАТОЛОГІЄЮ, ЯКІ СТРАЖДАЮТЬ НА ПОВТОРНІ ЕПІЗОДИ
ГОСТРИХ РЕСПІРАТОРНИХ ЗАХВОРЮВАНЬ
ТА ПОРУШЕННЯМ ПОСТАВИ**

Нечипуренко Ольга Миколаївна

д.м.н. доцент, професор,
Харківський національний медичний університет
м. Харків, Україна

Анотація У педіатричній практиці відзначається тенденція до збільшення кількості дітей, які часто хворіють на гострі респіраторні захворювання, що належать до групи, часто хворіють діти (ЧХД) у поєднанні з порушенням постави. Накопичений вітчизняний та зарубіжний клінічний досвід, результати наукових досліджень свідчать, що у дітей з різними порушеннями постави часто спостерігаються зміни в дихальній системі, зокрема часті гострі респіраторні захворювання. Тому лікування має бути комплексним спрямованим як на профілактику, лікування та реабілітацію, наявних патологічних проявів як з боку хребта, так і частих гострих респіраторних захворювань. У вирішенні цієї проблеми засоби реабілітації, у тому числі і фізичні фактори є методом вибору, оскільки вони відновлюють порушення у патогенезі та оптимізують захисні сили дитячого організму. Необхідність впливу на всі ланки коморбідного патологічного процесу, що формується, а також стимуляцію фізіологічних заходів захисту організму (ФЗЗО), вимагає розробки та застосування нових комплексних методів реабілітації даної поєднаної патології, здатних полісистемно впливати на патологічні процеси, що розвиваються.

Теоретично обґрунтований, запропонований та застосовується комплексний спосіб реабілітації для цієї категорії дітей. Результати динаміки клінічних симптомів свідчать про його значну ефективність.

Ключові слова: комплексна реабілітація, діти, які часто хворіють на гострі респіраторні захворювання, порушення постави.

Вступ На частку дітей, що часто хворіють, припадає від 67% до 75% усіх випадків гострих респіраторних захворювань (ГРЗ), які є найбільш поширеним захворюванням у дітей [1, с. 2]. Обтяжуючими факторами у процесі профілактики, лікування та реабілітації цієї групи хворих є різна супутня патологія, зокрема і ортопедична у вигляді різних варіантів порушення постави. Відомо [2, с. 21], що функціональні деформації хребта у процесі зростання дитини можуть посилюватися і призводити до розвитку диспластичних, дистрофічних та дегенеративних процесів, що супроводжується полісистемними проявами, патологічними змінами кардіореспіраторної та інших систем. Таким чином, навіть незначні зміни у хребті впливають на роботу всього організму. Усунувши порушення постави та іншу патологію хребта, можна підвищити імунітет, позбутися хронічної втоми, захворювань дихальної та інших систем [3, с. 295]. У зв'язку з цим реабілітація має бути комплексною і спрямована як на наявні патологічні прояви з боку хребта, так і на систему органів дихання. У вирішенні цієї проблеми важливим є використання комбінації методів реабілітації, включаючи фізичні фактори, оскільки вони здатні впливати як на етіологію, механізми патогенезу, так і оптимізувати ФЗЗО [4, с 12].

Ціль дослідження. Удосконалити методи комплексної реабілітації ЧХД із порушенням постави, які можуть впливати на всю ієрархію патологічного процесу, як на етіопатогенез, так і саногенез.

Матеріали та методи дослідження Враховуючи складні механізми етіопатогенезу коморбідної патології, у нашому випадку повторні епізоди гострих респіраторних захворювань та порушення постави, реабілітаційні заходи обов'язково повинні бути комплексними та спрямовані на нормалізацію функції респіраторної системи, підвищення місцевої реактивності верхніх дихальних шляхів, активізацію імунного процесу, запобігання його хронізації,

підвищення фізіологічних заходів захисту організму. Для удосконалення методів реабілітації дітей з коморбідною патологією: часто хворіючих на ГРЗ з порушенням постави нами розроблено та використовується в умовах дитячих поліклінік, санаторіїв комплексний спосіб реабілітації даної поєднаної патології, який проводиться в «світлі» проміжки між ГРЗ і складається з теплового впливу на ЛОР-органи від теплотронів, що генерують інфрачервоне випромінювання з довжиною хвилі від 2 мкм до 760 нм, що застосовуються у фізіотерапії та вакуумного масажу спини (через день) від апарату «МВТ-01». Порядок проведення комплексу полягає в наступному: в один день пацієнт отримує дві процедури - тепловий вплив на область проекції ЛОР-органів (на область проекції гайморових пазух при гаймориті, на лобові при фронтиті, на спинку носа при риніті, на підщелепну ділянку при тонзиліті, на соскоподібний відросток та козелок при отиті з урахуванням попереднього огляду та рекомендацій ЛОР-лікаря). Потім проводиться вакуумний масаж області спини від апарату МВТ-01. Положення пацієнта – лежачи на животі. Добірка розмірів вакуумних банок проводиться з урахуванням віку та фізичного розвитку дитини. Розрідження у насадках регулюється з урахуванням індивідуальних відчуттів дитини. Розстановка процедур наступна в один день, пацієнт отримує дві процедури – тепловий вплив на область проекції ЛОР-органів та вакуумний масаж області спини, в інший день – лише теплові процедури. Кількість процедур визначається фахівцями мультидисциплінарної бригади з урахуванням динаміки клінічних симптомів, віку дитини, результатів параклінічних методів дослідження.

Підставою для використання нами теплового впливу в даному комплексі стала необхідність стимулювати неспецифічні фактори захисту організму [5, с. 18]. Враховуючи патогенез ГРЗ, необхідно попередити або усунути симптоми запалення, що починається (протинабрякова, що сприяє розрідженню та евакуації мокротиння, відволікаюча терапія), нормалізувати кровообіг у уражених структурах, прискорити дозвіл процесу [6, с. 63].

Слід зазначити, що неспецифічні фактори захисту організму (вироблення

інтерферону, накопичення кислих радикалів, підвищення температури до цифр, за яких починається процес уповільнення розмноження та загибель вірусу), підключаються досить пізно, що сприяє генералізації процесу в організмі [7, с. 131]. У зв'язку з цим, при проведенні комплексу реабілітаційних заходів виникає необхідність стимулювати дані процеси в стадії ремісії або в дебюті захворювання [8, с. 23]. Використовувані нами процедури теплового впливу дозволяють провести прогрівання ЛОР-органів з урахуванням температурного режиму прогрівання. Всі ці дані стали підставою для використання теплового впливу в комплексі з метою стимуляції ФЗЗО.

Внаслідок впливу вакуумним масажем на рецепторні поля шкіри, особливо в області рефлексогенних зон Захар'їна – Геда змінюється характер імпульсації у підкіркові структури та кору головного мозку, що призводить до виникнення цілеспрямованих рефлекторних реакцій у всьому організмі, відбувається стимуляція неспецифічних захисних сил організму з розвитком фізіологічних адаптаційних реакцій. Встановлено, що при місцевому впливі вакуум масажу, поряд зі змінами обмінних процесів відбувається стимуляція захисних сил організму з розвитком фізіологічних адаптаційних реакцій. Сучасні концепції саногенезу визнають резонансне сприйняття живою системою інформаційних сигналів, зокрема вакуумного масажу. При захворюваннях органів дихання вакуумний масаж сприяє розсмоктуванню ексудату та інфільтратів, підвищує рухливість грудної клітки, усуває спазм м'язів, що беруть участь в акті дихання, значно покращує пластичність бронхів, легень, хребта покращує їхнє кровопостачання. Слід зазначити, що вплив вакуумним масажем на м'які тканини та м'язові ланцюжки спини позитивно впливає на підтримку функціонального стану хребта [9, с. 14]. Дані основні механізми профілактичної та лікувальної дії вакуумного масажу стали підставою для включення його до комплексу реабілітаційних програм для дітей, з повторними епізодами гострих респіраторних захворювань при поєднанні даної патології з порушенням постави.

Під нашим спостереженням перебували діти віком від 6 до 14 років, які

перебувають на диспансерному обліку з приводу повторних епізодів ГРЗ (гострий назофарингіт, гострий тонзиліт, гострий синусит та ін.) та порушення постави (сутула спина). Основна група пацієнтів складалася з 29 дітей, які отримували в процесі реабілітації тепловий вплив на ЛОР-органи, вакуумний масаж області спини, поряд із процедурами, що гартують повітрям, сонцем, водою, УФ - опромінення, інгаляціями, лікувально-профілактичною гімнастикою.

27 дітям з контрольної групи проводилися лише загартовувальні процедури повітрям, сонцем, водою, УФ – опромінення, інгаляції, лікувально-профілактична гімнастика.

Під час огляду, що проводився з приводу призначення реабілітаційного комплексу для дітей цих груп було виявлено клінічні симптоми, які свідчать про наявність астенизації організму і порушення постави у вигляді сутулої спини.

Результати реабілітації дітей цих груп оцінювалися за динамікою клінічних симптомів, виявлених під час огляду до та після закінчення реабілітації. Отримані дані представлені у табл.1.

Таблиця 1

Динаміка клінічних симптомів у дітей, з повторними епізодами гострих респіраторних захворювань на фоні порушення постави

Симптоми скарги	Основна група (n - 29)				Контрольна група (n - 27)				p
	до реабілітації		після реабілітації		до реабілітації		після реабілітації		
	абс.	% M±m	абс. числ о	% M±m	абс.	% M±m	абс.	% M±m	
1	2	3	4	5	6	7	8	9	10
швидка стомлюваність	23	72,5 ±7,	2	6,9 ±4,8	21	77,8 ±8,2	11	40,7 ±9,6	<0,001
блідість шкірних покривів	20	69,0 ±8,7	2	6,9 ±4,8	19	70,4 ±9,0	10	3,7 ±9,5	<0,01
періорбітальна синьова	22	75,9 ±8,1	2	6,9 ±4,8	20	74,1 ±8,6	10	3,7 ±9,5	<0,01
зниження емоційного фону	10	34,5 ±9,0	0	0	9	33,4 ±9,2	7	25,9 ±8,6	<0,001

дратівливість	9	31,1 ±8,7	0	0	8	29,7 ±9,0	7	25,9 ±8,6	<0,001
зниження апетиту	10	34,5 ±9,0	1	3,4± 3,4	9	33,4 ±9,2	5	18,5 ±7,6	>0,05
порушення сну	7	24,2 ±8,1	1	3,4± 3,4	6	22,3 ±8,2	5	18,5 ±7,6	>0,05
збільшення підщелепних лімфатичних вузлів	25	86,3 ±6,5	2	6,9 ±4,8	23	85,2 ±7,0	12	44,4 ±9,7	<0,001
застійна гіперемія глотки	27	93,2 ±4,8	2	6,9 ±4,8	25	92,6 ±5,1	12	44,4 ±9,7	<0,001
періодичний біль у спині	29	100 ±0	4	13,8 ±6,5	27	100	20	74,1 ±8,3	<0,001

Результати дослідження та їх обговорення

Результати оздоровлення дітей цієї групи оцінювалися за динамікою клінічних симптомів, виявлених під час огляду до та після реабілітації.

У процесі спостереження за дітьми основної та контрольної груп було встановлено, що у основної групи хворих позитивна динаміка, у вигляді покращення суб'єктивних даних виявлялася поліпшенням загального стану у вигляді зникнення швидкої стомлюваності у 21 дитини (93,1%), 25 дітей (86,2 %) перестали скаржитися на біль у спині. Підвищися емоційний фон, зникла дратівливість у всіх 29 дітей (100 %). При повторних епізодах гострих респіраторних захворювань у дітей основної групи відзначалося пом'якшення симптомів хвороби.

У контрольній групі хворих позитивна динаміка виражалася: у покращенні загального стану у вигляді зникнення швидкої стомлюваності у 10 дітей (47,6%), на болі в спині перестали скаржитися 7 дітей (25,9%), покращення емоційного фону відзначено у 2 (22,2%) дітей.

Отримані результати порівняльної динаміки всіх виявлених при диспансеризації скарг та клінічних симптомів у даних дітей, представлені у таблиці 1, свідчать про більш значні позитивні результати комплексної реабілітації у дітей основної групи порівняно з дітьми контрольною групою та підтверджені з високим ступенем достовірності ($p < 0,001$).

Висновки Для підвищення ефективності профілактики, реабілітації та лікування дітей із повторними епізодами гострих респіраторних захворювань

на фоні порушення постави необхідно використовувати комплексні методи реабілітації.

Комбіноване вплив інфрачервоного випромінювання на ЛОР-органи та вакуумного масажу спини від апарату «МВТ-01» в комплексній реабілітації дітей, які страждають на повторні епізоди гострих респіраторних захворювань у поєднанні з порушенням постави, позитивно впливає на багаторівневу ієрархію патологічного процесу.

Розширення методів реабілітації за рахунок їх комплексного застосування дає змогу підвищити ефективність реабілітації у дітей з коморбідною патологією як результат їхнього впливу не лише на патогенез, а й на фізіологічні заходи захисту організму.

СПИСОК ЛІТЕРАТУРИ

1. Абатуров А. Е. Частые респираторные заболевания и рецидивирующий бронхит у детей / А. Е. Абатуров, Ю. К. Больбот, И. Л. Высочина. – К. : Фарм Медиа, 2011. – 172 с.
2. Ніколаєва Н. Г. Деформації хребта у дітей та підлітків: фізіотерапія / Н. Г. Ніколаєва, О. М. Полівода, І. В. Балашова. – Одеса : «ИздатИнформ» ОНМА, 2009. – 192 с.
3. Медицинская реабилитация в педиатрии ; под общ. ред. М. В. Лободы, А. В.Зубаренко, К. Д. Бабова. – К., 2004. – 374 с.
4. Тондий Л. Д. О верификации эффективности селективной фототерапии и использования ее с целью профилактики заболеваний / Л. Д. Тондий, В. А. Журавлев, Ф. И. Кривошлыков // Применение лазеров в медицине и биологии : матер. 31-й науч.- практ. конф. – Х., 2009. – С. 12- 13.
5. Свет, цвет: Терапия от ламповых, лазерных и диодных источников света / Л. Д. Тондий., О. Л. Тондий, Е. Л. Закревская [и др.]. – Х. : ТОВ «САМ», 2012. – 168 с.
6. Юлиш Е. И. Факторы местного иммунитета при респираторных инфекциях и методы их активации / Е. И. Юлиш // Здоровье ребенка. – 2010.

№ 5(26). – С. 63 – 67.

7. Попов Н. Н. О целесообразности использования электромагнитного излучения красного и инфракрасного диапазона спектра для профилактики заболеваний человека / Н. Н.Попов, А. М. Коробов, Т. А. Лесная // Применение лазеров в медицине и биологии : матер. 35 межд. науч.- практ. конф. – Судак, 2011. – С. 131-132.

8. Specific immunotherapy for respiratory allergy: state of the art according to current meta-analyses / E. Compalati, M. Penagos, F. Tarantini [et al.] // Ann. Allergy Asthma Immunol. – 2009. – Vol. 102, № 1. – P. 22-28.

9. Вакуумный массаж. Застосування вакуумного масажу у профілактичних і лікувальних цілях / [Чухраев Н. В., Криворучко С. Г., Нечипуренко О. М., та ін.]. – К., 2021. – 156с.

ВЕДЕННЯ СЕЧОКАМ'ЯНОЇ ХВОРОБИ ПІД ЧАС ВАГІТНОСТІ

Печеряга Світлана Володимирівна,
к.мед.н., асистент кафедри акушерства,
гінекології та перинатології

Плиска Тетяна Іванівна,
студентка 5-го курсу
Буковинський державний медичний університет
м. Чернівці, Україна

Анотація. Сечокам'яна хвороба під час вагітності є серйозною проблемою для здоров'я і однією з найпоширеніших причин неакушерського болю в животі та подальшої госпіталізації під час вагітності. Під час вагітності відбуваються значні анатомічні та функціональні зміни, які не тільки призводять до утворення каменів, але й створюють діагностичну проблему. Гостра ниркова колька під час вагітності пов'язана зі значними потенційними ризиками як для матері, так і для плоду. Діагностика часто є складною, оскільки хороші можливості отримання зображень без використання радіації обмежені. В даній статті розглянуті питання ведення сечокам'яної хвороби під час вагітності, різні методи діагностики та варіанти лікування з їх перевагами та недоліками.

Ключові слова: сечокам'яна хвороба, вагітність, ускладнення, уrolітаз, лікування.

Вступ. Сечокам'яна хвороба (СКХ) – це поліетіологічне захворювання, що пов'язане з порушенням обміну речовин і супроводжується утворенням каменів у сечових шляхах. СКХ під час вагітності є серйозною проблемою для здоров'я та є однією з поширених причин неакушерського болю в животі та подальшої госпіталізації вагітних жінок [1].

Утворення каменів під час вагітності спричинене розширенням сечовивідних шляхів через обструкцію сечоводу вагітною маткою,

розслаблюючою дією прогестерону на гладку мускулатуру та інфекцією [2].

Мета дослідження. На основі сучасних даних вітчизняних та зарубіжних літературних джерел узагальнити методики ведення вагітних з сечокам'яною хворобою.

Матеріали та методи. Проведений аналіз баз даних PubMed Medline, Cochrane Library, UpToDate та літературні джерела, які є у відкритому доступі в українських електронних бібліотеках.

Результати дослідження. Камені в нирках дуже поширені і, на жаль, не щадять вагітних. Існує кілька типів каменів у нирках, однак 80% каменів складаються з оксалату або фосфату кальцію. Інші типи каменів включають сечокислі, струвигні і цистинові камені, і зустрічаються значно рідше, ніж камені, що складаються з оксалату або фосфату кальцію [1, 2, 3].

Для дослідження СКХ використовуються такі інструментальні методи, як УЗД, рентгенографія нирок, сечоводів і області сечового міхура, комп'ютерна томографія, магнітно-резонансна томографія (МРТ), внутрішньовенна урографія, а також лабораторні обстеження – проби Зимницького, Нечипоренка, загальний аналіз сечі. При вагітності використання інших, крім УЗД, інструментальних методів, може мати негативні наслідки для нормального розвитку та здоров'я плода і не рекомендуються. Зокрема, вплив іонізуючого випромінювання >100 мГр збільшує ризик спонтанного аборту при терміні вагітності >3 тижнів. МРТ вважається нешкідливим методом при вагітності, і може бути заміною рентгенологічним методам, проте, так як часто потрібне дослідження застосовують з контрастом, рекомендується зважувати ризику та користь [4, 5].

Для вагітності наслідки сечокам'яної хвороби можуть бути важкими. Згідно з дослідженнями, ризик розвитку прееклампсії, еклампсії, гестаційного діабету, передлежання або відшарування плаценти, венозної тромбоемболії, інфекційних ускладнень сечовивідної системи та пієлонефриту у вагітних з СКХ значно вищий, ніж без цієї хвороби. Ймовірність передчасних пологів, за деякими даними, сягає 30% при СКХ. Новонароджені, народжені від пацієнтів

із каменеутворенням, мають більш ніж удвічі більший шанс розвитку неонатального абстинентного синдрому [6, 7, 9].

Лікування СКХ у вагітних також утруднене і, в деяких випадках, як хвороба, так і її лікування можуть призвести до загибелі плода [9].

Медикаментозне лікування є першочерговим вибором при лікуванні сечокам'яної хвороби у вагітних. Медикаментозне лікування включає внутрішньовенне введення рідини, безпечні анальгетики, а при наявності інфекції антибіотикотерапію згідно антибіотикограми. У літературі повідомляється, що 50-84% каменів спонтанно мігрують за допомогою медикаментозного лікування. Якщо консервативним лікуванням не вдається контролювати біль, або коли камінь не може відійти спонтанно, можна розглянути медичну експульсивну терапію для полегшення проходження конкрементів, хоча були висунуті певні занепокоєння з приводу цього методу. Альфа-блокатори та блокатори кальцієвих каналів можуть спричинити розслаблення гладкої мускулатури сечоводу та сприяти спонтанному проходженню конкрементів. Проте повідомлялося про докази як на підтримку, так і проти використання медичної експульсивної терапії (МЕТ), і на даний момент консенсус залишається непереконовим. Експульсивні препарати, такі як тамсулозин і ніфедипін, фактично використовуються не за призначенням для лікування сечокам'яної хвороби, але не схвалені для використання під час вагітності [4, 10, 11].

Хірургічне лікування рекомендовано у разі неконтрольованого болю, постійного блювання, лихоманки, акушерських ускладнень, єдиних каменів у нирках і двосторонніх сечоводах. При хірургічному лікуванні тимчасове дренивання може бути досягнуто за допомогою черезшкірної нефростомії та сечовідного стента JJ, а остаточне лікування також може бути виконано за допомогою уретероскопії [4, 9, 10, 11].

Черезшкірна нефростомія є методом дренивання під контролем УЗД, який виконується під місцевою анестезією та має ефективність >90%. Він має такі переваги, як мінімально інвазивний метод, забезпечує гострий та ефективний

дренаж у пацієнтів із сепсисом, застосовується під місцевою анестезією та не викликає радіаційного опромінення, проте черезшкірна нефролітіотомія та екстракорпоральна ударно-хвильова літотрипсія протипоказані під час вагітності відповідно до чинних рекомендацій через високий рівень ускладнень і тератогенний ризик.

Уретеральний JJ-стент є ефективним методом гострого дренування, який можна встановлювати під місцевою анестезією або седацією у вагітних. Однак він має недоліки, такі як тимчасове лікування, потребу в періодичній зміні та спричинення симптомів подразнення нижніх сечових шляхів [10, 11].

Уретероскопія, яка є безпечною в усіх триместрах, використовується для остаточного лікування каменів у сечоводі у вагітних жінок, які не відповідають на медикаментозне лікування. В уретероскопії для дроблення каменів зазвичай використовують пневматичний літотриптер і гольмій: YAG лазер. Пневматичний літотриптер і гольмій: YAG-лазер порівнювали фрагментацію каменів у дослідженні Vozkurt та ін., і було повідомлено, що обидва методи безпечні під час вагітності. Проникнення в тканину нижче в гольмій: YAG лазері порівняно з пневматичним літотриптером. Таким чином, теоретично це створює менший ризик для травми плода. Крім того, міграція каменю менш поширена в гольмій: YAG лазері, проте ця тактика менш поширена в наших лікарнях [4, 7, 8, 10].

За пацієнтами з рентгеноконтрастними або рентгенопрозорими каменями варто спостерігати до 2 або 3 років відповідно. Пацієнтам із залишковими фрагментами ≤ 4 мм зазвичай рекомендується обстеження або хірургічне втручання, тоді як для пацієнтів із більшими залишковими фрагментами слід запланувати повторне втручання [3].

Висновки. При вагітності сечокам'яна хвороба може викликати багато різноманітних ускладнень, які буде значно важче діагностувати та лікувати, ніж у невагітних. Найчастішим інструментальним обстеженням, що не впливає на плід і використовується для діагностики СКХ, є ультразвукове дослідження. Перевага у лікуванні надається медикаментозним методам, при їх

нефективності чи неможливості застосування, з хірургічних методів варто обирати уретероскопію з видаленням каменю.

СПИСОК ЛІТЕРАТУРИ

1. Quhal F. Guideline of the guidelines: urolithiasis / F. Quhal, C. Seitz // *Curr Opin Urol.* – 2021. - V.31(2). – P.125-129.
2. Urologic Diseases in America Project Prevalence of kidney Stones in United States. / C.D. Scales, A.C. Smith, J.M. Hanley [et al.] // *Eur Urol.* - 2012. V.62. – P.160–165.
3. Duration of Follow-up and Timing of Discharge from Imaging Follow-up, in Adult Patients with Urolithiasis After Surgical or Medical Intervention: A Systematic Review and Meta-analysis from the European Association of Urology Guideline Panel on Urolithiasis / L. Tzelves, R. Geraghty, R. Lombardo [et al.] // *European Urology Focus.* - 2022. - S2405-4569(22)00146-8. doi: 10.1016/j.euf.2022.06.016.
4. Valovska M.-T.I. Contemporary best practice urolithiasis in pregnancy / M.-T.I. Valovska, V.M. Pais // *Therapeutic Advances in Urology.* 2018. – V.10(4). P.127-138.
5. Urolitiasis en el embarazo: avances en las modalidades de imagen y evaluación de las tendencias actuales en los abordajes endourológicos / K. Morgan, C.D. Rees, M. Shahait [et al.] // *Actas Urológicas Españolas (English Edition).* 2022. - V.46(5). - P.259-267.
6. Maternal and fetal outcomes of urolithiasis: A retrospective cohort study / N. Sebastian, N. Czuzoj-Shulman, A.R. Spence [et al.] // *J Gynec Obst Hum Reprod.* – 2021. - V.50 (9):102161.
7. Catastrophic complications of urolithiasis in pregnancy / H.S. Talwar, V.K. Panwar, R.P. Ghorai [et al.] // *BMJ Case Rep.* – 2021. – V.14(5). – P.e241597.
8. Management of symptomatic urolithiasis during pregnancy: Clinical experience from a tertiary centre / A. Shukla, V. Dixit, D. Jain [et al.] // *Asian Journal of Medical Sciences,* - 2022. – V.13(11). – P.152–157.

9. Obstetric outcomes of pregnancy complicated by urolithiasis: a retrospective cohort study / E.K. Clennon, B. Garg, B.D. Duty [et al.] // Journal of Perinatal Medicine. – 2021. - V.49(1). – P.54-59.

10. Urolithiasis and Its Treatment in Pregnant Women: 10-Year Clinical Experience From a Single Centre / M. Demir, İ. Yagmur, E.S..Pelit [et al.] // Cureus. 2021. – V.13(3): e13752.

11. Semins M.J. Management of urolithiasis in pregnancy / M.J. Semins, B.R. Matlaga // Int J Womens Health. – 2013. – V.5. – P.599–604.

ЧАСТОТА ТА ФАКТОРИ РИЗИКУ РЕЦИДИВУ ГЕСТАЦІЙНОГО ДІАБЕТУ

Приймак Світлана Григорівна,

к.мед.н., асистент кафедри акушерства та гінекології

Клещук Анастасія Андріївна,

Студент

Буковинський державний медичний університет

м. Чернівці, Україна

Вступ. Гестаційний діабет (ГЦД) виникає під час вагітності та є серйозним ускладненням для здоров'я. Цей тип діабету вперше проявляється протягом другого або третього триместру вагітності. Метаболічний стан істотно змінюється, впливаючи на дію та чутливість до інсуліну. Інсулінорезистентність підвищується, щоб збільшити постачання плода глюкозою. ГЦД рецидивує у 30–69% наступних вагітностей. Одним із основних факторів ризику розвитку ГЦД є попередня вагітність, ускладнена захворюванням. Інші фактори, які були визначені як прогностичні для повторного ГЦД, включають ожиріння; багатоплідність; ранню діагностику ГЦД, потребу в інсуліні, макросомію під час першої вагітності; похилий вік матері; вагу матері до першої вагітності, а також збільшення ваги до між першою та наступною вагітністю.

Мета роботи. Вивчити частоту рецидивів ГЦД у великій популяційній когорті жінок, які мали ГЦД під час першої вагітності, а також вивчити фактори, пов'язані з рецидивом.

Матеріал та методи. Групу жінок було визначено з перинатальної бази даних Нової Шотландії (NSAPD) і включало жителів Нової Шотландії, які народили дитину вагою >500 г між 1980 і 1996 роками. NSAPD містить інформацію про всі пологи в лікарні Нової Шотландії, а також пологи за межами провінції. Між 1980 і 1987 роками дана група дослідження включала лише жителів округу Галіфакс, але з 1988 року були включені всі жителі Нової

Шотландії. База даних містить обширну інформацію про стан здоров'я матері, події в пологах і неонатальні результати, а також деяку інформацію про спосіб життя та демографічні фактори. Жінки, включені в це дослідження, мали вагітність з діагнозом ГЦД і принаймні одну наступну вагітність. Жінки з наявним захворюванням, діагностованим до їх індексної вагітності, не вважалися такими, що мають ГЦД, і не були включені в це дослідження. У Новій Шотландії вагітних жінок перевіряють на ГЦД між 24 і 28 тижнями вагітності, використовуючи 50 г глюкози з 1-годинним аналізом глюкози венозної плазми. Рівень глюкози в плазмі $\geq 7,8$ ммоль/л вважається позитивним і вимагає проведення діагностичного тесту на ГЦД. Діагноз ГЦД ставиться, якщо жінка має два або більше аномальних показників під час 3-годинного перорального тесту на толерантність до глюкози 100 г із застосуванням критеріїв О'Саллівана. Діагностичні критерії для перорального тесту на толерантність до глюкози включають наступне: натщесерце $\geq 5,3$ ммоль/л; 1 год $\geq 10,6$ ммоль/л; 2 год $\geq 9,2$ ммоль/л; 3 год $\geq 8,1$ ммоль/л. Жінки з ГЦД під час індексної вагітності, у яких розвинувся діабет у проміжку між вагітностями, були включені до цього дослідження.

Результати та обговорення. Це дослідження включало 651 жінку, у яких був діагностований ГЦД під час індексної вагітності. Для 68% цих жінок індексною вагітністю була перша вагітність, а для 20% цих жінок індексною вагітністю була друга вагітність. З 651 жінки в дослідженні, які мали ГЦД під час індексної вагітності, 232 (35,6%) мали діабет під час наступної вагітності. У 16 жінок з 232 жінок діабет розвинувся в проміжку між індексною і наступними вагітностями.

В однофакторному аналізі всі зміни, пов'язані з вагою матері, за винятком зміни ваги між вагітностями, були значно пов'язані з рецидивом ГЦД, незалежно від того, чи стосувалися вони індексної чи наступної вагітності. Середній вік матері під час індексної вагітності або під час наступної вагітності не відрізнявся серед тих, хто мав рецидив ГЦД, і тих, у кого не було, як перевірено t-критерієм Стьюдента. Крім того, не було різниці в середній

кількості місяців між вагітностями серед тих, у кого ГЦД повторився, і тих, у кого його не було. Проаналізувавши всі фактори, то лише вага немовляти при народженні від індексної вагітності та вага матері до вагітності суттєво сприяли прогнозуванню рецидиву ГЦД. Жінки, які мали макросомне немовля (≥ 4000 г) від індексної вагітності, мали на 40% більше шансів мати рецидив порівняно з жінками, у яких немовля було 2500–3999 г. Жінки, у яких вага до вагітності становила ≥ 86 кг, мали на 70% більше шансів мати рецидив ГЦД, з поправкою на вагу дитини при народженні під час індексної вагітності.

Висновки. Таким чином, із 651 досліджуваної жінки, 232 (35,6%) мали рецидив ГЦД під час наступної вагітності. 16 жінок з тих 232 мали діабет в проміжку між індексною і наступною вагітностями. Фактори, які були визначені в цьому дослідженні як прогностичні для рецидиву ГЦД: велика вага немовляти при народженні та вага матері до вагітності ≥ 86 кг. Велика вага немовляти при народженні під час індексної вагітності може свідчити про поганий контроль та/або погану дієту матері або може відображати тяжкість ГЦД, що може спричинити схильність жінок до рецидиву хвороби.

СПИСОК ЛІТЕРАТУРИ

1. «Biomedicine & Pharmacotherapy» volume 143, November 2021.
2. «Gestational diabetes mellitus. Risk factors, obstetric complications and infant outcomes» Department of Obstetrics and Gynecology, University of North Carolina at Chapel Hill, USA. 01 Apr 1998.
3. «Gestational diabetes: A clinical update» Ulla Kampmann, Lene Ring Madsen. 2015

**ВІДНОВЛЕННЯ ГОЛОСОВОЇ ФУНКЦІЇ ЛЮДИНИ ЗА
ФУНКЦІОНАЛЬНИХ ПОРУШЕНЬ**

Свириденко Вероніка Володимирівна

викладач

Київська дитяча школа мистецтв №1

Гайдаманчук Поліна Сергіївна

студентка

Київський університет імені Бориса Грінченка

Факультет музичного мистецтва і хореографії

м. Київ, Україна

Анотація: У статті розглянуто проблему порушення голосової функції людини, особливо працівників голосомовних професій. Розглянуто симптоми порушень голосової функції, причини їх виникнення, методи діагностики та лікування голосового апарату. Окремо зосереджено увагу на методах правильного відновлення функції голосових зв'язок та їх укріпленні відповідними тренувальними вправами, ефективність яких було перевірено авторами статті на власному досвіді.

Ключові слова: голос, голосові зв'язки, голосоутворення, дисфонія, афонія, гортань, носоглотка, діафрагма, фоніатрія, отолорінгологія, порушення голосової функції, відновлення голосу, легені, бронхи.

Голос – це звук, який створює людина за допомогою голосових зв'язок. Голосові зв'язки – це пара гнучких м'язів, розташованих в гортані і прикріплених до хрящів останньої. Процес голосоутворення відбувається при видиху повітря з легенів через рот і ніс, при цьому голосові зв'язки в зімкнутому стані вібрують і створюють в повітрі звукові хвилі. Голосовий апарат людини включає ротову порожнину, носову порожнину з навколоносовими пазухами, рот, гортань з голосовими зв'язками, трахею, легені, грудну клітку з дихальними м'язами і діафрагмою, м'язи черевної

порожнини.

Голос людини, поряд зі слухом і зором, є одним з основних механізмів спілкування. Тому в сучасному суспільстві проблеми з голосом сильно впливають на якість життя. А для спеціалістів деяких професій (співаків, акторів, мовників, учителів, педагогів, керівників підприємств, політиків, церковних служителів) голос до того ж є основним інструментом, який дозволяє їм повною мірою виконувати свої професійні обов'язки.

Основними причинами розвитку професійних захворювань голосового апарату є: систематична перевтома голосових зв'язок під час виконання професійних обов'язків та напружене видобування голосовими зв'язками звуків надмірної сили протягом тривалого часу. Означені дії можуть привести до втрати голосу та довгострокової професійної непридатності. Специфічні умови праці та погана гігієна голосу - куріння, алкоголь, запальні захворювання носоглотки та гортані - також впливають на функцію голосоутворення людини.

На тлі надмірного напруження голосових зв'язок виникають:

- часткова відсутність голосу (дисфонія на фоні насалії, дизартрії, стенозу гортані або запальних процесів у ротоглотці);
- повна відсутність голосу (афонія на фоні ринолалії, дизартрії, стенозу гортані або запальних процесів у ротоглотці).

Симптоми втрати голосу:

- характерна захриплість;
- людина повільно переходить до шепоту;
- повна афонія – відсутність голосу.

Порушення голосу є симптомом захворювання, що не обмежується гортанню. На формування звуку в голосовому апараті впливає стан багатьох органів: легенів, трахеї, бронхів, голосових зв'язок, ротової порожнини, носа і навколоносових пазух. Багато хронічних захворювань органів і систем, що не входять до складу голосового апарату, можуть порушувати його роботу навіть за відсутності будь-яких змін гортані, в тому числі: захворювання легенів, серцево-судинної, нервової та ендокринної -систем, стреси, перевтоми та багато

іншого. Тривале порушення голосу може призвести до тривалої втрати працездатності. Тому, при втраті голосу людині необхідно негайно звернутися до спеціалістів: лікаря-отоларинголога, лікаря-фоніатра, фонопеда. Лікар-фоніатр займається відновленням голосу людини та розвитком голосових навичок. Фонопед – це педагог у галузі логопедії, який займається різними порушеннями голосу і мови, «ставити голос» – допомагає відновити голосову функцію при її розладі.

Слід звернутися до лікаря-отоларинголога або фоніатра, якщо у Вас:

- захриплість голосу вранці або ввечері;
- погіршення тембру після тривалого використання голосу;
- тембр голосу після застуди не відновлюється більше тижня;
- Вам зроблено операцію з видалення щитовидної залози або інших органів ший, що призвело до зміни голосу;
- голос швидко втомлюється;
- знижується або підвищується тембр голосу;
- високий (дитячий) тембр голосу, що затримується у молодих чоловіків (тривала мутація);
- тривалий, виснажливий кашель, що не проходить;
- постійне бажання видалити мокротиння, що скупчилося;
- біль при ковтанні.

Відновлення голосу – це комплекс заходів, спрямованих на відновлення голосоутворюючої функції. Комплекс може включати медикаментозне лікування, хірургічне лікування, різні процедури та голосо-тренувальні вправи.

Під час лікування велика увага приділяється встановленню точної причини порушення голосу: проводиться ретельне обстеження всіх органів і систем, які відіграють роль у патології, після чого пацієнту надається комплексна терапія.

Методика лікування пацієнта залежить від причини втрати голосу:

- Голос, втрачений при застуді, можна вилікувати рясним питтям, протизапальними препаратами і пом'якшувальними засобами. Якщо хвороба

викликана бактеріями, призначають антибіотики.

– Відновлення голосу при ларингіті досягається комплексним застосуванням спеціальних препаратів і фізіотерапією.

– Після зриву голосу, голосовим зв'язкам слід надати спокій кілька днів, після чого виконувати голосо-тренувальні вправи з фонопедом.

– Відновлення голосу після куріння полягає у відмові від шкідливої звички і проведенні комплексу голосо-тренувальних вправ.

– Відновлення голосу після операції залежить від обсягу оперативного втручання. Але зазвичай потрібен курс реабілітації з фонопедом.

– Відновлення голосу після захворювання щитовидної залози включає лікування патології, яка викликала афонію, а також спеціальні вправи.

– Лікування втрати голосу, спричиненої пухлиною в гортані, полягає в хірургічному втручанні – пухлина повинна бути видалена.

– Лікування афонії, пов'язаної зі стресом та іншими психологічними причинами – передбачає прийом антидепресантів і заспокійливих засобів, включаючи психотерапію.

Отже - лікування полягає в усуненні симптомів основного захворювання.

Особам, що втратили голос, важливо звернути увагу на *дотримання повного голосового спокою кілька днів*. Ні в якому разі не можна напружувати зв'язки і говорити «через силу» - це призводить до пошкодження голосових зв'язок і афонії, після чого буде дуже важко відновити голос у повному обсязі. Під час відновлення голосової функції - необхідно уникати вживання гарячих, гострих, солоних і холодних страв; не вживати алкогольні напої; цитрусові слід повністю виключити з раціону хворого – все це подразнює ротову порожнину та носоглотку, ускладнюючи лікування. Основний упор в лікуванні робиться на місцеві процедури, а також спеціальну голосову гімнастику – фонопедію. Використовуючи методи фонопедії в поєднанні з комплексною лікувальною терапією - лікар-фоніатр може швидко відновити втрачений пацієнтом голос. Для зміцнення голосових зв'язок використовуються розроблені спеціалістами-фонопедами ефективні комплекси голосо-тренувальних вправ.

При виконанні лікувальної гімнастики та інших процедур для відновлення голосових зв'язок необхідно виключити всі фактори, що викликають подразнення гортані, зокрема, відмовитися від тривалих телефонних розмов. Також, небажано говорити на холоді. Курцям треба кинути палити, бо вдихання нікотину може подразнювати голосові зв'язки. Поліпшити голос, або повністю відновити втрачений голос можна лише за умови суворого дотримання вказівок лікаря: регулярного виконання призначених лікувальних заходів, точного виконання вправ для відновлення голосу, дихальної гімнастики.

Методики відновлення голосових зв'язок

Для відновлення втраченого голосу лікарі призначають спеціальні дихальні вправи. Реабілітацію голосових зв'язок слід розпочинати з виконання розслаблюючих зв'язки вправ для зняття з них зайвої напруги.

Для розслаблення голосових зв'язок найкращою є спеціальна вправа під назвою «*позіхаючий лев*». Для виконання цієї процедури - слід закинути голову назад, широко відкрити рота, після чого - спробувати створити звук, схожий на гучне позіхання, при цьому тональність звуку повинна змінюватись. Позіхання – найкращий спосіб розслабити горло, де розташовані голосові зв'язки.

Ще один ефективний спосіб розслабити зв'язки – зняти напругу з діафрагми. У цьому випадку використовуються спеціальні методики дихальної гімнастики, в тому числі система Стрельникової [1, с. 28] [2], яка використовується в провідних клініках і центрах нашої країни для лікування різних захворювань дихальної системи.

Комплекс вправ (дихальна гімнастика Стрельникової)

Вдих носом дуже швидкий і глибокий – за мить (як плеснути в долоні) максимально наповнити легені повітрям. Про видих не думайте – якщо ви правильно вдихнули, то він має статися сам собою, бажано через рот.

Усі вправи виконуються кількома підходами по 8 або 32 вдихи-рухи так, щоб у сумі ви виконали 96 вдихів-рухів у кожній вправі. Між підходами

відпочивайте від 3-х до 10-ти секунд. Рахувати треба подумки. Виконувати вправи – у ритмі стройового кроку. Вдих виконується одночасно з рухом.

«Долоньки» – стискаємо і розтискаємо долоні, тримаючи руки піднятими вгору і зігнутими в ліктях. (12 підходів по 8 вдихів-рухів).

«Погончики» – кулаки притискаємо до живота і потім різко опускаємо вниз, з зусиллям, наче віджимаємося від підлоги.

«Насос» – поклони в пояс. Ноги на ширині плечей. Руки тягнемо до підлоги, але не торкаємось її. Спиною круглою, не випрямляємо її повністю, повертаючись у вихідне положення.

«Кішка» – присідання одночасно з поворотом корпусу (ніби «вкручуємось в підлогу»). Чергуйте повороти вліво та вправо. Ноги розставлені трохи більше, ніж на ширині плечей і не відриваються від підлоги.

«Обійми плечі» – пальцями рук візьміться за плечі. Лівою рукою за ліве, правою – за праве. Потім «кидайте» долоню до протилежного плеча, обіймаючи себе (долоня лягає на протилежну лопатку, зап'ястя - на плече). При перехрещуванні рук – чергуйте руку зверху.

«Великий маятник» – виконуйте нахили, як у вправі «Насос» (руки тягнуться до підлоги) і без зупинки приєднайте до них нахили назад (злегка прогнувшись у попереку), обіймаючи руками плечі, як у вправі «Обійми плечі».

«Поворот голови» – повороти голови вліво та вправо.

«Вушка» – нахили голови до лівого та правого плеча.

«Маятник головою» – нахили голови вперед і назад (дивимося в підлогу, дивимося в стелю).

«Перекати» – Ліва нога попереду, пряма, права – ззаду, зігнута в коліні, поставлена на носок. Вага тіла на лівій нозі, корпус тіла прямий, правою ногою торкаємося підлоги, аби не втрачати рівновагу. З подихом трохи присідаємо на лівій нозі і переносимо вагу тіла на праву ногу (назад), з подихом трохи присідаємо на правій нозі і знову переносимо вагу тіла на ліву і т.д.

«Кроки» – Встаньте прямо, поставте ноги трохи вужче, ніж на ширину плечей (вихідне положення). **«Передній крок»:** підніміть ногу зігнуту в коліні

вперед на рівень живота, а на опорній нозі злегка присядьте, потім поверніться у вихідне положення. **«Задній крок»:** п'ятою ноги «вдарте» себе по сідниці, а на опорній нозі злегка присядьте, поверніться у вихідне положення. Чергуйте ноги з кожним вдихом-рухом.

Вправи для розслаблення голосового апарату

- Ко –ко –ко, Ку –ку –ку, Ке – ке – ке. (Вимовляти чітко).
- Крро –крро, Крру –крру; Крро – о –о, Крру – у – у.
- Ррр, Бр, Др. (Приголосний звук «р» протягувати).
- Д –д –д, Д –д –д –до, Д –д –д –ду. (Приголосний звук вимовляти коротко).
- Ді –ді –ді, Де –де –де, До –до –до, Ду –ду –ду, Да –да –да . (Два перших склади вимовляти коротко, на останньому складі – невеликий наголос).
- О –о –о, У –у –у, І –і –і, Е –е –е.
- О –о –ооо, У –у –ууу, І – і –ііі, Е –е–еєє. (Два перших звука промовити коротко, третій – глісандо вгору)
- Інтонація згоди (Угу), незгоди (У-у) (Виконувати закритим ротом).
- (Заколисувати дитину) М – м – м – м.
- (Заколисувати на всіх голосних) Ма – а – а – а, Мо, Му, Ме, Мі, Ми.
- Ммм –о, Ммм –у, Ммм – а, Ммм – е, Ммм – і, Ммм – и.
(Приголосні тягнути, голосний – коротко)
- Ммо –mmo, Мму –mму, Мма –mma, Мме – mме, Ммі – mмі,
Мми - mми.
- Ммо – mмо – mмо, Мму – mму – mму
- Мію –мію, Міє – міє.
- Мм-нну – Мм-нно – Мм-нна – Мм-нне – Мм-нні – Мм-нни.
- Мм –нну-лі , Мм-нно-лі , Мм-нна-лі, Мм-нне-лі , Мм-нні-лі,
Мм-нни-лі.
- Мам, меду нам (Ммам-ммеду-ннамм).
- Ба – мм, Бо – мм, Бу – мм, Бе – мм, Бі – мм, До – нн.
- Брр – а, Брр – о, Брр – у, Брр – е, Брр – і, Брр – и.

- Н-н-н; Ннн – да, Ннн – до, Ннн– ду, Ннн – де, Ннн – ді, Ннн – ди.
- Мі – мі – мі, Мо – мо – мо, Му – му – му, Ма – ма – ма.
- Ні – на – но; Бі – ба – бо.
- Рахунок на одному видиху: 1, 2, 3,...5...10.
- Як гудок корабля на видиху наспівно тягнути «Б-у-у-у».
- На одному диханні: Ба-Бо-Бу-Бе-Бі-Би; Ва-Во-Ву-Ве-Ві-Ви;
Да-До-Ду-Де-Ді-Ди; Ка-Ко-Ку-Ке-Кі-Ки; Ла-Ло-Лу-Ле-Лі-Ли;
Ра-Ро-Ру-Ре-Рі-Ри; Са-Со-Су-Се-Сі-Си, Ма-Мо-Му-Ме-Мі-Ми.

1 Контролювати вібрацію грудної клітини,

2 Направляти звук вгору, вище голови (на вершину гори).

3 Зміна наголосу на кожен склад: **Ба**-Бо-Бу-Бе-Бі-Би; Ба-**Бо**-Бу-Бе-Бі-Би; Ба-Бо-**Бу**-Бе-Бі-Би, Ба-Бо-Бу-**Бе**-Бі-Би, Ба-Бо-Бу-Бе-**Бі**-Би, Ба-Бо-Бу-Бе-Бі-**Би**; **Ва**-Во-Ву-Ве-Ві-Ви, Ва-**Во**-Ву-Ве-Ві-Ви, Ва-Во-**Ву**-Ве-Ві-Ви, Ва-Во-Ву-**Ве**-Ві-Ви, Ва-Во-Ву-Ве-**Ві**-Ви, Ва-Во-Ву-Ве-Ві-**Ви**...

- Ба-ба-ба-ба-**ба**, Во-во-во-во-**во**, Ду-ду-ду-ду-**ду**, Ке-ке-ке-ке-**ке** ...

- **БУ**ууу – **БОУ**ууу – **БА**ууу – **БЭ**ууу – **БИ**ууу – **БИ**ууу. (Вимовляти у низькому, а потім у високому регістрах, направляючи звук у резонатор).

Фонопедичні методики фонопеда-отоларинголога Віктора Ємельянова

1 Безшумно дихайте на долоні, щоб тільки відчутти потік повітря.

2 Намагайтеся «шипіти» гортанню: зробіть вдих носом і шумний видих (не повинно бути чути жодних звуків, крім шипіння).

3 Вправа «скрип»: зробіть вдих носом і «скрипіння» гортанню на видиху.

4 Вправа «скрип» з переходом на звук «а» в низькому регістрі, на широкій посмішці (як у манері виконання народних пісень).

5 Вправа «скрип», перехід на «а» (у народній манері) у низькому регістрі, потім – на «у» (в академічній манері) у високому регістрі.

6 Вправа «скрип», – роблячи його, намагайтеся вимовити послідовно звуки «а», «у», «ой!» («ой!» – крикнути, ніби дивуючись).

Людам з частковою втратою голосу доцільно виконувати такі вправи:

1. Вправа виконується навприсядки, відстань між колінами не повинна перевищувати 2-х кулаків, при цьому спина повинна бути рівною, а руки на колінах. Перебуваючи в цьому положенні необхідно глибоко видихнути, максимально напружуючи руки, горло та шию. Через 6-10 секунд можна розслабитися і зробити декілька звичайних вдохи-видохи, після чого - повторити глибокий видих. Вправу потрібно виконати 6-10 разів. (Вправу можна повторювати періодично через кілька годин).

2. Спочатку потрібно лягти на спину і дихати так, щоб живіт був задіяний. Потім потрібно затримати дихання і повільно видихнути, вимовляючи при цьому звук «С». Вправа виконується близько 5 хвилин, після чого на видиху слід вимовляти звуки «З» і «Ш».

3. Наступним етапом цієї серії вправ є вимова звуку «М» на видиху. При цьому положення тіла залишається таким же, як і в попередній вправі.

4. Після цього спробуйте якомога довше наспівувати букву «М», якнайдовше протягуючи звук. Довжина цієї вправи не менше 5 хвилин.

5. Потім слід тягнути звук «Н» з відкритим ротом, при цьому стежити, щоб звуки літери вимовлялися без деренчання.

Дихальні вправи

– Вдих і видих носом, на видиху тягнемо звук І - І - І (повторити 6 разів).

– Вдих через ніс – видих через рот, на видиху тягнемо звуки А-А-А; С-С-С; Ш...; З...; Ф...; Х....

– Вдих через ніс, видих через ніс за три поштовхи.

– Вдих через ніс, видих через рот (тихо видихнути в долоні, ніби гріючи руки на холоді - щоб просто відчути потік повітря).

– Дихання носом, видих нагадує дію з охолодження диханням гарячого чаю;

– Вправа «Позіхаючий лев»: слід закинути голову назад, широко

відкрити рота, після чого - спробувати створити звук, схожий на гучне позіхання, при цьому тональність звуку повинна змінюватись. Вдих має бути глибоким.

– Вдих і видих через ніс (вдих - швидкий, не дуже глибокий, видих - подовжений).

– Вдих через ніс, видих через нещільно стиснуті губи.

– Вдих через ніс, видих через міцно стиснуті губи (видихаючи - з зусиллям проштовхувати повітря через міцно стиснуті губи).

– Вдих через рот, видих через ніс.

– Вдих і видих спочатку однією половиною носа, потім - іншою (по черзі).

– Вдих через одну ніздрю, видих через другу ніздрю (по черзі).

– Вдих через ніс, уповільнений видих через ніс з посиленням в кінці видиху.

– Вдих через ніс, видих через ніс поштовхами (на мить затримуючи дихання - виштовхувати повітря невеличкими порціями).

– Роздути щоки, як куля. Швидко «виштовхнути» повітря через «губи складені трубочкою».

– Беззвучно сказати «И». Говорити цей звук треба не глибоко, а біля коренів верхніх зубів (як під час позіхання). Вправа стимулює м'язи м'якого та твердого піднебіння.

– «Мичання». Мичати близько, «на зубах», щоб відчувати вібрацію на губах. Губи слабо зімкнуті, а зуби не стиснуті. Добре перед «мичанням» відкрити нешироко рот, а потім зімкнути тільки губи. Мичати на хорошому продику. Після «мичання» потягнути звук на хорошому продику, через вільне горло. Тримати його близько до зубів та губ. Звук не «поглиблювати»: М — З — // Н — В —.

– Присідати, одночасно з різким видихом вимовляючи: «Ох-ах». Не поспішати. Спокійно робити вдих. Присідати з видихом, вставати з вдихом.

– «Скрип». Вдихнути через ніс, а на видиху створити гортанню «скриплячий» звук.

ЛІТЕРАТУРА

1. Здоров'язбережувальні технології у вокальній практиці: методичний посібник / Уклад. О. О. Карпенко. Слов'янськ: Вид-во Б.І.Маторіна, 2020. 59с.

2. Щетинин М. Н. Дыхательная гимнастика А. Н. С трельниковой. Москва : Метафора, 2010. 376 с.

ПОЛОГОВІ ТРАВМИ. ПРИЧИНИ ТА НАСЛІДКИ

Тимошина Ольга Віталіївна,
Асистент кафедри педіатрії,
неонатології та дитячих інфекцій,
Єременко Артем Віталійович
Юрченко Артем Олександрович
Студенти 6 курсу,
Конюшевська Алла Анатоліївна,
К.мед.н., доцент кафедри педіатрії,
неонатології та дитячих інфекцій,
Донецький національний медичний університет
м. Кропивницький, Україна

Анотація: Пологова травма (ПТ) - це порушення цілості та розлади функцій тканин і органів плоду внаслідок механічного впливу, що виникає під час пологів.[1] Проблема ПТ новонароджених залишається однією з найактуальніших сучасної медицини та привертає увагу педіатрів, акушерів та неврологів у всьому світі. Незважаючи на те, що вже досягнуті значні успіхи у галузі пологової допомоги, частота цих патологій залишається високою. Актуальність вивчення цієї проблеми визначається високою летальністю новонароджених, а й значною частотою залишкових явищ.

Ключові слова: новонароджені, пологова травма, кефалогематома, парез Дюшена-Ерба, перелом ключиці.

Загальними провідними причинами пологової травми є: невідповідність розмірів плоду розмірам малого тазу вагітної, пологи при терміні гестації менше 32 тиж. і більше 42 тиж.; аномальне передлежання плоду, тривалість пологів (як стрімкі, так і затяжні), акушерська допомога (надмірна тракція, накладання акушерських щипців, вакуум-екстрактора та ін.).[2] Сприяючі стани такі як тривала гіпоксія, порушення харчування та зростання плода, внутрішньоутробні інфекції також збільшують ймовірність пологового

травматизму навіть при нормальному перебігу пологів. [3] Частота тяжких ПТ коливається від 2 до 7 на 1000 народжених живими. [4]

Залежно від локалізації ушкодження та переважного порушення функцій виділяють основні родові травми м'яких тканин, кістково-суглобової системи, внутрішніх органів, центральної та периферичної нервової системи.

Нами спостерігалися такі РТ, як: кефалогематома, парез Дюшена-Ерба та переломи ключиці.

Кефалогематома - крововилив між зовнішньою поверхнею кісток черепа та окістям, що покриває їх. Виникає при проходженні дитини по родових шляхах. Виглядає як припухлість, що височіє над поверхнею шкіри голови (бо під шкірою і окістям скупчилася кров). Розміри можуть бути різні. На стан дитини наявність кефалогематоми здебільшого не позначається. За відсутності ускладнень кефалогематома розсмоктується самостійно через 6-8 тижнів. [5, 8]

Парези та паралічі Дюшена-Ерба розвиваються при травмі С5-С6 сегментів спинного мозку. Для клінічної картини характерно: голова може бути нахилена у бік ураження за рахунок травматичної кривошийї, уражена кінцівка розташована вздовж тулуба, розігнута в ліктьовому суглобі, повернута всередину, ротована у плечовому суглобі, пронована у передпліччі. Кисть - у долонному згинанні, повернута назад і назовні. Знижений м'язовий тонус у проксимальних відділах, що ускладнює відведення плеча, поворот його назовні, підйом до горизонтального рівня, згинання в ліктьовому суглобі та супінацію передпліччя. При положенні дитини на долоні обличчям донизу паретична кінцівка звисає, а здорова рука відокремлюється від тулуба глибокою поздовжньою складкою (симптом «лялькової ручки»). У пахвовій області відзначаються велика кількість складок у вигляді острівця (пахвовий острівець) і шкірна перетяжка в проксимальному відділі паретичного плеча. Пасивні рухи у пошкодженій кінцівці безболісні, може бути виявлений симптом «кляцання». Знижені рефлекси Моро, Бабкіна та хапальний, відсутній сухожильний рефлекс із двоголового м'яза. Найчастіше проксимальний параліч Дюшена - Ерба виникає праворуч, можливий і двосторонній. [6, 8]. Перелом ключиці у

новонароджених часто пов'язаний з патологічними пологами. Перелом зазвичай локалізується в середній третині діафізу і може бути повним або неповним. При огляді області перелому відзначається незначна припухлість м'яких тканин на боці ушкодження за рахунок набряку, усунення уламків та гематоми.

Травми кінцівок спостерігаються частіше у новонароджених з великою масою тіла та широкими плечима (наприклад, у дітей з діабетичною фетопатією), а також при утрудненому витягуванні ручок (тазове передлежання плода). При переломі ключиці, як правило, відсутнє усунення уламків. При пальпації в перші години та дні життя визначається крепітація, кісткова мозоль формується до кінця 2 тижня. Загальний стан дитини не порушено, активні рухи руки обмежені. Необхідна пов'язка, що фіксує руку та тулуб. Прогноз добрий. [7, 8]. На базі КНП «Перинатальний центр м. Маріуполя» нами було проведено дослідження частоти випадків ПТ серед новонароджених за 2019-2021 роки. За 2019 рік народилося живими 1237 дітей, серед яких ПТ було діагностовано у 35, що становить 12,6% від загальної кількості новонароджених, із них доношених 33 (95%), недоношених 2 (6%). До них відносяться: кефалогематоми – 31 (88%), парез Ерба – 1 (3%), перелом ключиці – 3 (9%).

За 2020 рік виявлено народилося живими 1154 дитини, серед яких ПТ у 26, що становить 9,6%, в тому числі серед доношених 24 (92%), недоношені 2 (8%). Були виявлені: кефалогематоми – 25 випадків (96%), парез Ерба – 1 (4%).

У 2021 році зафіксовано 23 випадки – 9,5% з 1138 новонароджених живими. Серед доношених 21 (91%), недоношених 2 (9%). Травми: кефалогематоми – 19 (83%), парез Ерба – 1 (8,5%), перелом ключиці – 1 (8,5%).

Проаналізувавши статистику ми можемо зробити висновок, що частота пологових травм з кожним роком знижується, що означає, що підвищується рівень професіоналізму ведення пологів та допомоги у розродженні.

Профілактика та ефективне лікування ускладнень, що виникають протягом пологів і негативно впливають на здоров'я матері та дитини є пріоритетним завданням при розробці методів оптимізації процесу пологової

допомоги в акушерській практиці в даний час.

СПИСОК ЛІТЕРАТУРИ.

1. Ukrainian Scientific Medical Youth Journal/Український науково-медичний молодіжний журнал – [Електронний ресурс]. 2014р.: - Режим доступу: <https://mmj.nmuofficial.com/index.php/journal/article/view/605/492>
2. Євтушенко С.К., Морозова Т.М. Родові травми нервової системи //Міжнародний неврологічний журнал. 2011. – № 3(41).
3. Клоерті Д.П., Ейхенвальд Є.К., Старк Є.Р. Посібник з неонатології - Київ, 2010. - С.248-258
4. Шабалов Н.П. Неонатологія: навч. посібник: в 2 т. - 5-е вид., Випр. та дод. – М.: МЕД прес-інформ, 2009. – С. 542-555.
5. Стефанкіна Є. В. Велика енциклопедія. Дитячі хвороби від А до Я. Медіа Груп, 2007. – 544 с. - (Абетка матері). С 79 ISBN 978-5-373-00574-6 М.: ОЛМА -385
6. Неонатологія: підручник / А. К. Ткаченко [та ін.]; за ред. А. К. Ткаченка, А. А. Устинович. - Мінськ: Вища школа, 2021. - 575 с. : іл. ISBN 978-985-06-3307-1. - 124
7. Айламазян Е. К. А38 Акушерство: підручник для медичних вузів / Е. К. Айламазян. - 8-е вид., Випр. та дод. Санкт-Петербург: СпецЛіт, 2014. 543 с.: іл. -ISBN 978-5-299-00590-5 - 416
8. Довідник MSD Manuals – [Електронний ресурс : – Режим доступу:<https://www.msdmanuals.com/ru/professional/pediatrics/perinatal-problems/birth-injuries>
9. Педіатрія : підручник для студ. вищих мед. навч. закладів IV рівня акред. / за ред. проф. О. В. Тяжкої. - Вид. 5-ті. випр. та допов. – Вінниця: Нова Книга, 2018. – 1152
10. Педіатрія. Підручник (2-ге вид., випр. та доп.) / Майданник В. Г. Харків: Фоліо, 2002. - 1125 с.

УДК : 617.542-009.7-079.4

ОСНОВНІ ПРИЧИНИ ТА ДИФЕРЕНЦІЙНА ДІАГНОСТИКА БОЛЮ У ГРУДНІЙ КЛІТЦІ

Шумко Галина Іванівна,

к.мед.н., доцент кафедри

внутрішньої медицини,

клінічної фармакології та професійних хвороб

Швець Орест Васильович,

Студент

Буковинський державний медичний університет

Чернівці, Україна

Анотація. Біль у грудній клітці – це універсальний симптом для широкого спектра захворювань внутрішніх органів, нервової і кровоносної системи, а також патології опорно-рухового апарату. Встановлено, що до 40 % людей будь-коли відчували біль в грудях впродовж життя. Останніми роками до лікарів звертаються від 25 до 40 % пацієнтів з болем в грудній клітці. Серед них 25 % – це ургентні госпіталізації, 5 - 10 % – звернення до відділень невідкладної допомоги, 1 % – звернення до сімейних лікарів.

У грудній клітці знаходяться життєво важливі органи, тому біль даної локалізації часто є основним симптомом ряду загрозливих життю людини захворювань, що обумовлює необхідність диференційної діагностики небезпечних станів, а також своєчасну та адекватну їх корекцію. Найбільш небезпечні для життя причини пов'язані з серцево судинною та дихальною системами.

Ключові слова: кардіалгія, міокардит, інфаркт міокарда, тромбоемболія легеневої артерії, нейроциркуляторна дистонія, пневмоторакс.

Больовий синдром у грудній клітці може бути зумовлений різними причинами та захворюваннями. Оскільки прогностично найважливішими причинами виникнення болю в грудній клітці є захворювання серцево судинної

системи, першочергово слід проводити диференційну діагностику саме серед них.

Кардіалгії характеризують колючими, пекучими, ниючими, стискаючими та іншого характеру болючими відчуттями в ділянці серця. Вони можуть іррадіювати у ліву половину грудної клітки, ліву руку та ліву лопатку. Біль може швидко минати, бути нетривалим (хвилини, години) або ж досить тривалим (дні, тижні, місяці).

Часто біль у грудях класифікують на: типову стенокардію, атипичну стенокардію та некардіальний біль. Біль за грудиною стискаючого характеру, що віддає в нижню щелепу, ліву руку і лопатку; виникає при фізичних навантаженнях, дії стресових чинників чи у стані спокою; триває від кількох хвилин до 15 хвилин; проходить упродовж кількох хвилин після припинення дії провокуючих факторів або прийому нітратів; характерний для типової стенокардії [1, 4].

У разі інфаркту міокарда біль за грудиною іррадіює у ліву половину шиї, нижню щелепу, ліву руку, ліву лопатку, триває більше 15 - 20 хвилин та не усувається прийомом нітрогліцерину. Супроводжується блідістю, холодним потом, нудотою, блюванням, артеріальною гіпотонією, страхом смерті. Діагноз встановлюють на підставі даних електрокардіограми (ЕКГ) та вмісту у крові маркерів пошкодження міокарда (тропонінів Т і І). Ехокардіографічними ознаками при інфаркті є зниження фракції викиду лівого шлуночка, локальні гіпо- та акінези міокарда [3, 5].

Для больового синдрому при міокардитах різного генезу характерний біль за грудиною тупого, ниючого або колючого характеру. Він досить тривалий, не пов'язаний із фізичним навантаженням та не зникає після прийому нітрогліцерину. Диференційно - діагностичне значення має зв'язок захворювання з інфекцією або впливом токсичної речовини з відповідними лабораторними змінами в цей період. На ЕКГ спостерігаються неспецифічні зміни сегмента ST і зубця T. Характерним є їх поступове формування і зворотна динаміка впродовж декількох днів, на відміну від ішемії, коли нормалізація

графіки ЕКГ спостерігається через 2 - 10 хвилин після початку нападу [2].

При гіпертрофічній кардіоміопатії больові відчуття не настільки пов'язані з фізичним навантаженням, як при ішемічній хворобі серця (ІХС) та можуть зменшуватись у разі холодної погоди. У такого хворого будуть спостерігатися явища серцевої недостатності, а на рентгенограмі та ехокардіографії буде збільшення розмірів серця за рахунок гіпертрофії або дилатації [2, 3].

Больовий синдром при гострому перикардиті зумовлений головним чином запаленням парієтальної плеври. Він зазвичай яскраво виражений при інфекційних перикардитах і має значно нижчу інтенсивність або взагалі відсутній при асептичних. Характерними є локалізація болю за грудиною в нижній її частині, наявність пульсуючого болю в ділянці епігастрію та лівого плеча внаслідок подразнення діафрагмального нерву. Характер болю тупий, монотонний, може тривати годинами й навіть днями. Внаслідок залучення у запальний процес плеври, він може посилюватись при глибокому диханні, ковтанні, кашлі, рухах і в положенні лежачи та зменшуватись в положенні сидячи з нахилом тулуба вперед. При об'єктивному обстеженні хворий знаходиться в положенні з нахиленим вперед тулубом, спостерігається задишка, набухання шийних вен що посилюється на вдосі. При аускультатії чути шум тертя плеври, а іноді й перикарда, тони серця різко ослаблені. На ЕКГ виявляється зниження вольтажу зубців, конкордантний підйом сегмента ST дугою донизу. Диференційно - діагностичне значення мають ознаки основного захворювання, ускладненням якого є перикардит. Слід мати на увазі, що асептичний перикардит може бути ускладненням інфаркту міокарда [3, 4, 6].

Клапанні вади серця також супроводжуються больовими відчуттями в грудній клітці, особливо при аортальному стенозі де біль має характер стенокардитичного (внаслідок зменшення кровонаповнення коронарних судин). Діагноз підтверджують на основі характерних шумів, а також електрокардіографічних, рентгенографічних, ехокардіографічних ознак гіпертрофії відповідних відділів серця та патології клапанного апарату [5].

Біль при розшаровуючій аневризмі аорти виникає внаслідок тиску

утвореної під інтимою гематоми на нервові закінчення, що знаходяться в адвентиційному шарі. Він локалізується за грудниною та іррадіює у спину (іноді шию, живіт та ноги). На відміну від тромбоемболії легеневої артерії (ТЕЛА) та інфаркту міокарда біль не супроводжується серцевою або дихальною недостатністю. Може спостерігатися неоднаковий пульс на каротидних, променевих і стегнових артеріях. Артеріальний тиск часто підвищений і, як і пульс, не однаковий на обох руках. Важливе диференційно - діагностичне значення мають ознаки аортальної недостатності, насамперед при аускультативній. Діагноз встановлюють за візуалізації розшарування аорти при виконанні ехокардіографії серця, а краще черезстравохідної та магнітно - резонансної томографії [1, 2].

З некардіальних варіантів виникнення болю у ділянці серця досить часто зустрічаються вертеброгенні кардіалгії. Вони виникають внаслідок стиснення нервових корінців внаслідок дегенеративних змін шийного та грудного відділів хребта. Цей біль досить тривалий та інтенсивний. Характерною ознакою є посилення болю при натягу нервів (згинання і розгинання шиї або згинання та відведення кінцівки при одночасному повороті голови). Також спостерігається болючість м'яких тканин по ходу міжреберних проміжків [3,5].

При оперізуючому лишайі біль може наступати перед появою висипу, що ускладнює раннє встановлення його причини. Найчастіше він односторонній і локалізується в зоні іннервації міжреберних нервів[1].

Біль при захворюваннях стравоходу, діафрагми, шлунку, дванадцятипалої кишки, жовчного міхура та підшлункової залози також може бути схожим на стенокардитичний. Однак для даного болю характерним є зменшення (пептична виразка) або посилення інтенсивності після прийому їжі. Хворий також може скаржитись на нудоту, блювання, печію та відрижку. За наявності діафрагмальних кил біль може посилюватись при переході тіла у горизонтальне положення. Для уточнення діагнозу проводять ультразвукове дослідження органів черевної порожнини, рентгенографію з барієм та езофагофіброгастродуоденоскопію. У деяких випадках можуть призначати

РН-метрію, стравохідну манометрію та колоноскопію [4, 7].

При гострих ураженнях органів дихання біль за грудиною виникає внаслідок залучення до патологічного процесу парієтальної плеври, трахеї або великих бронхів, тоді як легенева паренхіма та вісцеральна плевра позбавлені больових рецепторів. Біль при цьому може локалізуватися як в осередку ураження так і за грудиною в нижній її частині (внаслідок подразнення діафрагмального нерву). Він має гострий, колючий характер і пов'язаний із диханням, кашлем та рухом [7].

При плевриті та плевропневмонії біль може супроводжуватися задишкою, підвищенням температури тіла й ознаками інтоксикації. Характерними є зміни при аускультатії (шум тертя плеври та крепітація при пневмонії), запальні зміни у формулі крові, а також рентгенологічні зміни [4].

При спонтанному пневмотораксі зв'язок болю з диханням і кашлем відзначається, як правило, лише на початку захворювання. Надалі зміщення органів середостіння може викликати тупий постійний біль у ділянці грудини та шиї. Біль при цьому супроводжується задишкою, яка зазвичай турбує більше, ніж біль. Періодично виникає сухий кашель. Посилення задишки і болю свідчить про напружений пневмоторакс, який потребує термінової пункції [7].

Біль при масивній ТЕЛА зумовлений легеневою гіпертензією та розтягненням легеневої артерії. Він також локалізується за грудиною, але не має типової іррадіації, як при інфаркті міокарда. У випадках закупорки тромбом дрібних гілок легеневої артерії з розвитком інфаркту сегмента легені, біль пов'язаний з подразненням плеври і може виникати через певний проміжок часу від початку захворювання. Характерними особливостями є поєднання болю з ціанозом і задишкою, підвищення центрального венозного тиску та ознаки венозного застою в легенях. Часто у хворого виникає кровохаркання, але це не є постійним симптомом і його відсутність не виключає діагнозу ТЕЛА. В анамнезі може визначатися варикозне розширення вен нижніх кінцівок, тромбофлебіт, перенесене хірургічне втручання, тривала іммобілізація. Підтвердити діагноз дозволяють підвищення з першої доби

захворювання рівня лактатдегідрогенази, Д-димеру за нормального рівня креатинфосфокінази, а також характерні електрокардіографічні й рентгенологічні зміни, які, проте, у частині випадків можуть бути відсутні. Для верифікації діагнозу можна використовувати сканування легень і ангіопульмонографію [2, 3, 7].

Біль при тиреотоксикозі та гіпотиреозі потребують диференційної діагностики з ІХС. При тиреотоксикозі паралельно з больовими відчуттями буде спостерігатися тахікардія, тремор, пітливість, порушення сну, емоційна лабільність, витрішкуватість, а у крові буде підвищений рівень тиреотропних гормонів [3].

Біль у грудях може бути пов'язаний з нейроциркуляторною дистонією, при цьому крім больового синдрому спостерігаються ще тахікардія, астеноневротичний, іпохондричний, вегетативний, синдром дихальних розладів та ін. Поява болю найчастіше пов'язана зі стресом або гормональною перебудовою (вагітність, клімакс) при цьому ніяких органічних змін з боку серця не виявляють [5, 6].

Отже, біль в грудній клітці може бути з різних причин, і не обов'язково тільки серцевого походження. Потрібно пам'ятати, що причин виникнення болю може бути декілька у одного пацієнта, отож клініка при цьому може бути дещо зміненою. Тому необхідно правильно провести диференційну діагностику та визначитись причиною появи болю, щоб не пропустити загрозові для життя стани.

ЛІТЕРАТУРА:

1. Внутрішні хвороби: у 2 частинах / За редакцією Л. В. Глушка. Медицина. – 2019 – 1 ч. 680 с., 2 ч. 584 с.
2. Диференційна діагностика при болі в грудній клітці Мостбауер Г. В., Сичинава Д.Ш. лекція Ч.1,2. – Therapia 1, 2. – 2013.
3. Сучасні класифікації та стандарти лікування захворювань внутрішніх органів. Невідкладні стани в терапії. Аналізи: нормативні

показники, трактування змін / За ред. проф. Ю. М. Мостового. – 28-ме вид., змін. та доповн. – Київ: Центр ДЗК, 2021. – 792 с.

4. Хухліна О. С. Внутрішня медицина та професійні хвороби: діагностика та лікування: Навчальний посібник. Вид. 4-те перероблене. Чернівці: БДМУ, 2020.

5. Cooper A., Calvert N., Skinner J. et al. Chest pain of recent onset: Assessment and diagnosis of recent onset chest pain or discomfort of suspected cardiac origin. Full Guideline // London: National Clinical Guideline Centre for Acute and Chronic Condition. – 2010.

6. Nichols M., Townsend N., Scarborough P. and Rayner M. British Heart Foundation Health Promotion Research Group. Leal J., Luengo-Fernandez R., Gray A. Health Economics Research Centre. Editors: Logstrup S., O’Kelly S. European Cardiovascular Disease statistics. 2012 edition // Published by the European Heart Network AISBL and European Society of Cardiology. – 2012.

7. Eslick G.D., Jones M.P., Talley N.J. // Aliment Pharmacol. Ther. – 2003. Vol. 17. – P. 1115-1124.

PHARMACEUTICAL SCIENCES

МАРКЕТИНГОВІ ДОСЛІДЖЕННЯ ФАРМАЦЕВТИЧНОГО РИНКУ НООТРОПНИХ ЛІКАРСЬКИХ ЗАСОБІВ В УКРАЇНІ

Бублик Ольга Д.

магістрант кафедри фармації та технології органічних речовин
ДВНЗ "Український державний хіміко-технологічний університет"

Задорожній Павло В.

кандидат хімічних наук, доцент
доцент кафедри фармації та технології органічних речовин
ДВНЗ "Український державний хіміко-технологічний університет"

Кисельов Вадим В.

кандидат хімічних наук, доцент
доцент кафедри фармації та технології органічних речовин
ДВНЗ "Український державний хіміко-технологічний університет"

Охтіна Оксана В.

кандидат технічних наук, доцент
доцент кафедри фармації та технології органічних речовин
ДВНЗ "Український державний хіміко-технологічний університет"

Харченко Олександр В.

доктор хімічних наук, професор
завідувач кафедри фармації та технології органічних речовин
ДВНЗ "Український державний хіміко-технологічний університет"

Порушення когнітивних функцій є найпоширенішим неврологічних розладів: у світі налічується 47,5 млн. людей з деменцією зі щорічним приростом 7,7 млн. нових випадків. Експерти вважають, що загальна кількість таких хворих складе 75,6 млн. осіб у 2030 році і потроїться до 2050 року [1].

Таким чином, одним із завдань сучасної нейрофармакології є розробка вискоєфективних і безпечних нейропротекторів для збереження і продовження активного творчого довголіття. Психофармакологічні засоби з ноотропною активністю або нейрометаболічні церебропротектори постійно привертають

увагу дослідників і лікарів-практиків. Теоретичний інтерес до цієї групи лікарських речовин обумовлений їх здатністю підсилювати як релейні, так і пластичні функції глутаматергічних синапсів головного мозку. Саме з впливом на пластичні функції, а також вираженим впливом ноотропів на метаболічні процеси в нервових і гліальних клітинах пов'язана висока терапевтична активність цієї групи лікарських речовин при різних видах амнезій, а також церебропротективна дія при ушкодженнях мозку різного генезу [2].

За даними Державного реєстру лікарських засобів України [3] на 1 січня 2020 року, загальний асортимент українського фармацевтичного ринку НЛП становить 24 діючі речовини за МНН, загальна кількість торговельних назв - 107, загальна кількість лікарських препаратів з урахуванням різних форм, дозувань і фасувань – 757, серед них 40 % – закордонні препарати, 60 % - вітчизняні. Аналіз проводили за допомогою статистичних і маркетингових методів дослідження електронних і паперових джерел інформації про зареєстровані в Україні ноотропні лікарські засоби [3-5]. Серед країн за кількістю пропозицій у рейтингу лідирують Індія (21,7 %), Німеччина (12,7 %), Польща (10,8 %), Іспанія (9,1 %). Загальна кількість НЛП представлена 13 країнами (рис. 1). З усієї кількості НЛП частка монокомпонентних становить 95,4 %, решта (4,6 %) – комбіновані засоби. Аналіз за видами НЛЗ показав: в асортименті переважають таблетки (60 %), на другому місці – розчини (18 %), на третьому – капсули (10 %). За видом відпуску 7 % становлять ОТС-препарати, 93 % – препарати, що відпускаються за рецептом лікаря.



Рис. 1. Рейтингова шкала закордонних країн за кількістю зареєстрованих НЛЗ на ринку України (станом на 01.01.2018 р.), %.

На відміну від інших сегментів, ринок НЛП представлений в основному вітчизняними ЛЗ. На частку національних фармацевтичних компаній припадає майже 24 % продажів у грошовому вираженні. Треба відзначити, що середня роздрібна ціна на вітчизняну продукцію компанії протягом 2016–2017 рр. залишалася майже незмінною, а ціни на імпортні НЛП (зокрема, австрійський церебролізин) збільшилися на десятки відсотків, що призвело до падіння продажів у кількісному вираженні.

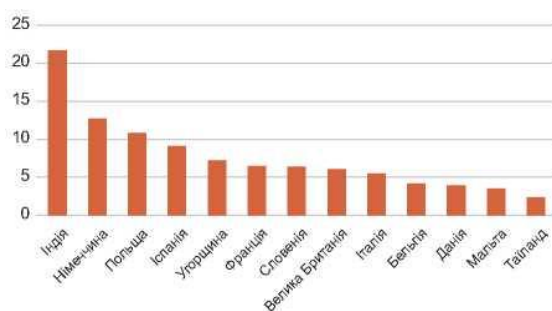

Рис. 2. Рейтинг продажу основних НЛЗ, що зареєстровані на фармацевтичному ринку України (станом на 2016–2017 рр.), %.

У вартісному рейтингу продажів НЛЗ у 2016–2017 рр. лідирує церебролізин (25,0 %), на другому місці – пірацетам (10,0 %), на третьому - фенотропіл (8,7 %) (рис. 2). Аналіз за видами НЛЗ показав: в асортименті переважають таблетки (60 %), на другому місці – розчини (18 %), на третьому – капсули (10 %) (рис. 3).

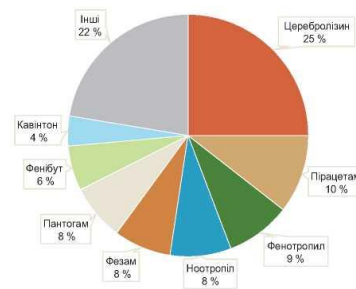

Рис. 3. Співвідношення лікарських форм зареєстрованого в Україні асортименту НЛЗ (станом на 01.01.2018 р.), %.

Таким чином, дослідження сучасного вітчизняного фармацевтичного ринку ноотропних лікарських засобів показали: в Україні зареєстровано 24 діючі речовини з переліку міжнародних непатентованих найменувань ВООЗ, що представлені 107 торговими найменуваннями. У кількісному вираженні

переважають вітчизняні препарати (60,2 %), але основний прибуток від продажів забезпечують імпортні фармакотерапевтичні ноотропні засоби (76 %).

Основними лікарськими формами ноотропних препаратів, що використовуються у вітчизняній практичній медицині, є пероральні (пігулки та капсули). Аплікаційні лікарські форми з ноотропними активними фармацевтичними інгредієнтами в Україні відсутні. Лідерами вартісного рейтингу продажів ноотропних лікарських засобів є церебролізін, пірацетам, фенотропіл.

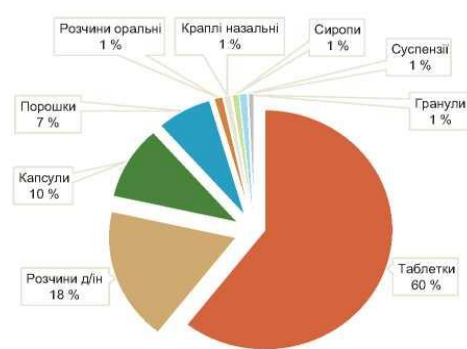
СПИСОК ЛІТЕРАТУРИ

1. Зупанец, І. А. Фармакодинамічні аспекти нейрогеропротекторного синергізму препарату «Олатропіл» [Текст] / І. А. Зупанец, С. К. Шебеко, І. А. Отришко // Український вісник психоневрології. - 2016. - Том 24, випуск 2 (87). – с.113-116.

2. Каук, О. І. Ноотропна терапія в корекції синдрому дефіциту уваги з гіперактивністю у дітей раннього віку [Текст] / О. І. Каук, В. І. Крупеня // Ліки-Людині. Сучасні проблеми фармакотерапії і призначення лікарських засобів : матеріали I Міжнародної науково-практичної конференції, Харків, 30-31 березня 2017 р. / НФаУ. – Харків, 2017. – С. 157–158.

3. Державний реєстр лікарських засобів України / Офіційний сайт. Інформаційний фонд [Електронний ресурс] // Режим доступу: <http://www.drlz.com.ua/>. - Заголовок з екрана.

4. Сліпченко, Г. Д. Кон'юнктурний аналіз асортименту ноотропних лікарських засобів, зареєстрованих в Україні [Текст] / Г. Д. Сліпченко, О. П. Півень // Соціальна фармація в охороні здоров'я. – 2018. – Т. 4, № 2. с. 9-17.

5. Ткачова, О. В. Порівняльний аналіз споживання засобів із ноотропною дією в Україні, Естонії та Норвегії [Текст] / О. В. Ткачова, Л. В. Яковлева, Я. О. Бутко // Фармацевтичний журнал. – 2020. - Т. 75, № 2. – С. 26-38.

CHEMICAL SCIENCES

UDC 678.6

VALIDATION OF THE INJECTION MOLDING PROCESS FOR THE RECYCLING OF MULTICOMPONENT WASTE POLYMERS

Prystynskiy Serhii

Postgraduate

Budash Yuriy

Professor, Dr. of Sci.

Kyiv National University of Technologies and Design

Abstract: In the article represents the results of validation, the injection molding process of multicomponent waste blend polyamide 6 (PA6GF30) and polycarbonate (RS) by the way of evaluate capability of the machine and the process. It was shown the possibility of reusing non-separated waste by injection molding with minor changes the main process's parameters and capability.

Key words: injection molding, polyamide, polycarbonate, multicomponent waste, validation, capability

It is known that polymer materials nowadays take a leading place and have a wide range of applications in every field of human activity. This became possible due to the unique properties of polymers, which make it possible not only to choose the method of the processing, but also to modify the materials to regulate the properties of the obtained products [1].

Nevertheless, a new problem arises, that is associated with the accumulation of waste of the polymer compositions, which are formed during production processes, maintenance of equipment with planned replacement of components, replacement of the equipment or means. One of the factors that complicates the process of recycling is the fact that the majority of waste is multi-component, the separation of which

requires the involvement of complex and expensive resources.

The work is devoted to the study of the possibility of reprocessing multi-component waste by the injection molding and the justification of the suitability of such a process by conducting validation with an assessment of its capability.

The blend for researching was obtained by mechanical regrinding waste from glass-filled polyamide (PA6GF30) and polycarbonate (RS) with a ratio of components of 90/10 wt.%. After preparing the raw materials, the components were made by injection molding according to the serial parameters for the original material (PA6GF30) with further correction for the secondary blend (PA6GF30/RS) on the "ENGEL e-victory" injection molding machine (IMM). Statistical parameter data were collected from the IMM control system that were further processed by the 6SIGMA method.

During the research, statistically significant changes in two indicators of the injection molding process were found. An increase in injection pressure (by 10.5%) and melt material buffer (by 21.7%) was recorded for the secondary blend PA6GF30/RS compared to the original PA6GF30 material. The rest of the process parameters did not undergo statistically significant changes from the processing parameters of the original polymer composition.

After processing data on these parameters, it was established that the capability (C_{mk}) of IMM decreased by 11.9% for the secondary blend PA6GF30/RS. However, despite this, the capability of the machine is acceptable and satisfies the requirements for process validation as a whole ($C_{mk} = 2.38$), which fulfills the condition $C_{mk} \geq 1.67$.

During the study of the capability (C_{pk}) of the process, no statistically significant changes were found, and the process meets the requirements ($C_{pk} > 2.0$) for the secondary processing of the PA6GF30/RS blend. Thus, the validation of the injection molding process for the processing of multicomponent waste of the PA6GF30/RS blend was successfully completed; the process is controllable and stable, subject to minor corrections of the main technological parameters.

The results obtained in the research thoroughly verify the possibility of

reprocessing multicomponent waste polymer composite materials by injection molding. This can have a positive impact on environmental aspects by reducing the proportion of unrecycled plastic waste and the financial performance of companies by saving up to >20% of material.

REFERENCES

1. Turaev, S. (2022). The role of polymer materials used in the development of automobile industry. *Asian Journal of Multidimensional Research*, 11(5), 284-288.

РОЗРОБКА РЕЦЕПТУРИ ТВЕРДОГО ДЕЗОДОРАНТУ У ФОРМІ СТИКУ

Попова Єлізавета Євгеніївна

студент

Лабяк Оксана Володимирівна

к.т.н., доцент

ДВНЗ «Український державний хіміко – технологічний університет»

м. Дніпро, Україна

Анотація: У роботі розкрито сутність дезодоруючих косметичних засобів, наведені основні групи компонентів дезодорантів, охарактеризовано склад розробленої рецептури твердого дезодоранту, відповідно до їх функціонального призначення, введено компоненти, що в синергії дають максимальний бактерицидний ефект, наведено відповідність показників якості вимогам діючого стандарту.

Ключові слова: дезодоруючий засіб, дезодорант, рецептура, компоненти, показники якості.

Мікроорганізми, що ведуть активну життєдіяльність на шкірі людини постійно розмножуються, провокуючи виникнення неприємних ароматів. Достатньо всього однієї краплі поту, щоб в умовах теплого, вологого середовища бактерії пожвавили діяльність, спровокувавши появу різкого запаху. Одного тільки прийняття душу недостатньо – шкіра потребує додаткових заходів захисту від поту. З поставленим завданням відмінно справляються дезодоранти і антиперспіранти.

Перший прообраз сучасного дезодоранту був презентований в 1888 році. Однак засіб, що виготовляється на основі цирконію та алюмінію, містив багато кислот – він не просто залишав на одязі білі плями, але і дратував шкіру, викликаючи свербіж і почервоніння. Дезодоранти, представлені сьогодні на б'юті – ринку, відрізняються м'якими, щадними формулами, але при цьому

надійно захищають дерму від появи неприємних запахів [1].

Дезодорант (відповідно до ДСТУ 2472:2006 «Продукція парфумерно - косметична. Терміни та визначення понять») – косметичний дезодоруючий засіб, що перешкоджає розкладанню поту. Дезодоранти запобігають виникненню неприємного запаху за допомогою уповільнення розкладання та окислення поту [2].

Сучасний склад дезодоранту включає такі групи компонентів:

- бактерицидні речовини (хлоргексидин, триклозан, гліцерил), покликані боротися з активністю і розмноженням бактерій;
- компоненти, що запобігають процесу інтенсивного потовиділення (наприклад, цинкові солі);
- абсорбуючі речовини (тальк, пудра), вбирають надлишки поту;
- доглядові компоненти (на натуральній рослинній екстракти, масла), які надають на дерму заспокійливу і пом'якшувальну дію;
- заспокійливі інгредієнти (екстракти алое вера, чайного дерева, бавовни, вітаміни), що захищають дерму від подразнень і сприяють швидкому загоєнню пошкоджень [1].

Розроблена рецептура дезодоранту має наступний склад: віск білий бджолиний, Caprylic, масло календули, масло ши (батер), фарнезол, ефірне масло чайного дерева, ефірне масло лаванди, мікросфери діоксиду кремнію, консервант Euxyl PE – 9010, вітамін E, міка косметична (наприклад «Garnet Міса»), віддушка (наприклад «Соковитий персик»).

Віск білий бджолиний – кульки від білого до блідо – жовтого кольору з температурою плавлення 61 – 66 °С. Основний компонент жирової фази, що допомагає загустити та стабілізувати консистенцію твердого дезодоранту.

Caprylic / capric triglycerides – «фракціонована кокосова олія», тригліцериди рослинної базової олії, не жирні на дотик, негайно проникають у шкіру, не залишаючи жирної плівки. Виконує функцію емолента, пом'якшує та розгладжує шкіру, покращує проникнення активів, в тому числі ефірних олій, дає шкірі дихати природньо.

Масло календули, завдяки глікозидам у своєму складі, має потужну антисептичну, бактерицидну дію, що захищає клітини та фіксує вільні радикали, завдяки яким регулює вироблення шкірного жиру, покращує обмінні процеси в клітинах, пом'якшує.

Масло ши або ж олія каріте — це густа масляниста речовина, яку отримують із горіха однойменного африканського дерева. Воно багате на вітамін А, який є потужним антиоксидантом, вітамін Е, що може уповільнювати процес старіння клітин шкіри, та вітамін F, який сприяє регенерації шкіри та волосся.

Фарнезол ($C_{15}H_{26}O$) – це речовина класу терпенів, ненасичений спирт із групи органічних сполук. В дезодоруючих засобах проявляє такі властивості: антибактеріальні, має консервуючу та дезодоруючу дію; перешкоджає появі неприємного запаху тіла; не пригнічує потовиділення, але ефективно запобігає появі бактерій; контролює та регулює виробництво жиру та секрецію шкіри; в синергії з ефірною олією чайного дерева досягається максимальний бактерицидний ефект.

Мікросфери діоксиду кремнію – природний твердий мінерал, що складається з аморфного діоксиду кремнію у вигляді пористих сферичних частинок. Ці частинки дають м'який і бархатистий дотик - сфери котяться по шкірі при нанесенні, допомагають диспергувати жирну фазу до шкіри при застосуванні, даючи борошністе відчуття свіжості.

Консервант Euxyl PE - 9010 (феноксietанол) – один з найсильніших "зелених" консервантів, який не виділяє формальдегід. Має очищувальну та антибактеріальну дію, посилює дію інших антисептиків, проявляє широкий спектр дії на бактерії, дріжджі та плісняві гриби.

Ефірні масла чайного дерева та лаванди введені до складу дезодоранту за своєю дією на шкіру – антисептична, загоювальна, бактерицидна, протизапальна.

Вітамін Е ($C_{29}H_{50}O_2$) використовується для стабілізації і продовження терміну зберігання натуральних олій. Антиоксидант, який захищає шкіру від

вільних радикалів та УФ – випромінювання, має зволожуючу, заспокійливу та протизапальну дію, заспокоює роздратування шкіри.

Міка косметична «Garnet Mica» у поєднанні з віддушкою «Соковитий персик» надають даному засобу відповідного забарвлення та кольору.

При виготовленні зразка була доведена доцільність застосування ефірного масла чайного дерева та лаванди за своїми властивостями. Показана можливість введення міки косметичної, що надає дезодоранту не тільки відповідного кольору, а й перламутрового відтінку, при цьому не подразнюючи шкіру.

Одержані зразки твердого дезодоранту у вигляді стіку було протестовано за споживчими властивостями. Зразок має однорідну консистенцію, не кришиться, легко наноситься, не залишає слідів на одязі та має приємний запах. Показники якості відповідають вимогам діючого стандарту.

СПИСОК ЛІТЕРАТУРИ

1. Дезодорант або антиперспірант (Електронний ресурс) / Спосіб доступу: URL: <https://isei.ua/blog/ua/dezodorant-abo-antiperspirant/>
2. ДСТУ 2472:2006 Продукція парфумерно – косметична. Терміни та визначення понять [Чинний від 2006-08-01]. – Київ, 2008. – 70 с. (Інформація та документація).

**КОМБІНОВАНІ ХІМІКО-МАТЕМАТИЧНІ ЗАВДАННЯ В
БРАЗИЛЬСЬКОМУ СТИЛІ НА ТЕМУ НІМЕЦЬКОЇ
НАРОДНОЇ КОЛЯДКИ**

Ткач В. В.

Чернівецький національний університет
ім. Ю. Федьковича, Україна

Кушнір М. В.

Понич Л. І.

Чернівецький міський ліцей №5 «Оріянна», Україна

Петрусяк Т. В.

Чернівецька музична школа №1, Україна

Останнім часом, діти поступово втрачають інтерес до вивчення точних та природничих наук. Це пояснюється рядом об'єктивних та суб'єктивних факторів, одним із яких є недосконалість традиційного педагогічного підходу до учнів.

Одним із засобів зацікавлення учнівської аудиторії до пояснюваного матеріалу є задіяння міжпредметних зв'язків. Хімічний матеріал дозволяє підібрати міжпредметні зв'язки хімії із будь-яким предметом шкільної програми – як природничо-математичного, так і суспільно-гуманітарного та мистецького циклу, включаючи музику, що буде показано у даній роботі.

Тут подані три приклади оригінальних задач. При її підготовці автори орієнтувалися на типи та рівень складності завдань іспитів з хімії, які були задані у різні роки у школах різних штатів Бразилії. В них формулювання умови задачі здійснюється через переосмислення текстів відомих пісень з точки зору хімічних речовин або процесів, що описуються у них.

Тут подані завдання, засновані на німецькій колядці «О, Tannenbaum»:

O Tannenbaum, o Tannenbaum,

wie treu sind deine Blätter!

Du grünst nicht nur zur Sommerzeit,

nein, auch im Winter, wenn es schneit.

O Tannenbaum, o Tannenbaum,
wie treu sind deine Blätter!

O Tannenbaum, o Tannenbaum,
du kannst mir sehr gefallen.
Wie oft hat nicht zur Weihnachtszeit
ein Baum von Dir mich hoch erfreut!

O Tannenbaum, o Tannenbaum,
du kannst mir sehr gefallen!

O Tannenbaum, o Tannenbaum,
dein Kleid will mich was lehren:
Die Hoffnung und Beständigkeit
gibt Kraft und Trost zu jeder Zeit.

O Tannenbaum, o Tannenbaum,
dein Kleid will mich was lehren.

Дана пісня є народною і спершу була гімном вічнозеленій, незважаючи на пори року, ялинці без прив'язки до Різдва. Тільки пізніше її стали асоціювати із зимовими святами а її прирівняли до колядки.

Пісня була відомою у Сілезії ще в XVI ст, а перший її куплет був записаним фольклористом Мельхіором Франком. Надалі Аугуст Царнак у 1819 році дописав дві власні строфи, в яких протиставляв нерозділену, трагічну любов вічнозеленій «вірній» ялині. Найбільш прийнятий текст, наведений тут, відноситься до 1824 року і його автором вважають органіста, фольклориста, музичного педагога та композитора Ернста Аншуца.

Звичай прикрашати ялинку на Різдво остаточно закріпився в Європі в XIX ст і відтак сама пісня де-факто набула статусу колядки. Більш сучасна версія, в якій прикметник «*treu*» (вірний) може бути замінений на «*grün*» (зелений) набула поширення в середині XX ст.

Приємний запах ялинки, а також антиоксидантні властивості її екстракту

пов'язані з наявністю ряду речовин, яким присвячені завдання 1 – 3:

1. Що ж до приємного аромату самої ялинки, то за нього відповідає ряд речовин, включаючи специфічний за формулою естер борніл ацетат (Рис. 1)



Рис. 1. Борніл ацетат

1.1. Запишіть реакцію утворення борніл ацетату з відповідної кислоти та естеру. Покажіть функціональні групи, що відходять під час реакції

1.2. Щодо борнілацетату, вкажіть невірне твердження

а) Молярна маса борнілацетату приблизно дорівнює чотирнадцяти у квадратах

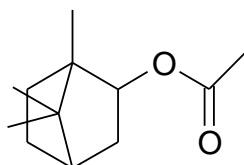
б) Борнілацетат утворений кислотою, також відомою як етанова

в) Борнілацетат містить два асиметричних атоми Карбону

г) Борнілацетат містить два четвертинних атоми Карбону, сполучених тільки із атомами Карбону

г) Борнілацетат містить чотири метильні групи

1.3. Борнілацетат піддали лужному гідролізу. Утворену в результаті натрієву сіль нагріли у надлишку луку. В результаті утворився газ об'ємом 3,2 л (н.у.) Знайдіть початкову масу борнілацетату

2. Слово «pinho», що у португальській мові означає соснову деревину (сосна як дерево називається «pinheiro»), у Бразилії також може гітару або інший струнний інструмент. Ці інструменти часто імпортувалися з Європи, де їх виробляли із сосни або ялини. Це надавало їм не лишень характерного тембру, але й приємного запаху, що пояснюється наявністю в деревині речовини, відомої як пінен (Рис. 2):



Рис. 2. Пінен

2.1. Трьома реакціями проілюструйте властивості пінену як ненасиченого вуглеводня.

2.2. Щодо пінену, вкажіть невірне твердження:

а) Пінен знебарвлює бромну воду і розчин Калій перманганату

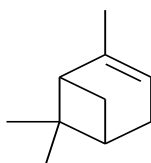
б) При гідратації пінену утворюється третинний спирт

в) Молярна маса пінену дорівнює молярній масі Кальцій сульфід

г) При окисненні пінену утворюється двохатомний спирт із третинною та вторинною спиртовими групами

г) Пінен піддається реакції озонування з розривом циклу

2.3. Знайдіть масу пінену, яку можна прогідрувати до насиченого циклу водень, розміщений в посудині в формі призми. В основі призми знаходиться прямокутний трикутник з катетами 12 та 16 см. Висота призми складає 21 см.

3. До появи хмелю в Європі було поширене трав'яне або деревне пиво, відоме за нідерландською назвою «грюйт» (нід. Gruit). Для грюйту використовувалися ягоди ялівця, підкірну ялинкову смолу, аніс, мускатний горіх, кориця та інші, а також мед.

У нижньонімецьких князівствах, Нідерландах та Бельгії (під іспанським, а пізніше австрійським управлінням) право на безмитну торгівлю грюйтом мали тільки дозволені місцевими урядами торговці.

Інші мали сплачувати місцевий податок. З появою хмелю, на який податкове законодавство не діяло, попит на грюйт почав знижуватися, особливо в часи Реформації, коли грюйт асоціювався з католицизмом та абсолютизмом. Це призвело до появи «закону про чистоту пива», який і криміналізував виробництво грюйта на продаж.

Незважаючи на це, тонізуюча і антиоксидантна дія хмільного пива залишається – з огляду на наявність в ньому поліфенольної сполуки, що присутня і в екстракті ялини, а також в її хвої, надаючи її екстракту антиоксидантних властивостей.

Цією сполукою є піцеатанол (Рис. 3), назва якого походить від родової назви ялини (*Picea*) -



Рис. 3. Піцеатанол

3.1. Трьома реакціями проілюструйте властивості піцеатанолу як двохатомного фенолу, ароматичної системи та ненасиченої сполуки

3.2. Щодо піцеатанолу, вкажіть невірне твердження

а) 27 г відповідають $\frac{1}{8}$ моль піцеатанолу

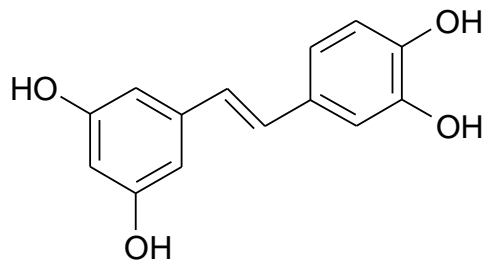
б) Піцеатанол знебарвлює бромну воду та розчин Калій перманганату

в) Піцеатанол утворює забарвлений комплекс із солями Феруму (III)

г) Піцеатанол легко вступає в реакцію електрофільного заміщення

г) Піцеатанол утворює як етери, так і естери. При цьому в реакцію вводять фенолят

3.3. Знайдіть масу піцеатанолу, що, взаємодіючи із металевим натрієм заповнює за н.у. посудину в формі призми 35 см заввишки. В основі піраміди лежить паралелограм, сторони якого перетинаються під кутом 150° , а бісектриса, проведена до більшої сторони відтинає на ній відрізки довжиною 4 і 12 см.

TECHNICAL SCIENCES

UDC 004.021

HAMMING CODE IN COMPUTER NETWORK

Dorofieieva Kseniia,

Martynenko Yana,

Tkachuk Illia

3rd year students, bachelors

Kharkiv National University of Radio Electronics

Abstract: The disclosure of the relevance of this topic in the XXI century. The definition of the noise immunity. The classification of noise-resistant codes. The parity control in the above codes. The Hamming code as an error correction code. Advantages and disadvantages of the presented code. The decryption of the process of encoding and decoding a message (4 data bits and 3 parity bits) using Hamming code. The decryption of the error detection and correction using the presented code. Based on the analyzed material, the generalization of the Hamming code, its importance in the theory of information and coding [1, p.215].

Keywords: Information theory and coding, Hamming code, error-correction/detection code, detection one/two-bits errors, correction one-bit errors.

There is an actual scientific and technical task, which is based on ensuring high reliability of transmitted data due to the appearance of barrier that can distort information. There is a problem of ensuring reliable transmission of digital information over noisy channels.

To solve the problem of obtaining high-quality digital transmission, interference-resistant codes (IRC) are used. Obstacle resistance is the system's ability to receive information in the presence of interference in the communication line and

distortions within the hardware paths. It ensures the reliability and validity of the transmitted information. According to the method of formation, IRCs are divided into block and continuous [2, p. 57]. The formation of block codes involves breaking down the transmitted digital sequences into separate blocks that are fed to the encoder input. As for continuous IRCs, they are carried out continuously in time, without division into blocks. The definition of parity is characteristic of IRCs. There are two methods: even and odd. In the parity method, the bit value is chosen such that the total number of "1"s together with the parity bit is even. With odd parity, the bit value is chosen so that the total number of "1's" is odd [2, p. 92].

A Hamming code is a block-based, linear code capable of detecting up to two simultaneous bit errors and correcting single-bit errors. The advantages of the Hamming code are that it provides bit error detection and detection of the bits containing the error for further correction. The disadvantage is that it is only able to solve the problem with one bit, then the appearance of an excess erroneous bit can lead to further errors. The Hamming code consists of two parts. The first part encodes the initial message together with control bits, the second part receives the incoming message and calculates again with control bits. If the recalculated check bits match the received ones, then the message has been received without errors. Otherwise, an error message is displayed and, if possible, the error is corrected (if there is the one error).

An example would be a sequence of 4 bits (1011). 4 bits are data bits and 3 are parity bits, then the total number of bits will be 7. The parity bits are in position 2^n $\{n=0,1\dots n\}$, i.e. $2^0=1$ (P_1), $2^1=2$ (P_2), $2^2=4$ (P_4) [3, p.134].

The value of the parity bits: $P_1 = D_3 \oplus D_5 \oplus D_7$; $P_2 = D_3 \oplus D_6 \oplus D_7$; $P_3 = D_5 \oplus D_6 \oplus D_7$.

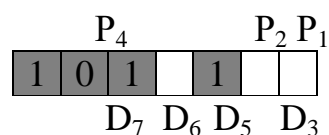

$$P_1 = 1 \oplus 1 \oplus 1 \Rightarrow P_1 = 1, \text{ to get a result of 0.}$$

$$P_2 = 1 \oplus 0 \oplus 1 \Rightarrow P_2 = 0.$$

$$P_3 = 1 \oplus 0 \oplus 1 \Rightarrow P_3 = 0.$$

As a result:

		P ₄			P ₂ P ₁		
1	0	1	0	1	0	1	
		D ₇	D ₆	D ₅	D ₃		

For example, 1110101 was received during transmission. To detect the error, you need:

$$P_1 = 1 (1 \oplus 1 \oplus 1),$$

$$P_2 = 0 (1 \oplus 1 \oplus 1) - \text{"1" was received instead of "0"},$$

$$P_4 = 0 (1 \oplus 1 \oplus 1) - \text{"1" was received instead of "0"}.$$

Information with the error:

		P ₄			P ₂ P ₁		
1	1	1	0	1	0	1	
		D ₇	D ₆	D ₅	D ₃		

P ₄	D ₅	D ₆	D ₇	⇒ odd ⇒ P ₄ = 1
0	1	1	1	

P ₂	D ₃	D ₆	D ₇	⇒ odd ⇒ P ₂ = 1
0	1	1	1	

P ₁	D ₃	D ₅	D ₇	⇒ even ⇒ P ₁ = 0
1	1	1	1	

$P_4 P_2 P_1 \equiv (110)_2 \equiv (6)_{10}$. Then the error is in the 6th place.

Therefore, the interference-resistant Hamming code is convenient to use and quite fast. Due to its advantages, the presented code becomes one of the most popular among other interference-resistant ones in the theory of information and coding.

REFERENCES:

1. Costello D. J. Error control coding. Fundamentals and Applications. Englewood Cliffs: Prentice-Hall, 1983. 603 p.
2. Золотарьов В. В., Овечкін Г. В. Перешкодостійкі коди. Методи та алгоритми. Москва : Гаряча лінія - Телеком, 2004. 126 с.
3. Кузьмин І. В. Основи теорії інформації та кодування. Київ : Вища шк., 1986. 237 с.

UDC 681.128.63

**SIMULATION OF METHODS OF ADAPTIVE MANAGEMENT OF THE
DEVELOPMENT OF SOFTWARE PROJECTS**

Kharuta Vitalii

Ph.D., professor of the department
of transport law and logistics

Ishchenko Vitalii

postgraduate
National Transport University
Kyiv, Ukraine

Abstract: this article examines the issues related to the development of various types of projects, requirements at different stages of development, and in general issues of the choice of methodologies or their combination during development. The question of the component of the planning process, the role of research and comparison in these processes is also considered.

Keywords: project management, research, design, development, standards.

Several standards and manuals that have become widespread now allow the implementation of various project management methodologies.

In their practical application, a justified choice of one of the known methodologies or their combination is made. The quality of the product, its parameters, the choice of a specific project management methodology significantly affects the content of the project and even the success of the project in general.

It is important to take into account the possibility of incomplete definition of requirements at the initial stage of development and during the development of software projects, as well as the evolution of requirements as the project develops, which leads to a change in the functionality of the software, which requires the application of methods of adaptive management of the development of software projects.

During adaptive management, it is necessary to take into account the properties

of the project, the features of the developer company, and even the environment in which the project is implemented.

The basis for achieving the set goal is precisely the need to solve a number of tasks, such as: analyze the most known and applied standards, project management methodology; highlighting features of software projects that need to be implemented; research features of flexible development of software projects.

The study compares the main characteristics of different management guidelines from the point of view of suitability for software projects. Based on the results of this comparison, it was concluded that the methodology is best chosen depending on the size of the project and its possible changes during the implementation process. For projects with insignificant changes, the RMI approach is called the best. For small projects with changing requirements during the development process, Agile methods can be applied. For medium and large projects with a large number of changes, a combination of Agile and PMI methods is most appropriate. For medium and large projects, it can be used in its entirety (with all fields of knowledge).

On the basis of the choice, the adaptive management of the project can be performed, which best meets the needs of the project [1, p. 95] . At the same time, the set of processes is determined based on the values of the following project parameters: the size of the team, the nature of the project (its criticality and complexity), the number of interested parties and their location, flexibility requirements, the experience of the project manager, understanding of the client, its availability, budget, risks, time, the iterativeness of the development process, the skill level of the team, and the type of team.

Based on these operations, a work schedule is formed and costs are estimated. At the next stage, resources are distributed. Risk management should also be planned and provided for approval by all interested parties.

The next step is to choose the appropriate life cycle of software development (predictive or adaptive) based on project specifications describing its complexity and quality requirements [2, p. 141]. Then the project is hierarchically divided into many

operations with the indication of their results. In flexible development, it is necessary to take into account the change in requirements at various stages of creating a software project.

Further research will be aimed at clarifying the generalized vault of project management knowledge and its application to the synthesis of management methodologies for specific software projects in the conditions of the evolution of requirements.

LIST OF REFERENCES

1. Guidelines for management of innovative projects and programs of organizations: monogr . / Translation into Ukrainian by editor. Prof. F. O. Yaroshenko. - K.: Novy druk, 2010. - 160 p.

2. Bushuev S. D. Dynamic leadership in project management: monograph . / S. D. Bushuev , V. V. Morozov; Ukrainian Project Management Association. - 2nd edition. - K., 2000. - 312 p.

UDC 681.63.586

**SYSTEMATIC APPROACH TO MANAGEMENT OF ENERGY SAVING
PROJECTS IN TRANSPORT CONSTRUCTION**

Kharuta Vitalii

Ph.D. , professor of the department of transportlaw and logistics

Moseichuk Mykola

postgraduate student

National Transport University

Kyiv, Ukraine

Abstract: this article updates issues related to the main aspects of program development, views on the main goals and analysis of the main components of methodological analysis . Issues of planning, increasing capacity, developing a development strategy and the influence of various factors on the desired overall result are also directly considered.

Keywords: transport construction, infrastructure, energy saving, system analysis, software development, capacity.

The targeted program has the properties of self-organization and self-development. When developing a target program for energy saving at transport construction sites, the main task is the analysis of local developments on individual problems that claim to be a priority solution, on the basis of which a single strategy for solving a certain set of problems is developed.

It is the methodology of system analysis in management assumes application detailed methods [1, p. 63].

There are a large number of participants in the energy saving process, and they also influence each other, so without coordination of actions, it is impossible to achieve a significant effect. However, uniting participants in a single program can provide a synergistic effect, when the overall result is many times greater than the simple sum of the capabilities of individual participants.

It is the accounting of the mutual influence of the elements of the problems on each other and the limited resources that can be directed to the solution of this problem - is a basic component of this procedure, also as a criterion of effectiveness here the maximum progress in the direction of achieving the most important goals and tasks should be considered. In particular, a specific reduction in the energy intensity of transport construction objects. Quantitative evaluation of economic efficiency should be carried out both for each individual measure and for the entire program as a whole [2].

In energy saving programs, it is the planning of the release of energy capacities that allows changing the principles of developing programs for the complex development of building infrastructure, to the need for a proportional increase in the power of energy systems.

All of the above determines the importance of programs as an integral component of the energy saving tool.

LIST OF REFERENCES

1. Batenko L. P. Project management: Training . Manual/ L. P. Batenko, O. A. Zagorodnih, V. V. Lischynska . — K.: KNEU, 2005. — 231 p.
2. project management and production development. A collection of scientific Proceedings of the Eastern Ukrainian State University, No. 1, 2000-2005.

INTERACTION OF PHOSPHORUS WITH ALLOYING COMPONENTS AND MODIFIER ELEMENTS IN REINFORCING STEELS

Polishko Serhii

Associate Professor of the Department
of Manufacturing Technology
Oles Honchar Dnipro national University
Dnipro, Ukraine

Smetana Ruslana

Shyvalova Daria

Arakelov Serhii

studentu

2 -nd year student Oles Honchar Dnipro national University.
Dnipro, Ukraine

Abstract: This article deal with complex effect of phosphorus with such elements of structural steels as carbon, aluminum and titanium was considered. It has been proven that the use of multifunctional modification, due to the impossibility of using ligatures in the converter production of CaO and CaF₂, helps to reduce the concentration of both phosphorus and sulfur, thereby increasing the level of mechanical characteristics of reinforcing steels.

Key words: modification, chemical composition and mechanical characteristics, steel.

Introductions Mild steels, which are used in the modern world as reinforcement for reinforced concrete structures, are complex systems. They consist of a large amount of uncontrolled impurities that enter the steel melts from scrap during the smelting process. They are produced mainly by the oxygen -converter method, which makes it difficult to introduce alloys such as CaO into the melt. CaF₂ . All this causes an insufficient level of refining of low-carbon reinforcing steel, leading to instability of the chemical composition, an increase in the content of such harmful elements as phosphorus. In this case, its negative effect can be neutralized only by introducing multifunctional modifiers, eliminating the cold brittleness of the

metal and improving the quality of the finished steel product. Therefore, the study of the interaction of phosphorus with modifier elements is relevant.

Aim. Establish the effect of phosphorus on modifier elements in reinforcing steels.

Materials and methods. Materials - reinforcing steels 07YuT, 09G2S and St1kp. The chemical composition of ladle samples of this steel was determined on the Leko installation. This metal was smelted in a 160-ton converter of OAO ArcelorMittal Kryvyi Rih with out-of-furnace processing in a ladle furnace. Materials for the smelting of reinforcing steels: cast iron, scrap, SiMn , FeMn multifunctional modifiers.

Results and discussion . In reinforcing low-carbon steels, such as St1kp, 09G2S and 07YuT, carbon in the presence of phosphorus monotonically reduces ductility: at 0.005% P, an increase in carbon content from 0.05% C to 0.1% C leads to a decrease in the relative narrowing from 97% to 70% , and at 0.025% P - from 83% to 65%. Such conclusions can be drawn based on the chemical composition of these steels, which is similar on average (Table 1).

Table 1

Chemical composition of steels 07ЮТ, 09Г2С and Ст1кп

Steel		Mass fraction of elements, %						
		With	Mn	Si	S	P	Ti	Al
07ЮТ according to VTU 14-15-215		0.09	0.1 - 0.3	0.04	0.055	0.045	0.015 -0.08	0.01 - 0.05
07ЮТ Average values	07ЮТ Serial	0.08	0.27	0.04	0.035	0.014	0.080	0.000
	07ЮТ Mod.	0.08	0.24	0.02	0.024	0.009	0.026	0.063
09Г2С DSTU 8541-2015		≤ 0.12	0.5-0.8	1.3-1.7	≤0.04	≤0.035	-	-
09Г2С Average values	09Г2С Serial	0.11	1.57	0.26	0.033	0.028	0.0 09	-
	09Г2С Mod.	0.10	1.60	0.26	0.028	0.021	0.0 11	0.009
Ст1кп according to DSTU 2651-2005		0.06-0.12	0.25-0.50	≤0.05	≤0.05	≤0.0 4	-	-
Ст1кп Average values	Ст1кп Serial	0.08	0.39	0.05	0.022	0.015	0.005	-
	Ст1кп Mod.	0.08	0.40	0.03	0.019	0.008	0.005	0.005

Analysis of the chemical composition of industrial melts of steel 07ЮТ,

09Г2С and СТ1кп showed the following.

1. The chemical composition of all melts complied with the requirements of the technical documentation.

2. In serial metal, there is a high concentration of such harmful impurities as sulfur and phosphorus.

3. As a result of modification with multifunctional modifiers, the content of such hazardous chemical elements as sulfur and phosphorus has been reduced.

The influence of phosphorus is extreme. So, at low carbon concentrations in steel 07ЮТ, with an increase in the amount of phosphorus from 0.005% P to 0.009% P, plasticity increases by 1%, and in the range from 0.009% P to 0.025% P - drops by 15%, with an increase in carbon content, the extremum of the influence of phosphorus on plasticity is shifted towards high concentrations of phosphorus - in the range of 0.05% - 0.013% P plasticity increases by 4% at 0.10% C. A further increase in the concentration of phosphorus leads to a drop in plasticity by 9%.

Plasticity in aluminum and phosphorus in the complex is affected differently. At low phosphorus values (0.005%P), aluminum increases the contraction ratio from 76% to 84%. With an increase in the phosphorus content, the effect of aluminum on ductility increases, but at 0.025% P, aluminum reduces ductility from 63% to 30%. Phosphorus affects Al nonmonotonically: at a low amount of aluminum (0.010% Al), phosphorus in the range of 0.005-0.09% increases plasticity by 1%, and in the range of 0.009-0.025% P it decreases by 14% to a minimum value (63%). If the amount of phosphorus is more than 0.013% P, plasticity drops by 7%.

The effect of phosphorus with titanium on the ultimate strength is interesting: at the minimum values of phosphorus (0.005% P), the ultimate strength increases monotonically with the growth of titanium - at 0.020 Ti it is 190 MPa, and at 0.080% Ti it is 500 MPa. But if in the process of out-of-furnace treatment of this steel, the concentration of phosphorus does not decrease, but, on the contrary, becomes maximum (0.025% P), then the complex effect of phosphorus and titanium on the ultimate strength contributes to the monotonous drop of the latter - at 0.020% Ti, the ultimate strength takes on a maximum value of 665 MPa, and at 0.080% Ti, the

ultimate strength is 339 MPa.

Stabilization of the chemical composition, a decrease in the concentration of harmful impurities, an increase in the degree of uniformity of the structure, and a decrease in the size of grains and blocks contributed to an increase in the level and stability of mechanical properties (Table 2).

From the tables it can be seen that the modification not only contributes to the optimal content of sulfur and phosphorus in reinforcing steels, but also increases the level of mechanical characteristics.

Table 2

Mechanical characteristics of serial and modified steels 07IOT, 09Г2C and

Ст1кп

Statistical parameters (mean value)	Mechanical properties (products)			
	σ_{in} , MPA	σ_t , MPA	δ , %	ψ , %
Ст1кп	serial steel			
	378.3	283.0	44.5	76.0
	modified steel			
	380.8	284.2	46.2	76.0
07IOT	serial steel			
	379.2	-	-	72.9
	modified steel			
	394.5	-	-	73.7
09Г2C	serial steel			
	523	-	22	-
	modified steel			
	536	-	28	-

Conclusion : Thus, as a result of studying the chemical composition and mechanical characteristics of building reinforcing steels of various degrees of alloying and one production method (converter), it is shown that by treating melts with multicomponent modifiers with a common idea of influencing their properties, it is possible to optimize the chemical composition, thereby reducing hazardous impurities, such as phosphorus, thereby improving the quality and ensuring the reliability of finished metallurgical products .

СПИСОК ИСПОЛЬЗОВАННЫХ ИСТОЧНИКОВ/LITERATURE

1. Полишко С.А. Повышение однородности и измельчение структуры строительных сталей обработкой многокомпонентными модификаторами /С.А. Полишко, Ивченко Т.И. Маркова И.А. Бабенко Е.П. Кушнир М.А.// Строительство, материаловедение, машиностроение//Сб. научн. трудов. Д.: Вып. 67, ПГАСА, 2013.- с. 193–198.

2. Полишко С.А. Влияние модифицирования на структуру и распределение основных легирующих элементов в микрообъемах малоуглеродистой стали Ст1кп/С.А. Полишко// Металлознавство та термічна обробка металів. (ПГАСА).//Сб научн.трудов.вып.68,ч.1, – Д.– 2015, с 52–59.

3. Polishko S. Influence of multifunctional modification on the characteristics of 07ЮТ armature steel /S. Polisko, T Nosova// Proceedings of the 8th International scientific and practical conference. Perfect Publishing. Vancouver, Canada. 2022. Pp. 42-46. URL: <https://sci-conf.com.ua/viii-mezhdunarodnaya-nauchno-prakticheskaya-konferentsiya-innovations-and-prospects-of-world-science-29-31-marta-2022-goda-vankuver-kanada-arhiv/>.

4. Пат. 85254 Україна МПК7 С22С 35/00 С22С 38/06 С21С 7/04, С21С 7/06. Композиційний розкислювач для обробки сталей. / Шаповалова О.М., Шаповалов В. П., Шаповалов О. В., Полішко С. О.; заявник та патентоутримувач Дніпропетровський національний університет. № а200700858; заявл. 26.01.2007; опубл 12.01.2009. //Бюл № 1.

УДК 621.891

**ANALYSIS OF THE MECHANISM OF SURFACE WEAR AS FOR
OPERATING CONDITIONS CRAWLER CRANE PARTS**

Popov Serhii Mykolayovych

Doctor of Philosophical Sciences,
Candidate of technical sciences, Professor

Laptieva Hanna Mykolayivna

Candidate of technical sciences, Docent

Shumykin Serhii Oleksandrovich

Senior researcher, Candidate of technical sciences, Docent

Oblogin Vladislav Dmitrovich

Student

Zaporizhzhia Polytechnic National University
Zaporizhzhya, Ukraine

Abstract: This article examines the mechanism of surface wear of parts of lifting mechanisms. The mechanism of the contact interaction of the friction surface of the working parts is analyzed. According to the analyzed data, methods were chosen to increase the wear resistance of the part.

Key words: wear, friction, hardness, wear resistance, microhardness

Self-propelled construction cranes are an important means of mechanization of construction and assembly works and are widely used in the construction of bridges and structures. So, in particular, a Sumitomo Link - Belt LS - 418 A lifting crane was used at the bridge crossings over the Dnipro River in Zaporizhzhya, which is operated in conditions of increased dustiness of the construction site. In this regard, the parts that come into contact with abrasive particles are quickly destroyed and go out of service, which requires their replacement. Therefore, the task of analyzing the mechanism of surface wear of parts of lifting mechanisms is a very urgent and important scientific subject. The solution of this scientific problem must be done in the plane, first of all, of the analysis of the mechanism of the contact interaction of the friction surface of the working parts that wear out quickly [1]. Further, on the

basis of these studies, it is necessary to investigate the influence of physical and mechanical properties and the structural and phase state of alloys on wear resistance in specific conditions of abrasive operation [2].

The study of the friction surface of the driving wheel of the crawler crane showed the presence of grooves, depressions, holes, which indicates a complex mechanism of destruction of the friction surface, which consists of the interaction of metal - metal and metal - abrasive particles. Thus, in the conditions of granite quarries with the presence of significant dusting of the highway for moving the crane, in the engagement between the pair of sprockets and tracks, with the presence of lubricants, abrasive particles of granite, diabase and other rocks accumulate.

These abrasive particles, in this case, play the role of a counterbody and transfer the specific influence of the destruction factor of the friction surface from the metal-metal system to the metal-abrasive particle system. In this case, the mechanism of abrasive wear is fixed in the conditions of both fixed and semi-fixed contacting of the tribosystem.

It was found that the fixed contact occurs at the moment of jamming of the working surface of the sprocket and the abrasive particle in the radial gap to the track of the caterpillar. In this case, the compressive strength $\sigma_{\text{compression}}$ of the abrasive particle is a criterion for evaluating the transfer of fracture energy in the local volume, which is transmitted to the friction surface of the sprocket. Based on this, we determined that strengthening and increasing the wear resistance of this part should take place under the conditions of applying wear-resistant heterogeneous layers, which include approximately 50-60% of the strengthening phase with a microhardness not less than the H50 hardness of the abrasive grains, which in this case is 14 - 29 GPa. At the same time, it should be understood that the microhardness of the base of the alloy matrix should be within 6-8 GPa [3].

Therefore, when choosing standard surfacing alloys, it is necessary to set the criterion value of the strengthening phase in the range of 18-24 GPa. Considering this parametric description, from the most optimal materials, we selected experimental surfacing electrodes for manual arc welding 190X5T5R3 and 140X10T5R5, with an

aggregate hardness of 56-63 HRC [4,5].

Conducted industrial tests in the conditions of the current production cycle of operation of the Sumitomo Link - Belt LS - 418 A crane made it possible to establish that the use of the developed technology allows to increase the wear resistance of the drive wheel by 1.4-1.8 times.

LIST OF LITERATURE

1. Popov S.M. Trybotekhnichni ta materialoznavchi aspekty ruinovannia stalei i splaviv pry znoshuvanni.: Navchalnyi posibnyk / S.M. Popov, D.A. Antoniuk, V.V. Netrebko. – Zaporizhzhia: ZNTU, VAT «Motor Sich», 2010. P. 368

2. Popov S.M., Analitychna model rozrakhunku heometrychnykh skladovykh tvrdoi fazy znosostiikykh splaviv v umovakh kontaktu iz za kriplenym abrazyvom / S.M. Popov, A.D. Antoniuk // «Problemy trybolohii», - 2013. – №2. P. 59-65

3. Popov S.N. Study of the features of the wear of a friction pair of a drive wheel with a mover caterpillar under abrasive conditions / S.N. Popov, S.O. Shumykin // Novi materialy i tekhnolohii v metalurhii ta mashynobuduvanni. 2020. - №1. – P. 49-54

4. Popov S. Fracture analysis of the friction surfaces of tracks of caterpillar mechanisms during abrasive wear / S. Popov, S. Shumykin, N. Kotov // Actual trends of modern scientific research/ Abstracts of the 5th International scientific and practical conference (November 8-10, 2020). MDPC Publishing. Munich, Germany. 2020. – P. 131-135

5. Popov S. M., Shumykin S. O., Laptieva H. M., Yuzhakov M. S. - New Complex Method Developing for Creation Antifriction Wear Resistance Coatings “Novi stali ta splavy i metody yikh obroblennia dlia pidvyshchennia nadiinosti ta dovhovichnosti vyrobiv”. - Zaporizhzhia: NU “Zaporizka politekhnika”, 2022 P. 169- P. 118.

**OPTIMIZATION OF COURIER ROUTES
BASED ON THE ANT ALGORITHM**

Shyrmovska Nadiia,
Ph.D., Associate Professor

Voznyi Igor,
Assistant

Lasoriv Oleksandr
Student

Ivano-Frankivsk National Technical University of Oil and Gas
Ivano-Frankivsk, Ukraine

Annotation: The problem of finding the shortest paths is well-known and important for various fields. There are a number of algorithms for solving this task. Recently, this problem has been intensively studied for graphs with a complex multi-level structure. This work considers the task of finding the shortest paths on a graph from an initial vertex to a certain final one.

The relevance of the work is determined by the wide implementation of information technologies in the processes of transportation that pass through tracks, cities, complex transport junctions, etc. In such places, there is a high probability of changes in environmental conditions, which will have an impact on the result of service provision and, accordingly, on the end user. The goal is to develop a software system for building courier routes using the ant algorithm.

Keywords: ant colony optimization algorithm, graph, route, system, transportation, travelling salesman problem.

The described principles of the vital activity of an ant colony are the basis of the considered method. The very method and implementation of this algorithm can be effectively used in solving the traveling salesman's task. In relation to the method, a traveling salesman is an ant that needs to visit all the anthills by the shortest route without ever returning to the one where it has already been.

Stages of the algorithm:

1. Input of initial data and initialization of configuration parameters and algorithm variables.
2. Determination of the probability of transition from one anthill to another.
3. Generation of a random route of movement of each ant from the last location, taking into account the transition probabilities calculated in point 2; determination of the resulting length of each route (optimization criterion); saving in memory the options of routes with the best value of the criterion.
4. Calculation of the change in the pheromone concentration between two anthills and the new value of the pheromone concentration.
5. Repeating the procedure from point 2 until one or more selected termination conditions are met.
6. Derivation of route options that provide the optimal value of the optimality criterion.

The developed system is implemented as a web application. The system architecture is built on a standard client-server architecture and consists of such parts as: the database server and the database itself; server part; client part.

A database is directly a place where data is stored and from which data can be retrieved when requested.

Project business logic is described on the server side, which is an intermediate link between the data store and the client side, which allows providing the user with only those data for which permission is granted.

The client side is exactly where the system user works. It displays the implemented interface and also some defined logic. Since the client part in this case is a web application, carriers and operators need to use such a type of software as a web browser to work.

First of all, to build a system, you need to define an object model of the future system, which will help describe the relationship between data and their structure.

Let's highlight the main entities used in the system and their main attributes:

- courier (unique identifier, first name, last name, patronymic, phone number,

e-mail, username, password, sign of activity);

- order (unique identifier, start date, end date, total cost, comment, status);

- product (unique identifier, product name, bar code, quantity, cost);

- customer (unique identifier, first name, last name, patronymic, e-mail address, phone number, street, house number, apartment number, room number);

- operator (unique identifier, first name, last name, patronymic, username, password, e-mail);

- coordinates (unique identifier, longitude, latitude, address).

The main entity for instantiating others is the operator entity, which is capable of creating separate representatives for the customer, order, and courier, and also assigns coordinates to the customer. The courier has a one-to-many relationship with the order entity and has only one instance of the coordinates entity that describes its current location.

Accordingly, the following steps are performed in the sequence of processing incoming requests from the client side and returning the response:

- after receiving a request for the specified address on the web server using the routing system, a search for the appropriate route is performed and initialization is started;

- information about the request using the component of the requesting application is stored;

- after finding the route, the controller and the processor method are selected using the routing component;

- access rights to the controller are checked;

- an instance of the controller is generated;

- the request method is searched for in the controller, and after finding it, the correspondence of the parameters is determined;

- the method processes the request according to the passed parameters, generates a representation and returns it with the corresponding HTTP status code.

In the developed application, a functionality block for the driver and the operator (administrator) was implemented on this part, which has the ability to assign

transportation, manage records of recipients, orders, and couriers.

The following pages were implemented for system users:

a) available for both types:

- registration page;
- login page;

b) available to the driver:

- a basic page with information about transportation and a map with a constructed route;

c) available to the operator:

- a basic page with a list of active couriers and their current locations;
- recipient management page (creation, editing, deletion);
- courier management page (creation, editing, deletion);
- order management page (creation, editing, deletion);
- operator account management page.

The "Google Maps" service was used to display the route, so an application program interface was used to implement its construction on the map.

In an integrated development environment, the solution is built on a multi-level architecture, which allows you to divide the application into different levels independent of each other, which essentially represent projects in the environment. This principle allows you to divide the development by roles, that is, the designer deals with the development of the graphic part (presentation level), the application developer deals with business logic and organizes work with data.

The presentation layer is directly responsible for the interface with which the user interacts. This level contains pages, styles, logic for building a route using Google maps, styles and other components.

At the level of business logic - the functionality of validation using attributes, calculations, access rights, etc. This layer is an intermediary between the data store and the graphical user interface.

The data access level contains data entities and interacts with the database using ORM technologies, in our case such a system is the Entity Framework.

Repository and unit of work design templates are also used at this level.

According to this methodology, in the system of building routes for courier transportation, the structure of the decision has the form shown in Figure 1.

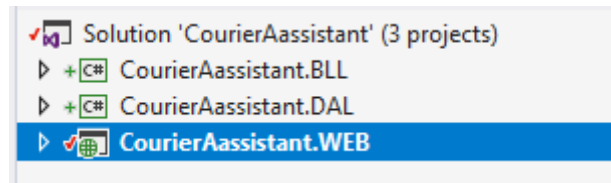

Fig. 1. The solution structure is based on a three-level architecture

The data level contains entities for the user, user role, courier, recipient, order, product, coordinates and user profile, which defines common attributes (name, surname, date of birth, etc.), which allows you to avoid duplication of the same type of code. To perform operations on data through the use of the Entity Framework, a class is defined to work with the ApplicationContext database context, which contains data sets for each entity.

The resulting structure for the data access layer is shown in Figure 2.

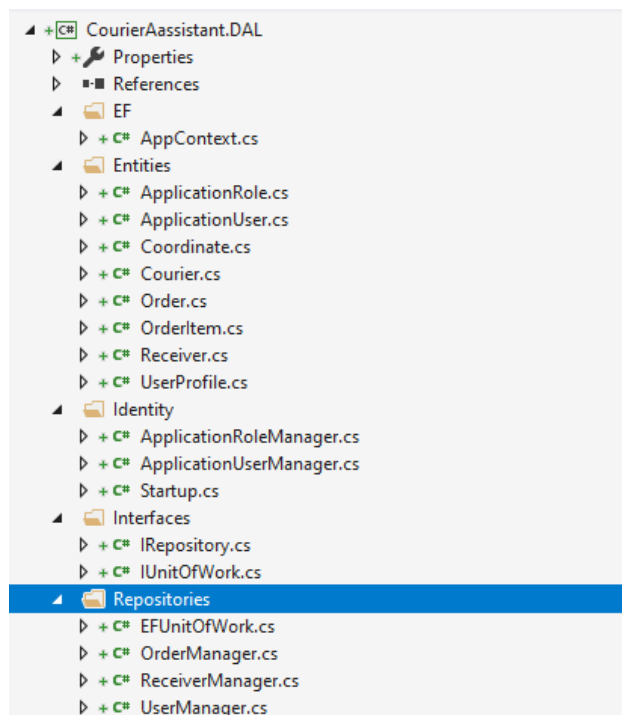

Fig. 2. Project structure for the data access layer

Depending on the type of user, a certain page opens. It is a suitable working environment for the operator and the courier.

When navigating to the specified resource address, 2 types of pages are

available to the user:

- login page;
- registration page.

After entering the operator's authorization data, the following pages become available:

- working window with current placements of couriers with route content;
- a window for adding, editing and deleting orders, couriers, goods and recipients;
- main account settings window.
- page for managing system reference information.

After logging in, the driver opens the main working window with a map showing the route and necessary information about the current transportation.

Detailed content and logic of implemented pages:

1) Login window:

The initial page for most Internet services with authorization is the login page. It displays an e-mail field, a password, and a flag to save login data (Figure 3).

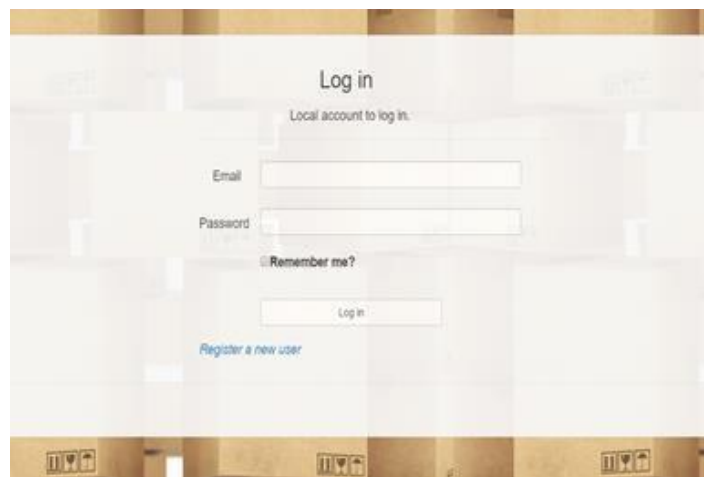

Fig. 3. Entrance window

2) Registration form:

Before entering the system, you need to have up-to-date authorization data in the data store, for this you need to go through the registration process on the corresponding page. After filling in the necessary fields and clicking on the registration button, a request to add a new user is made, the correctness of the entered

data and the absence of duplicates are checked. If the checks were successful, a message about successful registration is displayed and a transition to the login page is performed. The registration form is shown in Figure 4.

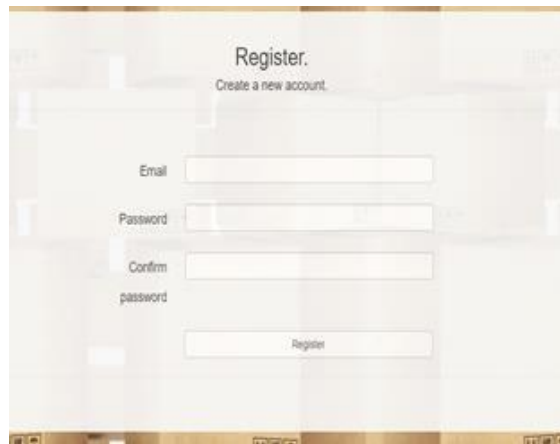

Fig. 4. New user registration form

3) Order creation page:

On the page for creating a new order, there are fields for selecting the courier and recipient of the order, a form for adding products, text forms for entering information, and a map with a marker for setting the place of delivery of the order. The marker can be set by clicking once on the end point or by moving the mouse. The page is shown in Figure 5.

4) The operator's page with information about current transportation:

After creating an order, assigning a courier and recipient, adding goods and clicking the "Create" button, the operator can monitor the fulfillment process using the overview page of active shipments (Figure 6).

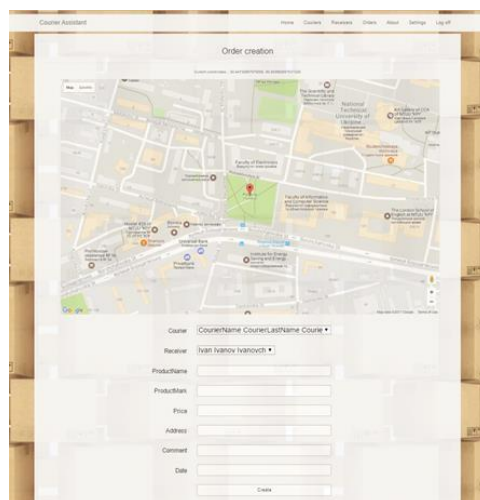

Fig. 5. Operator page for creating a new order

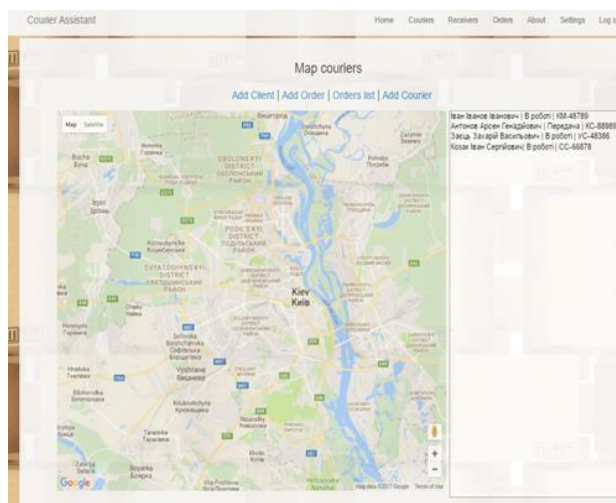

Fig. 6. The operator's page for an overview of current transportation

Here you can see the current location of the courier on the map, the status of the order, and information about the recipient and the goods. Also, from this page, you can proceed to create a courier, order and recipient.

As a result of the development, a route construction system was implemented using the ant algorithm, built on a standard client-server architecture. The solution in the integrated development environment was created using a multi-layered approach, which includes the layer of data access, business logic and presentation. When designing the relational database model, tables of system components were created, columns and constraints were defined.

During the implementation of the server part, all levels of the architecture were implemented. In particular, design patterns were implemented to work with data, and Entity Framework technology was used. At the business level, intermediate entities and integrated inversion of dependencies were created. At the client level, representation models, containers, routing configuration, and a working algorithm for constructing routes using the ant algorithm were created. The client part contains the necessary work pages for system operators and carriers. In addition, login and registration forms in the system were implemented.

REFERENCE

1. Blum C., 2015 «Ant colony optimization: Introduction and recent trends». *Physics of Life Reviews*, 2: 353-373

2. L. Bianchi, L. M. Gambardella et M. Dorigo, An ant colony optimization approach to the probabilistic traveling salesman problem, PPSN-VII, Seventh International Conference on Parallel Problem Solving from Nature, Lecture Notes in Computer Science, Springer Verlag, Berlin, Allemagne, 2002.

3. . Iredi, D. Merkle et M. Middendorf, Bi-Criterion Optimization with Multi Colony Ant Algorithms, Evolutionary Multi-Criterion Optimization, First International Conference (EMO'01), Zurich, Springer Verlag, pages 359-372, 2001.

УДК 614.8.067 (477)

СТАН УМОВ І БЕЗПЕКИ ПРАЦІ ТА ВИРОБНИЧОГО ТРАВМАТИЗМУ В СІЛЬСЬКОМУ ГОСПОДАРСТВІ УКРАЇНИ

Березовський Андрій Павлович

к.с.-г.н., доцент, завідувач кафедри
прикладної інженерії та охорони праці

Трус Олександр Миколайович,

Прокопенко Едуард Васильович,

к.с.-г.н., доценти, доценти кафедри
прикладної інженерії та охорони праці

Уманський національний університет садівництва
м. Умань, Україна

Анотація: висвітлено загальний стан умов і безпеки праці працівників у сільському господарстві та проаналізовано виробничий травматизм, в т.ч. смертельний за останні п'ять років (2016–2021 рр.). Виявлено основні причини і події, що призвели до виникнення нещасних випадків на виробництві. Встановлено тенденцію до поступового зниження загального травматизму, тоді як смертельний травматизм має спад з незначним коливанням.

Ключові слова: виробничий травматизм, смертельний травматизм, сільське господарство, безпека праці.

Аналіз нещасних випадків на виробництвах України є одним із основних і необхідних шляхів розробки механізмів профілактики та запобігання травматизму на тому чи іншому виробничому об'єкті або на виробництві в цілому [1].

На сьогоднішній час агропромисловий комплекс – є ключовою галуззю економіки України, де залучено значну кількість працюючих. На розвиток вітчизняного сільського господарства впливає не тільки існуючий природний потенціал, а й формат агропродовольчої та сільської політики. Це дасть змогу залучити до аграрного сектора нові інвестиції та технології, забезпечити

модернізацію виробничої бази галузі та економічне її зростання. Не дивлячись на сучасні технології в сільськогосподарському виробництві дана галузь все ще залишається однією з травмонебезпечних у нашій країні.

Працівники сільського господарства значною мірою схильні до різних ризиків, а умови праці в цій галузі економіки часто несприятливі для нормального функціонування організму людини. До таких умов праці можна віднести значну запиленість під час виконання механізованих робіт у полі, ненормований робочий день, різні алергічні реакції, а також отруєння від контакту з отрутохімікатами. Тому, дії контролюючих органів не завжди можуть сприяти забезпеченню належної уваги до охорони праці в сільськогосподарських підприємствах, підвищення рівня безпеки та захищеності працівників агропромислового комплексу [2].

Для працівників галузі рослинництва проведення зернозбиральних робіт є найбільш травмонебезпечним періодом. Це зумовлено тим, що більшість основних робіт проводиться на відкритому повітрі, при цьому на працівників постійно впливають різні температурні фактори, інтенсивність яких визначається погодними умовами. Сезонність та конкретна терміновість робіт у рослинництві обумовлює нерівномірність навантажень на працівників, створюючи велику напругу в окремі періоди, що призводить до перевтоми, а отже, і до травматизму, що у сільському господарстві не є рідкістю. Умови праці в сучасному землеробстві залежать від організації, технології обробітку рослин, рівня механізації, що потребує врахування антропометричних та психофізіологічних можливостей людини [3].

Покращення стану виробничого травматизму сільськогосподарських підприємств не можливе без ефективного й раціонального використання сучасної техніки та устаткування. На сьогодні використання безпечної новітньої техніки, яка зменшує застосування ручної праці, як вітчизняного так і зарубіжного виробництва великими агрохолдингами є однією із складових зниження рівня виробничого травматизму в агропромисловому комплексі [4].

При гігієнічній оцінці умов праці механізаторів встановлено, що

температура повітря в кабіні перевищує оптимальні рівні, оскільки роботи найчастіше проводяться з відкритими вікнами, що збільшує запиленість повітря у робочій зоні тракториста. Шум та вібрація на робочому місці механізатора залежать від характеру польових робіт, вологості та щільності ґрунту, а також від терміну експлуатації машин. Можна наводити багато прикладів небезпечних та шкідливих факторів у сільському господарстві, що призводять до професійних захворювань та втрати працездатності, але це не покращить положення працівників у цій галузі.

Аналіз стану виробничого травматизму у агропромисловому комплексі показав, що за останні п'ять років на підприємствах сільського господарства із працівниками стався 1341 нещасний випадок, що пов'язаний з виробництвом, в тому числі 212 випадків із смертельними наслідками. Загальний травматизм починаючи з 2016 року до 2020 року має тенденцію до поступового зниження, тоді як смертельний травматизм має спад з незначним коливанням, проте у 2020 році – знизився майже в два рази.

За останні два роки рівень загального травматизму в агропромисловому комплексі знизився на 14 випадків (з 142 до 128 випадків) або на 10 % [4].

Найчастіше мали місце нещасні випадки з працівниками, за таких основних подій, як падіння потерпілого з висоти, наїзд транспортних засобів на потерпілого, дія рухомих машин і механізмів та ураження електричним струмом.

Отже, використання сучасної техніки це тільки одна із складових безпечної та безтравматичної праці, до яких потрібно додавати і дотримання вимог безпеки під час виконання робіт, превентивну та наглядову роботу контролюючих органів.

СПИСОК ЛІТЕРАТУРИ:

1. Нетребський О. А., Бочковський А. П. Теоретичні та практичні аспекти оцінювання ризику виникнення небезпек. Хранение и переработка зерна. 2013. № 6 (171). С. 67–73.

2. Мелік-Шахназаров Л. Ш., Попова Т. О. Дослідження виробничого травматизму в Україні : Інформаційний бюлетень з охорони праці. К. : ННДІОП. 2008. Вип. 3. С. 9–13.

3. Безуглий М. Д., Присяжнюк М. В. Сучасний стан реформування аграрно-промислового комплексу України. К. : Аграрна наука, 2012. 47 с.

4. Віталій Сажієнко: За останні п'ять років на с.-г. підприємствах загинуло 212 працівників. URL : <https://agravery.com/uk/posts/show/vitalij-sazienko-za-ostanni-pat-rokiv-na-sg-pidpriemstvah-zaginulo-212-pracivnikiv>.

СУЧАСНІ ТЕНДЕНЦІЇ РОЗВИТКУ ТЕХНОЛОГІЙ ІНТЕРНЕТ РЕЧЕЙ

Жабінець Юлія Володимирівна,

Студент

Державного університету інфраструктури та технологій

м. Київ, Україна

Анотація: Інтернет речей об'єднує реальні речі в віртуальні системи, здатні вирішувати абсолютно різні завдання. Ключова ідея — з'єднати між собою всі об'єкти, які можна з'єднати, підключити їх до мережі для збирання даних і прийняття рішень на їх основі. Наприклад, відкрити гаражні двері, включити кавоварку або кондиціонер, виключити світло тощо.

Ключові слова: Інтернет речей, мережа, дані, віртуальні системи, Smart технологія.

Термін «інтернет речей», зобов'язаний своєю появою Кевіну Ештону, який в 1997 р, працюючи на компанію Proctor and Gamble, застосував технологію радіочастотної ідентифікації (RFID) для керування системою поставок. Завдяки цій роботі в 1999 році його запросили в Масачусетський технологічний інститут, де він з групою однодумців організував дослідний консорціум Auto-ID Center (більш детальну інформацію можна знайти на сайті www.smithsonianmag.com/innovation/kevin-ashton-describes-the-internet-of-things180953749). З тих пір Інтернет речей звершив перехід від простих радіочастотних міток до екосистеми і індустрії. Аж до 2012 р ідея підключення речей до Інтернету переважно відносилася до смартфонів, планшетів, ПК і ноутбуків [1, с. 334].

На основі розвитку Smart-технологій останнім часом стали виникати нові поняття: Smart-міста, Smart-країни, Smart-освіта, Smart-економіка, і це найближчим часом призведе до створення Smart-суспільства. В основі цього «розумного суспільства» лежить розвиток «суспільства знань», цифрових

технологій, усього того, що приведе до цифрової ери розвитку нашої цивілізації. Діяльність людини в такому суспільстві стає більш направленою на використання знань та інновацій. Найефективнішою стає колективна робота, співпраця з іншими, використання так званого колективного інтелекту. Психологи вже давно помітили, що здатність групи знаходити рішення краща, ніж здатність кожного члена поодиночки. У групі досвід її членів, їх рівень розуміння проблеми можуть бути досить різним, і це дасть змогу розглянути проблему з різних точок зору та прийняти найоптимальніше рішення [2, с. 34].

Багато IoT-систем не будуть обмежені безпечним простором будинку або офісу. Вони будуть розташовуватися в громадських місцях, в дуже віддалених областях, в рухомих транспортних засобах або навіть всередині людини. Інтернет речей - це величезна єдина мішень для будь-яких видів хакерських атак. Вже було виявлено нескінченна кількість направлених на IoT-пристрої навчальних атак, добре організованих зломів і навіть уразливостей в системі безпеки національного масштабу. Розробник IoT рішень повинен знати особливості таких вразливостей і способи їх усунення, стандартні заходи, спрямовані на захист Інтернету речей або будь-якого компонента мережі [3, с. 185].

СПИСОК ЛІТЕРАТУРИ

1. Tripathy B. Internet of Things (IoT): TeChnologies, AppliCations, Challenges and Solutions (англ.) / B. Tripathy, J. Anuradha. – Florida: CRC Press, 2017. – 334 с
2. Lake, D., Rayes, A., and Morrow, M., “The Internet of Things,” The Internet Protocol Journal, Volume 15, No. 3, September 2012. Pp-34.
3. Radivojevic G., Bjelic N., Popovic D. Internet of things in logistics. 3rd Logistics International Conference. Serbia, Belgrade 2019. №3. Pp. 185–190.

ПІДХІД ЩОДО РОЗВ'ЯЗАННЯ ЗАДАЧІ ГЕНЕРАЦІЇ ОЦІНОК ДЛЯ РЕКОМЕНДАЦІЙНОЇ СИСТЕМИ

Зайчик Владислав Олександрович,

студент

Вінницький національний технічний університет

м. Вінниця, Україна

Анотація: Доведено доцільність використання графа для вирішення проблеми генерації оцінок елементів в рекомендаційних системах, наведено загальний опис роботи алгоритму генерації оцінок елементів для розв'язання даної задачі.

Ключові слова: граф, колаборативне фільтрування, матрична факторизація, рекомендаційна система.

Вступ Рекомендаційна система – це тип машинного навчання, який використовує дані, щоб допомогти передбачити, звузити та знайти те, що люди шукають серед експоненціально зростаючої кількості варіантів [1].

Основна причина створення рекомендаційних систем полягає в тому, щоб скоротити величезну кількість даних до невеликої, керованої підмножини. Сьогодні люди завалені контентом, і за допомогою цих систем ми можемо відфільтрувати нерелевантні елементи, а також відкрити для себе нові речі, які можуть бути цікавими.

Два найпопулярніших класичних підходи до рекомендаційних систем - це фільтрація на основі вмісту та колаборативна фільтрація. Фільтрація на основі вмісту використовує схожість між елементами, щоб рекомендувати елементи, які можуть сподобатися користувачеві. Наприклад, якщо ви прочитали першу частину "Гаррі Поттера", ймовірною рекомендацією буде друга частина. Подібність може бути розрахована на основі всіляких характеристик елементів, таких як назва, тип контенту або автор [2].

З іншого боку, спільна фільтрація використовує схожість між користувачами, щоб відфільтрувати елементи, які можна рекомендувати. Основна ідея полягає в тому, що користувачам зі схожою історією позитивних взаємодій також сподобаються схожі речі. Колаборативна фільтрація може бути змодельована як задача заповнення матриці, яку можна візуалізувати у вигляді таблиці. Значення в таблиці представляють рейтинги користувачів для конкретних елементів рекомендації, і очевидно, що один користувач не може мати рейтинг для всіх елементів. Задача полягає в тому, щоб заповнити пропущені через це клітинки.

Найпопулярніший метод заповнення такої таблиці називається матричною факторизацією. Ця ідея матричної факторизації має багато розширень, наприклад, врахування упередженості користувачів щодо оцінок, включаючи додаткові характеристики, або врахування часових ефектів. Ми розкладаємо значення цієї матриці таким чином, щоб кожен з прихованих факторів містив типові характеристики цього продукту або товару [3].

Цю матрицю можна досить легко представити як граф, зокрема як дводольний граф. Це простий граф, який складається з двох наборів вершин. Один набір – це набір користувачів, а другий - набір елементів рекомендацій.

Однією з безпосередніх переваг графових нейронних мереж порівняно з матричною факторизацією є те, що вони здатні агрегувати зв'язки між багатьма елементами рекомендацій, тоді як матричні представлення, як правило, враховують лише прямі зв'язки. Крім того, такий граф може бути динамічним, що дозволяє рекомендаціям бути більш точними для часто змінюваного контенту[4].

Основна частина Розглянемо матрицю рейтингів M розміру $u \times v$, де u - кількість користувачів, v - кількість елементів рекомендацій. В елементах M_{ij} цієї матриці зберігають або спостережувану оцінку користувача (користувач i оцінив елемент j) з множини дискретних можливих значень оцінки, або відсутність оцінки (зберігається зі значенням 0). Ілюстрація наведена на рисунку (рис. 1). Завдання заповнення матриці або рекомендації

можна розглядати як прогнозування значення нульових записів у матриці M .



Рис. 1. Загальна схема роботи методу колаборативної фільтрації на графі

Задачу заповнення матриці, або, інакше кажучи, надання рекомендації, можна представити як задачу прогнозування зв'язків на двобільному графі взаємодії "користувач-елемент" (рисунок 1). Дані про взаємодію можуть бути представлені неорієнтованим графом $G = (W, E, R)$ з сутностями, що складаються з колекції вершин користувачів $u_i \in U$, де $i \in \{1, \dots, N_u\}$, та вузлів елементів $v_j \in V$, де $j \in \{1, \dots, N_v\}$, таких, що $U \cup V = W$. Ребра $(u_i, r, v_j) \in E$ містять мітки, які представляють порядкові рівні рейтингу, тобто оцінку елементів користувачами, наприклад, $r \in \{1, \dots, R\} = R$. Користувачі та елементи рекомендацій зображуються як вершини графа. Основною частиною моделі є шифратор, завданням якого є стиснення інформації про ребра таким чином, щоб за стисненим представленням можна було його відновити [5].

Для цього двобільний граф пропускається через декілька шарів проходження повідомлень для того, щоб вивчити представлення для кожного користувача та об'єкту. Ці шари також враховують різні типи рейтингів і застосовують різні перетворення для кожного типу. Накінець, виконується прогнозування зв'язків, що базується на кінцевому стані користувачів та елементів.

Ця схема може бути зображена у вигляді формули (рис. 2):

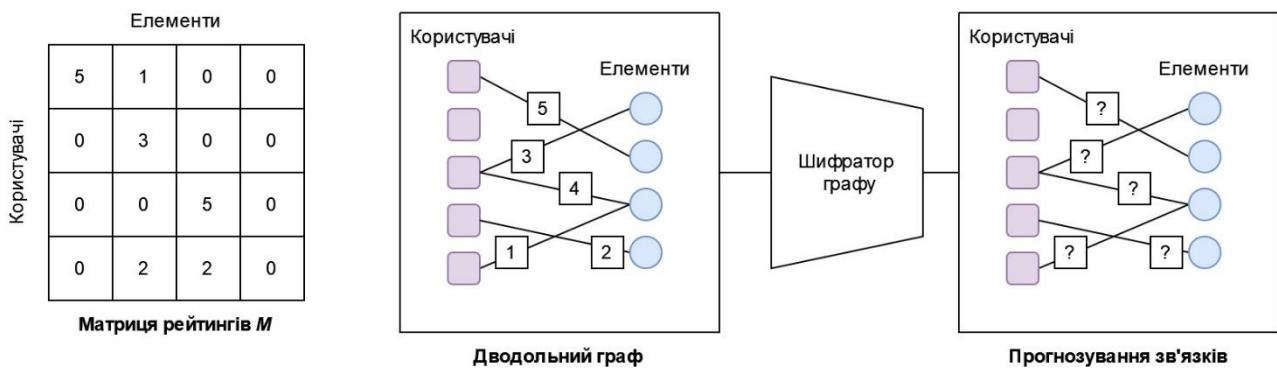
$$p(M_{ij} = r) = \frac{e^{u_i^T Q_r v_j}}{\sum_{s \in R} e^{u_i^T Q_s v_j}}$$

Рис. 2. Формула обрахування матриці рейтингів для графового методу

Де, добуток користувачів – u та елементів – v , множиться на добуток трансформації Q , що ми отримуємо з нейронної мережі. Потім, Softmax використовується для прогнозування ймовірностей для різних типів ребер [6].

Висновки. Зображено загальну схему роботи задачі заповнення матриці рейтингів в рекомендаційній системі з використанням графа. Приведено порівняння з звичайним алгоритмом матричної факторизації. Доведено доцільність використання графа для вирішення проблеми генерації оцінок елементів в рекомендаційних системах, а саме завдяки перевагам над іншими методами в точності наданих рекомендацій.

СПИСОК ВИКОРИСТАНОЇ ЛІТЕРАТУРИ

1. Goldberg D. Using collaborative filtering to weave an information tapestry / D. Goldberg, D. Nichols, B. M. Oki., 1992. – 72 с.
2. Chen L. A user-centric evaluation framework for recommender systems. In: Proceedings of the fifth ACM conference on Recommender Systems / L. Chen, P. Pu, R. Hu. – Нью Йорк: ACM, 2011.
3. Breese J. S. Емпіричний аналіз прогнозних алгоритмів робочий фільтр. В: Матеріали чотирнадцятої щорічної конференції з питань невизначеності в ШІ [Електронний ресурс] / J. S. Breese, D. Heckerman, C. Kadie. – 1998.
4. Чебанюк О. В. Методика розпізнавання рукописного тексту на основі аналізу векторів руху за допомогою сенсорних пристроїв / О. В. Чебанюк, Д. А. Долотов – Вісник східноукраїнського національного університету імені Володимира Даля 2015, С. 230 – 236.
5. Claypool O. Combining content-based and collaborative filters in an online newspaper./ O. Claypool, / ACM SIGIR Workshop on Recommender Systems: algorithms and evaluation. – 2011. – 6 с.

6. Гудфеллоу Я. Методы фильтрации / Я. Гудфеллоу, И. Бенджио, А. Курвилль пер. с англ. А. А. Слинкина – 2-е изд., испр. – М.: ДМК Пресс, 2018. 652 с.

7. Зайчик В. О., Арсенюк І. Р. Дослідження методів створення рекомендаційних систем для платформи огляду книг. / Тези доповідей І науково-технічної конференції факультету інформаційних технологій та комп'ютерної інженерії. – Вінниця: ВНТУ, 2021. Електронний ресурс (режим доступу <https://conferences.vntu.edu.ua/index.php/all-fitki/all-fitki-2021/paper/view/12207/10159>)

УДК 621.798.927.

ВІДНОВЛЕННЯ ДЕТАЛЕЙ МАШИН І КОНСТРУКЦІЙ МЕТОДОМ ДУГОВОЇ МЕТАЛІЗАЦІЇ З ПУЛЬСУЮЧИМ РОЗПИЛЮВАЛЬНИМ ПОТОКОМ ПОВІТРЯ

Захарова Ірина В'ячеславівна

Д.Т.Н., доцент

ДВНЗ Приазовський державний технічний університет

Анотація: в роботі вирішувалася науково-технічна проблема якісного відновлення з одночасним збільшенням ресурсу деталей машин і конструкцій, що працюють в умовах абразивного, ударно абразивного і газо абразивного та інших видів зносу, шляхом розробки метода ресурсо- та енергозбереження при дуговій металізації за рахунок використання пульсуючого розпилювального потоку повітря. Найбільше застосування технологія знайшла у процесах ремонту вартісного металургійного обладнання.

Ключові слова: відновлення, знос, металізація, покриття, повітря, пульсуючий потік.

Серед різноманіття методів нанесення покриттів, одну з най найбільших ефективностей має процес дугової металізації, за рахунок відносної простоти технологічного обладнання, можливості мобільного використання, низької собівартості із забезпеченням високих технологічних показників. Найбільш часто в практиці електродугового напилення для відновлення деталей машин застосовують методи зниження негативного впливу кисню на рідкий метал електродів за рахунок використання конструкцій розпилювальних сопел. При цьому має місце незначне підвищення собівартості покриттів за рахунок додаткових витрат для удосконалення розпилювального потоку. В рамках цього підходу запропоновано використовувати пульсацію повітряного потоку, що розпилює, при дуговій металізації. Пульсуюче розпилення потоку повітря, яке досягається використанням пульсатора доволі простої конструкції (на зразок

ротаційного клапану), дає можливість отримати напилений шар з необхідними експлуатаційними характеристиками та дозволяє підвищити якість напиленого металу без суттєвих капітальних витрат. Розроблено технологію дугової металізації із використанням пульсуючого розпилювального потоку, яка забезпечує зниження угару легуючих елементів розпилюваних електродів на 20-30 % та поліпшує експлуатаційні властивості покриттів.

Для промислової реалізації способу дугової металізації з пульсуючим розпилювальним потоком з урахуванням проведених досліджень за основними показниками способу, на установці з пульсуючим пристроєм (пульсатором), наведеній на рис. 30. розроблена конструкція пульсатора для практичного впровадження на підприємствах. З урахуванням результатів проведених досліджень, встановлені оптимальні характеристики розпилювального потоку в залежності від частоти пульсацій, що забезпечують найбільшу ефективність процесу. Розроблена спрощена конструкція пульсатора, що забезпечує оптимальне значення пульсацій і складається з системи підведення і виходу розпилювального повітря, еластичної муфти, масивної бази, пульта управління [1, 2]. Застосовано двигун змінного струму, який може змінювати частоту обертання валу в різних діапазонах (500÷2500 об/хв) регульований силою струму. На обертах 1440 об/хв забезпечується оптимальна величина пульсацій $\approx 65 \pm 5$ Гц.



Рис. 1. Експериментальна установка з пульсатором: 1 – бухта з дротом; 2 - металізатор, 3 – двигун клапана пульсатора, 4 – пульсатор, 5 – система подачі повітря від ресивера до металізатора.

Вдосконалений технологічний процес електродугової металізації із застосуванням пульсуючого розпилювального потоку включає наступні операції:

1. Контроль якості матеріалу для дугового металізації.

Кожна партія дроту повинна мати сертифікат із зазначенням підприємства-виготовлювача, умовного позначення дроту, хімічного складу, номера плавки і партії.

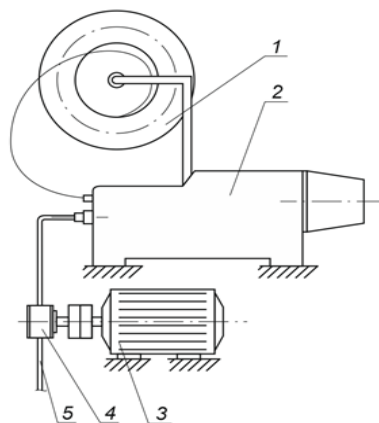
Стан комплексу обладнання до початку робіт повинен бути підтверджений візуальним оглядом відповідальними фахівцями і відповідати реєстраціям в журналі або електронній системі.

2. Підготовка поверхні під металізацію.

Відновлення поверхонь деталей машинобудування і металургійної промисловості газотермічним способом і в тому числі електродуговою металізацією, в більшості випадків (понад 70%) має на меті відновити зношену поверхню до необхідних розмірів з припуском на подальшу обробку. Це говорить про необхідності спеціальної підготовки поверхні, її очищення і додання шорсткості залежно від виду матеріалу, що наноситься.

2.1. Видалення мастила та інших забруднень з поверхні оброблюваної деталі.

Необхідно вибирати ефективний спосіб знежирення поверхні безпосередньо перед механічною обробкою. Найчастіше метод знежирення поєднують з попереднім підігрівом до $70\div 75\text{ C}^\circ$.

Проводиться знежирення поверхні спиртом (ДСТУ 4221:2003. Спирт етиловий ректифікований), толуолом (кам'яновугільний та сланцевий ДСТУ 8777:2018) або іншими спеціальними рідкими розчинниками.

2.2. Попередня обробка (підготовка) поверхні.

Обов'язкова вимога до напилюваної поверхні це, висока шорсткість ($0,05\div 0,3\text{ мм}$). Для отримання кращої адгезії покриття, видалення оксидної плівки виконуємо дробе-струменеву обробку.

Необхідну шорсткість можна також надати механічною обробкою і

нанесенням шару підкладки (молібден, алюмінідів нікелю товщиною $0,05 \div 0,13$ мм) на вуглецеву чи корозійностійку сталі. При напиленні алюмінію завтовшки більше 0,2 мм або цинку завтовшки більше 0,25 мм, на деталь наносять підкладку з вуглецевої сталі з вмістом вуглецю не більше 0,25%. При абразивній обробці поверхні необхідно застосовувати частки складної незвичайної форми.

Щоб активована поверхня повторно не окислилась, її якомога швидше необхідно піддати напилюванню. Після дробе-струминної обробки, напилення слід проводити не пізніше, ніж через 4 години.

Додатково рекомендовано провести механічну обробку під напилення - на поверхні деталі роблять проточки Турова і клиноподібної форми, які заповнюються напилюваним матеріалом.

3. Захист поверхні, яка не потребує покриттів.

Нанесення на поверхні, які не напилюються захисного складу, що швидко сохне на базі рідкого скла з неорганічними добавками. Шпонкові пази захищаються товстим шаром силіконової гуми - заливаються силіконовим герметиком і витримуються $4 \div 5$ годин. На силіконовій гумі напилювання покриття не утворюється, а потоком така гума практично не руйнується. Після напилення гума видаляється єдиним шматком.

3.1. Контроль якості підготовлених поверхонь під напилення.

Рекомендується проводити візуальний огляд з вимірюванням шорсткості. В разі виявлення відколів і тріщин або наявності мастильних та інших забруднюючих поверхню речовин, процес повторюємо заново до отримання необхідних якостних властивостей підготовленої поверхні.

3.2. Формування покриття електродугової металізацією.

Режим напилення характеризується кількома параметрами:

- Відстань від напилюваної поверхні до зрізу сопла. Оптимальне значення становить $120 \div 200$ мм. Зменшення відстані призведе до перегріву і термічної деформації деталі або поверхні, при великих відстанях - збільшується пористість і зменшується адгезія покриття.

- Кут розпилення. Найкраще формування покриття відбувається при розташуванні сопла перпендикулярно до поверхні деталі. Кут відхилення від вертикалі не повинен перевищувати 45°.

- Температура напілюваної поверхні повинна знаходитися в діапазоні 120÷260 °С. При більш низькій температурі может статись відшарування покриття і утворення тріщин, при більш високій - теплова деформація.

- Товщина покриття за один прохід при нанесенні алюмінієвих і цинкових покриттів не більш 1,2 мм і для інших зміцнюючих покриттів - 0,25 мм. Мінімальна загальна товщина повинна включати припуск 2÷3 мм на подальшу механічну обробку і допуск на знос.

- Швидкість подачі напілюваного матеріалу для алюмінієвих і цинкових покриттів при діаметрі дротів суцільного перерізу 2 мм, має становити 35 м/хв і обумовлюється виробником у сертифікаті, який додається до кожної бухти. Низька швидкість подачі дроту может викликати не стабільне горіння дуги та перегрів окремих часток і зменшення адгезії покриття. Велика швидкість може призвести до обриву дуги та не повному розплаву матеріалу дроту, а також до втрати контролю за формуванням покриття.

Напилення здійснюється стаціонарним модернізованим металізатором ЕМ-17 з джерелом струму ВДУ-506, яке має жорстку характеристику. В табл. 7.1. представлені характеристики.

Основні параметри режиму металізації:

- Тиск стисненого повітря, МПа - 0,6

- Витрата стисненого повітря, м³/хв - 2,5

- Робочий струм дуги, А - 140÷210

- Робоча напруга, В - 25÷30

- Дистанція напилення (від точки перетину дротів) я, мм - 100÷120

- Обертання заготовки, об/хв - 100÷120

- Поздовжнє переміщення металізатора, мм/сек - 75÷80

- Частота пульсацій повітряного потоку, Гц - 65÷75.

4. Контроль якості металізаційних покриттів.

Контроль якості отриманого покриття здійснюється поопераційно на всіх стадіях.

Контроль за зовнішнім виглядом проводиться з метою виявлення зовнішніх дефектів - ділянок перегріву, відколів, здуття, відшарувань, тріщин, раковин. Огляд здійснюють з використанням лупи 10-кратного збільшення ЛІ-3, ЛІ-4. Так як на виробничих майданчиках застосовується комбіноване освітлення, то необхідно врахувати, що при освітленні лампами розжарювання освітленість на рівні робочого місця повинна бути не менше 150 лк, при освітленні люмінесцентними лампами - не менше 300 лк.

Товщину покриття на деталях вимірюємо штангенциркулем, мікрометром, товщиномірами різного типу, а також, за необхідності, гравіметричним і металографічним методами. Отримана поверхня повинна мати дрібну дисперсність частинок.

В разі виявлення дефектів, покриття повністю видаляється (проточується або відшліфовується) і технологічний процес повторюється, починаючи з підготовки поверхні.

Визначення міцності зчеплення, пористості, твердості, зносостійкості, корозійної стійкості, термостійкості, жаростійкості та інших властивостей в залежності від призначення покриття проводимо на 3-10 зразках-свідках.

5. Термічна та механічна обробка після напилення.

5.1. Термічна обробка нанесених покриттів.

Низькотемпературний відпал або нормалізація призначається тільки для отриманих покриттів, що містять вуглець, наприклад нанесених дротами 08Г2С. При цьому, тільки для покриттів товщиною більше 2 мм, тому що на малих товщинах висока ймовірність отримання перепалів покриття і його відшаровування. Так само, при прийнятті рішення і вибору технології, необхідно врахувати вплив нормалізації на всю конструкцію, а не тільки на напилені ділянки.

За запропонованою схемою, з урахуванням вдосконаленого технологічного процесу, були організовані ділянки для дугової металізації на

підприємствах [3, 4, 5].

На підприємствах машинобудівної, металургійної та інших галузей промисловості, транспортування пилоподібних, вибухонебезпечних, порошкоподібних і дрібнокускових насипних вантажів виконується переважно гвинтовими конвеєрами (шнеками).

Крім гвинтових конвеєрів, широкого поширення набули шнекові живильники, застосовувані в різних технологічних процесах у вигляді самостійних машин або у вигляді агрегуюємих вузлів технологічних машин. Живильники призначені для рівномірної безперервної подачі матеріалів в дробильно-помольні, формуючі та інші технологічні машини або на транспортуючі пристрої. Живильники переміщують матеріал на невеликі відстані (1,5÷2 м) і, часто, крім основної функції - транспортування матеріалу, виконують також різні допоміжні: перемішування, розпушування, ущільнення. Живильники забезпечують заданий ритм технологічного процесу і дозволяють механізувати і автоматизувати виробництво.

Переваги шнекових живильників, такі як безперервність подачі, герметичність, простота конструкції, можливість створення надлишкового тиску на виході з шнека, можливість агрегування з іншим обладнанням, зумовили їх широке застосування в дозуючих бункерах в виробничому процесі.

Основним недоліком шнекових живильників є низька продуктивність через з'єднання з шнековою лопаткою транспортованого матеріалу не тільки поступального руху, а й обертального, що призводить до зносу поверхонь тертя.

Для підвищення продуктивності шнекових живильників, які подають пластичні і пилоподібні матеріали, застосовуються різні пристрої: контрножі, гребінки, скребки, які очищують шнеки, а також внутрішня поверхня шнекової порожнини виконується не гладкою, а рифленою. Всі перераховані деталі відчувають високі навантаження тертя-ковзання та вимагають якісного відновлення з доданням поверхні спеціальних властивостей, економічно обґрунтованим способом.

Відновлення деталей здійснюється із застосуванням електродугової металізації з удосконаленою технологією, що використовує пульсуючу подачу розпилювального повітря. В процесі експлуатації був зроблений висновок про те, що стійкість відновлених деталей збільшилася на 25%. На рис. 7.10. представлені шнеки живильної установки після дугової металізації з використанням розробленої технології з пульсуючим повітряним потоком (відновлення зносу ребра) та оброблені в розмір.

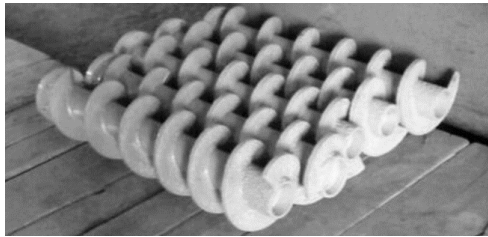

а

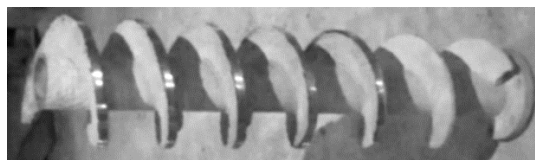

б

Рис. 2. Шнеки живильної установки: а – партія шнеків після електродугової металізації (відновлення зносу ребра); б - оброблений в розмір шнек.

Підприємство яке є провідним виробником металоконструкцій і має значний досвід нанесення антикорозійного покриття, використовувало технологію електродугової металізації з пульсуючим розпилювальним струменем.

Пульсатор був встановлений на Металізатор (OSU Hessler 300A Anticor):

- протягом 3-х місяців підприємством фіксувались всі технологічні параметри електродугової металізації з використанням пульсуючого пристрою – виконувалось замовлення по антикорозійному оновленню каркасних виробів.

За даний період були помічені значні зниження витрат матеріалів, що наносяться (близько 40%), підвищення продуктивності (близько 23%),

підвищення міцності зчеплення покриття з основою (близько 22%).

ВИКОРИСТАНІ ДЖЕРЕЛА

1. Zakharova I. Abrasion resistance analysis of coatings at electro-arcspraying using a pulsating spraying airflow / Iryna Zakharova // The 7th Technium Inter-national Conference. – 2020. -Vol. 7. - С. 136-142.

2. Zakharova I. The analysis of conditions for separation of liquid metal drops from electrode ends at arc metallization within the conditions of a pulsating spray flow exposure / I. Zakharova, V. Royanov, A. Serenko // The Scientific heritage. - 2020. -№ 52. - Vol 1. - P. 39-44.

3. Газотермическое напыление в восстановлении деталей металлургического оборудования / С.В. Захаров, И.В. Захарова // Университетская наука – 2011: Междун. научно-техн. конф., Приазовський державний технічний університет, г. Мариуполь. – Мариуполь: ПГТУ, 2011. С. 226

4. Из опыта применения электродугового напыления для восстановления и ремонта деталей металлургического оборудования на Молдавском металлургическом заводе г. Рыбница / В. А. Роянов., С. В. Захаров, И. В. Захарова // Университетская наука-2015: Междун. науч.-техн. конф., Приазовский государственный технический университет, г. Мариуполь, 19-20 мая 2015. - Мариуполь: ГВУЗ «ПГТУ», 2015.- Т.II. - С. 104-105.

5. Застосування ресурсозберігаючої технології электродугового напылення для відновлення зношених деталей сільськогосподарської техніки / І. В. Захарова, В. О. Роянов // «Актуальні питання аграрної на-уки» Матеріали 7 міжнародної науково-практичної конференції. - Умань 2019.- С.307-309.

ЛИТІ ПОРИСТІ МАТЕРІАЛИ

Карпов Володимир Юрійович

проф., д.т.н.,

Носко Ольга Анатоліївна

декан, к.т.н.,

Ковзик Анатолій Миколаєвич

в.о.зав.каф., к.т.н.

Українській державний університет науки і технологій,
м. Дніпро, Україна

Анотація. Пористі сплави (ПС) - особливий ефективний клас функціональних матеріалів сучасного машинобудування. Вони мають у своєму складі газову фазу (до 95%) як повноправну структурну складову, що визначає особливі властивості цих матеріалів: малу щільність, високу газопроникливість, енергопоглинання тощо.

Виготовленню складніших заготовок, форма яких була б наближена до форми виробів, запобігала відсутність відомостей про закономірності кристалізації газарів при наявності кількох центрів затвердіння, що пов'язано зі зміною напрямків фронтів кристалізації та ускладнення кінетики структуроутворення. Внаслідок цього спотворюється рівномірність структури та однорідність розміру пор, що важливо при виготовленні виробів.

Ключові слова: газар, напрям кристалізації, пори, структура, рідка фаза.

В цій роботі для отримання якісного зразка та структури газара було необхідно враховувати такі вимоги:

– зразок газара при кристалізації збільшує об'єм, тобто. він має позитивну усадку;

- при кристалізації відбувається виділення газу, який повинен вільно йти з розплаву у газову фазу, тобто. при кристалізації необхідний постійний контакт рідкого металу із газовою фазою;

– для створення необхідної структури газара слід забезпечити спрямоване тепловідведення;

– для формування структури газара з мінімальними відхиленнями від необхідної треба обігрівати форму, щоб вона мала лише задані центри кристалізації.

Відсутність таких знань унеможливорює одержання виробів з газарів зі складною формою та керованими структурою і властивостями, наприклад, для капілярних тепло- масо- провідних матеріалів та наплавлених шарів газару. С цього погляду до проекту входить робота, яка спрямована на дослідження закономірностей формування структури й властивостей мідних газарів у заготовках складної форми при взаємодіючих центрах кристалізації.

Все це говорить про складність упевненого пророкування змін структури вилівка газара при кристалізації металу, який спеціально насичено газом. Виходячи з аналогії із кристалізацією сталевих злитків, можна чекати подібного від будь якого металу насиченого газом. Дослідами показано, що при кристалізації звичайних виливків газарів практично завжди ростуть достатньо великі стовпчасті кристали у напрямку розплаву. Їх можливо вважати елементами транс кристалічної структури. Газові пори, які можна розглядати як неметалеві включення розташовуються уздовж та в середині цих кристалів. При наявності декількох фронтів кристалізації загальна пориста структура може мати досить складний вид та непередбачуване розташування пор. Імовірно газ, що виділяється при кристалізації розплаву, збереться на границях зустрічі фронтів кристалізації з можливим утвором дефектної зони – скупчення пор газу, які в цьому випадку виступають як домішки у металі. Оскільки пори є самостійною фазою у структурі газарів, то важливо передбачити як вони будуть взаємодіяти між собою та яка структура пор вилівка сформується при кристалізації (рис. 1). На рисунку можна бачити як розподіл пор у виливках, так і взаємодію пор між собою при наявності тільки одного холодильника у кристалізаторі.

При можливій великій наявності різних видів пор у виливках газарів це

має особливе значення, тому що деякі види пор при формуванні мають свій вигляд та кінетику росту (рис. 2) [1 - 3].



Рис. 1. Пористі виливки різних металів та злиток газара

Також можлива зміна форми та розміру пор під часу їх росту при кристалізації виливка. Особливо це стосується таких металів як залізо, нікель, магній та деякою мірою міді (рис. 3).

Викладене дозволяє зробити висновок, що процеси, які виникають при взаємодії декількох фронтів кристалізації в одній формі, досить складні й непередбачені. Із цієї причини основна увага в роботі приділялася процесу структури й утворення пор в злитках, визначення місць виникнення дефектних зон і методів боротьби з ними [4]. Особливо визначалося як впливають основні



Рис. 2. Вид виливків газарів зі зміною розміру пор

параметри процесу на формування дефектів пористої структури, неоднорідності розподілу й форми пор.

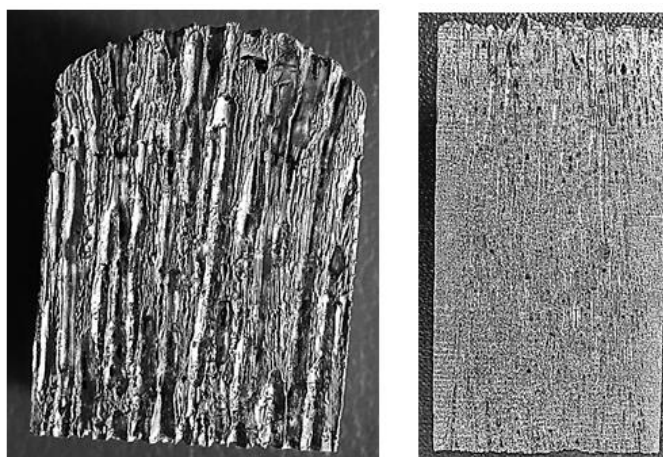

Рис. 3. Вид зміни розміру пор при кристалізації газара

Дослідження зразків газарів багатьох систем Me-H показало, що їхня структура по висоті зливка неоднорідна. У донній його частині (поблизу холодильника-кристалізатора) форма та розміри пор, їх кількість, а також характер поверхні пор свідчать про те, що відбувається кристалізація заевтектичного сплаву (рис. 4). Поряд із досить однорідними за розмірами порами газоевтектичних колоній, спостерігаються окремі грубіші (первинні) пори.

Поверхня пор дзеркальна, їх перетин близький до сферичної форми, а пористість металу висока – 70-80%. У цей період кристалізації, що підтверджується численними спостереженнями, відбувається інтенсивне кипіння рідкого металу і виділення газоподібного водню.

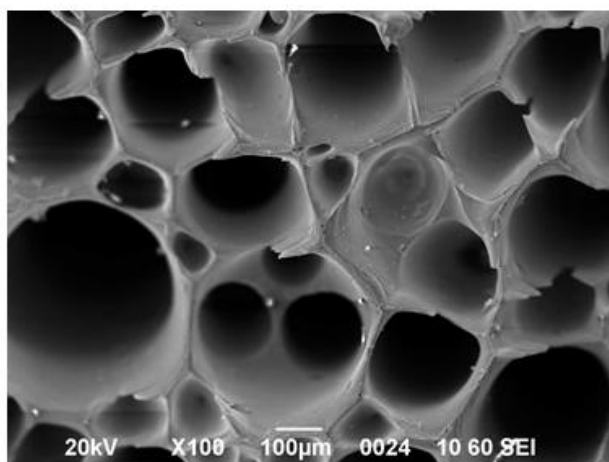

Рис. 4. Вид доевтектичного газару біля кристалізатора

Відомо, що при цьому відбувається часткове видалення розчиненого в рідкому металі газу та зниження його концентрації. Таким чином, склад розплаву на фронті кристалізації від заевтектичного поступово переходить до евтектичного і в центральній частині зразка виникає зона утворення структури

стабільної евтектики, для якої характерні стабільна пористість та діаметр пор (рис. 5). Така структура є найоптимальнішим результатом у технології отримання газарів. Протяжність цієї зони зливка газара може бути різною залежно від цілей та режимів процесу затвердіння. Оскільки в процесі кристалізації газару продовжується виділення газоподібного водню, склад розплаву вже не відповідає евтектичному і утворюється зона доевтектичного сплаву, про що свідчать дендрити металу, що виступають, на поверхні пор.

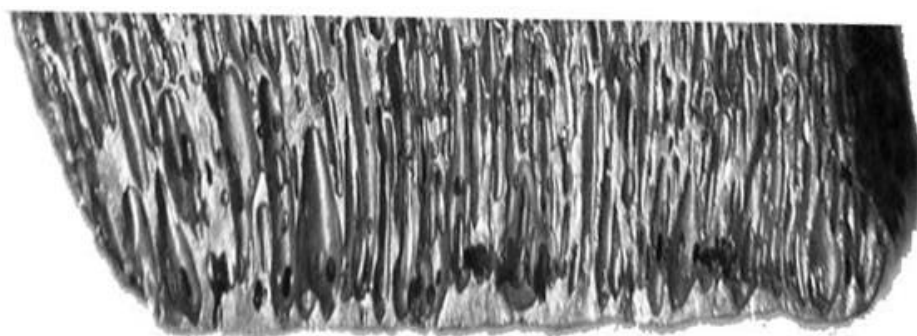

Рис. 5. Вид евтектичної структури газара.

Ці процеси йдуть на тлі безперервного зниження температури розплаву, що призводить до створення умов для зародження та зростання бульбашок у самій рідині, у тому числі на неметалевих включеннях. Цей процес повністю порушує впорядковане зростання газової фази та утворюється структура грубого конгломерату (рис. 6).

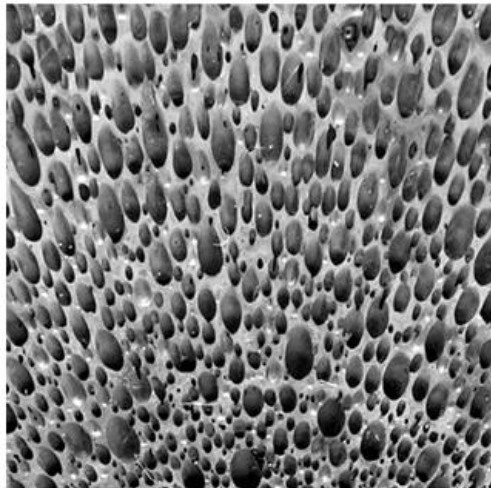

Рис. 6. Вид доевтектичної частини газара (структура грубого конгломерату)

Загальний вид макроструктури виливків свідчить про те, що зміна напрямку форми стосовно напрямку тепло відводу практично не впливає на напрямок росту пор.

Оскільки в реальній практиці швидкість кристалізації регулювати складно, серія експериментів була спрямована на визначення впливу температури розливання на швидкість кристалізації. У ролі кристалізатора була використана масивна мідна пластина (рис.7 а, б). Низькі температури заливання (перегрів вище тпл 30-60 °С) приводили до появи підкіркових міхурів у результаті наявності кірки твердого металу в початковий період кристалізації по периметру виливка. Це спостерігається навіть при співвідношенні $R_{кр} / R_{нас} = 2,5 \div 3,5$. Структура злитка характеризується зоною дрібнодисперсних пор, що переходять у пори більш великого розміру (рис. 8 а, б). У цілому структура такого виливка неоднорідна.

При розливанні металу з перегрівом вище тпл на 150 ÷ 250°С однорідність структури зростає, підкіркові міхури відсутні, немає зонального поділу пір по діаметрі (рис. 9 а, б). А спрямованість структури пор залежить тільки від напрямку тепло відводу при кристалізації.

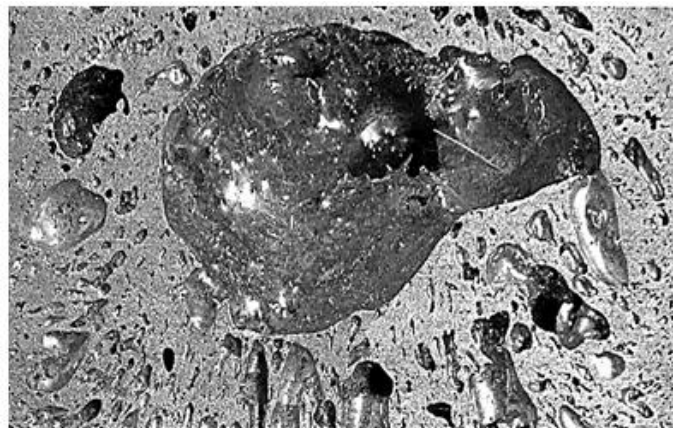

Рис. 7. Схема кристалізації виливка з фронтом кристалізації, що згинається: 1 – кристалізатор; 2 – форма; 3 – лінії напрямку фронту кристалізації.



Рис. 8. Загальний вид макроструктури виливків із фронтом кристалізації, що згинається: а – 90⁰; б - 60⁰

Таким чином, практично будь-який зразок газара можна розділити на чотири зони:

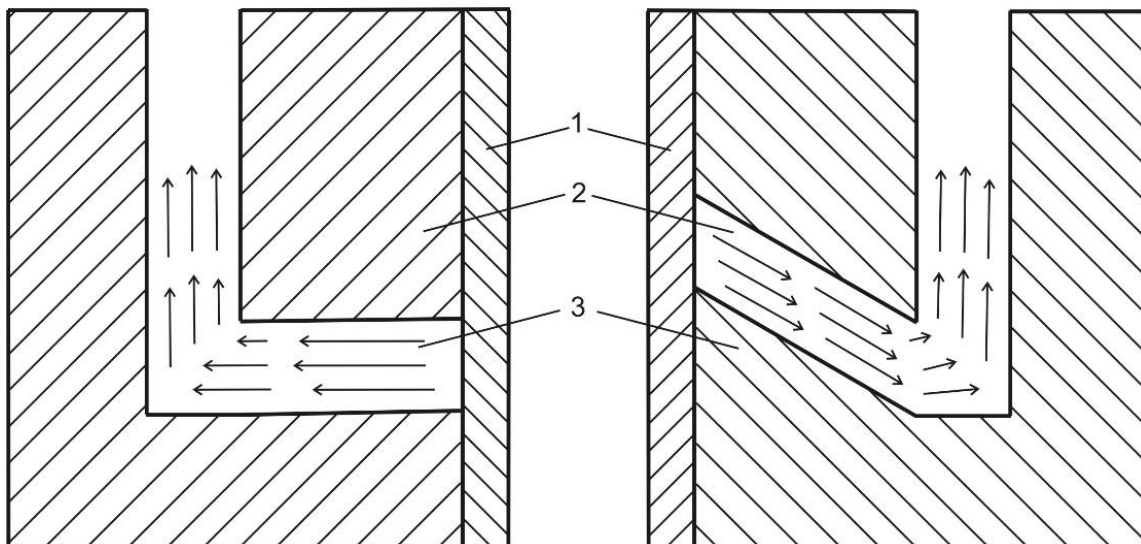
- донна – зона заевтектичного металу шириною 0,5 – 2 мм;

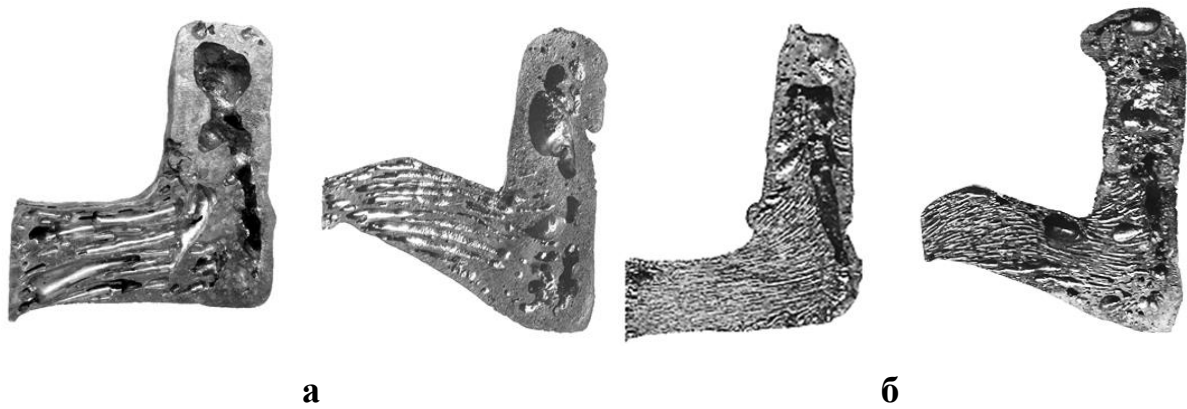

Рис. 9. Загальний вид макроструктури виливків з однорідною пористістю при фронті кристалізації, що згинається: а - 90⁰; б - 60⁰

- центральна – зона евтектичного сплаву з максимальною однорідною структурою пор шириною 2 – 300 мм;
- зона доевтектичного сплаву шириною 0 - 20 мм (можливі інші варіанти, що залежать від ступеня чистоти металу, швидкості охолодження);
- зона грубого конгломерату, яка найчастіше спостерігається для випадків, коли є зона охолодження верхньої частини зливка газовою фазою.

Такий розподіл розміру, довжини та напрямлення росту пор дозволить багато краще планувати виробу з газарів, де будуть визначені очікуємі

властивості. Без таких знань неможливо одержання з газарів виробів зі складною формою та керованими структурою і властивостями, наприклад, для капілярних тепло- масо- провідних матеріалів, наплавлених шарів газару та інших виробів.

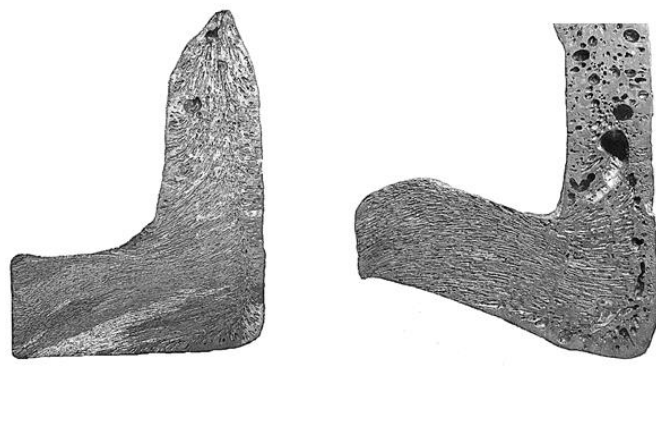
СПИСОК ЛІТЕРАТУРИ.

1. Гельд Л.В. Водород в металлах и сплавах / Л.В. Гельд, Р.А. Рябов //-М.: Металлургия. -1974. -272 с.
2. Шаповалов В.И. Флокены и контроль водорода в стали / В.И. Шаповалов, В. В. Трофименко // -М.: -Металлургия. -1987. -160 с.
3. Карпов В. В. Формирование отливок газаров со сложной структурой / В.В. Карпов, С. И. Губенко, В. Ю. Карпов // Строительство, материаловедение, машиностроение. - ПДАБА. -2012. - выпуск 64. - С. 324-329.
4. Карпов В. В. Структурообразование в композиционных материалах медных газарах при взаимодействии фронтов кристаллизации в изделиях сложной формы с улучшенными свойствами/Дисертація на здобування ступеню к.т.н. по спеціальності 05.16.01//Дніпр. 2016р..-165 с.

УДОСКОНАЛЕНИЙ АЛГОРИТМ ПЕРВИННОГО ПІДБОРУ ПЕРСОНАЛУ

Савчук Тамара Олександрівна,
PhD, професор кафедри комп'ютерних наук, професор
Мороз Вадим Володимирович
Магістрант
Вінницький національний технічний університет
м. Вінниця, Україна

Підбір персоналу для будь-якої організації є відповідальним і складним процесом, який зазвичай відбувається за класичним методом, що включає такі етапи, як: формування баз даних персоналу, первинний підбір персоналу, відбір персоналу з використанням комп'ютерного тестування, формування оновленої бази даних рекомендованого персоналу, підбір персоналу [1, с. 115].

Багато уваги приділяється первинному підбору персоналу, адже це є одним з перших та головних етапів в класичному методі. Але алгоритм первинного підбору персоналу здійснюється за формально встановленими мінімальними вимогами, що висувуються замовником до потенційного працівника. Мінімальні вимоги визначаються для кожної конкретної посади у відповідності зі специфікою виконуваних функцій. Такими вимогами можуть бути: досвід, освіта, кваліфікація, навички, вік, що зазвичай кандидати подають у своєму резюме. Після чого первинний підбір здійснюється менеджером з персоналу на основі аналізу резюме, представленого претендентом, і займає чимало часу [2].

Первинний підбір персоналу необхідний для того, щоб мати можливість управляти даним процесом, саме на початку формування професійного складу команди виконавців проекту [3], адже головним чинником успішного формування колективу є правильний та якісний первинний підбір. Саме тому, даний алгоритм має чітко відслідковуватися й удосконалюватися залежно від

конкретних задач і цілей замовника. При первинному підборі персоналу відбувається знайомство з претендентами на посаду, проводиться збір та обробка інформації про них, оцінка якостей та складання достовірних "портретів", зіставляються фактичні якості з вимогами замовника на посаду [4]. Коло претендентів на посаду максимально звужується за результатами первинного підбору персоналу та формується резерв, дані якого надалі детально опрацьовуються (аналіз анкет, резюме, характеристик, рекомендацій).

Анкетування є одним із етапів алгоритму первинного підбору персоналу. При цьому, завдяки автоматизованому підході, потреба у спілкуванні з людиною при первинному підборі стає зайвою. На цьому етапі відбувається відсіювання менш підходящих кандидатів, визначається коло факторів, які потребують особливо пильного вивчення, а також джерел, з яких можна отримати необхідну інформацію. Одне із завдань анкетування полягає в тому, щоб визначити особисті якості кандидата на посаду та обставини, які можуть допомогти йому у роботі. Анкети часто містять дані про тривалість відпрацьованого часу в останнього роботодавця, тривалість перепусток через хворобу і т. д. В анкеті запитується точне формулювання причин звільнення в минулому, так як для деяких замовників, ця критерія є важливим чинником. Збираються загальні відомості про джерела мотивації та робляться припущення про фактори, що перешкоджають роботі. Автоматизований первинний підбір збільшує об'єктивність підбору кандидатів на посаду.

Тому, удосконалений алгоритм первинного підбору можна зазначити такими кроками (рис. 1):

1. При бажанні бути розглянутим кандидатом на конкретну посаду, він звертається до відповідного програмного забезпечення, яке передбачає анкетування кандидата.

2. Під час проходження анкетування, кандидат надає всі обов'язкові дані, такі як особисті дані, фахові характеристики та інші, а також підтверджує надані дані про освіту, стаж роботи, досвід роботи, фахові компетентності тощо сертифікатами, рекомендаціями з попередньої роботи (за наявності).

3. Перевірка отриманих результатів. Вся надана інформація повинна бути достовірною, а також підтверджена. Відповідність наданої інформації легко реалізується автоматизованим шляхом, так як є доступ до відповідних електронних баз даних, де можна перевірити чинність наданої інформації в анкеті кожним кандидатом.

4. Вся отримана та перевірена інформація, яка надійшла від кандидата, буде занесена у відповідну базу даних для підбору кандидата за його підтвердженими професійними даними.



Рис. 1. UML-діаграма удосконаленого алгоритму первинного підбору персоналу

Отже, запропонований удосконалений алгоритм первинного підбору персоналу забезпечить підвищення швидкості за рахунок використання технологій електронного анкетування.

СПИСОК ЛІТЕРАТУРИ

1. Шкробот М.В. Сучасні технології управління персоналом. 2022. Київ КПІ ім. Ігоря Сікорського 194с.
2. Журнал «Кадровик-01» [Електронний ресурс]. Кадровик. 2022. Режим доступу: <https://prokadry.com.ua/article/4240-metodi-vdboru-kandidatv>.

3. Критерії відбору персоналу [Електронний ресурс]. Ukrbukva 2022.
Режим доступу: <https://ukrbukva.net/123164-Kriterii-otbora-personala.html>
4. Харматова В. Ю. Кадровий менеджмент як важіль інноваційного розвитку 2016. [Електронний ресурс]. Dorobok. Режим доступу: <https://dorobok.edu.vn.ua/article/view/1727>

**РОЗРОБКА АЛГОРИТМУ КЕРУВАННЯ КВАДРОКОПТЕРОМ НА БАЗІ
МІКРОКОНТРОЛЕРА ARDUINI UNO**

Трофименко М. С.

аспірант

Національний авіаційний університет

м. Київ, Україна

Анотація: Область застосування квадрокоптерів достатньо широка. Наприклад, вони можуть бути використані як недороге і ефективне засіб для отримання фото-і відеозображень з повітря, в том числі при поганих погодних умовах.

Ключові слова: мобільний робот, дрон, бпла, алгоритм керування автоматичним польотом.

Так як квадрокоптер - дистанційно керований літальний апарат, він добре підходить для спостереження і контролю об'єктів, територій і зон, доступ до яких утруднений (в випадку природних або техногенних катастроф), або в умовах, непридатних для людини, таких як підвищений рівень радіації або сильне забруднення повітря [1-3].

Більшість робіт, присвячених рішенням завдань моніторингу місцевості при допомоги БПЛА, пов'язано з рухом літального апарату по відомій траєкторії. У зокрема, в роботі [4] авторами пропонується система управління, реалізуюча рух квадрокоптера по прямій лінії, що з'єднує початкову і кінцеву крапки траєкторії, з заданою швидкістю на задану висоту над поверхнею землі з обліком рельєфу місцевості.

У [5] розглянуто алгоритм пересування квадрокоптера вздовж будь-якої траєкторії в просторі, при якому квадрокоптер здатний дотримуватися за що рухаються об'єктом з відомими координатами і швидкістю.

Також, варто зазначити, те, що мультироторні літальні апарати мають

підвищену мобільність, тому в останні роки великий інтерес представляє їх впровадження в перевезення невеликих вантажів. Можна розділити дослідження у сфері вирішення завдань із транспортування невеликих вантажів кілька типів. По-перше, захоплення маніпуляторів може бути встановлене в нижній частині повітряного транспортного засобу, щоб переносити корисне навантаження. У цьому випадку квадрокоптер, оснащений захватом, може перевозити блоки та будувати конструкції. Можна реалізувати спільне використання кількох квадрокоптерів із захватами для перенесення великих об'єктів

Також варто зазначити, що для польоту квадрокоптера тавізкивантажу необхідно, щоб він мав можливість зависання на місці для більшефективного ведення робіт.

```
while (!mpuInterrupt && fifoCount < packetSize) {
    int p1 = spd + (rdif / 2) + (pdif / 2);
    int p2 = spd - (rdif / 2) + (pdif / 2);
    int p3 = spd + (rdif / 2) - (pdif / 2);
    int p4 = spd - (rdif / 2) - (pdif / 2);

    if(p1 >= 255){
        spd = spd - (p1 - 255);
    }
    if(p2 >= 255){
        spd = spd - (p2 - 255);
    }
    if(p3 >= 255){
        spd = spd - (p3 - 255);
    }
    if(p4 >= 255){
        spd = spd - (p4 - 255);
    }
}
```

Рис. 1. Код керування висінням квадрокоптера на місці

Для змінних p1, p2, p3, p4 використовується тип даних int передбачається зберігання та використання в них цілісних значень. Так само тип даних int у якого системне ім'я Int32 є оптимізованим цілим типом даних, яких переважно використовувати для виконання операцій з цілими числами. Для змінних rdif, pdif використовується тип даних double (системне ім'я Double), так як даний тип є оптимізованим для використання в інтегрованих середовищах розробки програмного забезпечення при виконанні дій зі значеннями плаваючою точкою.

У програмі застосовується цикл з передумовою while що виконується

доки, поки що умова задовольняє істинності, за умови за допомогою побтової кон'юнкції (логічного множення) отримуємо перший операнд для порівняння зі другим операндом і оскільки результатом операції порівняння завжди є значенням логічного типу (true/false), то на підставі повернення true зможемо перейти в тіло циклу і виконати ітерацію з регулювання оборотів моторів квадрокоптера на базі Arduino Uno.

Порівняння здійснюється з максимальним значенням діапазону типу даних byte (діапазон значень: 0 ... 255), а не sbyte (діапазон значень: -128 ... 128), так як кількість обертів ротора повинна бути позитивним значенням. У циклі використовуються умовна конструкція If, яка реалізує виконання певних команд за умови, що логічний вираз, що використовується в умові, приймає значення true (перевірятиметься умова порівняння оборотів).

Запропоновано спосіб управління літальним апаратом комп'ютера по бездротовий зв'язку, котрий дозволяє БПЛА зависати на одному місці для більш ефективного здійснення транспортування вантажів, а також для ведення фото/відео зйомки.

Сформована в результаті реалізації програми призначена для системи управління квадрокоптером в автоматичному режимі в місцях, де неможливо використовувати сигнал від супутника(GPS).

СПИСОК ЛІТЕРАТУРИ

1. Jesse, Russell Безпілотний літальний апарат/Jesse Russell. – М.: VSD, 2012. – 769 с.
2. Безпілотні літальні апарати. - М: Машинобудування, 2004. - 440 с.
3. Безпілотний літальний апарат "MQ-9 Reaper Predator". - Москва: ІЛ, 2015. - 849 с.
4. Василин Н. Я. Безпілотні літальні апарати/Н.Я. Василин. - М: Попурі, 2003. - 272 с.
5. Василин, Микола Якович Безпілотні літальні апарати. Бойові. Розвідувальні / Василь Микола Якович. - М: Попурі, 2003. - 117 с.

6. Калугін, В. Т. Аерогазодинаміка органів управління польотом літальних апаратів / В.Т. Калугін. – Москва: Вища школа, 2004. – 688 с.
7. Кузнєцов, Олександр Павлович Конструкції мобільних антен та антен літальних апаратів. Проектування та розрахунок. Підручник Частина II. Гриф УМО вузів Росії / Кузнєцов Олександр Павлович. – К.: Машинобудування, 2015. – 485 с.
8. Макаров, Ю. В. Літальні апарати МАІ/Ю.В. Макаров. - М: МАІ, 1994. - 256 с.
9. Мітюшин, Дмитро Комплекси з безпілотними літальними апаратами поліції / Дмитро Мітюшин. - М: LAP Lambert Academic Publishing, 2013. - 156 с.
10. Сільвестров, М.М. Автоматизація управління літальними апаратами з урахуванням людського фактора/М.М. Сільвестров, Л.М. Козіоров, В.А. Пономаренко. - М: Машинобудування, 1986. - 184 с.

УДК 641.85

**ОБГРУНТУВАННЯ ТЕХНОЛОГІЇ СОЛОДКИХ СТРАВ ДЛЯ
ФУНКЦІОНАЛЬНОГО ХАРЧУВАННЯ ЗА РАХУНОК ВИКОРИСТАННЯ
КОМБІНОВАНОЇ СИРОВИНИ**

Фарісеєв Андрій Геннадійович,

к.т.н., доцент

Двалі Анастасія Мамуківна

Студентка

Дніпровський національний університет

імені Олеся Гончара

м. Дніпро, Україна

Анотація: Розрахунково обґрунтовано технологію чізкейків без випікання та Нью Йорк для різних категорій споживачів: дітей, осіб, які активно займаються спортом, та осіб, які страждають надлишковою вагою. Запропоновано удосконалення технології чізкейків для функціонального харчування за рахунок використання комбінованої сировини, що полягає у заміні висококалорійних складових на компоненти з низьким вмістом жиру і високою біологічною цінністю з метою забезпечення раціональних добових потреб в енергії та нутрієнтах даних споживачів.

Ключові слова: чізкейк, добова потреба, хімічний склад, категорії споживачів

Харчування є важливою складовою життя. Якість їжі впливає на стан здоров'я та активність людини і залежить від її безпеки та наявності поживних речовин, яких потребує людський організм. Їжа виконує різні функції в організмі людини, серед яких фізіологічна, психологічна і соціальна. Фізіологічна функція полягає у задоволенні організму в енергії, у будівельному матеріалі та у захисті організму і регулюванні в ньому хімічних процесів [1].

Енергію людина отримує за рахунок білків, жирів і вуглеводів, які містяться у продуктах. Так, один грам вуглеводів забезпечує 4 ккал енергії,

один грам білку – 4 ккал, один грам жиру – 9 ккал [2].

Разом з цим, хімічні сполуки їжі беруть участь у творенні і рості клітин та тканин людського організму, а наявні білки, вітаміни і мінеральні речовини виконують регуляцію з підтримки серцевого ритму, водного балансу, температури тіла тощо [2].

Психологічна функції їжі полягає у властивості задовольняти певні емоційні потреби. Це почуття безпеки, любові та уваги. Кожна людина належить до певної культури зі своїми унікальними харчовими звичками, характерними для цієї культури та касті [2].

Соціальна функція їжі пов'язана з традиціями та культурою будь-якої людини. Розділити їжу з іншою людиною означає соціальне схвалення - висловлення дружби, поваги. Через їжу людина виражає щастя, наприклад, влаштування свят: днів народжень, весіль тощо [2].

Харчування потенційно здорових людей, що наповнює організм людини оптимальною кількістю поживних речовин та забезпечує енергією відповідно до його потреби, враховуючи стать, вік, фізичне навантаження називають раціональним [3]. Відповідно до цього, щоденний раціон дитини, дорослої людини, людини, яка, наприклад, активно займається спортом, має відрізнятися за енергетичною цінністю та відповідно вмістом білків, жирів, вуглеводів, кількістю вітамінів і мікроелементів [4].

Обід, вечеря, сніданок, банкет, будь-який святковий стіл зазвичай завершуються подачею солодких страв. Солодкі страви володіють високими смаковими якостями, вони задовольняють природну потребу людини у відчутті солодкого смаку. Поруч з цим, вони не тільки смачні, але і поживні, оскільки містять цукор, вітаміни, мінеральні солі, а також залежно від рецептури – жири, білки. З негативних сторін солодкі страви є досить калорійними, що не зовсім відповідає умовам раціонального харчування [2].

Зважаючи на вище зазначене, актуальним є розробка технологій солодких страв для різних категорій споживачів з метою задоволення умов їх раціонального харчування. Серед основних категорій, базуючись на

популярних запитах мережі Інтернет, можна виділити дітей, людей, які активно займаються спортом та людей, які страждають надлишковою вагою.

Серед популярних сьогодні корисних солодких страв вирізняють чізкейк. Чізкейком називають солодкий десерт, який складається з одного або декількох шарів. Основа десерту представлена сумішшю м'якого свіжого сиру, наприклад вершкового сиру або рикотти, яєць і цукру. Нижній шар представлений основою у вигляді скоринки чи подрібненого печива, крекерів Грем, бісквіту. Зазвичай до рецептури чізкеку входить сир Філадельфія, печиво пісочне, як підсолоджував – цукор. Чізкейки розрізняють випечені і ті, що не потребують випікання [5].

У сирний шар можуть додавати ванілін, спеції, лимон, шоколад, гарбуз або інші ароматизатори. Для розширення асортименту чізкейків до рецептур вводять фрукти, збиті вершки, горіхи, печиво, фруктовий соус, шоколадний сироп або інші інгредієнти [5].

Враховуючи зазначене, доцільним є розробка технологій чізкейків для дітей, людей, які активно займаються спортом та людей, які страждають надлишковою вагою.

Сьогодні існують сотні різних рецептів чізкейків, серед яких відомими є чізкейк без випікання та чізкейк Нью Йорк [5].

Технологія приготування чізкейків без випікання є досить популярною. Для виробництва чізкейку спочатку підготовують роз'ємну форму чи кондитерські порційні кільця, обгортаючи дно харчовою плівкою. Далі виробляють пісочний напівфабрикат з попередньо подрібненого до крихти печива та з розтопленого вершкового масла. Пісочне тісто ретельно вимішують та формують нижній шар чізкейну завтовшки 0,7...1 см, ущільнюють та витримують у морозильній камері протягом 30 хв. Для приготування сирної частини ретельно перемішують яєчну складову, сир, желатин, вершки та сік лимону. Яєчна складову отримують шляхом поєднання та витримування при температурі 78...82 °С попередньо розтертих з цукром жовтків з нагрітим до кипіння молока з цукром і ваніліном. Желатинову масу отримують шляхом

розтоплення попередньо набухшого протягом 15...20 хв желатину в гарячій воді. Отриману сирну масу заливають у форми з пісочним напівфабрикатом, шпажкою позбуваються зайвих повітряних пухирців та поміщають у морозильну камеру для застигання на 1 год. Для оздоблення використовують фруктове желе, фрукти чи збиті вершки. За потреби готовий чізкейк нарізають на порційні шматки.

Класичний чізкейк Нью Йорк починають готувати з підготовки форми, яку вистилають пергаментом. З пісочного напівфабрикату формують дно та бортики чізкейку завтовшки 0,7...1 см. Напівфабрикат отримують шляхом вимішування попередньо подрібненого пісочного печива з розтопленим вершковим маслом. Для сирної частини сир, цукор, цедру, ванілін, яйця та молоко чи вершки ретельно перемішують. Отриману масу виливають у форму та поміщають у духову шафу і випікають при температурі 110...120 °С протягом 120 хв. Потім чізкейк залишають у духовій шафі ще 1 год, охолоджують та поміщають для вистоювання у холодильну шафу на 6...12 год.

Проведений розрахунок хімічного складу обраних існуючих рецептур чізкейку. Дані зведено до таблиці 1.

Таблиця 1

Розрахунок хімічного складу порції чізкейків та відсотку покриття добової потреби різних категорій споживачів

Назва	Вміст нутрієнтів в 1 порції для «Чізкейк без випікання»	Вміст нутрієнтів в 1 порції для «Чізкейк Нью Йорк»	Добова потреба для дітей	Відсоток покриття 1 порції «Чізкейк без випікання» добової потреби	Відсоток покриття 1 порції «Чізкейк Нью Йорк» добової потреби	Добова потреба для осіб, які активно займаються спортом	Відсоток покриття 1 порції «Чізкейк без випікання» добової потреби	Відсоток покриття 1 порції «Чізкейк Нью Йорк» добової потреби	Добова потреба для осіб, які страждають зайвою вагою	Відсоток покриття 1 порції «Чізкейк без випікання» добової потреби	Відсоток покриття 1 порції «Чізкейк Нью Йорк» добової потреби
Білки, г	7,31	10,26	88	8,3	11,7	157	4,7	6,5	84	8,7	12,2
Жири	29,98	33,83	33	90,8	102,5	122	24,6	27,7	77	38,9	43,9
Вуглеводи, г	22,06	58,29	409	5,4	14,3	561	3,9	10,4	153	14,4	38,1
Мінеральні речовини, мг:											
Na	54,20	76,49				2200	2,5	3,5			

K	152,11	202,14				3750	4,1	5,4			
Ca	130,35	156,36	1000	13,0	15,6	1200	10,9	13,0	1200	10,9	13,0
Mg	17,57	19,35	275	6,4	7,0	330	5,3	5,9	400	4,4	4,8
P	172,12	303,81	1000	17,2	30,4	1200	14,3	25,3	1200	14,3	25,3
Fe	0,79	1,57	14	5,6	11,2	14	5,6	11,2	15	5,3	10,5
Вітаміни, мг:											
A	0,41	0,71	0,7	59,0	101,0	3	13,8	23,6	1	41,3	70,7
b-каротин	0,08	0,06									
B1	0,06	0,09	1,2	4,6	7,4	2,6	2,1	3,4	1,6	3,5	5,6
B2	0,21	0,32	1,3	16,5	24,9	3,1	6,9	10,4	2	10,7	16,2
PP	0,31	0,65	13	2,4	5,0	27,3	1,2	2,4	22	1,4	3,0
C	10,16	0,62	53	19,2	1,2	137	7,4	0,5	80	12,7	0,8
Енергетична цінність, ккал	379,36	568,79	2425	15,6	23,5	3900	9,7	14,6	1635	23,2	34,8

З таблиці можна спостерігати, що існуючі рецептури чізкейку без випікання та чізкейку Нью Йорк відповідно покривають 15,6 % і 23,5 % добової калорійності раціону дітей, 9,7 % і 14,6 % – людей, які активно займаються спортом та 23,2 % і 34,8 % людей, які страждають на зайву вагу. Отримані дані не відповідають загальним уявленням раціонального харчування щодо калорійності солодкої страви у раціоні різних категорій споживачів при одночасному дисбалансі основних нутрієнтів.

Метою наукової роботи було розроблення рецептур чізкейків для дітей, осіб, які активно займаються спортом та для осіб, які страждають на зайву вагу, з калорійністю порції, що становить 13...15 % добової потреби, та збалансовані за нутрієнтним складом.

Попереднім аналізом інгредієнтного складу існуючих рецептур чізкейків встановлено такі недоліки як завищену калорійність через велику кількість у складі жирів, що викликане присутністю жирного сиру та вершкового масла, а також недостатній вміст вітамінів і мінеральних речовин. З метою вирішення вказаної проблематики вирішено провести корегування рецептур за рахунок заміни сировини у складових чізкейків. Так, замість пісочного напівфабрикату, виробленого з традиційного пісочного печива та масла вершкового використати печиво пісочне виготовлена на основі комбінації пшоняного борошна, борошна з насіння винограду та поєднання вершкового масла і олії насіння винограду.

Пшоняне борошно достатньо поживне і має гарні смакові якості. Воно має високий вміст білка (12 %) і жиру (3,5 %), має п'яту частину щоденної норми споживання вітамінів В1, В6, РР, магнію, фосфору, міді та марганцю [6]. Борошно з насіння винограду є антиоксидантом і позитивно впливає на багато систем організму. Внесення цього продукту підвищує біологічну цінність виробів за рахунок значного вмісту вітамінів групи В, Е, С, А [7]. Цінність використаної олії виноградних кісточок на противагу маслу вершковому є її багатий хімічний склад. Вона є рекорсменом щодо вмісту омега-6 жирних кислот, а також містить від 0,8 до 1,5 % неомильованих речовин багатих на феноли (токоферол) і стероїди (кампестерол, бета-ситестерол, стигмастерол) [8].

У сирній складовій проведено заміну сиру Філадельфія на сир кисломолочний, а високожирні вершки на молоко. Дана сировина не поступається за нутрієнтним складом традиційній, при цьому містить значно меншу кількість жирів.

Попередньо підібрано рецептурний склад, відпрацьовано рецептури чізкейку без випікання та чізкейку Нью Йорк для різних категорій споживачів за скорегованою рецептурою та проведено розрахунок хімічного складу на одну порцію (табл. 2, 3).

Таблиця 2

Хімічний склад чізкейку без випікання для різних категорій споживачів за скорегованою рецептурою

Назва	Категорії споживачів					
	Діти		Особи, які активно займаються спортом		Особи, які страждають зайвою вагою	
	Вміст нутрієнтів в 1 порції	Відсоток покриття 1 порції добової потреби	Вміст нутрієнтів в 1 порції	Відсоток покриття 1 порції добової потреби	Вміст нутрієнтів в 1 порції	Відсоток покриття 1 порції добової потреби
Білки, г	8,0	9,1	10,2	6,5	5,8	7,0
Жири, г	24,0	72,7	27,0	22,1	15,3	19,9
Вуглеводи, г	23,2	5,7	45,6	8,1	17,6	11,5
Енергетична цінність, ккал	340,7	14,0	466	11,9	232	14,2

**Хімічний склад чізкейку Нью Йорк для різних категорій споживачів
за скорегованою рецептурою**

Назва	Категорії споживачів					
	Діти		Особи, які активно займаються спортом		Особи, які страждають зайвою вагою	
	Вміст нутрієнтів в 1 порції	Відсоток покриття 1 порції добової потреби	Вміст нутрієнтів в 1 порції	Відсоток покриття 1 порції добової потреби	Вміст нутрієнтів в 1 порції	Відсоток покриття 1 порції добової потреби
Білки, г	8,9	10,1	12,3	7,8	6,1	7,3
Жири, г	24,1	73,0	30,4	25	16,1	20,9
Вуглеводи, г	36,5	8,9	57,6	10,3	24,3	15,9
Енергетична цінність, ккал	398,5	16,4	553,6	14,2	267	16,3

Так, комбінування сировини, наприклад, у технології чізкейку без випікання дозволило отримати солодку страву, порція якої у 150 г забезпечує 14,0 % енергетичної цінності середньо добового раціону дітей, близько 10,1 % середньодобової потреби у білку, 72,7 % - у жирах і 5,7 % - у вуглеводах. Особи, які активно займаються спортом, споживаючи порцію чізкейку без випікання за новітньою технологією, зможуть забезпечити свій організм в енергії в середньому на 11,9 %, у білках – на 6,5 %, у жирах – на 22,1 %, у вуглеводах – на 8,2 відсотків.

Корегування рецептур чізкейків для осіб, які страждають зайвою вагою, дозволило знизити калорійність солодкої страви, там самим, включити її до загального раціону не завдаючи шкоди організму. Зміна компонентів у технології солодких страв призвело до зменшення їх частки у денному раціоні з 23,2 % до 14,2 % для чізкейку без випікання і з 34,8 % до 16,3 % для чізкейку Нью Йорк, що досягнуто, в основному, за рахунок зниження, майже в 2 рази, частки жирів: з 38,3 % до 16,1 % для чізкейку без випікання і з 43,9 % до 20,9 % для чізкейку Нью Йорк. Таким чином, розроблені технології чізкейків із використанням комбінованої сировини та врахуванням добових потреб в енергії різних категорій споживачів дозволяють можуть бути включені до

раціонів функціонального харчування дітей, осіб, які активно займаються спортом, та осіб, які страждають зайвою вагою.

СПИСОК ЛІТЕРАТУРИ

1. Зубар Н. М., Руть Ю. В., Булгакова М. К. Фізіологія харчування. Київ: Центр учбової літератури, 2013. 208 с.

2. Functions of food. *Brainkart* : веб-сайт. URL: https://www.brainkart.com/article/Functions-of-food_33938/ (дата звернення: 01.12.2022).

3. Мелега К. П. Сучасні технології здоров'язбереження : навчальний посібн. Ужгород: Вид-во УжНУ «Говерла», 2018. 200 с.

4. Функціональні харчувальні засоби відновлення у видах спорту з проявом витривалості : метод. розробка / В. Ялович, А. Ялович. Луцьк : Вежа-Друк, 2019. 116 с.

5. Cheesecake. *Wikipedia* : веб-сайт. URL: en.wikipedia.org/wiki/Cheesecake (дата звернення: 01.12.2022).

6. Поживна цінність продуктів, виготовлених із зерна круп'яних культур / О. І. Шаповаленко та ін. URL : <http://dspace.nuft.edu.ua/jspui/bitstream/123456789/4613/1/kru.pdf> (дата звернення: 19.12.2022).

7. Олійник Н. В., Андреченко С. М. Використання вторинної сировини у технології борошняних кондитерських виробів. URL : <http://dspace.puet.edu.ua/bitstream/123456789/3767/1/%D0%A1%D1%82%D0%B0%D1%82%D1%82%D1%8F%20%D0%9E%D0%BB%D1%96%D0%B9%D0%BD%D0%B8%D0%BA.pdf> (дата звернення: 19.12.2022).

8. Розробити технологію отримання виноградних зернят із виноградних вичавків, поліфенольних концентратів із виноградних зернят, харчових продуктів на їх основі та виноградної олії з підвищеною біологічною цінністю : звіт про науково-дослідну роботу / Л. Соловйова та ін. НІВіВ «Магарач», 2011. 116 с.

PHYSICAL AND MATHEMATICAL SCIENCES

УДК 378

МЕТОД КОМПЛЕКСНИХ ЧИСЕЛ В АНАЛІТИЧНІЙ ГЕОМЕТРІЇ. РІВНЯННЯ ПРЯМОЇ НА ПЛОЩИНІ

Лисянська Ганна Володимирівна,
вчитель закладу загальної середньої освіти,
ПЗО «Сінкглобал»

Гаєвська Вікторія Олексіївна,
к.т.н., доцент
Харківський державний
біотехнологічний університет,
доцент кафедри фізики та математики
м. Харків, Україна

Анотація: Алгебра комплексних чисел достатньо широко використовується в математиці, зокрема, теорії функцій комплексної змінної, теорії чисел. А також її досить ефективно можна використовувати при розв'язанні задач розділів "векторна алгебра" [1] та "аналітична геометрія".

Ключові слова: алгебра комплексних чисел, аналітична геометрія, рівняння прямої.

Покажемо, як можна записати рівняння прямої на площині мовою комплексних чисел [2].

З означення комплексного числа $z = x + iy$ і йому сполученого $\bar{z} = x - iy$ однозначно вражаються декартові координати x та y точки M через комплексні

$$\text{числа } z \text{ і } \bar{z}: x = \frac{1}{2}(z + \bar{z}), \quad y = -\frac{i}{2}(z - \bar{z}), \quad (1)$$

де комплексні числа z і \bar{z} є сполученими комплексними координатами точки M .

Формули (1) дозволяють здійснити перехід від рівняння геометричної фігури в декартовій системі координат до її рівняння в сполучених комплексних координатах. Однак безпосереднє розглядання рівнянь в сполучених комплексних більш повчальне з точки зору метода комплексних чисел.

Задаємося метою знайти множину точок площини, що задані рівнянням $az + b\bar{z} + c = 0$ (2)

в якому хоча б один з коефіцієнтів a і b не дорівнює нулю.

Спочатку розглянемо випадок, коли $c = 0$. Тоді маємо систему відносно z і

$$\bar{z}: \begin{cases} az + b\bar{z} = 0; \\ \bar{b}z + a\bar{z} = 0, \end{cases} \text{ друге рівняння якої утворюється з першого шляхом переходу}$$

до сполучених чисел. Зрівнюючи коефіцієнти при \bar{z} і віднімаючи з першого рівняння друге, отримаємо:

$$(a\bar{a} + b\bar{b}) \cdot z = 0.$$

Якщо $a\bar{a} \neq b\bar{b}$, тобто $|a| \neq |b|$, то розв'язком отриманого рівняння буде єдине число $z = 0$, яке і є розв'язком даного рівняння $az + b\bar{z} = 0$.

Якщо $a\bar{a} = b\bar{b}$, рівняння $az + b\bar{z} = 0$ запишемо у вигляді $z = -\frac{b}{a}\bar{z}$, звідки

$$\arg z = \arg\left(-\frac{b}{a}\right) + \arg \bar{z} \quad \text{і} \quad \arg z = \frac{1}{2} \arg\left(-\frac{b}{a}\right).$$

кожна точка півпрямої з початком в нульовій точці та кутом $\alpha = \frac{1}{2} \arg\left(-\frac{b}{a}\right)$

нахилу до дійсної висі. Крім того, рівнянню $az + b\bar{z} = 0$ числа z і $-z$ задовольняють або не задовольняють одночасно.

Отже, рівнянням

$$az + b\bar{z} = 0, \quad a\bar{a} = b\bar{b} \quad (3)$$

задається пряма m , яка містить нульову точку площини.

Цю пряму можна побудувати, якщо врахувати, що їй належить точка $K(\bar{a}-b)$ (рис. 1), $\overrightarrow{OK} = \overrightarrow{OA_1} + \overrightarrow{OB_1}$, $A_1(a)$, $B_1(-b)$.

Можна було б і не використовувати побудову точки K , якщо врахувати, що пряма m паралельна прямій BA_1 , оскільки $\overrightarrow{OK} = \overrightarrow{BA_1}$ (вони мають одну й ту саму координату $\bar{a}-b$). У випадку, коли $b = \bar{a}$ ($a = \bar{b}$), рівняння $az + b\bar{z} = 0$ набуває вигляду $\bar{b}z + b\bar{z} = 0$ і має корінь $z = bi$.

Тому пряма, що задається цим рівнянням, перпендикулярна прямій OB .



Рис. 1. Побудова прямої, заданої рівнянням $az + b\bar{z} = 0$, $a\bar{a} = b\bar{b}$.

Нехай тепер $c \neq 0$. Вільний член рівняння (2) завжди можна зробити дійсним числом шляхом множення рівняння на \bar{c} . Тому одразу покладемо

$$c = \bar{c} \neq 0. \text{ Тоді маємо систему } \begin{cases} az + b\bar{z} + c = 0; \\ \bar{b}z + \bar{a}\bar{z} + c = 0, \end{cases}$$

$$\text{з якої отримаємо } (a + \bar{b})z + (b + \bar{a})\bar{z} = 0.$$

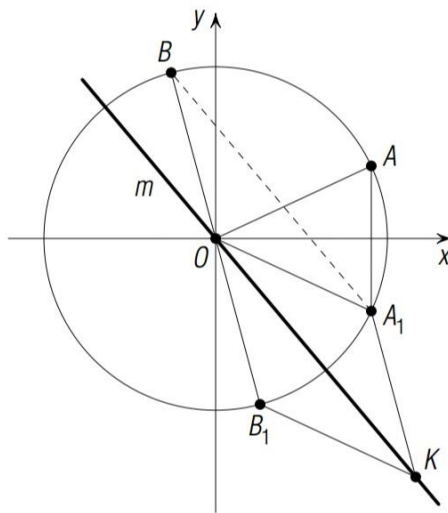
Розглянемо можливі випадки.

Якщо $a \neq b$, то $\bar{z} = \frac{a - \bar{b}}{a - b}z$ і підстановкою до початкового рівняння

$$\text{отримаємо } az + \frac{b \cdot (a - \bar{b})}{a - b}z + c = 0, \text{ або}$$

$$(\overline{aa} - \overline{bb})z + c(\overline{a} - b) = 0.$$

Коли $|a| \neq |b|$, його розв'язок єдиний: $z = \frac{c \cdot (b - \overline{a})}{\overline{aa} - \overline{bb}}$,

а коли $|a| = |b|$ ($c \neq 0, a \neq \overline{b}$) розв'язків немає.

Якщо $a = \overline{b}$, то $\overline{aa} = \overline{bb}$, тобто $|a| = |b|$. У цьому випадку рівняння (2), якщо $c = \overline{c}$, задає пряму.

Справді, візьмемо точку $Q\left(-\frac{c}{2a}\right)$ і радіус-вектор \overline{OB} точки $B(b)$ і розглянемо множину точок $M(z)$, для кожної з яких $MQ \perp OB$:

$$\left(z + \frac{c}{2a}\right)\overline{b} + \left(\overline{z} + \frac{\overline{c}}{2a}\right)b = 0. \quad (4)$$

Очевидно, ця множина є пряма. Коли $a = \overline{b}$ і $c = \overline{c}$, рівняння (4) еквівалентно рівнянню (2).

Таким чином, коли $a = \overline{b}$ і $c = \overline{c}$, рівняння (2) є рівнянням прямої, що проходить через точку $Q\left(-\frac{c}{2a}\right)$ перпендикулярно вектору $\overline{OB}(b)$.

Наприкінці, залишився випадок, коли $a = \overline{b}$, але $c \neq \overline{c}$.

Тоді система $\begin{cases} az + b\overline{z} + c = 0; \\ \overline{b}z + \overline{a}\overline{z} + c = 0 \end{cases}$ приводить до протиріччя: $c = \overline{c}$.

Висновок: рівнянням $az + b\overline{z} + c = 0$, в якому хоча б один з коефіцієнтів a чи b не дорівнює нулю, задається:

- 1) пряма, коли $|a| = |b|, c = 0$, а також, коли $a = \overline{b}, c = \overline{c}$.
- 2) єдина точка, коли $|a| \neq |b|$,
- 3) пуста множина у інших випадках (тобто, коли $|a| = |b|, c \neq 0, a \neq \overline{b}$, а також, коли $a = \overline{b}, c \neq \overline{c}$).

СПИСОК ЛІТЕРАТУРИ

1. Гаєвська В. О., Лисянська Г. В. Застосування методу комплексних чисел при викладанні векторної алгебри та аналітичної геометрії. // Scientific achievements of modern society. Abstracts of the 6th International scientific and practical conference. Cognum Publishing House. Liverpool, United Kingdom. 2020. Pp. 536-540. URL: <http://sci-conf.com.ua>.

2. Понарин Я. П. Алгебра комплексных чисел в геометрических задачах. М.: издательство московского центра непрерывного математического образования, 2004.

GEOGRAPHICAL SCIENCES

УДК 338.485:12 (477)

ПРИРОДНІ ЗАПОВІДНІ ТЕРИТОРІЇ УКРАЇНИ ЗА НАСЛІДКАМИ РОСІЙСЬКОЇ ВІЙСЬКОВОЇ АГРЕСІЇ: ПРОБЛЕМИ ВІДНОВЛЕННЯ ТА БЕЗПЕКИ ЗАЛУЧЕННЯ В ТУРИСТИЧНУ ДІЯЛЬНІСТЬ

Антоненко Володимир Степанович,

д.г.н., професор

Хуткий Володимир Олександрович,

аспірант,

Київський Університет культури

Задорожній Денис Михайлович,

студент

Київський національний університет культури і мистецтв

м. Київ, Україна

Анотація: В статті висвітлено та проаналізовано непоправна шкода екологічній системі країни, природним заповідним територіям за наслідками російської військової агресії в Україну, розглянуто проблеми відновлення зазначених ресурсів та безпеки залучення в туристичну діяльність в майбутньому.

Акцентовано увагу на необхідності максимальної фіксації шкоди довкіллю країни за наслідками російської військової агресії в Україну для визначення подальшої компенсації агресором цієї шкоди. Визначено пріоритети забезпечення екологічної безпеки в зоні бойових дій на сході України як складових частин захисту довкілля в контексті реінтеграції тимчасово окупованих територій Донецької і Луганської областей, Автономної республіки Крим.

Ключові слова: російська військова агресія в Україну, природні туристичні ресурси, екоцид, рекреаційна діяльність, захист довкілля,

реінтеграція, відновлення заповідних територій.

Російське військове вторгнення в Україну завдає непоправної шкоди екологічній системі країни та порушує права громадян на безпечне довкілля, здійснення туристичної та рекреаційної діяльності. Так, у регіонах України, де тривають активні бойові дії, накопичилась велика кількість ракет, боєприпасів, що не розірвалися. Це має загрозу як для життя людей, так і для навколишнього природного середовища на багато років. Природні екосистеми страждають через фортифікаційне будівництво, пошкодження їх вибухами, військовим транспортом, пожежами. Зокрема, вздовж Азово-Чорноморського узбережжя, східного та північного кордонів України частина національних парків опинилася у зоні гуманітарної кризи через неможливість доставити туди корми для тварин і птахів, наприклад, біосферний заповідник "Асканія-Нова", національні природні парки "Азово-Сиваський", "Джарилгацький" та інші.

За інформацією Міністерства захисту навколишнього середовища та природних ресурсів України, агресор веде бойові дії на території 900 об'єктів природно-заповідного фонду площею 12 406,6 кв. км (1,24 млн га), що становить близько третини площі природно-заповідного фонду України. Під загрозою знищення знаходяться близько 200 територій площею 2,9 млн га.

Під загрозою знищення перебувають близько 200 територій Смарагдової мережі площею 2,9 млн га. Смарагдова мережа — це мережа природоохоронних територій, створена задля збереження видів та оселищ, які потребують охорони на загальноєвропейському рівні, але розташовані в країнах, які не є членами ЄС. Усе це середовища існування для тисяч видів рослин і тварин. Ці території мають важливу роль для захисту біорізноманіття та збереження клімату. Ареали деяких рідкісних і ендемічних видів і оселищ опинилися в зоні активних бойових дій, що загрожує їхньому існуванню, наприклад це цілинні нерозорані степи, крейдяні схили на Донеччині, приморські оселища у південних областях, болота на півночі.

Дії російських збройних сил під час вторгнення в Україну грубо

порушують права громадян на безпечне для життя і здоров'я довкілля. Відповідно до I Протоколу до Женевської конвенції від 12 серпня 1949 року, що стосується захисту жертв міжнародних збройних конфліктів, забороняються методи або засоби ведення війни, які мають на меті або можуть призвести до заподіяння такої шкоди. В період повномасштабної російської військової агресії проти України загострюється необхідність систематизації наявної інформації та виявлення прогалін, що в ній залишаються, для безперечного встановлення фактів про стан довкілля та джерел екологічної небезпеки в зоні бойових дій як основи подальших досліджень та відновлюваних дій на деокупованих територіях.

Туристична індустрія належить до галузей із виразною ресурсною орієнтацією. Природні ресурси, задіяні в рекреаційно-туристичній діяльності, при дотриманні елементарних природоохоронних і ресурсозберігаючих правил і технологій, можуть використовуватися тривалий час без суттєвих процесів деградації природних і соціально-культурних комплексів навіть за умови значних антропогенних навантажень. Хоча впливу не уникнути, але він не йде ні в які порівняння із тиском, що чинять на довкілля дії, обумовлені військовою агресією, воєнними діями.

З першого дня повномасштабного російського воєнного вторгнення вся територія України перетворилась на театр бойових дій. Відповідно до розрахунків Української природоохоронної групи, загальна площа лісів, що опинилась у зоні бойових дій, під тимчасовим контролем російських загарбників або яка є недоступною для України, становить понад 3 млн га. Це приблизно 22% усіх лісових територій України. У зоні бойових дій під окупаційними військами перебувають 1 654 736 га цілинних степів, що становить орієнтовно 59% степів у всій Україні, та 4514 га чагарникової рослинності – понад 10% таких площ України.

Природно-заповідний фонд найвищого рангу охорони (національні парки, природні і біосферні заповідники, національні природні парки) охоплює 1 236 366 га. 44% з них опинилися в зоні бойових дій, під тимчасовим

контролем російських загарбників або є недоступними для України. Вести природоохоронну діяльність тут практично неможливо ні державним органам влади, ні громадським організаціям [4].

Російські загарбники не мають поваги до дикої природи. Ще з 2014-го для військових навчань росіяни постійно використовувалися окуповані Рамсарські угіддя "Крива затоки та Крива коса" на Донбасі та "Водно-береговий комплекс мису Опук" у Криму. За даними Міністерства захисту навколишнього середовища та природних ресурсів, за два тижні з початку активної фази російської агресії вже постраждали понад 20 природно-біосферних заповідників та національних природних парків. За офіційними даними, бойові дії найбільше торкнулися Гетьманського національного природного парку, поблизу Охтирки на Сумщині, Приазовського національного природного парку в Запорізькій області та природного парку "Меотида" в Донецькій області. По можливості центральні органи влади, представники місцевих громад фіксують усі збитки, документують ушкодження дослідницьких центрів та техніки. Але повністю обстежити заповідні території поки немає можливості. Навіть якщо в межах природного парку вщухли активні бойові дії, працівникам може бути небезпечно ними пересуватися. Детальнішу шкоду довіллю, біорізноманіттю можна буде оцінити, коли закінчиться активна фаза бойових дій [5].

Як зазначалося вище, до 900 природоохоронних територій сьогодні окуповані, були під окупацією російських загарбників або ж на їхній території ведуться бойові дії. Один із найбільших і найвідоміших з них — Асканія-Нова. Разом із Чорноморським біосферним заповідником, який також сьогодні охоплений війною, у 1988 році він став першим українським природоохоронним об'єктом, занесеним до списку ЮНЕСКО. Сьогодні вони обоє можуть зникнути через війну, розпочату вторгненням російських військ в Україну. Самих природних територій заповідників війна торкнулася менше, хоча, звичайно, масове переміщення техніки природоохоронними територіями було зафіксовано, а для заповідників це неприпустимо. Це території, які спеціально охороняються від будь-якого впливу людини. Найбільше

постраждали адміністрації та інфраструктура заповідників. Декому з них довелося евакуюватись під обстрілами. Будинки ряду адміністрацій національних парків зруйновані або розграбовані. А це означає, що всю наукову та дослідницьку роботу на цих заповідних територіях вести тепер не можна. Що є катастрофа для природоохоронної діяльності, оскільки це безперервний процес, який не може бути поставлений на паузу. Все що було зроблене за десятиліття наукової роботи – повністю знищено [2].

Те, що сьогодні відбувається на території захоплених заповідників та національних парків, є найгіршим становищем за весь час їхнього існування. Пожежна техніка анексована. У разі виникнення пожеж їх просто нема кому гасити. Працівникам не вистачає палива, щоб здійснювати обходи. З початку війни вони не отримують зарплату. Багато хто змушений був евакуюватися, а ті, хто залишився, зіткнулися з необхідністю більше думати про збереження власних життів, ніж природи. Та й працювати на замінованій території, або там де тривають бойові дії – навряд є виправданим ризиком.

Багато громадських екологічних організацій України організують відкритий збір коштів для того, щоби покрити хоча б мінімальні витрати працівників заповідників. Якщо говорити, наприклад, про Асканію-Нову, то мова йде про 269 людей, які продовжують працювати на 33 тисячах гектарів, з яких 11 тисяч – це незаймана степова зона, на території якої діяльність людини має бути зведена до мінімуму [2].

Щоб проводити моніторинг цих територій, потрібно паливо, люди повинні бути здорові та ситі, готові продовжувати роботу. Тварини мають бути забезпечені кормами та ліками. Для цього потрібні гроші. Проте держава не може їм допомогти, адже переказ бюджетних коштів на тимчасово окуповані території заборонено. Тому громадським організаціям доводиться шукати можливість підтримати працівників заповідників.

Багато хто з них продовжує роботу на свій страх і ризик. Наприклад, працівники національних парків в очах зазомбованих пропагандою росіян підпадають під хвилю «денацифікації» (*вони ж працюють у національних*

парках!). Вимушені ховатися ті, хто воював у АТО. Загарбники розшуковуються тих, хто працював у поліції, службі надзвичайних ситуацій, а вже після ранньої пенсії – пішов у службу охорони національного парку.

Вороги всюди шукають сліди підривної та партизанської діяльності, а тому переслідуються лісники, мисливствознавці, люди, які добре знають ліси та степи. А це, власне, і є працівники заповідників та національних парків. У останні тижні в Херсонській області розпочались масові підпали лісів з метою не допустити появу партизанського руху. Вогонь поширюється на територію унікального Чорноморського біосферного заповідника.

Там, де проходить лінія фронту, природа знищується. Йде справжній екоцид. Частина заповідників та національних парків сьогодні перебуває на лінії фронту, яка також не стоїть на місці та зміщується по ходу бойових дій. Внаслідок боїв та масових обстрілів знищуються не лише міста, а й заповідні території.

На жаль, слід визнати, що з високою ймовірністю ми частково втратимо національний парк Святі гори, розташований вздовж річки Сіверський Донець. Основну його площу займають соснові бори, які сьогодні активно горять. Найближчим часом може вигоріти до 70% території. Бойові дії тут продовжуються, тому зупинити поширення вогню неможливо. Частину національного парку займають штучні соснові насадження на пісках, пожежа через які проходить особливо швидко [2].

Значно постраждав і продовжує страждати від війни Чорноморський біосферний заповідник, що з'являється унікальною надморською територією. Близько 86% території заповідника знаходиться в акваторії Чорного моря, яка також зазнає негативних наслідків війни.

Унікальність цього заповідника в тому, що він з'являється територією гніздування для великої кількості видів птахів. Саме для їхньої охорони він і був створений у 1927 році. Заповідник не тільки значний пункт на шляху міграції, але й місце гніздування для таких унікальних видів, як дрохва, орлан-білохвіст і навіть хохітва.

Сьогодні територія Чорноморського біосферного заповідника також страждає від пожеж, що впливає на гніздуванні птахів. Саме тут російські війська умисно підпалюють ліси та очерет, в страху від того що там можуть ховатись партизани або спеціальні підрозділи ЗСУ. У диму та вогні пташенят не заведеш. Птахи змушені шукати інші місця для проживання, а це призводить до суттєвих екосистемних змін. На відновлення яких може знадобитися десятиліття. Тільки за самими оптимістичними оцінками ДСНС на розмінування водойм України, які завжди були залучені до рекреаційної діяльності, знадобиться до 10 років [2].

Беззаперечно, що жодна війна ніколи не враховувала потреби збереження природи. Тим часом, війна приносить мільйони мовчазних природних жертв у кожному з військових конфліктів. Не винятком є і російське вторгнення на територію України. Саме вздовж державного кордону і Азово-Чорноморського узбережжя знаходяться найцінніші, унікальні заповідні території. Ідеться не лише про 100-річну Асканію-Нова або Чорноморський біосферний заповідник, що є об'єктами охорони ЮНЕСКО, але й десятки інших унікальних заповідників і національних парків.

Опинившись в тимчасовій окупації, адміністрації природоохоронних територій втратили будь-яку можливість охороняти заповідні землі; самі працівники опинилися під загрозою загинути від обстрілів і переживають гуманітарну кризу. Тварини, що утримуються в реабілітаційних центрах, зоопарках та розплідниках, помирають без кормів.

Значна частина всього, що десятиліттями перебувало під особливою охороною держави, зокрема природа на окупованих територіях, не має жодних гарантій збереження. До того ж, на окупованих територіях є велика кількість унікальних куточків природи, які не мають охоронного статусу. Це старі заболочені ліси на півночі країни, степи на сході і півдні, крейдяні гори Слобожанщини, усі приморські екосистеми. Не треба забувати і про окуповані раніше Крим та Донбас, що також є скарбницею неповторних природних екосистем.

Україна повинна використати досвід післявоєнного відновлення інших країн щоб пришвидшити процес відновлення екосистем та безпечного залучення їх до рекреаційної та туристичної діяльності.

Закордонний досвід різний і відрізняється від того, що відбувається в Україні. Наприклад у Кувейті є приклад успішних репарацій. Але Кувейт — це фактично пісок, там зовсім інші умови. У нас мене дуже турбують степні екосистеми Миколаївської й Херсонської областей. З одного боку вони чутливі до впливу людини і військових дій, а з іншого, у держави не буде першочергово коштів і уваги на їх відновлення. Втім, громадські організації, які мають експертизи і можуть залучати волонтерів, можуть долучитися до відновлення екосистем [3].

Зараз навіть неможливо повністю оцінити вплив війни на довкілля через брак точної інформації. Причин цьому дві. Насамперед, навіть збирати ці дані небезпечно для фахівців, оскільки тривають активні бойові дії. По-друге, не вся інформація може бути озвучена публічно з тактичною метою.

Проте точно зрозуміло: чим довше триває війна, тим більше шкоди вона завдасть довкіллю, і тим більше наслідків ми матимемо в майбутньому [3].

Хоча активна фаза бойових дій в окремих регіонах України завершена, деякі ліси на довгі роки залишають на собі відбиток воєн і становлять небезпеку. Розмінування міст та сіл зазвичай проводиться доволі швидко, а ліси залишаються не розмінованими десятиліттями.

Зруйноване довкілля і виснаженні агресором природні ресурси – такими лишаються деокуповані території після їх звільнення. За даними Всесвітнього фонду природи WWF-Україна [6] на початок листопада 2022 року 20% природоохоронних територій України потерпають від війни. Під загрозою знищення перебуває 16 Рамсарських об'єктів площею майже 600 000 га. Вони мають статус водно-болотних угідь міжнародного значення завдяки їх унікальному біорізноманіттю. Водно-болотне угіддя “Архіпелаг Великі і Малі Кучугури” площею 7 740 га нині деокуповане, втім, через близьке розташування до лінії фронту перебуває під загрозою знищення. Окупованими

залишаються 8 заповідників та 10 національних природних парків. 3 млн га лісів уражені війною.

Світова практика все ж свідчить, що чимало лісів та природних заповідних територій частково або повністю залишаються замінованими та закритими для відвідування, туристичної та рекреаційної діяльності. Зазвичай вони отримують спеціальну категорію та стають зонами відчуження.

На сьогодні, за даними ООН, Україна – одна з найбільш замінованих країн світу. За попередніми оцінками, понад 80 тисяч квадратних кілометрів території України потребують очистки через мінування та забруднення вибухонебезпечними залишками. Ліси забруднені боеприпасами становлять загрозу для здоров'я та життя не лише людей, а й всього живого. На мінах підриваються тварини, зазнають контузій [1].

Війна в Україні провела межу між тим, що було до неї та що буде. Ми віримо, що країна переможе, відновиться і стане ще краще. Про те, як буде проходити відновлення багато говорять в останні дні. Але є території, які не можна буде відбудувати та залучити в рекреаційну та туристичну діяльність. Це заповідники та національні парки. Зруйновані екосистеми можуть відновитися тільки самі та для цього знадобиться багато років, а то й десятиліття.

СПИСОК ЛІТЕРАТУРИ

1. Ліси забруднені боеприпасами. Що з цим робити? (26 квітня 2022). <https://wwf.ua/?6479466/forests-polluted-explosive>
2. Овчинніков О. Заповідні території під час війни. Відновити міста буде простіше, ніж природу (17 травня 2022). <https://eco.rayon.in.ua/topics/514206-zapovidni-teritorii-pid-chas-viyni-vidnoviti-mista-bude-prostishe-nizh-prirodu>
3. Свеженева І. (2022). Як війна впливає на довкілля і як можна допомогти його відновлювати- розповідає екологиня (23 квітня 2022). <https://suspilne.media/231917-ak-vijna-vplivae-na-dovkilla-i-ak-mozna-dopomogti-jogo-vidnovluvati-rozpovidaie-ekologina/>

4. 44% найцінніших природних територій України охоплені війною: долучайтесь до ініціативи “Рятуємо природу у дні війни разом”! (22 березня 2022). <https://uncg.org.ua/44-najtsinnishykh-pryrodnykh-terytorij-ukrainy-okhopleni-vijnoi-doluchajtesia-do-initsiatyvy-riatuiemo-pryrodu-u-dni-vijny-razom/>

5. Гембарская В. Война против дикой природы: Россия уничтожает украинские заповедники (07 березня 2022), <https://ecopolitic.com.ua/news/vijna-proti-dikoi-prirodi-rosiya-znishhuie-ukrainski-zapovidniki-2/>

6. В Україні від війни постраждали 20% заповідників та 3 млн га лісів WWF-Україна (6 листопада 2022), <https://bizagro.com.ua/v-ukrayini-vid-vijni-postrazhdali-20-zapovidnikiv-ta-3-mln-ga-lisiv-wwf-ukrayina/>

УДК 551.5

**ПОВТОРЮВАНІСТЬ ГРОЗ В УКРАЇНІ В ХОЛОДНЕ ПІВРІЧЧЯ
З 2017 РОКУ ПО 2021 РІК**

Дєрябіна Інна Олексіївна

викладач, спеціаліст вищої категорії

Кременчуцький льотний коледж

Харківського національного університету

внутрішніх справ, Україна

Уманська Ольга Володимирівна

к.геогр.н., директор центру прогнозів

Одеський державний екологічний університет, Україна

Анотація: Гроза є одними з небезпечних метеорологічних явищ для суспільства. Вона суттєво впливає на життя, здоров'я і господарську активність людини. В умовах змін клімату зростає тенденція повторюваності гроз у холодне півріччя. Тому вивчення сучасного режиму та умов утворення, а також підвищення якості прогнозування гроз визначає актуальність цього дослідження.

Метою дослідження є визначення повторюваності гроз на території України в зимовий період з 2017 по 2021 рр.

Ключові слова: гроза, блискавка, метеорологічне явище, холодне півріччя, прогнозування

Гроза – це складне атмосферне явище, при якому в потужних купчасто-дощових хмарах і між хмарами і землею виникають сильні електричні розряди - блискавки, що супроводжуються громом. Гроза є найбільш небезпечним явищем погоди. Немає ні однієї галузі господарства, яку не цікавила б можливість виникнення грози, оскільки з нею пов'язані сильні електричні розряди, інтенсивні зливові опади, град, шквалисте посилення вітру тощо. У помірних широтах грозова діяльність в основному спостерігається у теплий період року і виникає у купчасто-дощових хмарах завдяки розвитку

атмосферної конвекції. Зимові грози (їх повторюваність становить соті частки відсотків) також пов'язані із зонами "затопленої" конвекції на загальному фоні шаруватоподібних хмар.

В основному грози спостерігаються з травня до вересня. Майже на всій Україні їх повторюваність у цей період становить 96-97 % від загальної кількості; на півдні (Миколаївська, Херсонська області) та в Криму - 91-94 %. Зимом грози виникають дуже рідко, на сході (Сумська, Харківська, Луганська області) вони взагалі не зафіксовані. На решті території третина зимових гроз буває один раз за 10-15 років, а більша частина (55 % усіх зимових гроз) один раз за 20-25 років [1].

Слід зазначити, що пізньоосінні грози спостерігаються в Україні майже кожного року. Але внаслідок потепління клімату, активні процеси літнього типу будуть повторюватися все частіше у холодне півріччя.

Класичною ситуацією для виникнення гроз у холодний сезон є теплі сектори активних південних циклонів, з холодними фронтами з високою швидкістю пересування, на яких виникають конвективні купчасто-дощові хмари. Коли температура на їхній верхній межі досягає близько -22°C , тоді є велика ймовірність, що станеться гроза.

На відміну від літніх теплих гроз, зимові мають небагато блискавок і швидко руйнуються, оскільки в атмосфері мало енергії для їх підтримання [2-4].

В даному дослідженні були проаналізовані випадки з грозами в холодне півріччя (з листопада по березень) за період з 2017 року по 2021 рік для всіх областей України (окрім тимчасово окупованих). Випадком з грозою вважається день, коли хоча б на одній метеорологічній станції області була зафіксована хоча б одна гроза.

Потрібно зазначити, що до уваги бралися лише ті випадки, які були передані в штормових оповіщеннях з метеорологічних станцій та постів. Оскільки мережа таких станцій не достатньо щільна, а просторовий масштаб конвективної хмари достатньо малий, то офіційно зафіксованих випадків гроз

менше ніж тих, які спостерігалися місцевими жителями та висвітлені в засобах масової інформації.

На рисунку 1 наведений кількісний розподіл гроз для кожного місяця в досліджуваний період. Як видно з рисунку у 2017 році грози спостерігалися лише в листопаді (3 випадки) та березні (24 випадки). Причому в березні гроз було зафіксовано найбільша кількість за весь період дослідження.



Рис.1. Кількість випадків з грозою в Україні

У 2018 році грози спостерігалися в грудні (1 випадок) та березні (2 випадки). В 2019 та 2020 роках грози були зафіксовані в кожному місяці холодного півріччя, а в 2021 році лише в листопаді, грудні та березні.

В березні 2017 року найбільша кількість гроз спостерігалася з 22.03 по 24.03 на заході та півдні України (Тернопільська, Хмельницька, Волинська, Львівська, Рівненська, Івано-Франківська, Закарпатська, Чернівецька, Миколаївська, Одеська, Кіровоградська). Причиною такої активної грозової діяльності був теплий сектор циклону з центром над Баренцевим морем та холодний атмосферний фронт, що проходив через вказану територію (рис.2).

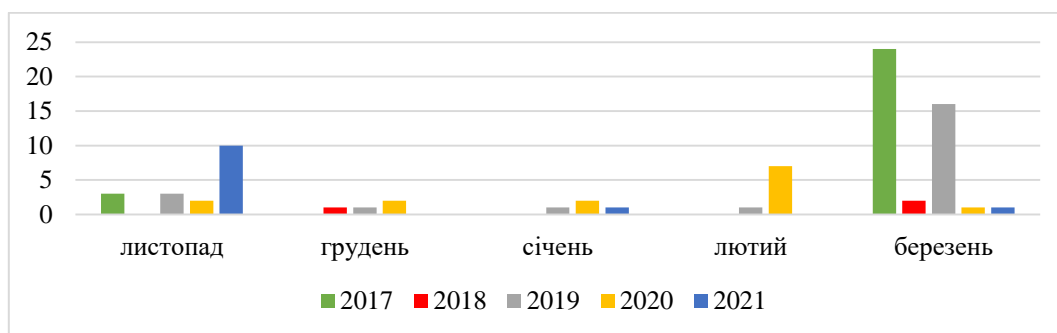

Рис. 2. Синоптична ситуація за якої спостерігалися грози в Україні

22.03-24.03

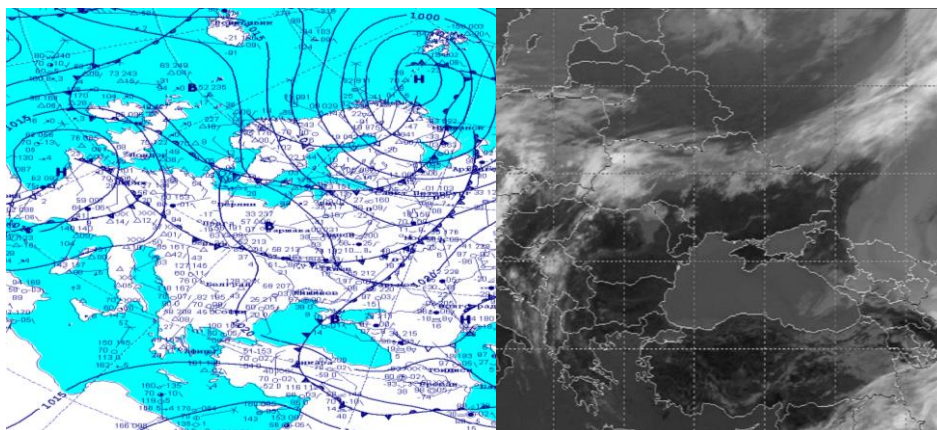

Рис.3. Кількість випадків з грозою в холодне півріччя по областях України з 2017 по 2021 рік

Найбільше гроз в холодне півріччя за весь досліджуваний період спостерігалось в Харківській та Закарпатській області – вісім випадків за п'ять років, а найменше – у Житомирській, Рівненській та Тернопільській області - по одному випадку. У Вінницькій області за останні п'ять років не було зафіксовано жодної грози. Всього по Україні за досліджуваний період спостерігався 81 випадок з грозою (рис.3).

СПИСОК ЛІТЕРАТУРИ

1. Клімат України. К.: Видавництво Раєвського, 2003. 343 с.
2. Балабух В.О. Міжрічна мінливість інтенсивності конвекції в Україні. https://uhmi.org.ua/conf/climate_changes/presentation_pdf/poster_1/Balabukh.pdf
3. Балабух В. А., Лавриненко О. М., Ягодинець С. М., Малицька Л. В., Базалєєва Ю. О. Зміна інтенсивності, повторюваності та локалізації небезпечних явищ погоди в Україні та їх регіональні особливості // Системи контролю навколишнього середовища: Збірник наукових праць МГІ НАН України. 2013. № 19. С. 189-198
4. Мацук Ю.М. Зміни грозової активності на території України в ХХ та на початку ХХІ сторіччя // Вісник Харківського національного університету імені В.Н. Каразіна, серія "Геологія. Географія. Екологія", 2013, № 39 (1084), С. 147-151.

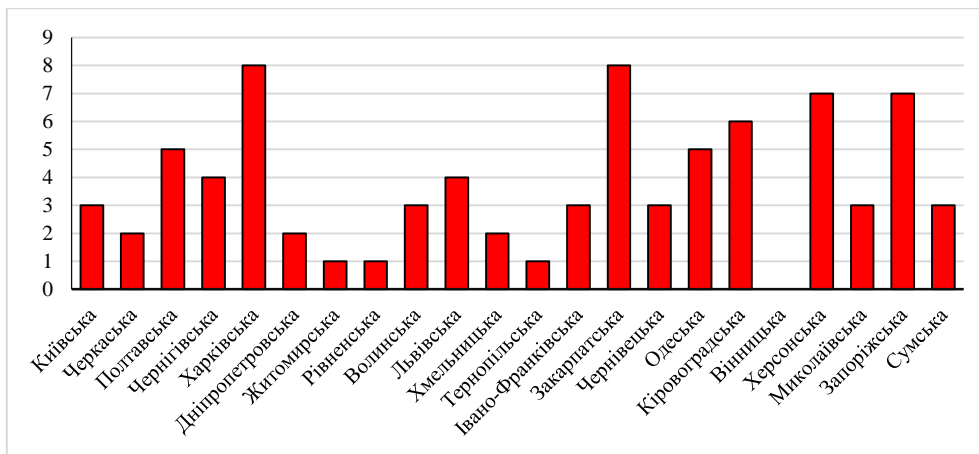
ASTRONOMY

ТРАЄКТОРІЇ РУХУ ЧАСТИНОК ПРОТОЗОЛЯНОЇ ТУМАННОСТІ В ГРАДІЄНТНОМУ ПОЛІ ПЛАНЕТАРНОГО ВИХОРУ

Осипчук Микола Миколайович

к.ф.-м.н., доцент

Момот Марія Андріївна

Федюк Данило Олексійович

студенти

ДВНЗ Придніпровська державна академія

будівництва та архітектури

м. Дніпро, Україна

Вступ. Концепція вихрової природи утворення зірок та їх планетних систем, розвинена у роботах [1-2], ґрунтується на новому вихровому розв'язку системи гідродинамічних рівнянь Ейлера. Показано, що головним чинником швидкого утворення у центрі вихору зіркового тіла є сильне вакуумне розрідження поля тиску. Внаслідок потужної дії градієнтного силового поля маси центральної частини туманності стягуються до центра і відносно швидко формують основу тіла зірки.

Мета роботи. Графічне зображення траєкторій руху частинок планетарного вихору.

Матеріали і методи. Планетарним вихором названо точний розв'язок системи гідродинамічних рівнянь Ейлера [1]. Він описується у сферичних координатах (r, θ, φ) функцією течії вигляду:

$$\Psi = C_2 \Phi(y) \sin^2 \theta, \quad \Phi(y) = \alpha y^2 + \cos y - \frac{\sin y}{y}, \quad (1)$$

де $y = C_0 r$; α ; C_2 ; C_0 – константи. Швидкості руху у вихорі виражаються через функцію течії (1) формулами:

$$\begin{aligned}
V_r &= -2B \frac{\Phi(y)}{y^2} \cos \theta, \\
V_\theta &= B \frac{\Phi'(y)}{y} \sin \theta, \\
V_\varphi &= B \frac{\Phi(y)}{y} \sin \theta.
\end{aligned}
\tag{2}$$

Параметри $\{\alpha, C_2, C_0, B\}$ визначають кінематичні, геометричні та витратні характеристики вихрової течії [1]. Так, параметр C_0 є одночасно масштабним параметром та параметром вихрової інтенсивності вихору, параметр C_2 дає об'ємну витрату або момент центрального диполя, параметр α визначає кільцеву структуру вихору.

Результати та обговорення. Враховуючи поля швидкості, тиску та сили гравітації центрального тіла отримано систему рівнянь руху у меридіональній площині відносно функцій $y(\tau)$ та $\theta(\tau)$:

$$\begin{aligned}
\frac{d^2 y}{d\tau^2} &= \frac{\rho}{2} G_r(y, \theta) + F_g, \\
\frac{d^2 \theta}{d\tau^2} &= \frac{\rho}{2y^2} G_\theta(y, \theta) - \frac{V\Omega}{y},
\end{aligned}
\tag{3}$$

де $\rho = \rho_0 / \rho_1$ – відношення густин середовища та частинок; $\tau = \omega_0 t$ - безрозмірний час; функції G_r та G_θ мають вигляд [3]:

$$G_r = \left[\left(\frac{4\Phi^2}{y^4} \right)' \cos^2 \theta + \left(\frac{\Phi^2}{y^2} + \frac{\Phi'^2}{y^2} - 2\alpha\Phi \right)' \sin^2 \theta \right],
\tag{4}$$

$$G_\theta = \left[-\frac{4}{y^4} \Phi^2 + \left(\frac{\Phi^2}{y^2} + \frac{\Phi'^2}{y^2} - 2\alpha\Phi \right) \right] \sin 2\theta,$$

$$F_g = -\frac{\mu}{C_0 \beta^2 y^2},
\tag{5}$$

Оберемо наступні початкові умови для системи (3):

$$\begin{aligned}
y(0) &= y_0, & \theta(0) &= \theta_i \\
y'(0) &= -2 \frac{\Phi(y_0)}{y_0^2} \cos \theta_i, & \theta'(0) &= \frac{\Phi'(y_0)}{y_0^2} \sin \theta_i
\end{aligned}
\tag{6}$$

При $\tau=0$ зафіксуємо радіальну та меридіональну швидкості на певній сфері $y=y_0$ в точках $\theta=\theta_i$, $i=1,2,\dots,n$. Враховуючи, що найбільші градієнти

досягаються у межах першої сфери ($0 \leq y \leq 4,63822$), то на першому етапі оберемо 5 сфер: $y = \{1; 2,79; 3,5; 4,638; 5,5\}$ і 6 точок на них з кроком $\Delta\theta = \frac{\pi}{12} = 15^\circ$. Інтегруємо кожну задачу Коші на однакових проміжках $[0, \tau_m]$ за допомогою пакету Maple. Графічне зображення траєкторії руху частинок, що виходять з кожної сфери, зображено на рис. 1.



Рис.1. Траєкторії руху частинок у центральній частині вихору

Висновки. Система рівнянь руху частинок у меридіональній площині (3) з початковими умовами (6) розв’язана чисельним методом у пакеті Maple з побудовою траєкторій у центральній частині вихору, де діють найбільші градієнтні силові поля.

ЛІТЕРАТУРА

1. Perekhrest V.I. Vortex theory of planetary systems origin and evolution/ V.I. Perekhrest – Lambert Academic Publishing, Saarbrücken, Germany – 2016, 303 p.
2. Перехрест В. І. Про структури планетарних вихорів і закономірності їх обертання / В. І. Перехрест, М. М. Осипчук // Вісник ДНУ. Серія: Механіка. Д.: Вид-во ДНУ. – 2010. – Вип. 14, т. 1. – С. 110–118.
3. Перехрест В. І. Поля тиску та градієнтів тиску в планетарних вихорах / В.І. Перехрест, М.М. Осипчук // Вісник ДНУ. Серія: Проблеми обчислювальної механіки і міцності конструкцій. – Д.: Вид-во ДНУ. – 2014. – Вип. 23. – С. 180-196.

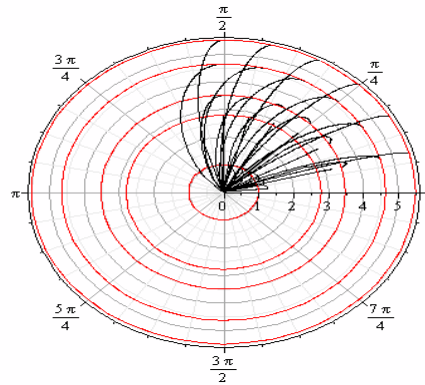
PEDAGOGICAL SCIENCES

CANVA SMART CARD PLATFORM FOR THE TEACHING PROCESS

Afandiyeva Aytakin Telman

associate professor

Aliyeva Gunel Fizuli

master

Baku State University

Abstract: One of the main trends in modern education is the active use of information technology. It is extremely important to use not only the technical component of informatization, but also the creative component for the comprehensive development of the student's personality. Effectiveness of teaching mainly depends on what kind of visual material the teacher uses. Presentations, game exercises, interactive tutorials, infographics and much more require a bright, high-quality, easy to understand graphic solution. All these possibilities are provided by the CANVA graphic editor created in 2012 in Australia. Within the framework of this article, the possibilities of the CANVA platform in teaching monologue speech will be considered.

Key words: Canva, virtual education, game exercises, interactive tutorials, infographics.

One of the main tasks solved by education today is to provide conditions conducive to the personal development of students in the process of productive learning activities. One of the conditions for achieving this goal is the formation of autonomy among schoolchildren [1], while mind maps can be used as a means of self-organization and self-control, streamlining the thought process when composing a monologue statement in a foreign language.

In the research literature, a monologue statement is considered as a verbal form

of productive speech activity, addressed to the interlocutors, characterized by the development or continuity of the statement. The generation of an utterance is a complex process both in a foreign and in a native language, as it involves the activation of previously acquired skills in speech - "extraction from memory of lexical and phraseological units regarding the concept under discussion, subject and communicative content" [2], compliance with logic and continuity, semantic completeness, communicative orientation.

Teaching a monologue statement is based on the skills and abilities formed at the initial stage of training, including description, communication, story, reasoning within the framework of everyday, educational, cognitive and social spheres of human activity.

Teaching students foreign-language monologue speech, as mentioned above, is a rather complicated process. Difficulties are connected, on the one hand, with the complexity of drawing up a monologue statement - following logic, expressing one's own point of view, giving arguments, illustrative examples; on the other hand, the different levels of training of students in the same group, a limited set of language tools, the inability to compensate for their lack.

One of the effective ways of working in the formation of foreign language communicative competence is the use of mind maps, which combine ample opportunities for learning, development and stimulation of motivation for learning English. Ю. А. Власова believes that the skills acquired as a result of using mind maps will help students not only in mastering the material, they will become the foundation on which a personality capable of thinking creatively and creating intelligently will be formed.

Consider the organization of work on the use of mind maps in the process of teaching speaking. Let's consider the possibilities of using mind maps when getting acquainted with the new topic Learning more about London [3].

At the first stage, the teacher introduces the topic of the lesson to the students and asks the question: "You know that the capital of England is London. What associations do you have with this city?". All student responses should be recorded

on the blackboard by the teacher. So, students can name the following words that they associate with London: lord, rains, Sherlock Holmes, aristocrat. Beləliklə, tələbələr London ilə əlaqələndirdikləri aşağıdakı sözləri adlandıra bilərlər: lord, rains, Sherlock Holmes, aristocrat. Combinations for the word "London": England city capital of Great Britain Paris queen country tower rain English clock bridge big fog Britain Ben island English people language Thames live prince bus people song Europe travel river flag palace beauty long tea Tower of Albion king. In parallel with the teacher, students in their places create a drawing using the CANVA platform [4].

CANVA is an online service for creating graphic design elements. The work in this service is based on the use of ready-made templates as a “canvas” for creating your own design. The key advantage of this editor is its simplicity.

The second stage of the work includes an explanation by the teacher of the purpose of creating a mind map - to compose a story based on the created drawing. To test the background knowledge of students about the capital of Great Britain, the teacher asks the question: What can you say about the capital of the United Kingdom? Students generate their ideas, the teacher writes them on the board: It's very beautiful. London is different to other cities. London has different types of buildings. Subsequent branches, characterizing aspects of London, are compiled in a similar way. Thus, as a result of the question-and-answer game, a mind map is drawn on the London topic.

The last stage is the main. This stage involves an oral statement based on the mind map created by the students. The mind map in this case is a support for the student. Strong students may not use their mind map, but weak students will certainly rely on their map. [5]

To increase the motivation to speak, it is important to voice the assessment criteria [6]. To do this, you can give the right to students to select the criteria for assessment themselves. Typically, students suggest criteria such as the number of sentences in the story and the use of new vocabulary. At this stage, we must not forget that the focus is on speaking, and not on the mind map, because it serves as a plan, a verbal support. In this case, we define a mind map as a static support for

teaching a monologue in English, which visualizes the mental organization of verbal and non-verbal elements in the semantic space of a conversational topic in the form of an open branched scheme.

In conclusion, we can draw the following conclusions.

When using mind maps to form monologue speech skills, depending on the level of foreign language proficiency, the duration of the speech, to consolidate the studied language units, students are offered: collective development of a map for the first text; compiling a message based on the text based on the map; compiling individual maps for another text; reproduction of the message based on the mind map. The following exercises are performed aimed at creating your own verbal message: the choice of the topic of the message is carried out within the framework of the studied section of the discipline; the idea of the message which would like to be shared is formulated; the structure of the statement is thought out (the introduction and conclusion of the message are thought out, introductory phrases are selected, questions are drawn up); 2-3 theses are formulated that reveal the idea; if necessary, a full text of the message or a mental map is compiled.

Criteria for assessing a monologue statement, declared in advance, include:

idea selection; phonetic, lexical and grammatical compliance with language norms; the presence of a message structure; disclosing the theses; communication methods of working with the audience; non-verbal behavior; compliance with the time limit.

The advantage of using mind maps created on the CANVA platform is the possibility of their further expansion and addition. So, in relation to the example discussed above, in the following lessons the teacher gives a task for working with the text. By completing the task of the teacher, students can open the mind map created on the CANVA platform and continue to enter new words and phrases into it. At the stage of speaking control, the created intellect map will help students.

Thus, the creation of mind maps on the CANVA platform helps to increase the effectiveness of teaching foreign language monologue speech to schoolchildren.

REFERENCES

1. Baydikova N. L. Characteristics of productive educational activity of university students // *Science and School*. 2017. No. 6. P. 85–89.
2. English: English with pleasure Enjoy English: a textbook for grade 5. general education const. / M. Z. Biboletova, O. A. Denisenko, N. N. Trubaneva. Obninsk: Title, 2013. 208 p.
3. Vlasova Yu. A., Zaitseva A. V. Monitoring the formation of social and communicative competencies using the mind-map method // *Vocational education and labor market*. 2014. No. 6. S. 24-26.
4. CANVA. Access mode: https://www.canva.com/ru_ru/ (date of access: 04/07/2022).
5. Zakharova A. V. Organizational and pedagogical conditions for the use of mind maps for teaching speaking in foreign language lessons // *Psychological and pedagogical basis of the modern educational environment: Sat. Art. International scientific and practical conference*. Ufa: Aeterna, 2019, pp. 58-61.
6. Davidenko E.S. Using information cards to prepare students for professional communication in a foreign language. *Bulletin of the Moscow State Linguistic University*. 2013. No. 12 (672). pp. 124–132.

USE OF PROBLEM EXERCISES IN THE ORGANIZATION OF EDUCATIONAL AND CREATIVE ACTIVITIES OF STUDENTS IN TEACHING MOLECULAR BIOLOGY

Jumaev Sirojiddin,

Teacher of the Department of Biology
and Methods of its Teaching, Tashkent
State Pedagogical University

Abstract. This article highlights the pedagogical foundations and methodology for organizing the educational and creative activities of students using tasks and exercises to ensure the development of students in teaching molecular biology in higher educational institutions.

Keywords: educational and creative activity, knowledge, competence, skill, exercise, problem solving, information, thinking, knowledge acquisition.

The total amount of theoretical knowledge, practical skills and qualifications acquired by students at the university is important for the study of other subjects and in practical activities, in particular, the assimilation of new information, the study of a research problem in relation to the relevant literature. above. The main task of each teacher is not only to convey knowledge to students, but also to arouse interest in learning, to teach them to think independently.

The goal of a number of reforms being carried out today in the higher education system is to improve the quality of education of students, demonstrate their abilities, identify talented students and create conditions and opportunities for the development of their talents. [one]

In universities, the use of tasks and exercises is important in teaching creative activity of students, logical thinking of students in teaching, organizing students' self-study.

In the presence of teachers working in higher educational institutions, students not only learn ready-made materials, but also learn ways to make students think

logically and independently, organize creative research activities, and form activity and intelligence skills when gaining knowledge. it's a matter of learning.[1]

According to the results of scientific research, self-study is defined as follows: self-study - theoretical knowledge based on self-assistance of educational material, tasks of different levels of complexity, creative and independent implementation of practical tasks in the classroom and outside the classroom, systematic activities aimed at developing practical skills and qualifications .[2]

Formation of students' learning skills in the subject being studied, assimilation of the studied material, processing of acquired knowledge, division of the subject into parts, sequential assimilation of individual parts, newly acquired knowledge and previously studied Comparison with existing knowledge, generalization of knowledge, repetition and their implementation are all acquired in the course of independent learning . Also, the formation of academic skills in the field of molecular biology among students is associated with all the educational activities of students in the process of independent learning.

When studying molecular biology, teaching students logical thinking is important for understanding, interpreting biological processes, and determining the essence of existing thoughts. Only if the student has the ability to think logically will he understand the interconnection of components in biological systems. In molecular biology, logical thinking becomes important in understanding protein biosynthesis. Since protein biosynthesis is a matrix synthesis process, it is necessary to understand the interdependence of the steps in the process.[3]

It is known that when students study topics in molecular biology, they try to remember the process if they do not understand it. Memorizing without understanding the essence of the process will lead to the fact that the information is quickly forgotten. As a result of the loss of systematicity of forgotten information, the quality of acquired knowledge is lost. Using exercises to identify forgotten information and fill gaps in knowledge will improve the quality of knowledge.

The creative approach of students to learning is the ability to find suitable ways to assimilate the knowledge that is supposed to be acquired, the ability to create a

convenient way of teaching a student based on an understanding of individual characteristics as a result of working on oneself, the acquisition of acquired knowledge is represented by the activity of using new specific methods of controlling the level of knowledge, to address gaps in identified knowledge. For this, it is important that the student is aware of the importance of using tasks and exercises to check their knowledge and improve their thinking abilities. The use of tasks and exercises serves to increase the logical thinking of students, the assimilation of knowledge and the quality of knowledge. [4]

Creative education is a special aspect of equipping students with a social experience, and it is an education designed for student thinking. It is used within the framework of the work of the higher organizational system - society in the field of educating students and youth, and the creative development of lower organizational systems - the information content includes the tasks of educating the creative abilities of students. The analysis of the components of the problem, first of all, in the structure of the organizational system above it, and then in relation to the organizational system below it, moving from the general to the particular, is the main principle of a systematic approach to pedagogical phenomena. On the contrary, a systematic approach complements an integrated approach.

If the components of the problem under study are singled out with an integrated approach, then the relationship between the components is analyzed with a systematic approach. From the point of view of society, this is a perspective-oriented activity that meets the requirements of creative education, the needs of educating a perfect personality, and the adoption of its decisions, widespread among teachers leads to the formation of innovative pedagogical practice, new educational systems, principles, tools, organizational leads to the discovery of forms. Creative activity develops through three types of training, based on the formation of such qualities as creative activity, cognitive activity, organizational activity, which lead to effective results through non-traditional forms and methods of teaching.

Creative education is a creative activity that has social significance. The next component of the development of educational and creative activity of students is the

creative development of information content and part of it - educational materials. Creative learning can be compared to non-creative learning—verbal learning.

At the core of verbal learning is student retention. This is learning by heart. Creative education is an activity designed for thinking, therefore, for independent thinking and creative learning of students. Appropriation is a broad concept that means demonstrating one's experience by adding it to the experience of others.

Creativity is a component of the organizational system that stands above itself, and the component that stands behind it is the conditions for the development of creative abilities. After all, it is impossible to understand the problem of mastering creative abilities without a complete understanding of the essence of creative mastery. Thus, the consideration of educational activity as a subject made it possible to identify a number of principles related to the creativity of students.

In the science of molecular biology, there are various theoretical and quantitative data, and students need to know by heart that it is widely used in practice, and that they are often used in order to be able to use them in solving examples and problems.

The use of tasks and exercises in the classroom for better memorization and control of obtaining theoretical and quantitative information about processes leads to an increase in efficiency. In this case, tasks and exercises are used to conduct the lesson mainly in a heuristic and search manner. This means that the control of the assimilation of the material assigned to students for independent study is carried out jointly with the students. This task encourages understanding of the content of the task based on recall questions, which together determine how ready the student is for the new lesson. In this case, the task of the teacher is not to adjust teaching to the individual abilities of students, but to help all students as much as possible in their intellectual development.

A thematic task may also consist of integrated tasks to ensure coherence and coherence of the topics. The main advantage of such issues is that it is possible to help students to organize a system of knowledge, to imagine interdisciplinarity. The tasks require the educational and creative activity of each student, so it is necessary to

prepare the group for the exercise. In this case, providing literature on the topic of the lesson, consulting on the generalization of practical experience helps to focus on specific events, develop common actions and requirements.

Students are allowed to work on a given task in groups to form the initial skills of working with given tasks in molecular biology. For a certain time, students are presented with problems written on the board and with different solutions. A discussion is organized between the groups to find a solution to the problem. Good suggestions are welcome during the discussion. Giving students the opportunity to propose, discuss, and share ideas in the classroom not only develops their creative thinking and builds student confidence.

Questions on molecular biology can also be used to determine the level of proficiency in the subject. When organizing test classes, students who have mastered the subject well and leaders of each line can be the controllers of students' knowledge. In this case, after the students have worked out the problem related to the topic, the head of the queue checks the solution to the problem. The discovered error is explained to the students by the leader of the row. After the queue leader finds and explains the solution to the problem, the students complete the continuation of the tasks on their own. The immediate supervisor manages the process and makes calculations. And the teacher monitors the work of everyone. In conclusion, we can say that in order to study Science, solving the tasks set by the professor for the study of molecular biology, the student organizes educational and creative activities in order to assimilate new information. The use of tasks and exercises based on a creative approach in the learning process ensures the assimilation of theoretical information, forms the ability to correctly present the content of the subject, allows students to control the knowledge gained and analyze the knowledge gained.

REFERENCES

1. Ilmiy tadqiqot asoslari: o'quv qo'llanma /A.Radjabov; O'zbekiston Respublikasi Oliy va o'rta maxsus ta'lim vazirligi. – O': «Tafakkur-Bo'stoni», 2012. 208 b.

2. Maxsus fanlarni o‘qitish metodikasi: darslik/ Z. K Ismailova, P.M Maxsudov., O.K Ergashev, O‘zbekiston Respublikasi Oliy va o‘rta maxsus ta’lim vazirligi. – O‘.: «Yangiyo‘l poligraf servis », Toshkent – 2020. – 262 b.

3. M.N.Valixonov, S.N.Dolimova, G.B.Umarova, P.Mirhamidova. Biologik kimyo va molekulyar biologiya (2-qism): / O‘zbekiston Respublikasi Oliy va o‘rta maxsus ta’lim vazirligi. - T.: “NAVRO‘Z” nashriyoti 2015, 204-bet.

4. Biologiyani o‘qitishda pedagogik texnologiyalar: oliy o‘quv yurtlari talabalari uchun darslik/J.O.Tolipova; mas’ul muharrir A.T.G‘ofurov; O‘zR oliy va o‘rta-maxsus ta’lim vazirligi. — T.: Cho‘lpon nomidagi nashriyot-matbaa ijodiy uyi, 2011. — 160 b.

**STRUCTURAL AND CONTENT MODEL FOR ELECTRONIC STUDY
GUIDE ON INFORMATION SYSTEMS AND
TECHNOLOGIES AT THE ENTERPRISE**

Kononets Nataliia

Doctor of Pedagogics, Associate Professor
for the Department of Pedagogics and
Social Sciences in University of Ucoopspilka
«Poltava University of Economics and Trade»
Poltava, Ukraine

Nestulya Svitlana

Doctor of Pedagogics, Professor for
the Department of Pedagogics and Social
Sciences in University of Ucoopspilka
«Poltava University of Economics and Trade»
Poltava, Ukraine

The study deals with the development of a structural and content model of an electronic study guide (ESG). A modern teaching and methodical guide is essentially a micromodel of teaching as a whole reflecting the goals, content, structure of the teaching material, pedagogical process and teaching methods. The creation of such a study guide will provide students with the opportunity to develop their own creative abilities. Teachers will discover new opportunities for combining distance and mixed forms of education. ESG is a modern means of learning.

Keywords: electronic study guide, content model, information system, technology, enterprise, distance and mixed form of education.

The content of information systems and technologies at the enterprise is disclosed in the educational literature their quality depends on the effectiveness of student learning. A modern educational and methodological guide is actually a micromodel for the education system as a whole reflecting all components of the system: goals, content and structure of educational material, pedagogical process,

methods, as well as means of education. The guide should meet all the requirements for the content of the study, be interesting for students, accessible, not overloaded with unnecessary information, well illustrated, aesthetically designed, and both stable and mobile at the same time (Chornous, 2009, p. 153).

In accordance with the requirement of stability it should have a stable basis with mobility ensuring the possibility for rapid introduction of new knowledge without disturbing the basic structure with the concept of resource-oriented learning (complex of forms, methods and means of learning aimed at a holistic approach to the organization of the educational process, focused on the knowledge assimilation and skills acquisition but also on the independent and active transformation of the information environment through the search and practical application of information resources) (Kononets, Ilchenko, Mokliak, 2020).

The electronic study guide (ESG) is a universal hypermedia tool for interactive learning, which contains the content of learning one discipline (or different educational disciplines), presented in a compact form of a hypertext environment and intended for use in the educational process (Kononets, 2010).

The problems dealing with the content, structure, and requirements for the ESG were investigated by V. P. Volynskyi, Yu. O. Zhuk, O. V. Zimina, P. B. Zalmanov, L. Kh. Zainutdinova, V. V. Ilyin, O. S. Krasovskyi, V. V. Lapinskyi, G. K. Selevko, O. V. Chornous, and others.

The analysis of scientific works shows that the current structure of ESG and its content have not been clearly defined, leaving for the scientists a wide field for research. The procedural capabilities of ESG on information systems and technologies at the enterprise are largely determined by its content features and therefore naturally prevail over the similar capabilities of a printed guide. Its most important advantage lies in the possibility of actualization and individualization of the educational process by taking into account the subjective features (the pace of material presentation, for instance) of the educational material perception by each student and in the effective organization of the student's independent work.

According to Yu. Zhuk the structural concept of ESG involves the

development of modern ESG and its content optimization, remaining almost outside the attention of scientists (Zhuk, Shishkina, 20002). Because of this, there is some uncertainty in choosing a strategy and finding new ideas when creating the ESG. The problem related to the structural aspect for ESG is related to the determination of complexity level for the educational information embedded in ESG and the degree of its didactic processing. The task of the research is to develop a structural and content model of an electronic study guide on information systems and technologies at the enterprise. ESG as a modern educational means provides an opportunity for distance and mixed formats of education, using the achievements of digital technologies to increase the motivation of learning, improve its visibility (thanks to the use of visualization tools of a new generation based on the use of digital technologies) and the organization of an operational search for information among various informational educational resources. O. Chornous emphasizes the following structural parts of the ESG: title page, preface, user instructions, explanatory note and the main part (introduction, set of paragraphs, summaries, conclusions) (Chornous, 2009).

According to other scientists, ESG should contain: title page; menu (content); structure in accordance with the logic of the subject (differentiated by study levels); basic information in accordance with the content (text, hypertext); content of control and self-control (interactive); tasks for independent work; illustrations (static, dynamic, hypermedia); additions and appendices (dictionary, reference). ESG for computer disciplines may contain the following elements: an electronic reference book, a training complex (computer models, designers and simulators), computer problem book, electronic laboratory workshop, system of tests (Ilyin, Shvidenko, Pastushenko, Bisikalo, 2005). The content of ESG or its subject content is the necessary minimum of educational material that covers the content of teaching the discipline, necessary for the realization of didactic goals. For the didactically justified structuring of educational material, ESG consists of the following pages: main (title) page with annotation (syllabus), pages of the lecture block, workshop block, control and correction block, methodological block, list of recommended (main and

additional) literature, system help and interactive components, which can be accessed from the pages of the lecture block. The structure of ESG is the internal structure, which consists of a set of pages of ESG, interconnected with the navigation panels, placed in a certain order. In other words, the structure of ESG is a way of combining the pages of ESG into a single coherent didactic system. The arrangement of ESG pages is determined by a tree-like structure, presenting the hierarchical structure of knowledge in a graphical form. Such a structure is the most expedient for the realization of ESG didactic goals. The requirements for the structure and content of ESG are the observance of the tree-like structure of the arrangement of its pages during the development and creation of ESG and the inclusion of the following in ESG: main (title) page, annotation (syllabus), lecture block pages, workshop block, control and correction block, methodological block , pages of literature, help and organized interactive. After summarizing the results of scientific research and our own experience in creating the ESG for computer cycle disciplines, we offer the following structural and content model of ESG for information systems and technologies at the enterprise (Fig. 1).

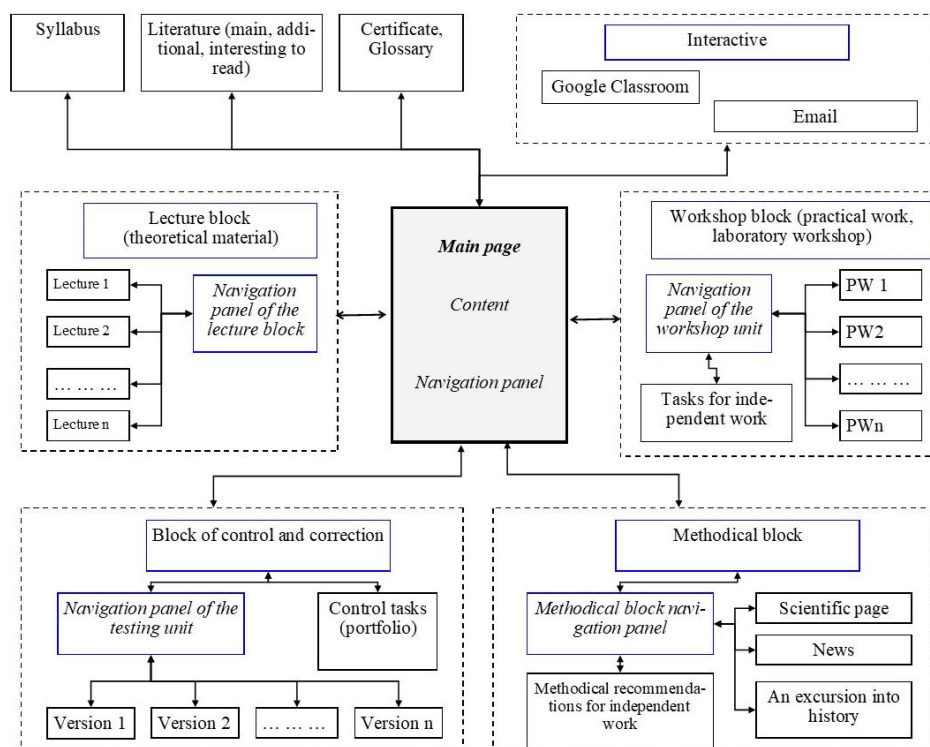

Fig. 1. Structural and content model of electronic study guide on information systems and technologies at the enterprise

Figure 1 schematically shows the model, which consists conditionally of five blocks: lecture block, workshop block, methodological block, a block of knowledge control and correction and the interactive. Outside the blocks: syllabus, reference and literature pages. All ESG blocks are connected to the Main page and to each other using the control system (navigation panels and interactive buttons and hyperlinks). The lecture block consists of lecture pages; workshop block - from the pages of practical (PR - practical work) or laboratory works and tasks for independent work; knowledge control and correction block contains options for computer testing, tasks for the student portfolio, etc.; methodological block consists of methodological recommendations for independent work, may include a scientific page, a history excursion page, a news page; the interactive organization can be carried out by including a page with a link to Google Classroom, etc. Thus, the proposed structural and content model of ESG for information systems and technologies at the enterprise is one of the scientific and pedagogical foundations of creating the ESG as modern teaching aids. Adherence to these requirements in the process of developing the ESG makes it possible to create such ESG, which open up large spaces for self-education, self-realization, individualization of the student learning process to provide the teacher with new opportunities in the organization a distance or mixed educational process, and students with the development of their own creative abilities. The creation and use of the ESG as hypertext learning environments is a necessary step towards quality training for future specialists.

REFERENCE

1. Zhuk Y. O., Shishkina M. P. Electronic textbook and the problem of systematics for computer-oriented teaching aids. New learning technologies: science and method. coll. K., 2000. No. 25. P. 44–49.
2. Ilyin V.V., Shvidenko M.Z., Pastushenko M.M., Bisikalo O.V. Preparation of content for electronic manuals: method. manual for scientific-pedagogical employees and teachers of agricultural higher education. closing K.: Agrarian education, 2005. 40 p.

3. Kononets N. V. Didactic principles for the development of electronic textbook as a means of individualizing the education of students in agricultural colleges: dissertation. ... candidate ped. Sciences: 13.00.09. K., 2010. 259 p.

4. Chornous O. V. Organizational and pedagogical requirements for the design and creation of electronic textbooks. Problems of the modern textbook: coll. of science works K.: Pedagogical thought, 2009. Vol. 9. P. 176–184.

5. Kononets, N., Ilchenko, O., Mokliak, V. (2020). Future teachers' resource-based learning system: experience of higher education institutions in Poltava city, Ukraine. *Turkish Online Journal of Distance Education-TOJDE*. July 2020. ISSN 1302-6488 Volume: 21 Number: 3 Article 14. P. 199–220.

ДО ПРОБЛЕМИ ВИКОРИСТАННЯ ІННОВАЦІЙНИХ ВІЗУАЛЬНИХ РЕСУРСІВ НА УРОЦІ ІНОЗЕМНОЇ МОВИ

Ананьян Еліна Львівна

канд. пед. наук, доцент

Донбаський державний педагогічний університет

м. Слов'янськ, Україна

Вступ. Сьогодні наскрізними в усіх ключових освітніх компетентностях є вміння критично і системно мислити, уміння аналізувати, здобувати необхідні дані з надійних джерел, зважати на протилежні думки та опонувати, логічно та несуперечливо презентувати інформацію тощо. Саме опанування, розвинення та вдосконалення цих умінь забезпечує всебічний розвиток особистості, здатної до критичного мислення. За таких умов змінюються й погляди на навчання іноземної мови. Так, в умовах упровадження в освітній процес інноваційних підходів опанування іноземної мови першочерговою стає організація продуктивної навчально-пізнавальної діяльності того, кого навчають, таким чином, щоб забезпечити реалізацію його особистісного когнітивного та креативного потенціалу, створити умови для отримання ефективного самостійного досвіду вивчення та використання іноземної мови для розв'язання різних комунікативних задач у процесі самореалізації та саморозвитку.

Метою дослідження є вивчення інноваційних візуальних ресурсів та визначення специфіки їхнього використання на уроці іноземної мови.

Виклад основного матеріалу. Одним з ефективних методичних інструментів, що дозволяє забезпечити інтенсифікацію навчання, активізувати пізнавальну діяльність, сформувати та розвинути критичне і візуальне мислення, є графічний органайзер. Графічний органайзер є прикладом активних засобів візуалізації, коли відбувається не просто демонстрація ілюстративного матеріалу, а запускається така технологія навчання, де суб'єкт навчального процесу може самостійно здійснювати управління цією інформацією, продукувати ідеї та судження у схематичних образах більшої змістовності,

оптимально поєднувати словесно-логічне та візуальне мислення [1]. У дослідженні представимо такий інноваційний візуальний ресурс ефективного навчання іноземної мови, як *Frayer Model*. Дана модель являє собою графічний органайзер, який представлено робочим полем, що складається з чотирьох квадратів/прямокутників [4].

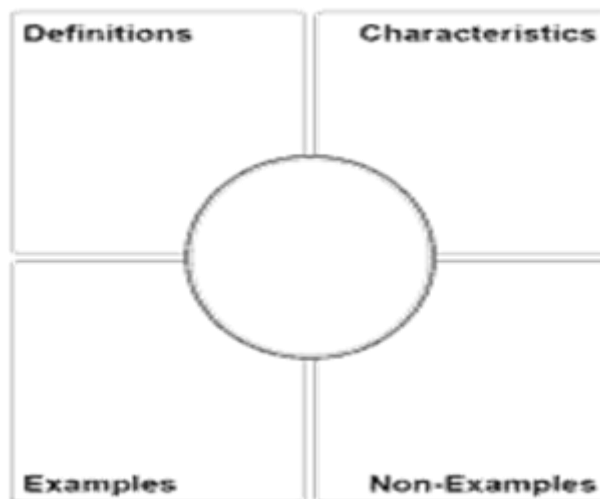

Frayer Model

У центрі робочого поля зафіксовано тему/правило/поняття, тобто матеріал, який має бути вивчений. Саме вивчення відбувається поступово: здобування необхідної інформації за категоріями кожного квадрата/прямокутника («Визначення», «Характерні риси», «Наявність прикладів», «Відсутність прикладів»), її розміщення та презентація. Підкреслимо, що творчий підхід до організації роботи з графічним органайзером Frayer Model дає можливість забезпечити умови для результативного розвитку, з одного боку, іншомовної комунікативної компетентності, а з іншого – критичного мислення. Так, створення запропонованої моделі може бути організоване у формі індивідуальної чи групової роботи; заповнення структурних модулів моделі може відбуватись у форматі дискусії; презентація теми за результатами створення моделі може носити творчий характер; завершальним етапом роботи стає обговорення моделі всіма учасниками заняття.

Ще одним ефективним графічним органайзером вважаємо Concept Web.

Використання такого інструменту особливо стає в нагоді під час роботи з автентичним художнім текстом. Так, наприклад, можна проаналізувати сюжетно-композиційну організацію твору; поділивши прочитаний матеріал на частини, вивчити образи головних героїв, їхні характери, обставини та події, які визначають їхню поведінку, вчинки й рішення; представити припущення щодо подальшої долі головних героїв тощо [3].

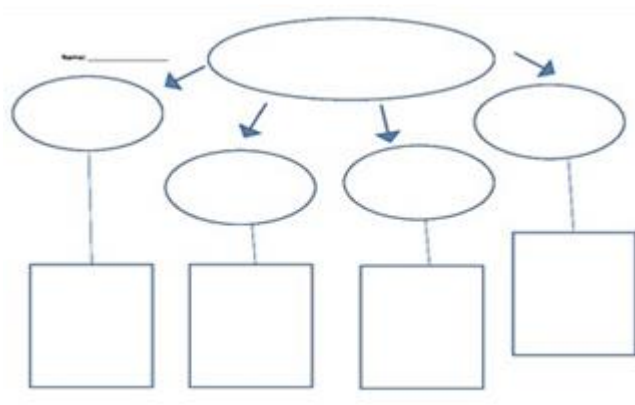

Concept Web

Графічний органайзер KWL Chart допомагає провести мозковий штурм для генерування ідей, які будуть використані при написанні есе, активно та творчо розв'язувати комунікативні задачі, оперативно оцінити власний успіх у навчанні за опанованою темою [3].

K-W-L CHART		
TOPIC: _____		
K _{now}	W _{ant to Know}	L _{earned}
NAME: _____	DATE: _____	© The Knowledge Project http://www.knowledgeproject.com

KWL Chart

Одним з найбільш інформативних сайтів, який пропонує різноманітні формати інноваційних ресурсів візуалізації навчання, є [Worksheetworks.com](http://www.worksheetworks.com): Clock Diagram, T-Chart, Y-Chart, Venn Diagram, KWHL Chart, Decision-Making Chart, Fishbone Diagram, Compare and Contrast Matrix, PMI Chart тощо [3;4].

Decision Making Chart		
What's the problem?		
Information needed.		
Option A	Option B	Option C
Positives	Positives	Positives
Negatives	Negatives	Negatives
Influences	My choice	

Decision-Making Chart

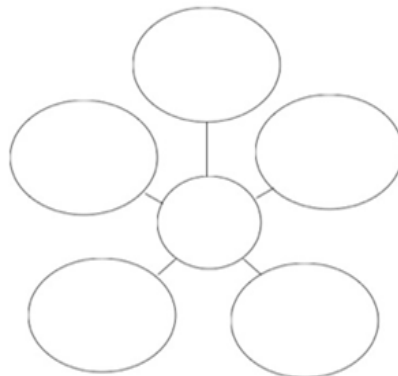

Star Diagram

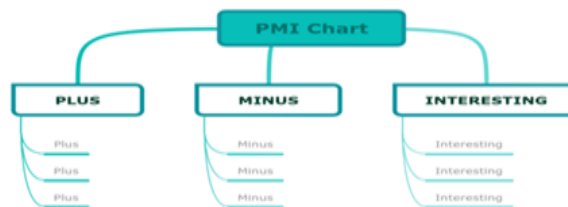

PMI Chart

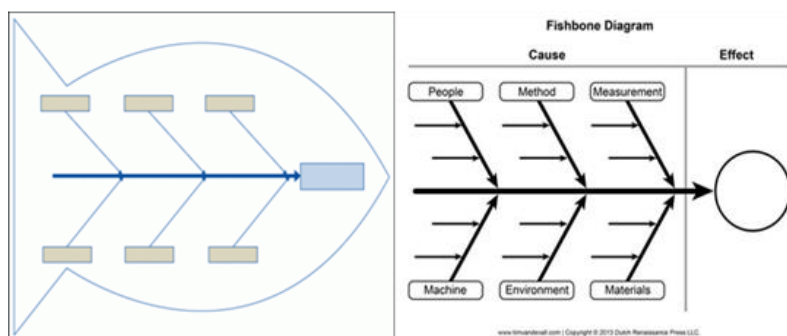

Fishbone Diagrams

Зазвичай представлені графічні інструменти являють собою форму з порожніми місцями для заповнення навчальною інформацією та власними

ідеями студентів, пов'язаними певним чином.

На велику увагу також заслуговують такі технології візуалізації в освітньому процесі як *PicCollage* (програма використовується для створення колажів), *Powtoon* (програмне забезпечення для створення анімованого відео та презентацій), *Explain Everything* (за допомогою цієї програми можливо створювати відеоролики та інтерактивні презентації), *Canva* (зручний додаток для створення презентацій, плакатів, колажів тощо), інтерактивні дошки (*Drawonte* для малювання, *Wikiwall* для створення плакатів, *RealtimeBoard* для спільної роботи, *Conceptboard* для нотаток, *Jamboard* сервіс від Google, покликаний допомагати шукати креативні рішення). Використання зазначених ресурсів дозволяє стверджувати, що інфографіка є сучасним методом навчання; ефективним засобом передачі великого обсягу інформації за допомогою простих і зрозумілих візуальних методів; формою інформаційного дизайну; різновидом навчальної творчості, що передбачає поєднання графіки з текстом у найрізноманітніших пропорціях [2]. Перевагами використання інфографіки визначено так звану «допомогу собі», яка передбачає “● пригадати важливу інформацію ● навести на думку ● структурувати виклад матеріалу ● виділити найголовніше ● стисло візуалізувати інформацію, що закарбована у пам'яті, з досвіду ● узагальнити, підбити підсумки” та так звану «допомогу іншим», де передбачено “● повідомити: – про зміст подій – про пов'язані між собою факти ● ілюструвати: – дії – алгоритми – правила – норми – масштаби процесів ● демонструвати: – статистичні чи порівняльні дані – алгоритмізовані дії на кшталт «якщо результат x — то дія А, якщо у — то дія В» – кореляцію між взаємодотичними даними (як-от положеннями кількох нормативно-правових актів про освіту) – ієрархію та логічні зв'язки між подіями – шлях від загального до конкретного (як в інтелект-картах) ● пояснювати і тлумачити складні та заплутані поняття, процеси, явища акцентувати увагу на: – фактах, а не оціночних судженнях – головному, а не другорядному ● економити час на: - ознайомленні з новою інформацією – розумінні взаємозв'язків між подіями, явищами” [2]. Підкреслимо, що інформація, яку представлено вище,

підтверджує роль та необхідність використання ресурсів інфографіки в освітньому процесі в закладах загальної середньої освіти для розвитку та формування випускника Нової української школи, творчої особистості, з великим потенціалом саморозвитку та самореалізації, з розвиненими навчально-пізнавальними, інформаційно-комунікаційними та проектно-технологічними компетентностями.

Висновки. Отже, прогнозованими результатами використання інфографіки в процесі навчання іноземної мови вважаємо: розвиток критичного мислення; формування бажання та здатності самостійно вчитися; опанування іншомовної комунікативної компетентності; реалізацію загальнонавчальних умінь, пов'язаних зі сприйняттям, переробкою та обміном інформацією; покращення всіх видів пам'яті (короткочасної, довготривалої, образної, зорової); оптимізацію процесу навчання; формування організаційних умінь тощо.

ЛІТЕРАТУРА

1. Житеньова Н. В. Технології візуалізації в сучасних освітніх трендах. URL: <https://elibrary.kubg.edu.ua/>
2. Інфографіка в школі - засіб навчання та самоосвіти. URL: <https://oplatforma.com.ua/article/1303-qqq-17-m5-22-05-2020-suchasniy-zasb-samoosvti-ta-navchannya-nfografka>
3. Free Online Graphic Organizer Maker. URL: <https://www.canva.com/graphs/graphic-organizers/>
4. Worksheetworks.com. URL: <https://www.worksheetworks.com>

АСПЕКТИ ОНЛАЙН НАВЧАННЯ В ОСВІТНІЙ СТРАТЕГІЇ ДИЗАЙН-СТУДІЇ

Антоненко Ігор Володимирович,

старший викладач

Київський національний університет технологій та дизайну

м. Київ, Україна

Анотація. Розглядається формат дизайн-студії (майстерні) як основний спосіб навчання майбутніх дизайнерів в умовах онлайн викладання у вузі. Визначаються принципи та педагогічні умови реалізації даної педагогічної моделі, досліджуються її особливості, переваги та недоліки в умовах онлайн-викладання творчих дисциплін.

Ключові слова: творчі дисципліни, мережеві технології, культура проектної діяльності, педагогічна модель, проектна лабораторія.

Формат дизайн-студії (майстерні) зараз повсюдно використовується у школах дизайну як основний спосіб навчання майбутніх спеціалістів. Такі усюдисущі форми викладання та навчання, пов'язані з певними професіями, були досліджені Shulman [1] і стали називатися фірмовою педагогікою («signature pedagogy»). Ідея фірмової педагогіки як типу навчання для конкретної професії була підтримана іншими відомими дослідниками у цій галузі. Laurillard [2] посилається цей термін, стверджуючи, що «найкращі педагогічні ідеї, швидше за все, будуть розроблені в дуже специфічних предметних контекстах. Їх називають «фірмовою педагогікою» дисципліни» [2, с. 220].

Ідеї Shulman про фірмову педагогіку напрочуд добре узгоджуються з педагогічними теоріями Schön [3] і Dutton [4], оскільки вони включають аспекти здатності мислити і діяти чесно і професійно [1]; які, по суті, є вимірами знань про дизайн, можливостей проектувати та ставати

професіоналом.

Хоча фірмова педагогіка може представляти кращі педагогічні ідеї з конкретної професії, вона позбавлена недоліків. Системність таких підходів може забезпечити цінну базу для студентів, але може призвести до жорсткості, відсутності чутливості зміні контексту. Це наголошується, коли підходи «зберігаються навіть тоді, коли вони починають втрачати свою корисність, саме тому, що вони є звичками з невеликою кількістю врівноважувальних сил» [1, с. 56]. Як розвиток студійного формату дизайнерської освіти Shulman [1] запропонував наступне: 1) навчання нових технологій через Інтернет; 2) пошук інформації в Інтернеті; 3) комп'ютерний діалог; 4) співробітництво та критику в дизайн-студії; 5) використовуючи інформаційну доступність Інтернету, надавати учням у безлічі складні і часто не цілком збагнені приклади професійних думок, суджень і дій – все це дасть змогу періодично переглядати фундаментальні переконання, що вважалися досі само собою зрозумілими [1, с. 59].

На переконання Mayer – «не медійне середовище стимулює навчання, стимулює навчання когнітивність (прийняття та обробка знання) учня» [5, с. 137]. Ефективне навчальне середовище створюється з низки режимів, які реагують на манеру навчання студентів, які прагнуть узгодити свої дії та кінцеві результати навчання. Вони дозволяють учням формувати власні розуміння та знання, використовувати мультимедіа та оптимізувати педагогічні переваги кожного режиму.

При виборі відповідного способу подачі слід приділити увагу підтримці відповідної діяльності та створення відповідних ситуацій, у яких учень може розвивати своє розуміння. Конструктивне узгодження діяльності, ситуацій та режимів (поряд з цілями навчання та оцінюванням) сприяють фундаментальному засвоєнню матеріалу. Роботи Biggs [6] за конструктивним узгодженням показують, що особиста активність учнів є вкрай важливою для досягнення бажаних результатів навчання. Завдання середовища навчання полягають у тому, щоб учні «активно формували ідеї, освоюючи сенсорну

інформацію та інтерпретуючи її на основі набутого досвіду» [7, с. 55]. Таке сенсорне нововведення може набувати різних форм, останнім часом це стало напрямом, що об'єднує численні цифрові технології, які надають «учням можливості активно обробляти інформацію, ставити під сумнів різні ідеї, а також застосовувати власні інтелектуальні навички» [7, с. 58].

Віртуальна реальність (VR) як освітній метод найчастіше використовується при відпрацюванні навичок завдяки ефектам іммерсії та почуття присутності. Робота з об'єктами в VR значно підвищує ефективність практичних умінь, наприклад під час підготовки майбутніх хірургів або засвоєння технічних навичок.

У кластерному аналізі літератури, що описує основні тенденції у VR-дослідженнях, ця область була найбільш вивченою, тоді як дослідження про отримання та опрацювання нових знань були менш поширені. Але з 2005 року VR також починає вивчатися у контексті шкільної та вищої освіти [8, 55-57]. З'являючись у спеціалізованих школах та університетах як тривимірне середовище на екрані комп'ютера, інтерактивних дощок, ігор, симуляцій та віртуальних світів, VR підвищує ефективність навчального процесу та одночасно відповідає сучасним тенденціям розвитку суспільства, адаптуючи учнів до нових умов високотехнологічного життя. У той самий час використання нових технологій дозволяє розширити спектр методів навчання, оскільки VR максимально наближає візуалізацію об'єктів до реального світу.

Більше того, VR імітує середовище, яке людина не може відвідати в реальному житті через різні обмеження. Процес навчання ведеться більш ефективно та цікаво – новизна технології VR та реалізм відтворених віртуальних світів викликають позитивні емоції та інтерес користувача під час навчальної сесії, що можна спостерігати за успішного завершення завдання навчання з використанням VR. Особливо це проявляється під час використання ігрових сценаріїв.

У ранніх дослідженнях вивчалось використання VR у освіті з фокусом переважно у віртуальних світах, створюваних настільним персональним

комп'ютером. Основний висновок у тому, що віртуальні середовища дозволяють студентам засвоювати особливо абстрактні поняття [9]. Пізніше ідея була розвинена в роботі [10], в якій описані такі особливості тривимірних освітніх середовищ: розширення знань учнів про просторові поняття; здатність виконувати завдання, які було б непрактично чи неможливо виконати у реальному світі; надання студентам можливості взаємодіяти в розрахованому на багато користувачів віртуальному середовищі. Використання VR для наукової, технологічної та інженерної підготовки дозволяє студентам експериментувати з різними системами, які не можуть бути змінені в лабораторних або промислових умовах, наприклад, зовнішня оболонка виробу або механізму може бути видалена, щоб показати його внутрішню структуру, а будь-які зміни у віртуальному середовищі можуть бути легко скасовані.

Переваги. Chen and You [11] надали перелік переваг інтернет-технологій: це доступ до ресурсів, нові інструменти та методи, простіша взаємодія та спілкування, мультимодальні (змішані) презентації та навчання. Зі свого боку Reffat [12] також перерахував переваги інтернет-технологій: покращення якості дослідницького навчання, якості електронних комунікацій, архівування та доступу, синхронних та асинхронних комунікацій, збільшення тривалості часу та місць співробітництва, а також потенційне зміцнення соціальних зв'язків.

Щодо конкретного режиму комп'ютерної роботи та онлайнової подачі, то раніше вже згадувалися питання мережевого навчання, комунікації та взаємодії, проте основними перевагами дистанційного навчання є асинхронність освіти, інтерактивність, доступність будь-яких теорій та можливостей їх використання, а також не слід забувати про самотивацію. Зокрема, така інтерактивність підвищує здатність студентів створювати семантичні мережі, а також висловлювати своє власне розуміння та використовувати особливим чином набуті знання [13]. Комп'ютери та кіберпростір є середовищем, контрольованим студентами, і, як такі, забезпечують більш високий рівень активної співпраці студентів у створенні смислових моделей. Вони також вимагають вищого рівня самотивації та самостійності, тому не підходять для всіх студентів

абсолютно та для всіх видів діяльності [14]. Існують також відомі обмеження як синхронного, так і асинхронного зв'язку, що спонукає окремих дослідників просувати гнучкі та пансинхронні режими подачі [15]. Онлайн-навчання добре взаємодіє з мультимедіа – поєднання тексту, зображення та аудіо може «збагатити методологію викладання, навчання та засвоєння знань на практиці» [16]. Однак воно ще не в змозі забезпечити надійного досвіду тактильного (дотикового) навчання як форму внутрішнього зворотного зв'язку [17], яку можна знайти в умовах лабораторій або в середовищі майстерень (цехів) [18].

Сучасні дизайн-студії вже покладаються на способи подачі, які підтримують мультимедіа. Оскільки режим мультимедійності студії поміщає студентів в автентичний контекст, він також сприяє їх вивченню «мови» дисципліни [17] як частини фірмової педагогіки. Знання «кодуються візуально чи вербально у системах символів, доступних за допомогою різних технологій» [13, с. 693], і в дизайнерській освіті ці символи в основному являють собою малюнки та знаки, що потребує відповідних способів подання для виникнення візуального діалогу. Це базування на мультимедіа має сприяти інтеграції нових цифрових технологій.

Недоліки. Малоімовірно, що для будь-якої поставленої мети навчання одна технологія або спосіб подання повністю вплинуть на ефективні дії [14]. Студійне середовище має свої переваги і свої недоліки, тому універсального способу впровадження технологій бути не може; це швидше суміш чи комбінація, яка оптимізує переваги та обмежує недоліки. Про це говорять багато дослідників, наприклад Mason [15] зазначає, що «ідеального середовища не існує», і для досягнення оптимальних результатів навчання потрібно кілька режимів. Розгляд низки різних педагогічних питань передбачає змішане середовище, у якому «вплив ідей у вигляді кількох режимів (засобів) виразно покращує розуміння і засвоєння матеріалу» [18, с. 13]. У контексті архітектурного дизайну Reffat [12] називав такі змішані середовища «студіями розширеного дизайну», в яких низка онлайн-заходів підтримує традиційні режими лекцій та навчальних посібників. Таким чином, технології та способи

подачі повинні відповідати цілям навчання та створювати активне навчальне середовище, в якому учні можуть генерувати свої власні нові ідеї.

Негативними моментами використання педагогами соціальних мереж загального доступу можна було б назвати:

– фактори, що відволікають від освітнього процесу (присутність у мережі розважального контенту);

– небезпека розвитку панібратських відносин із педагогом;

– неготовність педагогів до безперервного навчання через соціальні мережі (можуть забирати більшу частину особистого часу);

– загалом, негативне ставлення викладачів (і не лише тих, кому за 40) до цього інформаційного ресурсу насамперед тому, що найголовнішою з умов формування культури проектної діяльності майбутніх дизайнерів є творчий характер освітнього середовища.

З одного боку, забезпечення творчого характеру навчального процесу - завдання педагогів, провідних проект, з другого боку, ключову роль як у розвитку творчих здібностей, і у розмаїтті форм творчої діяльності грає творче середовище [19]. Формування сприятливої творчості середовища можна віднести до системних проблем освітньої сфери взагалі та конкретного ВНЗ зокрема.

До опитування щодо впливу соціальних мереж на ефективність освітнього процесу в КНУТД було залучено викладачів та учнів кафедри «Дизайну інтер'єру та меблів» у рамках дисциплін «Основи проектування в дизайні середовища», «Дизайн інтер'єру», «Комплексне дизайн-проектування за видами дизайну». Виявлено такі можливості підвищення ефективності формування культури проектної діяльності майбутніх дизайнерів у процесі роботи над колективними навчальними дизайн-проектами з використанням соціальних мереж:

– прискорення процесу донесення інформації у разі змін та термінових поточних робіт;

– постійний легкий доступ до необхідних інформаційних ресурсів;

- зручність роботи з візуальною інформацією, що особливо важливо для проектів у сфері дизайну;
- ведення діалогів та обговорень у режимі online та offline у зручний для учасників час допомагає прискорити процес прийняття рішень;
- полегшений контроль термінів виконання проміжних та підсумкових завдань щодо проекту;
- можливість оцінити активність та зацікавленість у роботі над колективним проектом кожного конкретного студента.

Аспектами, здатними гальмувати процес навчального дизайн-проекування та знизити ефективність освітнього процесу є:

- незвичність даного електронного середовища для деяких педагогів (особливо це стосується питання щодо забезпечення творчого характеру освітнього середовища);
- відсутність живого спілкування, нівелювання особистісного впливу на освітній процес;
- неполадки технічного характеру чи особисті проблеми учасників навчального проектування, що тимчасово переривають доступом до ресурсу;
- зниження мотивації відвідування студентами онлайн занять.

Щодо використання електронних середовищ для організації проектних робіт зауважимо, що в умовах все більшого поширення віддаленої форми зайнятості, задіявши соціальні медіа у роботі над навчальними проектами, ми даємо студентам можливість набути відповідного досвіду взаємодії в мережі. Відкриті соціальні мережі можуть стати у процесі навчання альтернативою платним сервісам спільної роботи під час управління проектами, які використовують сучасні роботодавці.

Висновки. Фірмова педагогіка включає аспекти здатності мислити і діяти чесно і професійно, які, по суті, є вимірами знань про дизайн, можливостей проектувати і ставати професіоналом. Як один із способів розвитку студійного формату дизайнерської освіти фахівцями пропонується використання інформаційної доступності Інтернету, навчання новим технологіям через

Інтернет, комп'ютерний діалог. Таке сенсорне нововведення може набувати різних форм, останнім часом це стало напрямом, що об'єднує численні цифрові технології, які надають учням можливості активно обробляти інформацію, ставити під сумнів різні ідеї, а також застосовувати власні інтелектуальні навички. VR як освітній метод найчастіше використовується при відпрацюванні навичок завдяки ефектам імерсії та почуття присутності, що дозволяє розширити спектр методів навчання, оскільки віртуальна реальність максимально наближає візуалізацію об'єктів до об'єктів реального світу, а процес навчання ведеться інтенсивніше та цікавіше.

Фахівцями були перераховані переваги інтернет-технологій, це: покращення якості дослідницького навчання, якості електронних комунікацій, архівування та доступу, синхронних та асинхронних комунікацій, збільшення тривалості часу та місць співробітництва, а також потенційне зміцнення соціальних зв'язків.

З іншого боку, ними зазначалося, що ідеального освітнього середовища не існує, і для досягнення оптимальних результатів навчання потрібно кілька режимів. Дослідники називають такі змішані середовища «студіями розширеного дизайну», в яких низка онлайн-заходів підтримує традиційні режими лекцій та навчальних посібників. Як недоліки відзначаються фактори, що відволікають від освітнього процесу, можливість виникнення панібратства у відносинах з педагогом, неготовність окремих викладачів до безперервного онлайн-навчання.

СПИСОК ЛІТЕРАТУРИ

1. Shulman, L. S. (2005). Signature pedagogies in the professions. *Daedalus*, 134(3), 52-59.
2. Laurillard, D. (2012). *Teaching as a design science: Building pedagogical patterns for learning and technology*. New York: Routledge.
3. Schön, D. A. (1984). The architectural studio as an exemplar of education for reflection-in-action. *Journal of Architectural Education*, 38(1), 2-9.

4. Dutton, T. A. (1987). Design and Studio Pedagogy. *Journal of Architectural Education*, 41(1), 16-25.
5. Mayer, R. E. (2003). The promise of multimedia learning: using the same instructional design methods across different media. *Learning and Instruction*, 13(2), 125-139.
6. Biggs, J. (1999). *Teaching for quality learning at university: What the student does*. Buckingham, UK: Open University Press.
7. Toohey, S. (1999). *Designing courses for higher education*. Buckingham, UK: Society for Research into Higher Education/Open University.
8. Rusiñol M., Chazalon J., Diaz-Chito K. Augmented songbook: an augmented reality educational application for raising music awareness // *Multimedia Tools and Applications*. 2017. Vol. 77. P. 13773–13798. DOI: 10.1007/s11042-017-4991-4
9. Winn W. A conceptual basis for educational applications of virtual reality. 1993.
10. Dalgarno B., Lee M. J. W. What are the learning affordances of 3-D virtual environments? // *British Journal of Educational Technology*. 2009. Vol. 41. Is. 1. P. 10–32. DOI: 10.1111/j.1467-8535.2009.01038.x
11. Chen, W., & You, M. (2008). Student response to an Internet-mediated industrial design studio course. *International Journal of Technology and Design Education*, 20(2), 151-174.
12. Reffat, R. (2007). Revitalizing architectural design studio teaching using ICT: Reflections on practical implications. *International Journal of Education and Development using Information and Communication Technology*, 3(1), 39-53.
13. Jonassen, D., & Reeves, T. C. (1996). Learning with technology: Using computers as cognitive tools. In D. Jonassen (Ed.) *Handbook of research for educational communications and technology: A project of the Association for Educational Communications and Technology* (pp. 706-707). New York: Macmillan Library Reference.
14. Saghafi, M. R., Franz, J., & Crowther, P. (2012). *A holistic blended design*

studio model: a basis for exploring and expanding learning opportunities. In Society for Information Technology and Teacher Education International Conference (SITE 2012), Austin, Texas: EdITLib.

15. Mason, R. (n.d.). The globalisation of education. Retrieved from <http://iet.open.ac.uk/pp/r.d.mason/globalbook/syncasync.html>

16. Horne, G., & Henkel, V. (2004). Application of multimedia in engineering design education. *European Journal of Engineering Education*, 29(1), 87-96.

17. Laurillard, D. (2002). *Rethinking University Teaching: a framework for the effective use of learning technologies* (2nd ed.), London: Routledge Falmer.

18. Mason, R. (2006). The university – current challenges and opportunities. In S. D’Antoni & G. Hermes, (Eds.). *The Virtual University: Models & Messages, Lessons from Case Studies*. UNESCO. Retrieved from <http://www.unesco.org/iiep/virtualuniversity/home.php#challenges>

19. Lubart, T. Creativity across cultures / T. Lubart // *Handbook of creativity*. N.Y.: Cambridge University Press, 2001. — P. 339–350.

ФОРМУВАННЯ ПРЕДМЕТНИХ ТА МІЖПРЕДМЕТНИХ МИСТЕЦЬКИХ КОМПЕТЕНТНОСТЕЙ МОЛОДШИХ ШКОЛЯРІВ В УМОВАХ НУШ

Бондаренко Вікторія Володимирівна,

канд. пед. наук

Миколаївський обласний інститут
післядипломної педагогічної освіти

Історія педагогічної науки визначає беззаперечно дієві принципи формування маленької особистості, які залишаються концептуальними компонентами сучасного освітнього процесу, і трактуються як: самостійна креативна діяльність учнів; роль мистецтва у формуванні морально-етичного спектру особистості; гармонійна єдність фізичного, інтелектуального, морального та художньо-естетичного виховання; гуманістичне значення взаємозв'язків людини та природи у формуванні суспільно та культурно цінної особистості.

Концепція Нової української школи [1] пропонує умови, в яких можливо формувати творчу, гармонійну, гуманістично спрямовану особистість. Але перед педагогами виникає проблема, що торкається формування предметних та міжпредметних мистецьких компетентностей в учнів початкової школи. І носить вона більше статичний, ніж динамічний характер.

Враховуючи реалії пандемічного та воєнного часу, необхідно звернути особливу увагу не лише на освітню функцію педагогіки, а й на культурну. Дистанційний формат здобуття освіти мінімілізує обсяг навчального матеріалу, зводячи навчально-виховний процес до стислого та формального варіанту, який являє собою виконання програмових компонентів щодо інтелектуального навантаження учня. Процес виховання та культурного становлення молодших учнів залишається поза межами освітнього процесу. Ми знову повернулися до передачі знань, замість того, щоб формувати соціалізовану та мистецько компетентну особистість.

Беручи до уваги концептуальний потенціал НУШ та сприятливі умови

його реалізації (до часів COVID -19 та повномасштабної війни), можна говорити про розвиток мистецького світогляду учнів початкової школи.

Учителі дисциплін мистецького спрямування (музичного та образотворчого) у процесі навчання орієнтуються на основні компоненти Концепції Нової української школи [1]: формування компетентностей, що уможливають конкурентоспроможність; наскрізний ціннісно спрямований процес виховання; педагогіку партнерської взаємодії (молодший школяр, учитель і батьки).

Мистецька освітня галузь у початковій школі реалізується через інтегрований курс «Мистецтво», що охоплює предмети вивчення за окремими видами: музичне мистецтво, образотворче мистецтво. Орієнтація мистецького процесу має бути націлена на розвиток художньо-естетичної сфери та соціалізацію учня початкової школи. Має відбуватися збагачення мистецтвом, виховання та психологічна корекція внутрішнього світу музикою та образотворчим мистецтвом.

Психолого-педагогічні умови формування предметних та міжпредметних мистецьких компетентностей успішно забезпечуються інтерактивною технологією та високим рівнем викладання мистецтва.

Високий рівень викладання музичного, образотворчого мистецтв задіює увесь спектр почуттів молодшого учня і відображається на рівні сприйняття та усвідомлення інших явищ, процесів, предметів. Чим вище буде розвинута емоційна, почуттєва сфера учня початкової школи, тим краще буде формуватися морально-етична та ціннісна основи особистості, які становлять та презентують рівень загальнокультурної компетентності.

Набуття учнями загальнокультурної компетентності відбувається за рахунок оволодіння молодшими школярами предметними мистецькими компетентностями і сприяє розвитку емоційного інтелекту, а це дозволяє здобувачам освіти глибоко емпатувати, бути атрактивними в суспільстві, своєрідними та унікальними. Такий формат особистості завжди привертає увагу людей, спонукає до активної творчої взаємодії, що є цінним для психологічного

стану як індивіда, так і суспільства в цілому. Адже мистці – є прогресивним потягом розвитку людства.

Щодо міжпредметних мистецьких компетентностей, то їхнє формування – це наскрізний процес, який проходить через усі предмети початкової ланки освіти, відбувається одночасно із формуванням ключових компетентностей і також призводить до розвитку загальнокультурної компетентності.

Таким чином, ми дійшли висновку, що предметні та міжпредметні мистецькі компетентності є своєрідними структурованими компонентами загальнокультурної компетентності.

Повернемося до реалізації мистецької освітньої галузі у початковій школі, метою якої є сформованість художньо-естетичної компетентності, яку часто ототожнюють із загальнокультурною.

У Державному стандарті визначені очікувані результати, які мають бути реальним відображенням знань, умінь, навичок молодших школярів. Та є перешкоди на шляху досягнення зазначеної у документі компетентнісної основи.

Опитування педагогів початкової школи, що викладають мистецькі дисципліни, показало, що думка вчителів-практиків щодо реалізації мистецької освітньої галузі трохи суперечить документальному фонду НУШ. Педагоги, які пройшли анкетування, підтверджують доцільність концептуальних засад Нової української школи, акцентують на можливості формування мистецьких міжпредметних компетентностей, виділяють органічність та багатоаспектність педагогічного процесу. Також виокремлюють власні підходи впровадження мистецтва у навчально-виховний процес та високу зацікавленість учнів початкових класів процесом творчої взаємодії під час інтеграції мистецтва у інші предмети загальноосвітнього циклу.

Але кількість уроків на тиждень для беззаперечно успішної реалізації мистецької освітньої галузі повинна дорівнювати не одному інтегрованому

курсу «Мистецтво», і не двом урокам, а хоча б трьом, а найкраще – п'яти.

Вивчення мистецьких дисциплін у початковій школі кожного дня протягом тижня – запорука виховання високоосвіченої культурної особистості. «Високоосвіченої» – не значить «інтелектуального механізму», який здатний виконувати велику кількість стандартних операційних дій, а саме емоційно компетентної, психологічно контрольованої, толерантної та порядної, чесною та соціально грамотної у побудові міжособистісної взаємодії, творчої у життєвому середовищі для своєї та колективної користі.

Розвитку емоційного інтелекту можна досягти тільки через системне навчання мистецтву, поступове оволодіння мовою мистецтва і засобами творчого самовираження у художньо-творчій діяльності (малювання, ліплення, декоративне мистецтво, різні вокальні манери виконання, театралізацію пісень, міміку та пантоміміку під час виконання музичних творів, сценічний рух, гру на музичних інструментах, слухання музичних творів різних жанрів тощо), набуття вмінь інтерпретувати твори мистецтва і таке інше [3].

На уроках мистецтва насамперед потрібно навчити молодших школярів правильно відчувати, посунувши когнітивне сприйняття на другий план. Дія мистецтва має бути спрямована на духовний потенціал учня.

Набуття життєвої компетентності, заснованої на постійній креативній діяльності в дитинстві, здійснюється покроково і вже відомими шляхами. Але ці підходи потребують систематизації, виділення більшого проміжку часу протягом дня і навчального тижня для навчання, виховання та терапії мистецтвом, висококваліфікованого кадрового потенціалу, що володіє педагогічним оптимізмом та любов'ю до кожної дитини з її індивідуальними особливостями характеру, соціальною історією, світосприйняттям, слабкостями.

А молодшим школярам необхідно оволодіти різними засобами художньої творчості, навчитися відчувати мову мистецтва для власного подання мистецтва у навколишній простір.

СПИСОК ВИКОРИСТАНИХ ДЖЕРЕЛ

1. Нова українська школа: концептуальні засади реформування середньої школи : 2016. [Електронний ресурс]. – Режим доступу: <https://mon.gov.ua/storage/app/media/zagalna%20serednya/nova-ukrainska-shkola-compressed.pdf>

2. Оновлені програми для початкової школи – «Музичне мистецтво», «Образотворче мистецтво», «Мистецтво», 2–4 класи. <https://mon.gov.ua/ua/osvita/zagalna-serednya-osvita/pochatkova-shkola/onovleni-programi-dlya-pochatkovoyi-shkoli-1-4-klasiv>

3. Просіна О. «МИСТЕЦТВО» як один із головних предметів у школі <http://education-ua.org/ua/articles/845-mistetstvo-yak-odin-iz-golovnikh-predmetiv-u-shkoli>

ЦІННІСНИЙ ВИМІР ПРОФЕСІЙНОЇ ПІДГОТОВКИ ПЕДАГОГІЧНИХ ПРАЦІВНИКІВ ЗАКЛАДУ ДОШКІЛЬНОЇ ОСВІТИ

Бубін Алла Олександрівна,
кандидат педагогічних наук,
КЗВО «Луцький педагогічний коледж» ВОР
м. Луцьк, Україна

Анотація. Важливим аспектом у системі професійної підготовки майбутніх вихователів сучасних закладів дошкільної освіти є формування системи їх професійно-ціннісних орієнтацій. Професійно-ціннісні орієнтації слугують мотиватором і регулятором успішної педагогічної діяльності вихователів. Розглянуто механізм формування системи цінностей особистості здобувача вищої освіти та їх трансформування у професійно-ціннісні орієнтації.

Ключові слова: цінність, професійно-ціннісна орієнтація, педагогічний працівник ЗДО, формування професійно-ціннісних орієнтацій.

Сучасне суспільство вимагає оновлення змісту, форм і методів організації та реалізації професійної підготовки майбутніх фахівців. Йде мова насамперед про компетентнісний підхід у вищій школі. Освітній процес у сучасних закладах вищої освіти ґрунтується на формуванні компетентностей майбутніх фахівців як здатностей успішно та креативно виконувати функційні професійні обов'язки. А відтак, актуальним є формування професійних цінностей та ціннісних орієнтацій особистості майбутнього фахівця як першооснови тієї чи іншої особистісної здатності. Звідси – *актуальність* дослідження - очевидна.

Метою дослідження є аналіз специфіки професійної підготовки майбутніх педагогічних працівників сучасного закладу дошкільної освіти в аксіологічному контексті, тобто у вимірі формування їх цінностей та професійно-ціннісних орієнтацій.

Аналіз наукової літератури свідчить про те, що саме поняття цінності є

багатоаспектним. Так, насамперед, філософський (аксіологічний) аспект досліджує сутність особистісної ціннісної орієнтації через цінність. Адже саме поняття «аксіологія» (грец. *axios* – цінність і *logos* – слово, поняття) визначається у філософському енциклопедичному словнику як учення про природу цінностей, їх місце в реальному світі, зв'язки різних цінностей між собою, з соціальними та культурними факторами, а також структурою особистості [4]. У свою чергу, психологічний аспект аналізує вплив ціннісних орієнтацій на розвиток особистості. Далі, наступний – соціологічний напрям розглядає систему соціальних зв'язків, які забезпечують формування соціально-ціннісних орієнтацій особистості. І, нарешті, педагогічний - розкриває механізми формування ціннісних орієнтацій особистості як мотиваторів її життєдіяльності. Саме цей аспект сутнісного визначення та розуміння цінностей і ціннісних орієнтацій є найбільш цікавим у контексті нашого дослідження. Учені зауважують, що існує декілька науково-дослідницьких векторів тлумачення феномена «цінності» [2] (таблиця 1).

Таблиця 1.

Основні ціннісні вчення

<i>Тип учення</i>	<i>Прихильники</i>	<i>Сутність учення</i>
<i>Аксіологічний психологізм</i>	В. Вундт, Ф. Brentano	Джерелом цінностей є сама людина, її воля, цілі, почуття та ін. Цінністю в цьому випадку є будь-який предмет, що має значення для індивіда.
<i>Аксіологічний нормативізм</i>	В. Дільтей, М. Вебер, О. Шпенглер, Т. Парсонс і ін.	Джерелом цінностей є соціокультурна життєдіяльність усіх людей, а самі цінності ототожнюються з нормами і тими оцінками й нормативними переконаннями, що забезпечують їх функціонування.
<i>Аксіологічний трансценденталізм</i>	Р. Лотце, В. Віндельбанд, Т. Рікерт і ін.	Значимість цінності вбачається «по ту сторону» існування, а тому вони є ні суб'єктивними, ні об'єктивними. Цінність стає трансцендентною, тобто такою, що виходить зі сфери духа – загального, вищого й абсолютно необхідного. Такі вищі загальнозначущі цінності, як істина, краса, добро, виявляються містично, тобто відкриваються через містичний екстаз, одкровення, нірвану і т.д.
<i>Аксіологічний онтологізм</i>	пізній Дільтей, пізній Рікерт, М. Шелер, Н. Гартман	Аксіологія звільняється від усякої містики і трансцендентального ідеалізму. Цінність вбачається в реальній дійсності, у тому числі й у природі, яка осмислена через дух, що споглядає й оцінює суб'єкт. Цінністю виявляються інтенціональні предмети, тобто предмети, яким задано відповідний зміст.

Ми тлумачимо поняття цінності не лише в контексті знання про той чи

інший предмет чи явище, але й через ставлення до нього людини. Так, для прикладу, Н.Шемигон визначає наступні сутнісні значення цінностей [5]:

1) цінність як визначення предметних якостей явищ, в основі яких лежить практичне й емоційне ставлення людини до предметів та явищ, що оцінюються нею;

2) цінність характеризує моральні категорії, які визначають в тому числі психологічні характеристики людини;

3) цінність відбиває визначення соціальних явищ, які характеризують стосунки між людьми [5].

Ураховуючи специфіку професійної діяльності майбутнього вихователя нами зроблено акцент на класифікації цінностей сучасного українського виховання, запропонованій О. Вишневським. Мова йде про:

1) абсолютні, вічні цінності – краса, свобода, благородство, мудрість, любов;

2) основні національні цінності – українська ідея, почуття національної гідності, історична пам'ять, любов до рідної культури, мови, свят і традицій;

3) основні громадянські цінності – прагнення до соціальної гармонії, рівність можливостей, самовідповідальність людини;

4) цінності сімейного життя – гармонія стосунків поколінь у сім'ї, спільність духовних інтересів членів сім'ї, демократизм стосунків;

5) цінності особистого життя – внутрішня свобода, самоповага, гармонія душі та зовнішньої поведінки, творча активність;

6) валео- екологічні цінності – самоусвідомлення та переживання своєї єдності з природою, участь у природоохоронній діяльності [1].

На нашу думку, саме така класифікація може слугувати моделлю формування професійних цінностей педагогічних працівників освітніх закладів.

Розкриваючи зміст професійної підготовки майбутніх вихователів, нами зроблено акцент на формуванні їх професійно-ціннісних орієнтацій. Адже саме професійно-ціннісні орієнтації особистості забезпечують успішність не лише теоретичної професійної підготовки, а й мотивують до розвитку особистісних

здатностей виконувати функційні обов'язки креативно, відповідально, з дотриманням головного принципу - дитиноцентризму.

Процес формування професійно-ціннісних орієнтацій особистості, як свідчить аналіз психолого-педагогічної літератури, є складним і поліфакторним процесом, в основі якого лежить трансформація системи цінностей особистості в її ціннісну орієнтацію (рис.1.). Так, ученими доведено, що перехід цінності в ціннісну орієнтацію відбувається в єдності і взаємозумовленості естетичного, філософського й етичного аспектів [3].



Рис. 1. Трансформація цінності людини в її ціннісну орієнтацію

Ми визначаємо ціннісні орієнтації як усвідомлено прийнятні особистістю цінності, які обумовлюють вибір нею певної поведінки, вчинків, способу життєдіяльності.

Аналіз практичної діяльності переконливо свідчить про те, що успішність професійної діяльності кожної людини залежить насамперед від мотивованого вибору та задоволення своєю професією. Отже, йдеться вже не лише про перехід цінностей у ціннісні орієнтації, а їх трансформацію у професійно-ціннісні орієнтації. Саме професійно-ціннісні орієнтації є феноменальним особистісним утворенням, на якому будується лінія професійної поведінки; одним із структурних елементів професійного становлення особистості майбутнього фахівця.

Система професійної педагогічної підготовки в ЗВО має забезпечити

трансформацію системи цінностей майбутнього вихователя в систему його професійно-ціннісних орієнтацій [3] (рис.2.).



Рис. 2. Перехід особистісних цінностей у професійно-ціннісні орієнтації майбутнього вихователя

Розкриваючи специфіку педагогічної діяльності вихователів у сучасному закладі дошкільної освіти, ми наголошуємо на формуванні усвідомлених педагогічних цінностей, які реалізуються в освітній діяльності, визначаючи її змістове наповнення, зміст, форми та методи реалізації. Акцент зроблено саме на специфіці педагогічної праці, яка передбачає виховний і розвивальний вплив на іншу людину, дитину – вихованця, яка не має ще власного життєвого досвіду, знань і вмінь.

Як *висновок*, ми стверджуємо, що лише сформована в закладі вищої освіти система професійно-ціннісних орієнтацій забезпечить успішність професійної діяльності вихователів у ЗДО.

СПИСОК ЛІТЕРАТУРИ:

1. Вишневський О. І. Теоретичні основи сучасної української педагогіки : навч. посіб. Київ: Знання, 2008. 566 с.
2. Корж С. А. Ціннісні основи в політичній культурі суспільства. *Вісник*

СевНТУ. Серія : Політологія. 2007. Вип. № 83. С. 78–82.

3. Марценюк І. П. Формування ціннісної спрямованості студентів у навчально-виховному середовищі університету. *Молодь і ринок : щорічний науково-педагогічний журнал. Дрогобич : РВВ «Коло», 2012. № 7 (90). С. 141-144.*

4. Філософський словник соціальних термінів / під ред. В. П. Андрущенка. Київ – Харків : БАО, 2005. 669 с.

5. Шемигон Н. Ю. Проблема ціннісних орієнтацій у професійній підготовці майбутніх вчителів. *Дидактика професійної школи: зб. наук.праць. Хмельницький : ХНУ, 2005. Вип. 3. С. 45–48.*

УДК 372.8:811.161

МЕТОДИ ФОРМУВАННЯ ОРФОГРАФІЧНИХ УМІНЬ І НАВИЧОК ПІД ЧАС ВИВЧЕННЯ ЧАСТКИ В ШКОЛІ

Бурдяк Ілона

студентка

факультету філології і журналістики

Тернопільського національного педагогічного

університету імені Володимира Гнатюка

Криськів Мирослава

кандидат педагогічних наук, викладач

кафедри української мови і методики її навчання

Тернопільського національного педагогічного

університету імені Володимира Гнатюка

Анотація. У статті виявлено теоретичні аспекти вивчення орфографії у процесі опрацювання частки; визначено психолінгвістичний та педагогічний фактори під час вивчення орфографії частки у загальноосвітній школі; розглянуто методи формування орфографічних умінь і навичок під час вивчення частки в школі; запропоновано тренувальні вправи, спрямовані на вивчення правописних умінь і навичок під час вивчення частки.

Ключові слова: орфографія, правопис, частка, методи і прийоми навчання, тренувальні вправи.

Одним із стратегічних завдань реформування загальноосвітньої школи, передбаченого Законом про мови, Національною доктриною розвитку освіти в Україні у XXI столітті, стандартом мовної освіти є вивчення української мови та утвердження її як основної форми спілкування. Розроблені на виконання означених документів нові концепції шкільного навчання української мови основну мету цього процесу вбачають у вихованні особистості, наділеної уміннями й навичками вільно, комунікативно виправдано користуватися мовними засобами під час сприйняття висловлювань (слухання й читання), їх

створення (говоріння й письмо) у різних сферах, формах, видах і жанрах, у забезпеченні її всебічної мовленнєвої компетенції.

У сучасному мовознавстві зростає інтерес до вивчення часток. Це пояснюється рядом факторів, серед яких відсутність їх лексикографічного опису, а також зацікавленість вчених-лінгвістів різними напрямками вивчення лінгвістики тексту й теорії функціональної граматики. Незважаючи на те, що частки згадувалися ще у стародавніх граматиках, дискусії щодо граматичного статусу цих функціональних слів тривали до середини ХХ століття. Тоді була виявлена складність і неоднорідність цих слів з точки зору традиційної граматики. У сучасних граматичних дослідженнях проблема класифікації часток, визначення їхніх функцій та міжкатегоріальних відносин становить коло питань, які є досі неповністю вирішеними. Серед цих питань – правопис часток, їх чітка класифікація і визначення.

Проблема навчання частин мови розглядалася вченими різнопланово: у лінгвістичному (Ф. Буслаєв, О. Безпояско, В. Виноградов, І. Вихованець, К. Городенська, М. Греч, А. Загнітко, І. Кучеренко, О. Пешковський, О. Потебня, О. Суник, Л. Щерба та ін.), у психологічному (О. Виготський, І. Зимня, Ю. Пассов, І. Синиця, О. Шахнарович, Н. Юр'єва), лінгводидактичному (М. Вашуленко, Є. Голобородько, Т. Ладиженська, О. Мельничайко, Г. Михайловська, А. Нікітіна, М. Пентилюк, Л. Скуратівський, О. Текучов, Т. Чижова, О. Хорошковська) напрямках. Учені з'ясовували граматичну природу цієї частини мови, виявляли її текстотворчі функції та особливості вживання в різних стилях. Сьогодні досліджено широке коло питань: комунікативні функції часток, функціонування вторинних часток, комунікативні функції модальних часток, класифікація, семантика і функціонування модальних часток, особливості часток як дискурсивних слів, особливості лінгвопоетичного функціонування часток.

У сучасній лінгводидактиці представлено праці вчених, які займалися розробленням методики навчання часток в основній школі. Це дослідження М. Вашуленка, К. Городенської, О. Горошкіної, К. Климової, І. Нагрибельної,

Н. Сіранчук та ін. [2; 3].

Методика роботи над темою «Частка» визначається загальнодидактичними та лінгводидактичними принципами навчання української мови. Спираючись на них, учитель добирає дидактичний навчальний матеріал та методи його вивчення, а також організацію навчання.

У процесі роботи над службовими частинами мови пріоритетними є такі загальнодидактичні принципи: науковості, наступності і перспективності, доступності навчального матеріалу, систематичності та послідовності, наочність, зв'язок із мовленнєвою практикою та ін.

Для навчання часток принцип науковості має важливе значення, бо сприяє всебічному осмисленню і розумінню суті часток, їх місця в системі частин мови, ролі в процесі творення текстів різних стилів.

Принцип науковості передбачає врахування таких методологічних вимог: 1) детального відбору найсуттєвішого змісту навчального матеріалу і забезпечення його усвідомлення; 2) аналізу мовних явищ з різних сторін, установлення смислових і граматичних зв'язків між ними, розгляду граматичних категорій у діалектичній єдності форми, значення і функції. Це становить систему знань про мовну одиницю, зокрема про частку, що впливає із змісту мовленнєвих умінь. Тому, наприклад, під час вивчення часток учні повинні засвоїти не лише відомості з граматики (розмежування часток на загальноживані, розмовні, просторічні; поняття про семантичні розряди часток), але й стилістики (поняття про стилі мовлення і особливості функціонування в текстах різних стилів часток).

Такий підхід дозволяє ліквідувати прогалини між мінімумом мовних понять, що пропонує підручник, і максимумом мовних явищ, наявних у мовленнєвій практиці учнів. Виходячи з принципу науковості і враховуючи дані лінгвістики попередніх років, необхідно включити у дефініції частки ознайомлення з їх текстотворчою функцією [1, с. 6].

Принцип науковості вимагає й певного відбору лінгвістичних понять для засвоєння учнями. Так, у процесі вивчення теми «Частка» необхідно розкрити

сутність понять «сміслові відтінки» та «відтінки значення» часток і ввести поняття, що впливають із лінгвістичної природи часток:

–семантичні і функціональні розряди часток, особливості їх уживання в реченні та тексті;

–синонімія, антонімія й омонімія часток;

–здатність часток слугувати засобом стильової диференціації;

–семантична структура (значення) багатозначних часток.

Ці поняття становлять наукову базу для розвитку мовленнєвих умінь у процесі вивчення часток, підвищують ефективність роботи з розвитку мовлення учнів.

Уведення зазначених понять допоможе: а) конкретизувати (у методичному плані) шкільне визначення частки як частини мови; б) знайти такі основи для класифікації, які допоможуть точніше з'ясувати значення і функції часток у тексті; в) обґрунтувати можливість для створення алгоритму аналізу часток (у реченні й тексті).

Такий відбір лінгвістичних понять дозволить створити системні знання про частки – теоретичну базу для формування комунікативних умінь, пов'язаних з аналізом і продукуванням текстів різних функціональних стилів.

Отже, системні знання про частку, що відповідають сучасному стану науки і вивчаються на доступному рівні, спонукатимуть учнів до активних пізнавальних дій, створюватимуть у них правильні уявлення про закономірності наукового пізнання. Це сприятиме формуванню мовленнєвих умінь не на інтуїтивному рівні, а на теоретичній основі.

Розуміння педагогом ролі основних методичних засобів навчання (принципів, методів, прийомів) впливає на ефективність навчання часток у курсі української мови.

Важливого значення в роботі над службовими частинами мови набувають форми роботи. Ідеї сучасної української школи полягають в активному упровадженні таких форм навчання, які би сприяли соціалізації учнів, розвивали партнерські стосунки на уроці. Повною мірою таким вимогам

відповідає колективна форма роботи на уроці.

Сучасна українська школа передбачає формування такої мовної особистості, яка би могла вільно комунікувати в різних мовленнєвих ситуаціях. Для цього учні мають вправно складати речення, текст та загалом зв'язно висловлювати власну думку. З цією метою в роботі над частками застосовують інтерактивні форми роботи. Розглянемо детальніше цей аспект.

Під час роботи над частками активно застосовують такі групи вправ:

- аналітичні;
- синтетичні.

Ураховуючи вікові особливості школярі та, дотримуючись принципу віковідповідності ефективною вважається робота засобом виконання вправ за зразком. Вони передбачають репродуктивну діяльність учнів та виконання завдань, методичний апарат яких спрямований на диференціювання службових частин мови.

Пропонуємо ряд вправ, спрямованих на формування в учнів орфографічних умінь та навичок під час вивчення частки на уроках української мови.

Вправа 1. Словниковий диктант.

Абихто, щонеділі, щось, колись, аби з ким, що ж до, все ж гаки, де про що, щонайсильніший, якнайбільше, вже, якраз, майже, хай, тільки, тобто, якби, ось, саме, лиш, аякже, атож, начебто, іди-бо, лому-то, хтозна-скільки, де-небудь, хтозна в якому, деякий, чимало, чималенький, дедалі, будь-що, так-от, щоразу, анізащо, абиде, абияк.

Вправа 2. Запишіть під диктовку, перевірте написання часток.

1. Нудьгу заклітую мою ти розважав-таки два літа. 2. О господи, як то тяжко тії дні минають. 3. А я таки мережать буду тихенько білії листи. 4. Чи то недоля та неволя, чи то літа ті летячі розбили душу? 5. Та все-таки якось жилось. Хоч на чужому, та на полі. 6. Ех, якби-то, якби-то знайшли ге, що там схоронили, не плакали б діти, мати не журилась. 7. Згадай же хто-небудь її на сім світі, – безславному тяжко сей світ покидать. 8. Пологів би, послушав би,

заплакав би з ними. 9. Ну щоб, здавалося, слова. 10. Вранці-рано, в Пилипівку, якраз у неділю, побігла я за водою. 11. Нема з ким тихо розмовляти, ані порадитись. Нема, анікогісінько нема! (З тв. Тараса Шевченка).

Вправа 3. *Випишіть слова і словосполучення в три стовпчики залежно від того, як пишеться частина, що в дужках: а) окремо; б) разом; в) через дефіс, із перших букв записаних слів прочитаєте вислів Чарльза Дарвіна.*

Надихнув(би), стояв (чим)далі, як(таки), еволюція(ж), та(ж) весна, (казна)хто, малограмотний(же), екран мов(би), навчився(таки), айстри(б), розійшлися немовби), (екс)президент, (не)думав, просить(чи)мало, роби(бо), іншомовний(же), (ні)кого чекати, оглянься(но), чого(ж)таки), іти (якнайшвидше, (будь)який, (ось)коли, шукати (аби)що, скажи(но), грав(би), (ось)де рай, (то)го, (он)який, гадати (що)дня, вибачився(таки), недалеко(б), (он)де краса, отакий(от), епоха(ж).

Вправа 4. *Спішіть, розкриваючи дужки.*

1. Вельможна, панська персона явилася перед Плутона не як (аби)який харпак. 2. В таку щасливу годину Еней (чимдуж спис розмахав і Турну, гадовому сину, на вічний поминок послав (З тв. Івана Котляревського). 3. (Не)вже задарма стільки сердець горіло до тебе найсвятішою любов'ю? (Не)вже тобі лиш (нт)суїлось діло, що(б) виявило твоїх сап безмірність. 4. Минув тиждень, – усе йшло (як)найліпше (З тв. Івана Франка). 5. Король узяв дівчину (як)панну і винайшов забутий герб якийсь, (не)мов(би)(то) вона таки шляхетна. 6. Часом так, (хтозна)чого він сердився, – його не розбереш. 7. А(би) хоч промінь перейнять єдиний, коли погас огонь в очах співецьких. 8. Думки цвітуть, мов золоті квітки, і хтось (не)мов схиляється до мене (З тв. Лесі Українки). 9. О, дайте грому, о, дайте зливи! – (не)хай (не)сохнуть злотисті гриви (Павло Тичина). 10. Тільки(б) знову іти через гать, тільки(б) слухать твій голос. 11. Воно погасло з останнім стуком, (не)мов(би) іскра в воді, в снігу (З тв. Володимира Сосюри). 12. Іду я шляхом сумно позираю, (не)мов(би) сфінкс у темну далечінь (Микола Зеров). 13. – Бачили що(небудь)? – питаю я їх. – (Ані)чогісінько не бачили! (Остан Вишня). 14. (Де)хто щастям своїм

платив. (де)хто платив сумлінням, (де)хто – золотом золотим, а (де)хто - вельми сумнівним. 15. Кули(б) (не)йшов він, на землі і далі, дощі розмиють слід його сандалій. 16. (Не)вже(ж)таки ніхто (не)женихався? (З тв. Ліни Костенко). 17. (Не)хай серця (не)знають супокою, хай обганяють мрії часу біг, і наша юність буде хай такою, що(б) їй (ні)хто (не)заздрити (не)міг (Василь Симоненко). 18. Зі мною тінь ходила, (не)наче(б)(то) водила по свіжому сліду (Платон Воронько).

Вправа 5. Спишіть, розкриваючи дужки.

1. О, якби в дурні мені (не)пошитись, щоб без свободи (не)міг я лишитись. 2. Бомб це місто (не)боїться, (ні)підступності, (ні)стріл. Хитрих мін (не) застрашиться, (ні) пожежі, (ані)стрільб. (Не)порочність – ось де діамант, а (не)винність – ось священний град (З тв. Григорія Сковороди). 3. Дивлюся на небо та й думку гадаю, чому я (не)сокіл, чому (не)літаю, чому мені. Боже, ти крилець (не)дав? (Михайло Петренко). 4. Я (не)(не)здужаю (ні)вроку, а щось такеє бачить око, і серце жде чогось. 5. Не слухала Катерина (ні)батька, (ні)неньки... Поки слава на все село (не)добрая стала. (Не)зчулася, та й байдуже, що коса покрита, А поки що, (не)хай люде що хотять говорять. Вернулася й раденька, що (ні)хто (не)бачив, (не)журитьея Катерина і гадки (не)має. 6. Забирають за собою і добро і лихо! Забирають, (не)вертають (ні)коли (ні)чого! 7. (Не)женися на багатій, бо вижене з хати, (не)женися на убогій, бо (не) будеш спати. 8. І думу вольную на волю (не)прийде випустить. Сиди і (ні)чогісінько (не)жди! (З тв. Тараса Шевченка). 9. Розвійтеся з вітром, листочки зів'ялі, розвійтеся, як тихе зітхання! (Не)згосні рани, (не)втишені жалі, завмерлеє в серці кохання. 10. (Не)забудь, (не)забудь юних днів, днів весни. 11. В житті мене ти й знать (не)знаєш, Ідеш по вулиці – минаєш, вклонюся – навіть (не)зирнеш і головою (не)кивнеш (З те. Івана Франка). 12. В довгу темную нічку (не)видну, (не)стулю ні на хвильку очей. 13. Красо України, Подолля! Розкинулось мило, (не)дбало, здається, що зроду (не)доля, що горе тебе (не)знавало! (З тв. Лесі Українки).

Вправа 6. Спишіть, розкриваючи дужки.

1. Твої слова, (не)вмиті потом (не)погамовного труда, полинуть (не)потрібним льотом, (не)залишаючи сліда (*Максим Рильський*). 2. Я єсть народ, якого правди сила (ні)ким звойована ще (не)була (*Павло Тичина*). 3. І так розіп'ята – віки, – вогонь буття (не)загасила. (Не)вичерпаний дух який, яка (не)переможна сила! (*Євген Маланюк*). 4 Як (не)вимовне віршами (не)скажеш, чи (не)німою зробиться душа?! 5. Вона в житті зіткнулась з (не)приємністю: хлопчина їй (не)відповів взаємністю. І то чому: бо любить іншу дівчину, а вірність має душу (не)подільчиву. 6. І (не)знецінюйте коштовне, (не)за губіться у юрбі. (Не)промінійте (не)повторне на сто ерзаців у собі. 7. Чи, може, це ввижається мані той (не)сказаний камертон природи, де зорі ясні і де тихі води? (*З тв. Ліни Костенко*).

Доцільним є впровадження конструктивних вправ. Це такі вправи, що передбачають розвиток самостійної навчальної діяльності учнів. Школярі вчаться продукувати власні висловлювання та використовувати при цьому службові частини мови для зв'язування слів.

Оскільки провідними способами інтерактивної взаємодії на уроці є діалог, полілог, полеміка та дискусія, то впровадження конструктивних вправ може мати різні методичні різновиди [4, с. 60]. Педагоги використовують моделювання комунікативних ситуацій як варіант конструктивних вправ.

Крім того, використання інтерактивних форм роботи сприяє оздоровленню психологічного клімату на уроці, створює доброзичливу атмосферу.

У лінгводидактиці представлено чималий досвід використання інтерактивних засобів навчання. У курсі української мови виділяють наступні: Карусель, Акваріум, Мікрофон, Мозковий штурм, Мозаїка (Ажурна пилка) та ін.

Дослідження системи й методики роботи над орфографією частки дозволило констатувати, що робота над ними регламентується принципами наступності й перспективності. Протягом курсу навчання української мови діти навчаються теоретичних відомостей про частки, формуються навички

диференціювати означену частину мови, визначати їх роль у реченні, формувати орфографічні уміння та навички під час її вивчення. У процесі такої роботи вчитель використовує різні методи й прийоми, зокрема пояснювально-ілюстративні, наочні, метод гранування тощо. Доцільність кожного з них визначається типом виучуваного матеріалу, етапом уроку тощо.

Отже, методика навчання української школи демонструє великий потенціал ефективних засобів навчання для роботи над службовими частинами мови, зокрема частками. Учитель має можливості для вибору тих, що є доцільними в конкретному класі та ефективними на конкретному етапі уроку.

ЛІТЕРАТУРА

1. Варзацька Л. Інтерактивні методи навчання: лінгводидактичні засади. *Дивослово*. 2005. № 2. С. 5–19.
2. Загнітко А. Словник часток : матеріали і статті. Донецьк : ДонНУ, 2012. 382 с.
3. Нагрибельна І. А. Проблемно-пізнавальні завдання на уроках української мови (на матеріалі вивчення тем «Сполучник» і «Частка» у функціонально-стилістичному аспекті). Херсон : Сиріус, 2003. 44 с.
4. Педченко С. О. Синкретизм аспектів дослідження модальних часток. *Рідний край*. Полтава : Полтав. нац. педун-т ім. В. Г. Короленка, 2011. № 2(25). С. 59–63.
5. Пентиліук М. І. Методика навчання рідної мови в середніх навчальних закладах. Київ : Ленвіт, 2000. 264 с.

ПРИЧИНИ ВИНИКНЕННЯ ТА ОСОБЛИВОСТІ ЗАНИЖЕНОЇ САМООЦІНКИ МОЛОДШИХ ШКОЛЯРІВ

Врємя Вікторія Анатоліївна
магістрантка педагогічного факультету
Ізмаїльський державний гуманітарний університет
м. Ізмаїл, Україна

Анотація: У статті розглянуто причини виникнення та особливості заниженої самооцінки у молодших школярів. Зазначено, що на формування недостатньої самооцінки учнів впливають такі фактори: обмежене коло спілкування та діяльності, занижені або завищені оцінки, слабкий розвиток оціночних взаємин у колективі, випадкові успіхи чи невдачі. Визначено, що успішність навчання молодшого школяра залежить від того наскільки він вміє контролювати власну діяльність відповідно до нормативних критеріїв і будувати свою власну цілісну поведінку відповідно до соціальних норм.

Ключові слова: молодший шкільний вік, розвиток особистості, самооцінка, занижена самооцінка, успішність навчання, ситуація успіху.

Молодший шкільний вік охоплює період життя дитини від шести до одинадцяти років і найважливішу обставину в її житті – вступ до школи. У цей час відбувається інтенсивний біологічний розвиток організму дитини (центральної та вегетативної нервової системи, кістково-м'язової системи, внутрішніх органів). Підвищується рухливість нервових процесів. Переважають процеси збудження, що зумовлює такі характерні риси молодших школярів, як підвищена емоційна збудливість і непосидючість.

Початок школи несе з собою найважливіші зміни в житті дитини. Весь її життєвий шлях, її соціальне становище в колективі різко змінюється. Відтепер освіта стає найважливішою, провідною діяльністю, найважливішим обов'язком є навчання та отримання знань. А навчання – це серйозна робота, яка вимагає

від дитини організованості, дисциплінованості та сили волі. Школяр приходить в новий колектив, в якому він буде жити, вчитися і розвиватися.

Самооцінка – це оцінка людиною себе, своїх здібностей, якостей, місця серед інших людей. Самооцінка є найважливішим показником розвитку особистості. Вона дозволяє людині здійснювати активний вибір у різноманітних життєвих ситуаціях, визначає рівень її прагнень і цінностей, характер її стосунків з оточуючими [1, с. 5].

Самооцінка починає формуватися в ранньому дитинстві, коли дитина відділяється від оточуючих і продовжує змінюватися протягом життя, стаючи все більш критичною і значущою. Молодший шкільний вік є сензитивним періодом для формування самооцінки як особливої складової, тому важливо і необхідно починати процес формування об'єктивної самооцінки саме на цьому віковому етапі.

На сучасному етапі розвитку початкової школи першочерговою освітньою метою є особистісний розвиток учнів. Розвиток особистості учня молодшого шкільного віку співвідноситься з формуванням його впевненості в собі, важливою і невід'ємною частиною якої є формування самоконтролю та самооцінки.

Варгата О. В. зазначає, що самооцінка починає формуватися лише в семирічному віці як узагальнене, позаситуативне і водночас диференційоване ставлення дитини до себе [2, с. 72].

З психоаналітичної точки зору, вступ дитини до школи збігається з початком латентної фази розвитку, в якій дитина відкрита для пізнання світу поза сім'єю. Якщо дитина не має особистої автономії, то вона буде прагнути не знань, а любові до значущого дорослого і буде використовувати результат навчання для задоволення відповідної потреби.

У результаті освітнього процесу в учнів поступово зростає здатність до критики та вимогливості до себе. Поступово зростає і самостійність самооцінки. Якщо самооцінка першокласників майже цілком залежить від оцінки своєї поведінки та результатів своєї діяльності вчителями та батьками,

то учні другого, третього та четвертого класів більш самостійно здатні оцінювати свої досягнення.

Правильне ставлення до навчання у молодших школярів формується поступово. Вони спочатку не розуміють, навіщо їм вчитися. Але швидко стає зрозуміло, що навчання – це праця, яка вимагає сили волі, мобілізації уваги, інтелектуальної активності та самовладання. Якщо дитина не звикне, то її чекає розчарування, сформується негативне ставлення до навчання.

І саме на початку шкільного життя виникають труднощі через його особливості. Змінюється соціальна ситуація розвитку – ігрова діяльність замінюється навчальною. Дитина в нових умовах стає об'єктом постійних оцінок з боку вчителів і однокласників, які не завжди збігаються з її власними уявленнями про себе. Це призводить до кризи психологічного розвитку дитини, яку більшість психологів називають кризою шести-семи років. Дитина вперше відчуває внутрішню боротьбу переживань, які починає сприймати як протиріччя між самосприйняттям і зовнішньою оцінкою [3, с. 127].

Через цю кризу дитина поступово адаптується до нових умов, у яких триває формування «Я-концепції». Характерною рисою дітей із заниженою самооцінкою є їхня схильність до егоцентризму, пошуку слабких місць у собі та зосередження на них. З розвитком дитини вдосконалюється вміння адекватно оцінювати себе та свої здібності, водночас зменшується схильність до переоцінки власних якостей. Самооцінка школяра динамічна і водночас стає стабільнішою з віком, згодом переходить в структуру особистості і стає мотивом поведінки, що визначає розвиток певних якостей особистості.

Культивуванню низької самооцінки у невстигаючих дітей також сприяють оцінки учнів у класі, які навіть нижчі, ніж оцінки вчителя, що переносить академічні невдачі невстигаючих дітей на всі інші сфери їх діяльності.

Стійке зниження самооцінки зустрічається вкрай рідко і може свідчити про особистісне неблагополуччя дитини, несприятливу психологічну атмосферу в сім'ї або дисгармонію у стосунках між батьками і дітьми.

Недостатньо висока самооцінка молодших школярів відбивається на їх поведінці та спілкуванні з іншими людьми. Для таких дітей характерна схильність до «самоаналізу», замкнутості, невпевненості в собі, підвищеної тривожності, самокритичності та фіксації на своїх недоліках і слабкостях. Приступаючи до діяльності, вони часто очікують лише невдачі. Діти з низькою самооцінкою дуже вразливі, сором'язливі.

У ситуації прийняття рішень діти з низькою самооцінкою обирають лише легкі завдання, оскільки вони сильно мотивовані страхом невдачі. Діяльність інших людей часто переоцінюється такими молодшими школярами. Невпевненість у собі, зосередженість на власних труднощах, невдачах ускладнюють міжособистісне спілкування з дітьми та дорослими. Проте більшість учнів середнього шкільного віку з низькою самооцінкою дуже чутливі до заохочення, схвалення, позитивних відгуків з боку інших людей, до всього, що може підвищити їхню самооцінку. Така чутливість може бути основою індивідуального підходу до дітей з низьким рівнем самооцінки.

Важливо у вихованні перейти до діяльності від самофіксації, використовуючи методику створення умов для гарантованого успіху для підвищення впевненості учнів у власних силах. Крім того, таку роботу доцільніше розпочинати в позаурочний час, де можна організувати цікаву для дитини роботу, де мало страху невдач і успіху, що дозволить отримати статус у однолітків. Надалі такі ситуації успіху поступово переносяться в навчальну діяльність і підвищують самооцінку дитини.

На формування недостатньої самооцінки у молодших школярів впливає декілька факторів: обмежене коло спілкування та діяльності; занижені або завищені оцінки, які інші люди поставили дитині; слабкий розвиток оціночних взаємин у колективі, відсутність традиції оцінювати та контролювати дії та вчинки однокласників; випадкові успіхи чи невдачі – те, що називається удачею і невдачею [4, с. 107].

Усі перелічені чинники мають об'єктивний характер, хоча й мають місце за певних умов. До суб'єктивних факторів формування недостатньої самооцінки

слід, насамперед, віднести відсутність схильності та вміння аналізувати результати та наслідки своїх дій, а також дій, коли усвідомлюються суперечності між домаганнями та реальними результатами своїх дій. Такі фактори мають згладжену форму і не викликають внутрішніх конфліктів. Дуже ймовірно, що потреба в самопізнанні ще не проявилася. Однак, критерії самооцінки, які вже сформувалися, занадто низькі або, навпаки, високі, можуть бути пов'язані з суб'єктивним фактором.

З одного боку, труднощі педагогічної праці учня залежать від особливостей навчального матеріалу, з іншого – від здібностей, індивідуальних та вікових особливостей дитини.

Проблема успіху дуже складна, її дослідження охоплює багато різних підходів, але всі вони згруповані навколо двох основних аспектів розгляду проблеми: 1) як вчитель навчає; 2) як навчається учень і як відбувається його розвиток. Фахівці різних галузей педагогічної науки в основному приділяли увагу окремим аспектам цього питання, вважаючи педагогічні умови та особливості навчального процесу основним предметом дослідження, які, на їхню думку, допомагають подолати неуспішність, і мало уваги приділялося самооцінці школяра та її впливу на динаміку навчальних досягнень [5, с. 79].

Практикам і вчителям варто вникнути в особливості особистості учня, проаналізувати, які фактори допомагають йому уникнути труднощів у навчанні та сприяють успішному засвоєнню знань [6, с. 32].

Вплив низької самооцінки на динаміку успішності молодших школярів не викликає сумнівів. Діти з низькою самооцінкою, які важко засвоюють програмний матеріал, часто отримують негативні відгуки. Учень зупиняється на певному етапі навчання, коли виникає певна розбіжність між тим, що від нього вимагають, і тим, що він може досягти. На початковому етапі відставання розбіжність недостатньо усвідомлюється і, головне, не приймається молодшим школярем: більшість неуспішних учнів 1-2 класів переоцінюють результати своєї навчальної діяльності. З 4-го класу вже є значна частка відсталих дітей із заниженою самооцінкою. Ті, хто зазнав невдачі, часто очікують невдач у

майбутньому, і навпаки, успіх у попередній навчальній діяльності стимулює успіх у майбутньому. Поширеність невпевненості в собі та почуття неповноцінності у навчальній діяльності серед відсталих дітей призводить до співвідношення неуспішності, яке послідовно підкріплюється низькою оцінкою їх роботи вчителем. Отже, самооцінка є основним особистісним утворенням, яке дозволяє контролювати власну діяльність відповідно до нормативних критеріїв і будувати свою цілісну поведінку відповідно до соціальних норм. Тому починати формування самоконтролю та самооцінки необхідно з першого року навчання дитини в школі. Від того, наскільки молодші школярі засвоять контрольні-оцінювальні дії, залежатиме їхнє подальше навчання. Таким чином, нормальному розвитку дітей із заниженою самооцінкою перешкоджає їх підвищена самокритичність і невпевненість у собі. У всіх своїх починаннях і справах їх чекає тільки невдача. Такі діти дуже вразливі, дуже боязкі, сором'язливі, тривожні, зосереджені на собі, помилки ускладнюють їм спілкування з дітьми та дорослими. І все ж ці діти сприйнятливі до схвалення та до всього того, що підвищило б їх самооцінку.

СПИСОК ЛІТЕРАТУРИ

1. Калюжна Є. М. Психологічні особливості формування Я-концепції у старшому шкільному віці / Є. М. Калюжна, А. О. Дудко // Актуальні проблеми педагогіки, психології та професійної освіти. 2016. №1. С. 3-9.
2. Варгата О. В. Психологічні особливості формування самооцінки молодших школярів. Запоріжжя: КПУ, 2019. Вип. 64, т. 1. С. 70-74.
3. Баранова В. Г. Педагогіка. К., 2009. С. 120-130.
4. Співак Л. М. Діагностика і корекція «Я-концепції» молодших школярів з низьким рівнем навчальних досягнень: навч. посіб. для студентів вузів / Л. М. Співак. Вид. 2-е, допов. Київ: Каравела, 2011. 223 с.
5. Менчинська Н. А. Навчання і розумовий розвиток. Педагогіка. К., 2002. С. 78-81.
6. Петрунук А. С., Таран Б. Г. Молодший школяр. Львів, 2001. С. 30-35.

**ДИСТАНЦІЙНЕ НАВЧАННЯ В УМОВАХ ВІЙНИ:
ВИКЛИКИ СЬОГОДЕННЯ**

Глобіна Людмила Вікторівна

кандидат філологічних наук, доцент

Полтавський державний медичний університет

м. Полтава, Україна

Розглянуто особливості організації дистанційного навчання іноземних студентів закладів вищої медичної освіти в умовах воєнного стану. Зазначається, що результативність мовної підготовки значною мірою залежить від поєднання та вмілої комбінації синхронного і асинхронного форматів.

Ключові слова: дистанційне навчання, іноземні студенти, медичний заклад вищої освіти, умови воєнного часу.

Впровадження воєнного стану на території України окреслило нові реалії перед закладами вищої освіти, які змушені знову перейти на онлайн-навчання. Безумовно, перехід на дистанційну форму роботи був підготовлений попередніми періодами, пов'язаними з пандемією і карантинном: напрацьовано методологію, удосконалено форми та методи навчання, обрано кращі для певних категорій студентів онлайн-платформи [1, 2]. Проте є й суттєві відмінності в організації та методиці викладання [3].

У зв'язку з масовим від'їздом іноземних студентів з України до своїх країн виявилася неможливість проведення всіх занять лише у синхронному режимі. Постала проблема різних часових поясів, виникли технічні проблеми у викладачів у зв'язку з повітряними тривогами. Деякі студенти влаштувалися працювати в клініки за профілем навчання і не мали фізичної можливості вчасно долучитися до занять. Тому найбільш доцільно було організувати навчальний процес у двох форматах: на постійній платформі Classroom Google із періодичними виходами в Zoom або синхронні за розкладом заняття в

BigBlueButton у комбінації з асинхронними індивідуальними консультаціями в чатах і форумах. Широкий спектр можливостей відкривається під час використання платформи Modular Object-Oriented Dynamic Learning Environment (Moodle).

У навчальній системі Classroom передбачена можливість створення та використання різноманітних електронних тестів для контролю поурочних та модульних знань студентів. У поєднанні з плановими заняттями у Zoom це дає можливість викладачеві правильно оцінити знання студентів. Викладач також може дозволити студентам відредагувати свої відповіді для покращення оцінки. Наприклад, робота виконана задовільно, якщо отримано 80% правильних відповідей. Якщо бажаного рівня не досягнуто, студенту пропонується ознайомитися з помилками та пройти тест знову. Після отримання задовільного результату необхідно зробити скриншот сторінки з оцінкою роботи та прикріпити файл скриншоту до завдання.

З'явився досвід розв'язання проблеми з ідентифікацією студента та його роботи при асинхронній моделі освітньої взаємодії. Найефективніший спосіб простежити за тим, чи студент самостійно виконав завдання, – це його аудіо або відеозаписи текстового матеріалу, які він надсилає в Classroom паралельно з письмовими вправами. Варто зауважити, що певною мірою цю методику можна позиціонувати як більш продуктивне, ніж реальне (миттєве), оскільки в студентів є можливість відтермінувати відповідь, потренувавшись достатньо часу. Особливо це актуально для такого виду мовної діяльності, як читання для студентів 1 курсу. Такі види роботи дають змогу підвищити ефективність прямих та зворотних зв'язків між суб'єктами освітнього процесу, забезпечити повнофункціональне проведення занять в асинхронному режимі.

Значно збільшився час індивідуального спілкування та індивідуальних консультацій. Із початком повномасштабної війни на території нашої країни викладачам необхідно було в ситуації загального психологічного шоку надати максимальну підтримку іноземним студентам, які ще не встигли виїхати або поспіхом готувалися виїхати з України. Потрібно було знайти довірчий тон,

потрібні слова, заспокоїти, підтримати, дати надію на майбутнє. У цьому контексті групові та індивідуальні чати в Viber (або WhatsApp, Telegram) дозволяли розв'язати, крім традиційних організаційних проблем, і психологічні. Показово, що після того, як іноземні студенти опинилися вдома, у безпеці, вони самі стали підтримувати викладачів, надсилаючи з різних країн світу сигнали щирого занепокоєння та співпереживання.

Доречно у цьому плані листування у вайбері за допомогою креативних листівок із текстом. Особливо це важливо під час канікул. Це дозволяє продовжувати навчальний процес, робить його безперервним, що дуже важливо при вивченні іноземної мови. Студенти також навчаються іншомовному міжкультурному спілкуванню у типових комунікативних ситуаціях. Досягнення цієї мети забезпечується формуванням у здобувачів вищої освіти міжкультурної комунікативної компетенції. Це означає, що учні набувають не тільки вміння в говорінні, аудіюванні, читанні та письмі, а й необхідні лінгвокраїнознавчі, соціокультурні та соціально-психологічні знання, навички та вміння, що становлять здатність і готовність особистості до міжкультурного діалогу як учасника та посередника.

Практикувалася також «подвійна» перевірка робіт. Студенти за бажання могли спочатку надіслати свою роботу, наприклад, у Viber для попередньої перевірки викладачем, а вже потім, після корекції, до Classroom. Зазначимо, що викладачеві не потрібно було виправляти всі помилки, достатньо було вказати на типові та порекомендувати виправити решту в окремих реченнях. З боку студентів це було не лише бажання отримати більш високу оцінку, а й можливість додаткового спілкування з викладачем. Використання «подвійної» перевірки раціонально використовувати й для організації індивідуального підходу: студент може оперативної отримати у викладача відповіді на всі запитання.

Отже, в складних умовах сьогодення, зумовлених численними проблемами, породженими повномасштабною війною, результативність дистанційної мовної підготовки іноземних студентів залежить не лише від

якості інформаційно-освітнього середовища, а й від здатності викладача обрати оптимальний варіант організації навчання.

СПИСОК ЛІТЕРАТУРИ

1. Бичко М. В., Стеценко С. А. Сутність, особливості, переваги й недоліки, контроль якості знань у дистанційній формі навчання студентів закладів вищої медичної освіти / М. В. Бичко, С. А. Стеценко // Реалії, проблеми та перспективи вищої медичної освіти: збірник статей навчально-наукової конференції з міжнародною участю (м. Полтава, 25 березня 2021 р.). Полтава: УМСА, 2021. – С. 23–26.

2. Глобина Л. В. Творческая личность: от идеи до реализации / Л. В. Глобина // Актуальні питання лінгвістики, професійної лінгводидактики, психології і педагогіки вищої школи: збірник статей VI Міжнародної науково-практичної конференції (м. Полтава, 25–26 листопада 2021 р.). Полтава: Вид-во «Астроя», 2021. – С. 69–72.

3. Глобина Л. В. Особливості мовної підготовки іноземних студентів в умовах воєнного стану / Л. В. Глобина // Науково-методологічні аспекти підвищення якості підготовки фахівців в умовах діджиталізації та інтеграції в міжнародний освітній простір: матеріали наукової Інтернет-конференції з проблем вищої освіти і науки (м. Харків, 10 червня 2022 року). – Х.: ХНАДУ, 2022. – С. 121–123.

МУЗИКОТЕРАПІЯ, ЯК ЗАСІБ ПСИХОКОРЕКЦІЇ ДІТЕЙ З ОСОБЛИВИМИ ОСВІТНИМИ ПОТРЕБАМИ

Горшкальова Тетяна Миколаївна,
педагогічне звання «Вихователь – методист»,
музичний керівник,
заклад дошкільної освіти №7,
член міжнародної федерації арт – терапії і
самореалізації особистості,
м. Малин, Житомирська область, Україна

Анотація. На сучасному етапі для корекції психофізичних порушень необхідні нові нетрадиційні методи та моделі психолого-педагогічної допомоги дітям з особливими освітніми потребами. Використання музики як засобу розвитку і корекції дитячого організму є надзвичайно важливим для забезпечення нормалізації життєдіяльності дітей з особливими освітніми потребами і головне: формує стійкий інтерес до прекрасного виду мистецтва - музики.

Ключові слова: діти з особливими освітніми потребами, лікувальний вплив музики, музикотерапія, терапевтичний компонент, релаксаційні вправи.

Музика є радістю душі, яка зцілює,
сама того не усвідомлюючи.

(Готфрід-Вільгельм Лейбніц)

З кожним роком в Україні, як і в усьому світі, зростає кількість дітей з особливими освітніми потребами (ООП). Нині навчання і виховання дітей з особливими освітніми потребами відбувається не лише в спеціальних закладах освіти, а й в загальноосвітньому просторі. Для корекції їхніх психо – фізичних порушень необхідні нові нетрадиційні методи та моделі психолого - педагогічної допомоги. І саме музикотерапія є одним із таких методів, який використовує музику як засіб мобілізації інтелектуальних,

емоційних, рухових, мовленнєвих та інших функціональних можливостей організму дитини.

Лікувальний вплив музики було відзначено ще з найдавніших часів. У стародавньому Єгипті безсоння лікували з допомогою співу хору, а в стародавній Греції з допомогою звуків сурми позбавляли від розладів нервової системи. Сучасна ж музикотерапія стала розвиватися у другій половині ХХ століття. Вплив музики на фізіологічні процеси нашого організму став предметом дослідження вчених різних країн. На основі їхніх досліджень і було засновано музикотерапію як наукову дисципліну.

В. Сухомлинський наголошував, що в руках педагога є могутній засіб попередження грубості, безсердечності, моральної невихованості, а саме лікування музикою. Дітям музикотерапія допомагає прищепити любов до музики, навчити розуміти й слухати, збагатити знання про навколишній світ. Для того щоб музикотерапія позитивно вплинула на виховання й розвиток дітей, обов'язково потрібно враховувати особливості їхнього розвитку. [1. 168]

Поняття «діти з особливими освітніми потребами (ООП) охоплює категорію дітей, життєдіяльність яких характеризується будь – якими обмеженнями або відсутністю здатності здійснювати діяльність способом або в рамках, що вважаються типовими для дитини такого віку. Загальним для всіх цих дітей є те, що певні особливості розвитку деформують особистість дитини, пов'язану з її емоційною сферою, з мовленням, що призводить до проблем соціалізації дитини, порушення процесів сприйняття навколишнього світу та будування відносин з ним, зниження діяльності, що, своєю чергою, частково або зовсім вилучає людину із соціального життя. [2]

Сприймання музики відбувається не від загального до особистого, а від особистого до загального, тобто не від уявлень до почуттів, а від почуттів до уявлень. У зв'язку з цим, музику розуміють як специфічну мову психологічного стану людини і сприймають її як ліричний процес в житті людини. Коли вона пізнає навколишній світ, то не тільки включає в цю діяльність мисленнєві процеси, вона пробуджує почуття та емоції, через які відкриває себе та своє

ставлення до світу.

Важливу роль відведено засобам музикотерапії в ряді досліджень багатьох вчених: М. Бурно, Л. Брусилівський, О. Ворожцова, С. Гроф, Ю. Каптен, М. Чистякова, С. Шабутін та ін. Всі вони використовують методики для розвитку емоційно – вольової сфери дітей, мовлення, активізації їх діяльності та інтересів у музично – творчій діяльності.

Зцілювальний потенціал музики відомий дуже давно і використовується сьогодні як потужний засіб зміни свідомості людини. Давньогрецький мислитель, математик та спортсмен Піфагор застосовував музику у лікувальних цілях. У багатьох духовних традиціях розроблено засоби звукового впливу, які спричиняють не лише стан трансу, а й мають цілеспрямований вплив на його перебіг. В першу чергу - тибетське багатоголосся, священні співи різних суфістських орденів, стародавнє мистецтво Када – йоги. Також відомо про специфічні зв'язки між певними звуковими вібраціями й чакрами. У християнстві застосовувалася не лише в релігійних обрядах, а і як засіб гармонізації людських почуттів. Музичний фольклор завжди виконував в житті кожного народу важливу роль і впливав на розвиток його духовності, а отже і здоров'я нації.

Музикотерапія виникла давно і досліджувалася як за кордоном, так і в Україні. Спілкування з музикою позитивно впливає на її розвиток дитини. Що стосується дітей, у яких спостерігаються комплексні порушення психофізичного розвитку внаслідок тих чи інших змін в організмі, вплив музики на функціонування організму в цілому є надзвичайно важливим.

Термін «музикотерапія» грецько – латинського походження і в перекладі означає «зцілення музикою». В науковій літературі є багато визначень цього поняття. Одні вчені вважають, що музикотерапія є допоміжним засобом психотерапії, а інші визначають її як: системне використання музики у лікуванні дітей; засіб реабілітації, профілактики, підвищення резервних можливостей організму людини; засіб оптимізації творчої та педагогічно - виховної роботи; найновішу психотехніку, що здатна забезпечити

ефективне функціонування людини в суспільстві, гармонізувати її життя.
[3. 7-8]

Уже науково доведено, що, наприклад, унікальну антидепресивну і водночас заспокійливу дію має музика Антоніо Вівальді (Antonio Vivaldi), Йогана Себастьяна Баха (Johann Sebastian Bach), Вольфганга Амадея Моцарта (Wolfgang Amadeus Mozart), ранні твори Людвіга ван Бетховена (Ludwig van Beethoven), музична лірика Франца Шуберта (Franz Schubert), Роберта Шумана (Robert Schumann), Фридерика Шопена (Frederic Chopin). Класична музика широко застосовується у пренатальній терапії, і як один з допоміжних засобів при пологах. У сучасній медицині навіть існує окремий термін – «ефект Моцарта», запропонований Доном Кембеллом. Цей «ефект» досягається трансляцією ще ненародженій дитині найкращих зразків класичної музики через навушники, які прикладають до животика майбутньої мами. Результати медико – психологічних досліджень також показали, що окремі класичні музичні твори мають збуджуючу дію та підвищують загальний тонус організму. Серед них – опери Ріхарда Вагнера, оперети Жака Оффенбаха, «Болеро» Моріса Равеля, «Каприс №24» Ніколо Паганіні. Ці твори з точки зору музикотерапії особливо ефективні у роботі з млявими, кволими і гіпоактивними дітьми. Сучасні науковці виокремлюють два види музикотерапії:

- Пасивну (рецептивну);
- Активну (діяльнісну).

Основою пасивної музикотерапії є слухання та сприймання музики з подальшим обговоренням того, які відчуття вона викликала у реципієнта (того, хто слухав та сприймав музику). Проте музика при цьому матиме вибіркову дію – все залежатиме від характеру твору та інструмента, який його виконує.

Активна музикотерапія передбачає безпосередню участь реципієнта в різних видах музичної діяльності, зокрема:

- співах;
- музичних рухах;
- інструментальному музикуванні.

Тому, все, чим педагоги займаються з дітьми на музичних заняттях, є своєрідною музикотерапією. Якщо педагог з дітьми співає на музичному занятті або уроці музичного мистецтва, то, мовою психології та медицини, він використовує один із видів активної музикотерапії – вокалотерапію. Якщо педагог рухається з дітьми під музику, то включає в заняття кінезотерапію, а якщо грає на музичних інструментах – займається інструментальною музикотерапією. [4. 15 - 18]

Музикотерапія нині є одним із перспективних напрямів оздоровчої роботи з дітьми дошкільного віку. Її використання на музичних заняттях дає змогу:

- зміцнити психофізичне здоров'я дітей;
- корегувати поведінку дітей, зокрема, гіперактивних та неконтактних;
- активізувати у дітей емоційну чуйність;
- розвивати у дітей комунікативні, соціальні навички тощо.

Перспективність використання музикотерапії у роботі з дошкільниками полягає у тому, що кожен вид діяльності, який використовують на музичному занятті, містить у собі терапевтичний компонент.

Музико - терапевтична спрямованість дає змогу використовувати на музичному занятті елементи логоритміки, різноманітних мовленнєвих, пальчикових ігор тощо. Проте головне – настрій, який об'єднає їх та налаштує на радісну співпрацю. Саме це забезпечить найліпший терапевтичний ефект від музичного заняття. Діти зазвичай активні й невгамовні, і дуже важливо навчити їх доволі розслаблятися. Слухання спеціально дібраної музики допомагає дітям:

- відволіктися від надмірного емоційного збудження;
- зосередитися на внутрішніх відчуттях;
- фізично розслаблятися.

Регулярне виконання релаксаційних вправ робить дітей спокійнішими, врівноваженішими, виховує у них навички емоційної саморегуляції. Особливо

корисною для релаксаційних вправ є класична музика у темпі 60 ударів за хвилину. У цілому використання музикотерапії на заняттях з дошкільниками - це спосіб привчити дітей до застосування нескладних, але ефективних оздоровчих вправ, які знадобляться їм також й у повсякденному житті. До того ж слід пам'ятати, що терапевтичний вплив таких занять поширюється не лише на дітей, а й на педагогів, додаючи їм сили і натхнення для подальшої плідної роботи. [5. 19 - 21]

Музикотерапія – це творчий процес, який використовує музику і слова в межах стосунків між клієнтом і терапевтом, або між учасниками групи та ведучими для полегшення постійного діалогу між свідомим і несвідомим змістом. Зв'язок між музикою та словами встановлюється шляхом вербальної обробки музичного досвіду та / або музичної обробки словесного досвіду. Це відбувається, як у рецептивних так і активних формах музикотерапії. Музикотерапія як наука розвивається у всьому світі. На Всесвітньому конгресі музичної терапії у Вашингтоні, США, у 1999 році міжнародна спільнота розглянула п'ять значних моделей музикотерапії: GIM (метод керованих зображень у музиці) – Хелен Бонні / Helen L. Bonny, Аналітична музична терапія – Мері Прістлі / Mary Priestley, Творча музична терапія – Пол Нордофф і Клайв Роббінс / Paul Nordoff & Clive Robbins, Музична терапія Бенензона - Роландо Бенензон / Rolando Benenzon, Поведінкова музична терапія – Кліффорд К. Мадсен / Clifford K. Madsen, Вільна терапія імпровізації - Джульєтти Елвін / Juliette Alvin. На сьогоднішній день існує багато моделей імпровізаційної музичної терапії, такі як: експериментальна імпровізація терапії, моделі імпровізації Орфа, паравербальна терапія, метафорична терапія імпровізації, інтегративна терапія імпровізації, Терапевтичний Процес Розвитку, музична психодрама. [6. 48-49]

Музикотерапія для дітей з ООП є життєво важливою ланкою в надбанні психо-соціальних умінь та навичок, зокрема: підвищення самооцінки особистості, можливість творчого самовираження, залучення дітей з ООП до активного життя в суспільстві, формування у дітей з ООП комунікативних

навичок і умінь, розширення кола спілкування і культури спілкування, залучення дітей до високих моральних цінностей, розвиток їх музичного, естетичного смаку. Крім того, музикотерапія справляє позитивний психологічний вплив на особистість дитини, спрямований на допомогу у вирішенні емоційних, поведінкових і міжособистісних проблем.

СПИСОК ЛІТЕРАТУРИ

1. Corrective music therapeutic program of cognitive activity of children with special educational needs. A.I. Rudeniuk, ISSN 2663-6026, 2019
2. Music psychotherapy: guide-textbook. OK. Antonova-Turchenko, IZMN, 1997. – 260
3. Methodical manual of music therapy for preschool children with complex disorders of psychophysical development. Nataliya Kvitka, K.: 2013, (Letter of the Ministry of Education and Science of Ukraine No. 1/11 – 6939 dated 04/12/2013)
4. Specialized magazine "Music Director" No. 3, Kyiv, "MCFER - Ukraine", 2013 "Health-preserving effect of music" - Zoya Emanova
5. Specialized magazine "Music Director" No. 7, Kyiv "MCFER - Ukraine", 2013 "Music therapy in classes with preschool children" Svitlana Yatsenko
6. Music therapy - psychology, therapy, science, creativity, O. Lvov, VGO "Art - therapeutic association", Kharkiv, 2019

**ВИКОРИСТАННЯ ІНФОРМАЦІЙНИХ ТЕХНОЛОГІЙ
НА ЗАНЯТТЯХ МАТЕМАТИКИ**

Грігор'єва Ірина Миколаївна,

завідуюча практикою

Зінченко Наталія Василівна,

завідуюча відділенням сестринської справи

Коломієць Наталія Григорівна,

Лук'яненко Марина Миколаївна,

викладачі

Комунальний заклад освіти

Полтавський базовий медичний фаховий коледж

Полтавської обласної ради

м. Полтава, Україна

Анотація: У даній статті висвітлено впровадження інформаційних технологій у закладах освіти; наведено цілі використання комп'ютера на заняттях з освітнього компоненту «Математика»; сформовані завдання викладача навчальної дисципліни; прослідковується зв'язок викладача зі здобувачами освіти.

Ключові слова: викладач, здобувач освіти, освітній процес, інформаційні технології, компетентностний підхід.

У сучасному світі комп'ютер використовується майже в усіх галузях. Освітня галузь не є виключенням. Сьогодні для розвитку інтересу здобувачів освіти до навчання на заняттях недостатньо лише особистісних якостей викладача. Необхідно створити і нові технічні умови навчання.

Інтерес до вивчення освітнього компоненту багато в чому залежить від того, як проходять заняття. Застосування комп'ютерної техніки дозволяє зробити заняття нетрадиційним, яскравим, насиченим, наповнюючи його зміст знаннями з інших наочних областей, що перетворюють математику з об'єкту вивчення в засіб отримання нових знань. При цьому комп'ютер не замінює

викладача, а тільки доповнює його.

В сучасному розумінні інформаційна технологія навчання - це педагогічна технологія, що застосовує спеціальні способи, програмні і технічні засоби для роботи з інформацією. Комп'ютер повинен перетворитися для здобувача освіти з цікавої іграшки в одне з важливих джерел інформації.

На сучасному етапі розвитку освіти широко впроваджуються у закладах освіти інформаційні технології. Вони мають великі можливості застосування в освітньому процесі. Насамперед, як засіб доступу до інформації та індивідуалізації навчання. До того ж нові інформаційні технології навчання виводять здобувача освіти за межі освітнього закладу, відкривають йому двері до світових знань. Ми можемо довго дискутувати з приводу ефективності інформаційних технологій на заняттях, але не використовувати їх не маємо права.

Математика – це навчальна дисципліна, де найбільш виправдано використання комп'ютера.

Цілі використання комп'ютера на заняттях математики наступні: розвиток міжпредметних зв'язків математики та інформатики; формування комп'ютерної грамотності, розвиток самостійної роботи здобувачів освіти на занятті; реалізація індивідуального, особистісно-орієнтованого підходу, розвиток творчих та дослідницьких здібностей.

Виходячи з цього, можна сформулювати завдання викладача математики:

- ✓ забезпечити фундаментальну математичну підготовку здобувачів освіти;
- ✓ формувати інформаційну та методичну культуру, творчий дослідницький стиль діяльності;
- ✓ підготувати здобувачів освіти використовувати інформаційні технології та інші інформаційні структури.

У національній доктрині розвитку освіти у XXI столітті зазначено: «Головна мета української системи освіти - створити умови для розвитку і самореалізації кожної особистості як громадянина України...». Концепція

математичної освіти України і Держстандарт освітньої галузі «Математика» передбачають передумови для формування соціальної, комунікативної, комп'ютерної та інших видів компетентності здобувачів освіти.

Вітчизняні вчені вважають, що самі інформаційні технології потребують складної підготовки, великих початкових витрат і наукомісткої техніки. Їх запровадження має починатися зі створення математичного забезпечення, формування інформаційних потоків в системах з підготовки спеціалістів.

Сучасний фахівець повинен володіти фундаментальною інформаційною підготовкою, бо при зростанні обсягу науково-технічної інформації заклад освіти неспроможний забезпечити суб'єкта навчання повним обсягом знань протягом усього його свідомого життя. Тому «стрижнем» професійної компетентності є не інформованість здобувача освіти, а вміння використовувати нові технології; вирішувати проблеми, у різних галузях діяльності [3].

Будь-які зміни, нововведення — нелегка, кропітка праця. Це невдачі і прорахунки, промахи і поразки, але разом з тим це знахідки, досягнення, здобутки, успіхи, перемоги. Адже «гладеньке» впровадження часто означає, що насправді нічого не змінюється. Важливо, щоб у цьому процесі здобувачі освіти посідали не пасивну позицію, були не спостерігачами, а співтворцями заняття. Успіх буде залежати від ступеня довіри, оптимістичного і творчого ставлення викладача до здобувача освіти.

Світ міняється стрімко. Удосконалюються технології практично у всіх галузях науки і техніки. Кількість інформації подвоюється кожні 15 років. Сучасні здобувачі освіти не мислять свого життя без комп'ютера, хоча використовують його в основному тільки як джерело ігор. Міняються цілі і задачі сучасної освіти: формування знань і умінь поступається місцем формуванню компетентностей. І все-таки не комп'ютер, а викладач - найважливіша складова освітнього процесу. Але якщо викладач не розвиватиметься сам, то створюється небезпека перетворення комп'ютера в черговий технічний засіб навчання. Компетентностний підхід навряд може бути

реалізований при традиційних формах і методах навчання. Тільки володіння викладачем сучасними технологіями може сприяти особовому розвитку здобувачів освіти.

СПИСОК ЛІТЕРАТУРИ

1. Державний стандарт загальної середньої освіти в Україні. Освітня галузь «Математика» Проект. – К.: вид-во «Генеза», 2009 – 63с.
2. Архіпова, Т. Л. Вплив нових інформаційних технологій на активізацію навчально-пізнавальної діяльності підлітків / Т. Л. Архіпова. С .160-167
3. Бобка І. М. – М.:СИОТ РАТ, 1997-с.77-81.

МИСТЕЦТВО І МОЗОК

Дардан Тетяна Савівна

Вчитель-методист, вчитель початкових класів

Гудима Марія Ігорівна

Директор Тернопільського ліцею № 21

Попович Анастасія Василіївна

Заступник директора з мистецьких дисциплін

Кульматицька Оксана Романівна

Завуч по навчально-виховній роботі

Тернопільський ліцей № 21

спеціалізована мистецька школа ім. Ігоря Герети

м. Тернопіль, Україна

*«Я вірю, що музика — це особливий голос духу,
завдання якого збирати мрії світу і
який проходячи через свідомість,
здатний залагодити, нехай навіть на короткий час,
їх розбрати або потрясти душі,
руйнуючи соціальні незручності»
Адріано Челентано*

Ключові слова: ідея, думка, конвергентність наук, хореографія, музика, мистецтво, гени, нейронні зв'язки.

Упродовж багатьох сотень років люди цікавилися роботою виникнення думки. Видатні філософи та вчені ставили перед собою питання: Коли і де з'являється ідея думки? Що до неї передує? Які наслідки вона несе за собою? Які інструменти потрібно задіяти? На ці і багато інших питань вчені дати певної відповіді і досі не можуть. Вони запропонували використовувати конвергентність різних наук. На власному досвіді можу сказати, що це хороша ідея. І вона підтверджена власною практикою. Діти маленькі повинні отримувати повний спектр елементарних понять про всі явища та предмети.

В цьому разі вони в майбутньому можуть визначити те що їм

подобається, а що ні. Заняття музикою, математикою, хореографією, образотворчим мистецтвом дуже потрібні для активації роботи мозку, слугує покращенню встановлення нейронних зв'язків та розвитку асоціативного мислення. Звичайно, що з таких дітей не усі стануть знаменитими композиторами, художниками чи співаками, чи навіть математиками, адже це залежить від поглядів та бажань самої дитини. У майбутньому нейрони вже дорослого мозку будуть самі будувати ці зв'язки. Тому дитині потрібно закласти формулу пошуку усіх зв'язків та допомогти їй у цьому.

В цьому випадку нейронна сітка винайде такі зв'язки, які б вона не отримала б у разі використання стандартних дій. Допоможе дітям знаходити мікроскопічні зв'язки, які допоможуть їм навчитись краще читати, у вивченні різних наук та мов у майбутньому. Вивчення іноземних мов у великій степені впливає на нас і наші процеси пізнання. Білінгвізму зараз приділяється велика увага. Коли людина знає більше ніж одну мову в неї збільшується картина світу, іншими словами збільшується світогляд людини. Білінгвізм — це коли людина знає в рівній степені хоча б дві мови. В це поле підпадає і дволінгвізм і трилінгвізм. Вважається, що люди, які живуть на нашій планеті Земля білінгви. Люди, які знають більше мов їх набагато менше.

Як справляється мозок з однією мовою? В мозку є рівні морфологічні, синтаксичні, дискурс (змісти). В них є свої закони і ми про них знаємо мало, але вони все ж досліджуються. П. Емерсон писав: « Якщо б людський мозок був такий простий , щоб ми могли його зрозуміти, то ми б стали дуже прості».

Вчені відкрили ген мовлення. Якщо він поламаний, то і мовлення буде поламане. HARI – ген мислення. FoxP2 – ген мовлення. Зона розпізнавання та розуміння мов – Wernicke. BROCA25 – зона, яка відповідає за читання та говоріння.

Ніхто зараз не шукає не шукає в мозку ген читання музики чи хореографії. Шукають нейронні зв'язки, які допомагають їх встановити. Якщо дитина з дитинства спілкується на двох мовах то розташування в мозку буде буде знаходитись в одному місці. Біполярність мозку являється мовною

здібністю людини.

Ліва півкуля мозку відповідає за мислення. Наше мовлення кондиційне, тобто ми дали назви речам та предметам і домовились про це. В малій дитини ще не розвинута ліва півкуля, і перед дитиною стоїть велике завдання розшифрувати мовний код в якому він опинився, відповідно це чимале завдання для дитячого мозку. Яким чином мозок робить розшифрування швидко? При умові що нейронні зв'язки не порушені, дитина за певний період часу проходить усі стадії розвитку людини. Це дійсно вражає.

Люди, які володіють багатьма мовами називаються білінгвами. Чи можна мистецтво вважати одним з видом мов? На сьогоднішній день, не має жодної людини, яка б використовувала мистецтво таким чином. Таким займається така наука як нейроестетика. Дослідження ведуться щодо творчого потенціалу, який притаманний людині і його вивчення. Також ведуться дослідження щодо сприймання творчості та мистецтва мозком. Де саме сходяться ці процеси? Для порівняння людини з тваринами, те що між нами різниться це звичайно вміння сприймати мистецтво і досліджувати його. І.Павлов досліджував вплив музики на різні види тварин та навіть рослини в яких з природи не мають мозку реагують на музику та звук, за наукою рослини реагують на вібрації (хвилі) навколо них, які видає мелодійний ряд. Повертаючись до теми дітей, особливе сприйняття відзначається у дітей аутистів. У таких особливих дітей особливі прояви творчості. В педагогіці існує термін норми, будь яке відхилення називають патологією або геніальністю. Коли якісь норми зламаються перевірити їх неможливо. Людські рефлекси вивчав Сеченов. Він говорив: «Мозку всеодно, які події відбуваються будь вони спогадами чи реальними теперішніми подіями чи навіть вигадкою». Вся робота нервової системи породжує нейронні зв'язки. Якщо подивитись що відбувається в мозку під час творчості можна помітити не окремі частини, які відповідають за читання, спів, рухи тощо, а роботу всього мозку. Сеченов сказав: « Мозку всеодно яка подія відбулася або відбудеться». Що ж відбувається в мозку коли людина займається творчістю? В мозку є місце, яке має тісний зв'язок з мистецтвом. Така зона

відповідає за рухи, музику, спів тощо. Мистецтво підпорядковує усю асоціативну сітку.

В цьому є унікальність творчого процесу. Майкл Познер — професор по когнітивним наукам, говорить, що зв'язки в мозку, які пов'язані з відповідними факторами і формами мистецтва - мотивація, увага тощо. Діти, які з раннього віку займаються музикою мають не треновані вуха, а тренований мозок. Тренується мозок на надзвичайну увагу до деталей та послідовностей. Це допоможе дітям у майбутньому читати, приймати складну акустичну інформацію. Людина, яка звикла до деталей. Це тренує нейронну сітку. У відтворенні звука дуже важливе значення приділяється вуху. Вуху сприймає звук і дуже швидко перетворюється на зворотній звук у вигляді мови. У разі, якщо порушена робота периферичного апарата, то у мозку не буде йти обробка звукового сигналу і людина не має можливості не тільки співати, а і говорити та сприймати будь які звуки. Наша мова не обов'язково вербальна. Існує також мова жестів.

В геномі людини більше 80% усіх генів працює на мозок. Це результати гігантських зусиль генома в еволюції мозку. Які гени відповідають за еволюцію? Чи можна пояснити це одним геном? Тож, ні, таких окремих та конкретних генів немає. Завжди задіюється великий спектр генів. Тренування мозкових процесів обов'язкова як для дитини і для зрілих, сформованих людей також.

Зовсім не зрозуміло яким чином високі та динамічні звуки мови представлені в мозку як стабільні мовні одиниці. Для перекодування акустичних сигналів в фонематичні потрібно спеціальні відділи у мозку. Вчені виділили ген FoxP2, який відповідає та контролює роботу багатьох генів і знаходиться в багатьох частинах тіла. Одним з таких генів, який знаходиться під контролем FoxP2 є ген CNTNAP2, який відповідає за порушення в роботі учасників які зв'язують з аутизмом (комунікація). Деякі варіанти гена в дітей з аутизмом впливають на вік, в якому вимовляються перші слова. Він притаманний тільки людині та функціонує тільки в людському організмі.

Експерсія гена FoxP2 в людини пов'язана з процесом послідовного навчання, який визначається як здібність людей обробляти дискретні компоненти в складноорганізованих часових послідовностях. Це вміння визначається як ключове в мовній діяльності людини. Він впливає не на артикуляцію, а на комунікацію. В музиці є послідовність. Коли починають вчити гри на інструменті, або вчать працювати з маленькими предметами, наприклад бісером. Такі процеси розвивають мілку моторику та навикую послідовності. Усі спеціалісти, які цікавляться музикою не як мистецтвом, а як наукою як медичним полотном говорять, що неважливо на якому інструменті навчимо грати, а саме як ми навчимо слідкувати за послідовністю відтворення музичного ланцюга. Цей ген впливає на тіло, мозкові тканини. Він слідкує, щоб усі зв'язки будувались у правильному напрямку, з правильним розрішенням. Під час гри на інструменті тренується не тільки моторика, а і сенсорика. Заняття музикою та вивчення мов з дитиною це інвестиція у майбутнє. Дитина може не стати композитором чи перекладачем. Ви допоможете їй тренувати нейронні зв'язки так, що вони у подальшому зможуть створювати нові нейронні зв'язки в будь якій галузі.

Ментальні світи, які створює людина, будь то математика чи мистецтво являються для людини більш ніж реальним фізичним світом.

СПИСОК ЛІТЕРАТУРИ:

1. Єнн Блад, Роберт Заторро. « Навчання Музиці»;
2. Роберт Заторро. «В ритмі нейронів. Як мозок сприймає музику»;
3. Аре Бреан, Гейр Ульве Скейс «Музикаі мозок», «Як музика впливає на емоції, здоров'я та інтелект»;
4. Олена Тераріна. «Людина що звучить» (Практикум по музичній терапії)
5. В. Чернігівська «Мистецтво та мозок»;
6. Віктор Домонтович. «Спрага музики».

**ЗАСВОЄННЯ ОРФОГРАФІЧНИХ ТА ПУНКТУАЦІЙНИХ ПРАВИЛ ПІД
ЧАС ВИВЧЕННЯ ДІЄПРИКМЕТНИКА**

Кравчук Оксана

магістрант

факультету філології та журналістики
Тернопільського національного педагогічного
університету імені Володимира Гнатюка

Криськів Мирослава

кандидат педагогічних наук, викладач
кафедри української мови і методики її навчання
Тернопільського національного педагогічного
університету імені Володимира Гнатюка

Анотація. У статті розглянуто практичні методи засвоєння орфографії та пунктуації під час вивчення дієприкметника, виявлено труднощі у засвоєнні орфографічних та пунктуаційних правил, формуванні орфографічних та пунктуаційних умінь і навичок під час вивчення дієприкметника; запропоновано низку вправ для вивчення орфографії та пунктуації під час опрацювання дієприкметника.

Ключові слова: орфографія, пунктуація, орфограма, орфографічне правило, пунктуаційна норма.

Дієприкметник – особлива форма дієслова, що характеризується особливою семантикою (вказує на ознаку предмета за дією), граматичними формами роду, числа, відмінка, виду, часу, синтаксичними ознаками (виконує функцію означення, рідше присудка у реченні, може мати при собі залежні слова – додаток і обставину), стилістичними властивостями (має книжний характер). У лінгвістичній літературі існують різні погляди на дієприкметник.

Деякі лінгвісти вважають його окремою частиною мови. У підручниках для коледжу та школи традиційно дієприкметники обмежуються особливими

формами дієслів. Проте вдумливий аналіз значення дієприкметників, морфологічних і синтаксичних ознак викликає в учнів певні запитання та сумніви. У процесі вивчення дієприкметників семикласникам важко вловити структуру та форму, яких вони раніше не знали. Учні мають труднощі з класифікацією прикметників, плутаючи їх з дієприкметниками. За допомогою вмілого використання методів дослідження рідної мови можна забезпечити засвоєння орфографії. Під час навчання орфографії для кожного окремого випадку потрібно з великою обережністю обирати ці методи, прийоми та вправи, крім того, враховувати вік та рівень розвитку дитини, а також її психічні якості, які учень удосконалює: пам'ять, увагу, сприйняття тощо.

Оскільки вивчення орфографії базується на граматиці (вивчення граматики передуює вивченню орфографії), цілком природним є вираження цього виду письма через діалог. А саме написання закінчень, суфіксів, префіксів, складних слів тощо. Спостереження та аналіз мовних явищ як метод теоретичного вивчення є доцільним, коли для розуміння правопису орфограми необхідне використання зіставлень та порівнянь. Це стосується вивчення написання букв, що представляють ненаголошені голосні, написання слів, де відбувається процес асиміляції тощо. Теми для самостійного вивчення всьому класові варто вивчати за допомогою підручника.

Навчання орфографії має проблемний характер, щоб зацікавити учнів і заохотити їх до творчої роботи над пошуком і розв'язанням тих чи інших завдань. Під час вивчення орфографії вони використовуються алгоритмах, які вивчають правопис і доводять правильність написання. Для успішного навчання орфографії дуже важлива якість навчальних матеріалів. Цікаві, різноманітні речення та тексти закріплюють орфографічні навички, покращуючи знання учнів та всебічний розвиток. Більш вдалим буде засвоєння орфографії здійснене на широкій лексичній основі. Охайне та чітке письмо частково визначається вищим рівнем грамотності. У більшості випадків школярі, які пишуть уважно, чисто, акуратно і з гарним почерком, краще володіють правописом. У таких учнів зошити в правильному порядку і

завдання виконуються уважно.

Для кращого вивчення орфографії треба використовувати різноманітні вправи, які об'єднані в такі групи:

– Списування	– Диктанти
– Орфографічний розбір	– Робота з орфографічним словником
– Вправи з розвитку мовлення (переклади, перекази, твори), які включають і орфографічні завдання.	– Довільне письмо – добирання слів з орфограмами

Диктант займає велике місце в системах навчання орфографії. Ця форма роботи є одною з найефективніших, вона сприяє розвитку міцних орфографічних навичок. Диктант часто використовується для розвитку пунктуаційних навичок і для закріплення фонетичних, лексичних і граматичних знань. Цінність диктанту полягає в тому, що під час його написання учні звикають до активної та організованої командної роботи, тому що при цьому потрібно виконувати одні й ті ж завдання [4]. Диктант вчить учнів писати з максимальною увагою, розвиваючи пам'ять, зір, слух, виробляє вміння свідомо користуватися орфографічними правилами.

Заняття з розвитку мовлення також пов'язані з орфографією, адже під час довільного творчого письма (вправи на розвиток мовлення), яке активізує і збагачує словниковий запас учнів та покращує їх загальні мовні навички, зокрема орфографічну грамотність. Школярі мають навчитися розпізнавати орфограми й правильно їх писати не лише на практиці, а й у довільному письмі.

Орфографічна грамотність, як частина загальної мовної культури формується шляхом вивчення теорії, свідомого орфографічними правилами, систематичних тренувальних вправ для формування необхідних умінь і навичок. Під час роботи над вправами активну роль відіграють всі види пам'яті – слухова, зорова, рухова, що розвиває мислення.

На основі орфографічного словника можна виконувати такі завдання з лексики, будови слова і словотвору, з морфології, а також вправи, які сприяють розвитку навичок користування алфавітом, тощо.

Особлива увага у процесі вивчення дієприкметників приділяється вихованню в учнів уміння спонтанно вживати в мовленні дієприкметникових

форм і конструкцій, розвитку артикуляційних та інтонаційних здібностей учнів сьомих класів. Одним із найважливіших аспектів роботи з оволодіння дієприкметниковими формами є стилістичний аспект. Дієприкметник має виразне стилістичне забарвлення. Специфіка дієприкметників, виявляється в можливості поєднання дії і вказівок на ознаку в одному слові, додаючи йому семантичну вагу, допомагаючи позбутися багатослів'я та допомагати створити більш лаконічний вислів [1]. Саме тому особливо часто в науковому стилі вживаються дієприкметники. Важливо учням сьомого класу, що за допомогою дієприкметника можна економно висловити думку, а його використання збагачує їхнє мовлення, робить його яскравішим і творчим. Аналіз конкретних умов уживання дієприкметників, доцільність і доречність їх вживання у мовленні, добір синтаксичних синонімів – все це має допомогти вирішити завдання, які закріплюють процес правильного вживання учнями дієприкметників у мовленні. Цілеспрямоване виконання завдань, вдумливий аналіз мовних фактів має дати можливість школярам свідомо засвоїти інформацію про дієприкметник. Для ознайомлення з темою «Дієприкметник» державні вимоги до загальноосвітнього рівня підготовки учнів такі:

Учені мають:

Знати	– що означає дієприкметник, знати його морфологічні ознаки та синтаксичну роль;
Відрізнати	– дієприкметник від прикметника;
Знаходити	– в реченнях дієприкметники і дієприкметникові звороти, а також безособові дієслівні форми на -но, -то ;
Визначати	– пасивні та активні дієприкметники, їх засоби творення;
Правильно писати	– дієприкметники з вивченими орфограмами;
Правильно розставляти	– розділові знаки при дієприкметниковому звороті;
Правильно інтонувати	– речення з дієприкметниковими зворотами;
Пояснювати	– орфограми та пунктограми в дієприкметнику;
Знаходити і виправляти	– помилки в реченнях на вивчені орфографічні, граматичні і пунктуаційні правила;
Складати	– речення з дієприкметниковими зворотами;
Проводити	– заміну підрядним реченням;
Використовувати	– дієприкметники, дієприкметникові звороти, форми на -но, -то , а також фразеологізми, крилаті вислови, до складу яких входять дієприкметники, у власних висловлюваннях, зокрема в текстах-описах на певну соціокультурну тему.

Під час педагогічного експерименту, було виявлено, що під час вивчення дієприкметника у 7 класі до кожної з тем наведено різні типи вправ:

- до теми «Актині і пасивні дієприкметники, їх творення»

– **Вправа 1.** Прочитайте. Визначте активні дієприкметники. Поясніть творення кожного.

1. Любо на Андріївському узвозі серед вируючого натовпу! (*А. Камінчук*).
2. Оглянути б весь небокрай, Карпат даленіючі гори і тихий південний Дунай! (*П. Усенко*).
3. Тихо. Повітря стоїть нерухоме, як води стоячі (*Леся Українка*).
4. Калин палаючі вогні, ви пригадалися мені (*П. Усенко*).
5. Уже зоря золотогора, де полинами зацвіло, кладе на огненні пороги своє сивіюче крило (*В. Сосюра*).
6. І вогким холодком до хати зайшов притихлий вітерець (*Леся Українка*).
7. Погасле багаття давно на вітрах холодіє (*Б. Олійник*) [4].

– **Вправа 2.** Прочитайте. Визначте пасивні дієприкметники, з'ясуйте їхній час, поясніть творення. Випишіть ці дієприкметники (у початковій формі), розберіть їх за будовою.

1. Випущене з вуст слово оживляє душу.
2. Правильно почате життя, якщо знаєш, чого треба уникати і чого домагатися.
3. Тоді лише пізнають цінність часу, коли він утрачений.
4. Розум гострий у багатьох, але для мислення в декого закритий.
5. Сліпі очі, коли затулені зіниці (*З творів Г. Сковороди*) [2].

- до теми «Правопис дієприкметників. Написання -н– у дієприкметниках та -нн– у прикметниках дієприкметникового походження».

– **Вправа 1.** Спишіть речення, розставляючи замість крапок одну або дві.

1. До кипариса магнолія пишна чолом завітча..им ніжно схилилася.
2. Місяць другий вже ведеться нескінче..а та облога (*Леся Українка*).
3. І ліс, і моріжок, і річка мені здавались чарівними й повними несказаної краси, чогось неземного (*О. Досвітній*).
4. Скільки ще пісень, ще стільки слів неказаних у серці (*В. Сосюра*).
5. Звелась Полтава велична, натхне..а, шумує над морем ланів (*М. Нагнибіда*).
6. Як я малим збирався навесні піти у світ незна..ми шляхами, сорочку мати вишила мені червоними і чорними нитками.
7. Так радісно, що сніг пішов! Дух незбагне..ий носить мною – то тішиться селянська кров накритою озиминою (*Д. Павличко*).
8. Час невблага..ий – зриває пелюстки з

квітки пам'яті (О. Ющенко) [1].

– **Вправа 2.** Перепишіть речення, замість крапок вставляючи *н* або *ни*.

1. Ми тихо стояли, дивились, як ясно на темному морі незліче..і світла сіяли (Леся Українка). 2. Я хочу бачити світ розплюще..ими очима (І. Драч). 3. Весняна гроза завжди несподіва..а, завжди жада..а і завжди освіжаюча (Ю. Збанацький). 4. Чорні шляхи перетинали степовий простір, нескінче..и ми широкими стежками бігли за обрій (О. Донченко). 5. Не забувай за отчий свій поріг, але й кермуй політ за обрії незна..і – і мислі, і часу закони невблага..і неси в будучину, на плетиво доріг (А. Малишко) [3].

- до теми «Безособові дієслівні форми на -но, -то».

– **Вправа 1.** Прочитайте загадки і відгадайте їх. Знайдіть у них форми на -но, -то й поясніть, як вони утворені.

1. Стоїть корито, повно води налито. 2. Не сіяно, не кошено, не віяно, не молочено; водою змочене, каменем придавлене, на зиму приховане. 3. На столі не буває, ножом його не різано, а весь світ ним годується. 4. По білому полю чорним маком сіяно.

Відгадки: материнське молоко, письмо, сир, ставок.

– **Вправа 2.** Прочитайте прислів'я, знайдіть у них форми на -но, -то. Поясніть зміст прислів'їв.

1. Вітром підбито, а морозом підшито. 2. Під носом зійшло, а в голові ще й не сіяно. 3. За моє жито та мене й бито. 4. Дано тобі кісточку: хоч лижи, хоч надалі держи. 5. Не випхано, так виведено.

- до теми «Правопис не з дієприкметниками»

– **Вправа 1.** І. Випишіть словосполучення у дві колонки: 1) ті, у яких не пишеться разом; 2) ті, у яких не пишеться окремо.

Ніким (не) полагоджений тин, (не) змащений віз, поле (не) зоране, (не) зв'язаний добре сніп, (не) вироблений ще характер, (не) згасаюче вогнище, хата (не) накрита, (не) впольований звір, (не) висохлий досі рукав, (не) зроблений як слід, (не) доплетений тин, (не) закінчена робота, (не) скопані ще грядки.

ІІ. З останніх букв останніх слів прочитайте два слова, пропущені у

вислові Т. Шевченка: «У нас нема... за собою».

– **Вправа 2.** Прочитайте. Поясніть написання *не* з дієприкметниками.

1. Незорана земля – не зорана хазяїном земля. 2. Незасіяне поле – не засіяне зерном поле. 3. Невитрачена сила – не витрачена козаком сила. 4. Неполиті квіти – не политі дощем квіти. 5. Незакінчений портрет – не закінчений вчасно портрет.

Пунктуаційна грамотність ґрунтується не тільки на розумінні призначення і основ пунктуації загалом, а й на функціях кожного розділового знака. Усі розділові знаки поділяються на дві основні групи – ті, які відокремлюють деякі граматичні одиниці одну від іншої, і ті, що виділяють деякі структурні конструкційні одиниці найвищого синтаксичного рівня [3]. Хоча деякі розділові знаки за окремими своїми функціями не підходять ні до одної з цих груп (напр., тире у неповному реченні чи крапки на позначення пауз у потоці мовлення), але все таки різниця між ними може давати значну практичну користь.

Навчитися правильно розставляти розділові знаки, використовуючи їх щоб передавати свої думки і почуття на письмі – нагальне шкільне завдання. Пунктуаційна грамотність учнів усіх класів досі залишається низькою, випускники припускають вже набагато більше пунктуаційних помилок, ніж орфографічних.

Однією з передумов успішного формування в учнів пунктуаційних навичок є безперервний процес опрацювання пунктуації.

Найвагомішим чинником роботи над пунктуацією є опрацювання пунктуаційних правил. Успіх залежить від того, наскільки школярі усвідомлюють системний взаємозв'язок між окремими правилами і те наскільки вільно їм даються граматичні терміни та поняття, на яких ці правила спираються. Система пунктуації складається з правил, кожне з яких фіксує конкретну пунктуаційну норму і умову її застосування. Наприклад, у правилі *«Означення, виражене дієприкметниковим зворотом, відокремлюється, якщо воно стоїть після пояснюваного слова»* нормою є *«означення*

відокремлюється», умовами – «виражене дієприкметниковим зворотом» та «стоїть після пояснюваного слова».

Оволодіння пунктуаційним правилом складається з трьох етапів - осмислення, запам'ятовування, застосування.

Для засвоєння знань учнями сьомих класів з теми «Дієприкметник» у підручниках пропонується різний спектр вправ, а також для засвоєння пунктуаційних норм. У різних підручниках запропоновано найрізноманітніші вправи.

Так із підручників для вивчення пунктограм у темі дієприкметника виявлено вправи:

– **Вправа 1.** I. Прочитайте уривок. Дайте йому назву. Зверніть увагу на вживання розділових знаків у реченнях з дієприкметниками.

З далеких південних країн летіли в Україну рівними трикутниками журавлині ключі. Вгорі над головами вершників блакить бездонна. Задумливим зором, наче в тумані, дивляться вони в далечінь, позирають на небо, слухають, як розсипають веселе «курли» журавлі. В лице б'є шовковими хвилями вітер з півдня. Серед рудих, випалених торішнім сонцем, трав ясніють ранні квіти. Звабна далечінь степового шляху манить вершників неіснуючими озерами дзеркальної, грайливої води, пишними садами, весняним рожевим цвітом.

Під'їдеш ближче – немає ні озера, ні садів. А через деякий час знову бачить стомлений безмежною просторінню зір блакить озер і ніжне цвітіння рожевих садів *(За Н. Рибакіом)*.

– **Вправа 2.** Перепишіть. Підкресліть у реченнях члени речення. З'ясуйте місце дієприкметникових зворотів стосовно пояснюваних ними слів. Обґрунтуйте розділові знаки.

1. У рідний край, грозою вмитий, ведуть усі шляхи на світі *(М. Стельмах)*. 2. Цвіте земля, задивлена в свободу *(Л. Костенко)*. 3. Раз добром нагріте серце вік не прохолоне *(Т. Шевченко)*. 4. А думи, в серце перелиті, і після тебе будуть жить *(М. Луків)*.

– **Вправа 3.** Перепишіть, вписуючи на місці крапок дібрані з довідки

дієприкметникові звороти. Дієприкметники поставте в потрібній граматичній формі. Розставте розділові знаки.

1. Рана, ..., загоїться, а біль, ..., не втамується ніколи. 2. Горе, ..., легше для обох. 3. Уста, ..., засвідчують мудрість голови. 4. Помилка, ..., найкорисніша.

– **Вправа 4.** Перепишіть, розставляючи розділові знаки. Дієприкметникові звороти підкресліть як члени речення.

1. Я у степу край Дунаю свою хату маю густим лісом обсажену красним цвітом прикрашену (*Народна творчість*). 2. Тепле й ніжне літо волошками повите посріблене дощами живе в очах у мами (*А. Костецький*). 3. У тиші настояній духом гречаним напахченій визрілим чаром городнім сиджу перед дідом (*П. Перебийніс*). 4. На краєчку поля виросла тополя Шевченком оспівана вітрами обвіяна дощами омиа сонечком пригріта (*Я. Козова*).

Отже, знання про дієприкметники як форму дієслова успішно застосовуються учнями на практиці у тому випадку, коли вони засвоїли суттєві ознаки, що складають сукупність поняття, уміють виявити ці ознаки у частковому явищі, виконуючи у визначеній послідовності розумові операції. Все це забезпечує цілеспрямовану, гармонійну роботу, яка полягає у вивченні певної системи шляхом усвідомлення лексичного та семантичного значення слова, його синтаксичної ролі та стилістичного використання.

Завдяки запропонованим вище вправам учні засвоюють належні відомості про дієприкметник, збагачують словниковий запас дієприкметниками, привчаються використовувати мовні засоби, які найбільшою мірою відповідають меті висловлювання. Для успішної реалізації навчальних завдань у процесі вивчення теми «Дієприкметник» треба запроваджувати активні методи навчання, щоб вони стимулювали позитивну мотивацію до роботи та забезпечували розмовну і мовленнєву активність. Оптимальними з цього погляду виявляються навчально-пізнавальні завдання і вправи таких типів: на формування загального поняття про дієприкметник; на засвоєння форм часу, відмінка, роду та числа дієприкметників; на визначення безособових форм на *-но*, *-то*; вправи на правопис *не* з дієприкметниками; вправи на визначення

та правопис дієприкметникових зворотів.

ЛІТЕРАТУРА

1. Антончук О. М. Практика застосування методу вправ на уроках орфографії в загальноосвітніх школах. *Науковий вісник ВНУ імені Лесі Українки*. Луцьк : ВНУ. Вип. 2. 2008. С. 261–263.
2. Варзацька Л., Кратасюк Л. Інтерактивні методи навчання. *Дивослово*. 2005. № 2. С. 5–6.
3. Грибан Г. В., Кучерук. О. А. Практикум з методики викладання української мови : навчально-методичний посібник. Київ : Кондор, 2013. 160 с.
4. Плющ М. Я. Граматика української мови: у 2 ч. Морфеміка. Словотвір. Морфологія : підручник. Ч. 1. Київ : Вища школа, 2005. 286 с.

УДК 372.881.1

**ВИКОРИСТАННЯ ВІДЕО КОНТЕНТУ КАНАЛУ YOUTUBE ДЛЯ
ПОКРАЩЕННЯ КОМУНІКАТИВНИХ НАВИЧОК СТУДЕНТІВ
ТЕХНІЧНИХ СПЕЦІАЛЬНОСТЕЙ У ВИЩОМУ
НАВЧАЛЬНОМУ ЗАКЛАДІ**

Кузнєцова Г. П.,
старший викладач,
Державний університет
інтелектуальних технологій і зв'язку
м. Одеса, Україна

Анотація: Практичне володіння іноземною мовою та іноземною мовою за професійним спрямуванням є важливим для фахівця у будь-якій сфері життєдіяльності. В статті розглядаються проблеми розвитку комунікативної компетенції студентів технічних спеціальностей ВНЗ. Викладання іноземної мови в технічному ВНЗ також має задовольнити сучасні вимоги, коли іноземна мова поступово змінюється і перетворюється із суто академічної дисципліни на прикладну. Застосування автентичних матеріалів каналу YouTube забезпечує ефективний процес формування комунікативної компетентності, стимулює процес когнітивної діяльності, підвищує навчальну мотивацію і робить процес оволодіння іноземною мовою та іноземною мовою за професійним спрямуванням ефективним.

Ключові слова: комунікативна компетенція, ресурси каналу You Tube, ефективні методи навчання, автентичні матеріали навчання, англійська мова за професійним спрямуванням, візуалізація, навчальна мотивація.

Однією з головних цілей навчання іноземної мови у вищих навчальних закладах є розвиток іншомовної комунікативної компетенції. Під іншомовною комунікативною компетенцією розуміємо сукупність знань, умінь та навичок, що забезпечують ефективність спілкування іноземною мовою, а саме здатність

розуміти мову, чітко говорити, адекватно і спонтанно реагувати на прохання про спілкування, успішно користуватися іноземною мовою у професійній діяльності та для самоосвіти [1, с. 98].

Швидкий розвиток інформаційних технологій та вплив Інтернету, майже трирічний режим роботи в он-лайн форматі, віртуальна проява багатьох сфер життя призвели і до змін в викладанні іноземної мови. Сьогодні практичне володіння іноземною мовою та іноземною мовою за професійним спрямуванням є важливим і вкрай необхідним для фахівця у будь-якої сфері життєдіяльності. Як результат цього процесу змінюються і форми навчання, старі потребують перегляду, а нові – теоретичного осмислення і практичної перевірки. За останній час, наприклад, змінився формат навчання від режиму off-line (безпосередньої роботи з студентами в реальному часі) до on-line (віртуальні заняття), прикладний характер вивчення іноземної мови став більш актуальним. Нагальність оволодіння елементами мови є необхідною для успішної професійної та побутової комунікації сучасної людини, що є частиною міжнародної спільноти. Іноземна мова поступово змінюється і перетворюється із суто академічної дисципліни на прикладну. Викладання іноземної мови в технічному ВНЗ також має задовольнити вищезгадані процеси. В немовних закладах ми стикаємось з проблемою недостатньої кількості практичних аудиторних годин. Це також спонукає викладача шукати ефективні методи навчання. Сьогодні викладач іноземної мови повинен володіти різними методами викладання, приділяти величезну увагу та вивчати різноманітні навчальні матеріали, не обмежуватися традиційними академічними підручниками та методичними і навчальними посібниками. Студенти мають чути автентичну мову адже процес комунікації складається також і з аудіювання, а не тільки мовлення. Досконала добірка матеріалів з урахуванням професійних інтересів, рівня володіння мовою, аналіз вже використаних та пошук ефективних нових форм навчання безперечно сприятимуть гарним результатам в роботі та успіхам у навчанні.

Сьогодні багато викладачів застосовують різноманітні сучасні технічні

засоби навчання англійської мови, серед яких особливу роль, на нашу думку, відіграють автентичні матеріали, зокрема ресурси You Tube каналу. Вражає кількість ресурсів та онлайн-матеріалів на YouTube, які є незліченими. Питання ефективності та доречності використання відеоматеріалів вивчали багато методистів, серед яких були Lewis, Marilyn and He Anping [8, с. 122-136], MacWilliam [10, с. 131-135], Berk [5, с. 1-21], Burt [6, с. 1-11], Champoux [7, с. 240-251] та інші.

Використання автентичних матеріалів навчання забезпечує ефективний процес формування лексичної компетентності, що пов'язан із наявністю контексту, у якому лексика вживається носіями мови.[4, с. 81-85]

Під автентичними відеоматеріалами (АВМ) розуміємо призначені для носіїв мови відеозаписи, що поєднують у собі візуальний та звуковий ряди, містять лінгвістичну та екстралінгвістичну інформацію про різні сфери життя іншомовного суспільства та не є спеціально створеними навчальними матеріалами. Такими автентичними матеріалами може бути телебачення і радіопередачі, художні фільми, мультфільми, журнальні оповідання, брошури, інструкції, телевізійна чи газетна реклама, тексти пісень, тощо. [10, с. 340-344] Саме завдяки своїй автентичності такі матеріали дають можливість отримати правдиву та актуальну інформацію. [4, с. 83] Ефективним засобом навчання іноземній мові АВМ є і з точки зору лінгвістики, адже вони відтворюють основні характеристики процесу усного спілкування, а саме: лексичні та граматичні мовні одиниці, фонетичне та інтонаційне оформлення висловлювань, паралінгвістичні та екстралінгвістичні фактори, темпоральний зв'язок із ситуацією спілкування, контакт із співрозмовником [2, с. 60-63].

Але, слід зазначити, що автентичність таких матеріалів може створювати і низку проблем, таких як невідповідність рівню іншомовної компетентності студентів та вимогам нормативності.

Звернемось до власного досвіду, щоби проілюструвати вище зазначене. Нами було проведено багато занять з використання автентичних відеоматеріалів каналу YouTube для студентів 1-5 курсів спеціальностей

«Кібербезпека», «Інженерія програмного забезпечення» та «Телекомунікації та радіотехніка». Були розроблені завдання для кожного відео (фільму), і надані студентам для опрацювання.

При розробці матеріалів перед нами постало питання необхідності визначення критеріїв та принципів відбору відеоматеріалів каналу YouTube.

Ми вважаємо, що слід зазначити наступні:

- відповідність професійним інтересам та навчальним планам і цілям;
- відповідність рівню іншомовної компетентності студентів;
- актуальність поданої інформації;
- технічну якість запропонованого матеріалу, а також
- морально-етичні критерії. Зрозуміло, що матеріали не мають містити сцени насильства та жорстокості.

Студенти отримували завдання до дому (це було пов'язано зі специфікою проведення занять в форматі он-лайн та деякими технічними проблемами). Вони мали подивитися відео (фільм) та відповісти на запитання щодо певного відеоматеріалу, перекласти нові лексичні одиниці, список яких був також надан в завданні та проілюструвати певну їх кількість в тих реченнях та ситуаціях, де вони вживались у відео, а потім у віртуальному класі відбувалась жвава дискусія, студенти відповідали на запитання, також кожен мав висловити своє відношення до відео (фільму), чи були задоволені переглядом, сподобалось або ні і чому, також як і висловитися щодо проблематики відео (фільму). Слід зазначити, що студенти проявили не аби-який інтерес до завдань. По-перше, їм було цікаво. По-друге, вони дізнались багато нового. По-третє, багато студентів пишалися тим, що вони зрозуміли мову і це, за їх словами, підштовхне їх у подальшому вивченні та оволодінню англійською мовою та англійською за професійним спрямуванням. Згадаємо, навіть, деякі курйозні випадки, коли студенти дякували за те, що зрозуміли певні технічні моменти, які не розуміли до того. Так було у випадку з відео “Algorithms” та “The Joy of Data”. [11, 12] Декілька студентів, передивившись відео, побачили пояснення певних питань за допомогою візуалізації та зрозуміли алгоритмічні принципи, що не вдавалося

зрозуміти на заняттях з вищої математики, а інші - принципи пакетної передачі даних і були дуже вдячні.

Нами також було проведення опитування щодо використання відео на заняттях з англійської фахової мови. Було опитано 90 студентів. 78 респондентів (86,7%) визнали, що їм було цікаво, корисно та пізнавально використання відео YouTube на заняттях, 7 студентів (7,7%) були індіферентні до такого роду завдань, 5 студентам (5,5%) було важко зрозуміти мову і вони витратили багато часу на виконання завдань. Перегляд дуже цікавого матеріалу виявився для них складним і не відповідав їх рівню знання мови. Але для інших студентів ці завдання стали потужною мотивацією для подальшого вивчення іноземної мови. Вони усвідомили на практиці, що їх зусилля не були марними. Залучання відеосюжетів на заняттях «має великий потенціал, оскільки надає можливість студентам опинитися в мовному середовищі як такому, побачити та почути як теоретичний навчальний матеріал втілюється на практиці.» [10] Автентична мова, яка звучить вживу у відеосюжетах є потужним когнітивним стимулом для студентів, оскільки показує як працюють ти чи інші мовні одиниці. Слід зазначити, що при систематичному перегляді фільмів іноземною мовою поступово формується так зване відчуття мови або мовна інтуїція, яка «підказує доречність того чи іншого лінгвістичного патерну у мовленні, сполучуваності певних слів або використання того чи іншого часу, способу дії. Таким чином, студент розвиває навичку розуміти мовну одиницю в контексті її вживання, не звертаючись без зайвої необхідності до словників, а найголовніше, безпосередньо навчається застосовувати дану одиницю у власній практиці спілкування. Відбувається збагачення вокабуляру живою розмовною мовою, засвоєння рекурентних словосполучень та сталих лексичних одиниць (чанків)». [3, с. 342]

В сучасному світі мова змінюється разом с технологіями, академічні підручники, методичні вказівки дуже часто і швидко стають морально застарілими, тому що зміни в сфері технологій відбуваються дуже швидко. Часто буває так, що викладач може почути сміх в аудиторії при читанні тексту

в методичному посібнику, який ще вчора вважався дуже сучасним. Це стосується певних технічних характеристик комп'ютерів, цифрового обладнання або швидкості і умови передачі сигналів. Стають застарілими і терміни, які ще вчора були затребувані, з являються нові, на які маємо звернути увагу та вивчити, щоб в подальшому використовувати у професійній комунікації. І тому використання відео (фільмів) та сюжетів з вищезгаданої тематики є більш доцільним.

Головна перевага полягає в тому, що відео дають вчителям і студентам так звані «потенційні результати навчання» ('potential learning outcomes'). За словами Берка [5, с. 2], найбільш значущі потенційні результати навчання: відео привертають увагу студентів, зосереджують увагу студентів, викликають інтерес до заняття, заряджають або розслаблюють студентів для виконання навчальних вправ, покращують ставлення до навчання, підвищують розуміння, сприяння творчості, стимулювання потоку ідей, забезпечення можливості для свободи самовираження, служать засобом для співпраці, надихають та мотивують студентів, роблять навчання веселим і зменшують тривогу та напругу при вивченні важких тем.[9, с. 30]

Отже, підсумовуючи все вище сказане та керуючись власним практичним досвідом, слід зазначити, що:

- відео залучає студентів до вивчення іноземної мови;
- приносить навколишній світ та поживляє заняття в аудиторії, тому що більшість відео не були створені як навчальний матеріал, а це означає, що усі відео служать справжнім комунікативним цілям у реальному світі;
- відео стимулюють комунікативну активність на заняттях;
- відео є чудовим і дуже цікавим джерелом інформації.

Отже, використання відео надають широкі можливості для активної роботи в процесі формування комунікативних навичок, розвитку навичок аудіювання, стимулює процес когнітивної діяльності, підвищує навчальну мотивацію, сприяє розвитку міжкультурної компетенції і роблять сам процес оволодіння іноземною мовою та іноземною мовою за професійним

спрямуванням привабливим.

СПИСОК ЛІТЕРАТУРИ

1. Бухінська Т. В., Гладкоскок Л. Г., Мельник О. В. Формування іншомовної комунікативної компетентності майбутніх юристів з використанням інтерактивних технологій.//Молодий вчений. 2020. № 1 (77). С. 97-101. <https://doi.org/10.32839/2304-5809/2020-1-77-22>

2. Ляховицький М. В., Сердюков П. І. Основні напрями використання навчальної техніки нового покоління. Методика викладання іноземних мов, 1984. Вип. 13. – С.60-63.

3. Павліщева Я. О. Національний юридичний університет імені Ярослава Мудрого Особливості та ефективність використання відеоресурсів у вивченні іноземної мови. // Молодий вчений, № 6(82) (2020) (Педагогічні науки), С.340-344. <https://doi.org/10.32839/2304-5809/2020-6-82-68>

4. Щебликіна Т.А., Погорелов М.М., Dragica Lukin. Ефективність використання автентичних відеоматеріалів каналу You Tube у навчанні англійській мові //Інновації у вітчизняній освіті: надбання та стратегічні перспективи розвитку, Харків, 2020, С.81-85.

5. Berk, Ronald A. 2009. 'Multimedia teaching with video clips: TV, movies, YouTube, and MTV in the college classroom.' International Journal of Technology in Teaching and Learning, 5(1): 1-21. https://www.researchgate.net/publication/228349436_Multimedia_Teaching_with_Video_Clips_TV_Movies_YouTube_and_mtvU_in_the_College_Classroom

6. Burt, Miriam. 'Using video with adult English language learners.' CAELA. August 1999, P.1-11. <https://eric.ed.gov/?id=ED434539> Дата звернення 19.12.22.

7. Champoux, Joseph E. 1999. 'Film as a teaching resource.' Journal of Management Inquiry, 8(2): 240-251. <http://symptommedia.com/wp-content/uploads/teaching-resource.pdf> Дата звернення 16.12.22.

8. Lewis, Marilyn and He Anping. 2002. 'Video-viewing tasks for language teacher education.' RELC Journal, 33 (1): 122-136.

[https://www.researchgate.net/publication/249768923_Video-](https://www.researchgate.net/publication/249768923_Video-Viewing_Tasks_for_Language_Teacher_Education)

[Viewing_Tasks_for_Language_Teacher_Education](https://www.researchgate.net/publication/249768923_Video-Viewing_Tasks_for_Language_Teacher_Education) Дата звернення 15.12.22.

9. Lialikhova, Dina. The use of video in English language teaching: A case study in a Norwegian lower secondary school. - С. 1-131.

https://www.researchgate.net/publication/303229142_The_use_of_video_in_English_language_teaching_A_case_study_in_a_Norwegian_lower_secondary_school/ Дата звернення 17.12.2022.

10. MacWilliam, Iain. 1986. 'Video and language comprehension.' *ELT Journal*, 40 (2): 131-135.

https://www.jstage.jst.go.jp/article/llaj/26/0/26_KJ00007033346/_pdf Дата звернення 14.12.22

11. <https://www.youtube.com/watch?v=kiFfp-HAu64>

12. <https://www.youtube.com/watch?v=l6oKriR-RjM>

ІНСТИТУЦІЙНИЙ АУДИТ ОЧИМА ВЧИТЕЛЯ

Луначек Вадим Едуардович

д.пед.н, проф.

Харківський національний економічний університет

імені Семена Кузнеця

м. Харків, Україна

Анотація: у роботі розглядаються результати опитування педагогічних працівників Харківської гімназії № 6 «Маріїнська гімназія» Харківської міської ради Харківської області, в процесі якого було з'ясовано їх обізнаність у питаннях інституційного аудиту, якості освіти.

Ключові слова: інституційний аудит, інструментарій вимірювань, педагогічне оцінювання, педагогічні працівники, якість освіти.

Протягом 2022 р. проєктом «Professional Development» (profdevelopment.com.ua) було проведено низку опитувань педагогічних працівників і керівників закладів освіти, що було відображено в оприлюднених у 2022 р. роботах [1–4]. Одним із таких досліджень стало опитування педагогічного колективу КЗ «Харківська гімназія № 6 «Маріїнська гімназія» Харківської міської ради Харківської області» (далі ХГ № 6). В опитуванні взяли участь 45 педагогічних працівників, включаючи керівний склад, що складає 70% списочного складу цього закладу загальної середньої освіти (ЗЗСО) Метою опитування було з'ясування обізнаності педагогічного колективу з питаннями якості освіти та проблематикою інституційного аудиту.

За результатами проведеного опитування було з'ясовано, що на питання щодо визначення терміну «якість освіти» правильно змогли відповісти тільки 77,8% педагогічних працівників, які визначили його як «збалансована відповідність певного освітнього рівня численним потребам, цілям, умовам (особистості, суспільства, держави), затвердженим освітнім нормам і

стандартам», що визначено Законом України «Про освіту» [5]. Значно більша частина респондентів правильно розуміла поняття «моніторинг якості освіти» - 97,8%, як «спеціальну систему збирання, оброблення, зберігання і поширення інформації про стан освіти...», що також визначено нормами вітчизняного освітнього законодавства [5]. Одночасно сутність якості освітньої діяльності грамотно трактують тільки 73,3% респондентів.

Разом із тим подальший аналіз отриманих відповідей свідчить, що серед опитаних респондентів тільки 64,4% розуміли поняття «академічна свобода». Одночасно поняття «академічна доброчесність» є більш знайомим для педагогічних працівників ХГ № 6 – 86,7% з них надали правильну відповідь. Щодо обізнаності в царині академічного плагіату, то цей показник склав 93,3%.

Щодо інших понять, то якщо «освітню програму» правильно визначає 84,4% опитаних, то поняття «індивідуальна освітня траєкторія» – розуміють тільки –77,8% респондентів. Складним для розуміння виявився термін «інклюзивне навчання» – 42, 2% правильних відповідей.

Достатньо обізнаними виявилися педагогічні працівники ХГ № 6 в питаннях інституційного аудиту. 86,7% з них знають, що відповідальною за проведення інституційного аудиту є Державна служба якості освіти; 77,8% розуміють сутність інституційного аудиту; 80% правильно визначили його мету. Однак тільки 55,6% респондентів розуміють, що інституційний аудит проводиться центральним органом виконавчої влади. При цьому 37,8% опитаних вважають, що це робить обласний департамент науки і освіти.

75,6% педагогічних працівників знають коли проводиться позаплановий інституційний аудит. Водночас тільки 64,4% розуміють у якому випадку інституційний аудит у закладі освіти може бути проведений у позаплановому порядку. Абсолютна більшість опитаних – 80% обізнана, що за результатами проведення інституційного аудиту надаються: висновок про якість освітньої діяльності закладу освіти, внутрішню систему забезпечення якості освіти, а також рекомендації щодо вдосконалення діяльності ЗЗСО. Достатньо високим є і відсоток осіб – 84,4%, які знають, що у разі негативних наслідків аудиту не

тільки надаються відповідні рекомендації, а може відбутися зміна керівника закладу освіти, припинення його діяльності чи реорганізація. Недостатніми виявилися знання респондентів щодо проведення повного або часткового самооцінювання освітньої діяльності ЗЗСО – 55,6% правильних відповідей. Щодо проведення комплексного самооцінювання роботи ЗЗСО, то тільки 26,7% педагогічних працівників знали, що воно проводиться за рік до проведення інституційного аудиту. Тільки 66,7% розуміли порядок оприлюднення результатів інституційного аудиту на відповідних сайтах; 55,6% були в курсі, що органи, які проводять інституційний аудит, оприлюднюють результати до 1 квітня відповідного року; 71,1%, респондентів також знали, що плановий інституційний аудит проводиться один раз на 10 років.

Найбільш складними для педагогічних працівників виявилися питання щодо основ теорії педагогічного оцінювання. Тільки 57,8% опитаних розуміли ключові поняття цієї теорії. 35,6% орієнтувалися в шкалах, які використовуються за результатами процесу оцінювання; 28,9% респондентів розумілися щодо основного інструментарію вимірювань.

За результатами проведення наведеного вище опитування фахівцями проекту «Professional Development» було проведено підвищення кваліфікації педагогічного колективу ХГ № 6 за 30-годинним модулем (1 кредит ЄКТС). Детально питання теорії і методології проведення курсів підвищення кваліфікації для ЗЗСО відображено нами в роботі [6].

СПИСОК ЛІТЕРАТУРИ

1. Professional Development (професійний розвиток працівників освіти та інших професійних спільнот) / Режим доступу: <https://www.profdevelopment.com.ua/>

2. Лунячек В.Е. Адаптивне управління процесом диверсифікації освітніх послуг з підвищення кваліфікації педагогічних кадрів на регіональному рівні/ В.Е.Лунячек // Адаптивні процеси в освіті: зб. матер. (тез доповідей) 1-го Міжнар. наук. форуму; [за заг. ред. Г. В. Єльнікової, М. Л. Ростокі; ред. кол.:

Л. О. Ануфрієва, Л. О. Бачієва, З. В. Рябова]. Київ-Харків, 2022, Вип. 1(4), 296 с., с. 115–119

3. Лунячек В.Е. Освітній процес у закладах загальної середньої освіти в період війни / В.Е.Лунячек // Актуальні питання теорії та практики психолого-педагогічної підготовки фахівців в умовах сучасного освітнього простору: матеріали VIII Науково-практичної конференції, присвяченої Дню науки та пам'яті доктора педагогічних наук, професора Павла Андрійовича Ярмоленка. 27 травня 2022 р. Харків: ХДАФК, 2022. 57 с., С.5–6.

4. Luniachek V. Transformation processes in secondary educational institutions at the time of the war (illustrated by the case of Kharkiv, Ukraine) / V.Luniachek, L.Ignatenko // The 9 th International scientific and practical conference “Modern science: innovations and prospects” (May 29-31, 2022) SSPG Publish, Stockholm, Sweden. 2022. 803 p., P.352–356.

5. Про освіту. Закон України від 05.09.2017 р. № 2145-VIII [Електронний ресурс]. – Режим доступу: <https://zakon.rada.gov.ua/laws/show/2145-19#Text>

6. Лунячек В.Е. Підвищення кваліфікації педагогічних працівників на базі ЗЗСО за 30-годинними модулями як один із результатів диверсифікації освітніх послуг В.Е.Лунячек В.Е., Н.П.Рубан // Проблеми інженерно-педагогічної освіти: зб. наук. пр. Випуск 72. – Х.: Українська інженерно-педагогічна академія (УІПА), 2021 – ТОВ «Оберіг», 140 с. стр.48–60.

ФОРМУВАННЯ ІНКЛЮЗИВНОГО ОСВІТНЬОГО СЕРЕДОВИЩА У НУШ

Маринець Надія Василівна
кандидат філософських наук,
доцент кафедри історії та суспільних дисциплін
Закарпатський угорський інститут імені Ференца Ракоці II,
м. Берегово, Україна

Анотація: Розглянуто особливості формування інклюзивного освітнього середовища у НУШ. Визначено поняття інклюзивної освіти, принципи роботи інклюзивного закладу, умови для формування інклюзивного середовища в НУШ.

Ключові слова: інклюзивне освітнє середовище, інклюзивна освіта, НУШ.

Одним із пріоритетів НУШ є формування інклюзивного освітнього середовища. Сьогодні перед освітянами та державою стоїть дуже важливе й відповідальне завдання виховання нового покоління українців, у яких інклюзія стає частиною світогляду, з новим поглядом на «особливе» місце дитини в суспільстві загалом.

У Концепції НУШ [1] зазначається, що у Новій школі пріоритет націлений на інклюзивну освіту. Передбачається створити середовище, в якому учні з особливими потребами зможуть навчатися разом зі своїми однолітками. Ці діти знайомитимуться з індивідуальною програмою розвитку, що включає корекційно-реабілітаційні заходи, психолого-педагогічний супровід та необхідні навчальні засоби.

Перш за все, інклюзивна освіта – це право кожної дитини на якісну освіту та інші послуги за місцем проживання, а також відповідний обов'язок держави. Інклюзивна освіта також пропонує багато переваг усім, хто бере участь у освітньому процесі: дітям, батькам, учителям і суспільству в цілому.

Інклюзивна освіта – це безперервний процес виявлення та подолання перешкод, які стоять на шляху до максимальної участі всіх в освітньому процесі. Інклюзивна освіта має охоплювати всіх учасників навчального процесу, а не лише дітей з особливими потребами.

Необхідними умовами формування інклюзивного середовища в НУШ є подолання соціально-психологічних бар'єрів, впровадження педагогіки партнерства, створення універсального дизайну та інтелектуальних пристосувань у доступному фізичному просторі.

Для формування інклюзивного середовища в НУШ слід розглянути основні принципи роботи інклюзивного закладу. Вони складаються з того, що [2]:

1) усі діти повинні навчатися якомога більше разом, незважаючи на будь-які труднощі чи розбіжності, які можуть існувати між ними;

2) навчальні заклади повинні: визнавати та враховувати різноманітні потреби дітей та адаптуватися до різних стилів та швидкостей навчання; забезпечувати якісну освіту для всіх через відповідні освітні програми, освітні стратегії, використання ресурсів і розвиток партнерства з громадами;

3) діти з особливими освітніми потребами повинні отримувати додаткову підтримку, яка сприяє успішному процесу навчання;

4) інклюзивні заклади формують солідарність, взаємодію, взаємоповагу та розуміння між дітьми з особливими потребами та їхніми однолітками.

Аби створити інклюзивне середовище в НУШ, слід розвивати та запроваджувати такі взаємопов'язані напрями, як [2]: організаційну культуру; освітню політику на рівні закладу (внутрішні нормативні документи); інклюзивну практику.

Інклюзивну практику можна визначити як сукупність підходів і методів, які забезпечують доступ до базової освіти для всіх учнів. Успішна інклюзія дітей з особливими потребами вимагає спільної роботи, щоб гарантувати, що всі учні без винятку відчують себе бажаними, цінними та отримують належну підтримку для розвитку своїх талантів і досягнення своїх цілей. Коли освіта

справді інклюзивна, вона справді приносить користь усім учням, а не лише учням з обмеженими можливостями чи особливими потребами [3].

Інклюзивна освіта передбачає визнання соціальної рівності для всіх дітей і вчителів [2], а саме шляхом:

1) збільшення залученості дітей до освітніх процесів та діяльності поза закладом освіти, зменшуючи при цьому ступінь ізоляції окремих дітей;

2) зміни в політиці, практиці та культурі навчальних закладів для задоволення різноманітних потреб дітей, які навчаються в навчальних закладах;

3) подолання бар'єрів на шляху до якісної освіти та соціалізації для всіх дітей, у тому числі дітей з особливими потребами;

4) аналізу та дослідження напрямків подолання перешкод та покращення доступності навчальних закладів, орієнтованих на конкретних дітей;

5) віра в те, що відмінності між дітьми – це не перешкоди, які потрібно подолати, а ресурси, які сприяють освітньому процесу;

6) визнання права дитини на здобуття освіти в навчальному закладі за місцем її проживання;

7) визнання ролі навчальних закладів у розвитку громад, а також у покращенні навчальних досягнень дітей;

8) розвитку партнерських відносин між навчальними закладами та громадами.

Водночас необхідними умовами для формування інклюзивного середовища в НУШ є [4]:

1) ресурсне забезпечення потреб інтегрованої освіти: нормативно-правове, програмне, інформаційне, матеріально-технічне;

2) подолання соціальних бар'єрів у свідомості педагогів, страху не порозумітися, страху не мати належного досвіду роботи з дітьми з особливими потребами. Крім того, вчителі побоюються можливих проблем зі здоров'ям дітей, реакції учнів і батьків на «новачків у класі», проблем з дисципліною, інтересами, організованістю та згуртованістю класного колективу;

3) універсальний дизайн та інтелектуальна координація (адаптація та

модифікація освітніх програм, навчальних матеріалів, методик) навчальних закладів, спрямованих на особистісно орієнтоване навчання, що дозволяє кожній дитині усвідомлювати та досягати ситуацій успіху, незалежно від її здібностей, коригування та корекції оцінювання навчальної діяльності тощо;

4) реалізація педагогіки партнерства, яка передбачає комунікаційну командну взаємодію з усіма учасниками навчально-виховного процесу для досягнення результату, створення сприятливого соціально-емоційного клімату в класному колективі;

5) створення доступних фізичних просторів, де діти можуть безпечно пересуватися та відчувати себе комфортно (ліфти, пандуси, підйомники, відповідне освітлення, звукозахист тощо).

Доцільно відзначити, що формування інклюзивного освітнього середовища в НУШ є частиною гуманітарної політики країни, яка свідчить про свідому готовність суспільства захищати невід’ємні права людини і сьогодні все частіше входить до навчальних програм в Україні. Впровадження інклюзивної освіти сприяє підвищенню обізнаності та поваги до різноманітності та унікальності кожної дитини, що забезпечує кращу якість освіти для всіх на основі партнерства та толерантності.

Інклюзивне освітнє середовище – це середовище, в якому всі учні, незалежно від освітніх потреб, можуть навчатися ефективніше, розвивати соціальні навички, покращувати навички спілкування та відчувати себе частиною спільноти.

ЛІТЕРАТУРА:

1. Концепція НУШ. URL: <https://mon.gov.ua/storage/app/media/zagalna%20serednya/nova-ukrainska-shkola-compressed.pdf>

2. Горбенко І. Як створити інклюзивне середовище у закладі освіти. URL: <https://d-grand.com/inforaciiny-portal/iak-stvoriti-inkliuzivne-seredovishche-u-zakladi-osviti>

3. Створення інклюзивного освітнього середовища в НУШ: поради для вчителів. URL: <https://b-pro.com.ua/statti/yak-stvoriti-inklyuzivne-osvitne-seredovishhe>

4. Заборчук Н. В. Створення інклюзивного освітнього середовища для забезпечення всебічного розвитку дитини як показник рівня свідомості нації. Педагогіка партнерства як основа розвитку суб'єктів освітньої діяльності в умовах НУШ: Науково-практична конференція, 13.04.2019. URL: <https://conf.zippo.net.ua/?p=204>

ДО ПИТАННЯ ФОРМУВАННЯ НАВИКІВ РОБОТИ ІЗ ДЖЕРЕЛАМИ ПРИ ВИВЧЕННІ СУСПІЛЬНИХ ДИСЦИПЛІН

Марченко Валентина Олексіївна

к.і.н.

Відокремлений структурний підрозділ
«Дніпровський фаховий коледж інженерії та педагогіки
Державного вищого навчального закладу
«Український державний хіміко-технологічний університет»
м. Кам'янське, Україна

Вступ. Вивчення суспільних дисциплін, зокрема історії України, історії української культури та інших, сьогодні важко уявити без застосування різних видів джерел. Працюючи із джерелами, здобувачі вищої освіти мають можливість наблизитися до події, зрозуміти вчинки історичного, державного діяча, відчутти дух епохи, самостійно створити картину минулого. Матеріали документів сприяють засвоєнню найважливіших фактів, понять, закономірностей суспільного розвитку.

Мета роботи: підкреслити важливість опрацювання джерел на заняттях та виділити навички, які формуються у студентів при роботі із ними.

Матеріали та методи. Методика використання історичних джерел при вивченні суспільних дисциплін, наприклад історії, є об'єктом досліджень Пометун О., Степаніщева О., Задорожньої Л., та інших. Так, Задорожна Л. робота із історичними джерелами формує у учнів вміння критично сприймати інтерпретації історичного процесу, давати власне бачення та аргументоване тлумачення крізь призму тієї інформації, яка міститься в документі [3].

Результати та обговорення. Історичне джерело є носієм історичної інформації та відображає той чи інший бік людської діяльності. Носіями такого типу інформації є, наприклад, текстові фонди музеїв, довідкова література, фольклорні твори про минуле, матеріали преси, науково-популярна література, мемуари, спогади, розповіді, листи тощо.

При роботі із джерелами науковці виділяють навчальні функції та

методичні прийоми. Серед них: а) ілюстративно-інформаційна, яка виконується за допомогою цитування, коментованого читання, переказу, тощо; б) пізнавально-розвиваюча – полягає в тому, що учень має вирішити різнорівневі завдання репродуктивного, проблемного та творчого спрямування; в) практично-узагальнююча, що формує навички узагальнення інформації, наприклад, через конспектування, складання таблиць, планів тощо; г) ціннісно-сміслова – діє протягом усього процесу навчання за умов дотримання названих вище принципів історичної науки та історичної освіти [2, с. 14].

Для кращої роботи із джерелами потрібно дотримуватися певного алгоритму. Наприклад, потрібно з'ясувати наступне: хто є автор документу і чому його створив; наскільки автор об'єктивний, не заангажований; для кого був написаний документ; джерело походження інформації; співставлення джерела із аналогічною інформацією, пошуки спільного і відмінного [5, с. 148].

Більшість методистів виділяють важливі вміння, які формуються у учнів старших класів та студентів при роботі з історичними джерелами. На думку Власова В. найважливішими є вміння аналізувати різні дані, документи, джерела; вміння чітко формулювати запитання, формувати змістовні висновки; вміння чітко й переконливо висловлювати свої думки; уміння оцінювати думки інших, виявляти вади, оману в різних позиціях; уміння виділяти прояви упередженості в судженнях [1, с. 7].

Працюючи із джерелами студенти навчаються проявляти власну ініціативу. У них до роботи залучається слухова і зорова пам'ять. Вони навчаються думати, розуміти сутність речей, осмислювати інформацію, тлумачити її та застосовувати для конкретних умов.

Дослідження, проведене Мороз П., Мороз І. щодо аналізу стану використання історичних джерел у навчанні історії в старшій школі вказує, що робота з історичними джерелами надає змогу: 1) «конкретизувати розповідь про історичні події, явища, процеси, історичні постаті, зробити її більш емоційною та цікавою», 2) «показати учням, звідки та як історики отримують

інформацію про конкретні історичні події чи діяльність історичних осіб»; 3) «організувати самостійну роботу учнів, під час якої вони вчаться аналізувати історичні джерела отримувати з них необхідну інформацію»; 4) «до історичних можна розробити чимало пізнавальних, проблемних, практичних, творчих завдань»; 5) «за допомогою альтернативних джерел розкрити різні погляди на ту чи іншу подію, історичного діяча» [4, с. 146].

Висновки. Таким чином, при вивченні суспільних дисциплін існує необхідність працювати з різними джерелами інформації. Студенти розвивають усну мову, вміння аналізувати здобуту інформацію, підбирати аргументи, робити висновки, висловлювати власні думки, бути толерантними до протилежних точок зору, навчатися шукати рішення на помилках подій, що вже сталися.

ВИКОРИСТАНА ЛІТЕРАТУРА:

1. Власов В. Роль підручника у формуванні вмінь працювати з історичним джерелом // Історія в школах України. 2009. № 6. С. 3–9.
2. Задорожна Л. В. Методика використання історичних документів на уроках історії України в загальноосвітній школі: Автореф. дис... канд. пед. наук: 13.00.02; Нац. пед. ун-т ім. М.П.Драгоманова. Київ, 2005. 19 с.
3. Задорожна Л. В. Навчальні функції історичних документів // Педагогіка вищої та середньої школи: зб. наук. праць. Кривий Ріг: КДПУ, 2004. Вип. 7. С.179 – 190.
4. Мороз П., Мороз І. Аналіз стану використання історичних джерел у навчанні історії в старшій школі // Український педагогічний журнал . 2019. № 4 С. 142-153
5. Пометун О. І., Фрейман Г. О. Методика навчання історії в школі. Київ : Генеза, 2005. 328 с.

ГОСУДАРСТВЕННАЯ ПОЛИТИКА ЗАЩИТЫ СЕМЬИ И ДЕТСТВА

Мехралиева Земфира Музаффар

д.ф.п.п, доцент

Бакинский Славянский Университет

г. Баку, Азербайджан

Аннотация: Семья является основой государственности, залогом развития общества. Формирование или сохранение семейных ценностей создают стабильность в обществе. На сегодняшний день идет борьба с влиянием на уклады традиционной модели семьи.

Ключевые слова: семья, политика, модернизация, приоритет, проблема

В жизни каждого человека, общества и государства велико значение семьи. Семья для каждого человека является источником любви и поддержки. Именно в семье закладываются основы нравственности, духовности и патриотизма. Здоровая, крепкая семья — это залог стабильности и процветания любого общества. В семейных отношениях заключена одна из важнейших сторон жизни человека и именно в семье находят свою реализацию его существенные интересы. В то же время и семья влияет на жизнь общества, так как является его базовой ячейкой.

Азербайджан является страной, известной в мире своими богатыми традициями семейной культуры. Уважение к старшим, женщине, матери, забота о детях – одно из самых замечательных качеств нашего народа.

Семейная политика Азербайджанского государства представляет собой систему мер экономического, правового, социального, организационного и информационно-пропагандистского характера. Ее основными принципами являются: защита семьи государством; равноправие граждан в семейных отношениях; равноправие женщин и мужчин в семейных отношениях; единобрачие; свобода и добровольность вступления в брак; свобода расторжения брака под контролем государства; государственная охрана

интересов матери и ребенка; поощрение материнства; защита прав и интересов несовершеннолетних детей и т.д.

Без учета интересов семьи никогда не смогла бы реализоваться государственная политика, направленная на модернизацию Азербайджана и его ускоренное развитие. Президент Азербайджана Ильхам Алиев выдвигает задачу укрепления исконно национальных семейных ценностей, института семьи как приоритетную государственную задачу. В семье, как и во всем обществе, отношения, постоянно изменяются и становятся все более сложными. Но меняется не только семья. Меняется мир, и трансформируются его вечные ценности. Известно, что в западном мире происходит глубочайший кризис семьи. Классическая, традиционная семья отодвигается на второй план. Президент Ильхам Алиев подчеркивает, что «переживаемый сегодня на европейском пространстве кризис – это нравственный кризис. А где же толерантность? Где мультикультурализм? Где добродетель и милосердие?». Поэтому необходима защита азербайджанской семьи от чуждого влияния, неприсущих нам так называемых «ценностей».

Укрепление семьи – это путь к возвеличиванию и усилению государства в целом. Крепкая классическая семья, как мы видим на примере Азербайджана, позитивно влияет на экономическую ситуацию. Так как нормальная семья как основа общества - это гарант роста экономических показателей и государства в целом.

Президент Азербайджана Ильхам Алиев формулирует задачи, в которых определяются приоритеты государственного развития, государственного управления. Для поддержки семьи и семейных ценностей Указом Президента Азербайджана Ильхамом Алиевым создан новый парламентский комитет по делам семьи, женщин и детей. Основным направлением деятельности парламентского комитета по делам семьи, женщин и детей стала разработка предложений по совершенствованию законодательного обеспечения семейной политики, созданию программных документов в сфере защиты прав и интересов семьи и детей. Вполне естественно, что семейная политика, реагируя

на многие факторы (экономическую конъюнктуру, социальные сдвиги, демографическую ситуацию и т.д.), должна претерпевать изменения как в целях и приоритетах, так и методах реализации. Большое влияние на семейную политику оказывает также национальный менталитет, сформированный в процессе исторического развития страны.

Каждый закон, принимаемый Милли Меджлисом, в первую очередь, должен отвечать конституционным правам и свободам человека и гражданина в нашей стране. В Азербайджане создана чёткая законодательная база в области семейной политики. Принципы семейного права закрепляют гуманность и демократизм правовой политики Азербайджанского государства.

Значительная часть законодательных актов, регламентирующих поддержку семьи, женщин и детей, является прямым следствием инкорпорирования международных норм в национальное законодательство.

Азербайджан располагает широким диапазоном средств для сохранения семьи и поддержки ее национальных традиций. В Азербайджанской Республике обеспечивается государственная поддержка семьи, материнства, отцовства и детства, устанавливаются социальные пособия и иные гарантии социальной защиты семьи. Национальные законы и государственная политика, проводимая в области охраны материнства и детства, регулирования семейных отношений, согласуются с международными принципами гендерного равенства и являются ключевыми факторами укрепления традиций азербайджанской семейной культуры.

Современные проблемы семьи имеют разноплановый характер. Поэтому для поддержания института семьи должны быть использованы все ресурсы. Кроме разработки политики, создания правового пространства и укрепления институционального потенциала, необходима информационно-образовательная деятельность. В частности, государственное сотрудничество с общественными объединениями, благотворительными организациями и предпринимателями, механизмы социального партнерства власти, бизнеса и СМИ.

Семья является сложным социальным институтом. В формировании

внутри семейных отношений и отношений между супругами определяется национальной культурой и историческими традициями. Это требует адекватного отражения этих изменений в нормах семейного законодательства, необходимость повышения ценности семьи, уровня духовно-нравственного развития общества, умение противодействовать социальным технологиям, которые разрушают семейные ценности.

Но при регулировании семейных отношений всегда есть риск вторгнуться в сугубо частные вопросы жизни супругов. Поэтому возможности права в области семьи ограничены. Это - та сфера, где обеспечить каждому из супругов реализацию своих возможностей в равной мере правовыми методами наиболее сложно. Совершенствование существующего семейного законодательства в Азербайджане направлено на регулирование отношений в системе "семья - общество – государство".

Совершенствование законодательства – это сложный процесс формирования системы конституционного партнерства власти и общества. Совершенствование законодательства – это анализ правового поля страны, оценка качества существующего законодательства, а также создание системы прогнозирования последствий принимаемых решений и определения степени соответствия законодательной базы основным принципам государственной политики.

В области защиты семьи одновременно действуют несколько министерств, таких как министерство труда и социальной защиты, финансов, министерство здравоохранения, министерство молодежи и спорта, и, конечно же, Комитет по делам семьи, женщин и детей. В данной работе задействованы правительственные структуры различных уровней, от общенациональных до местных, что открывает широкое поле для синергетики и партнерства.

Одним из самых важных аспектов азербайджанской государственной семейной политики выступает обеспечение надлежащей защиты семейных прав. Эта государственная политика обеспечивает совершенствование законодательства. В ее основе лежат три группы принципов:

-приоритетный принцип обеспечения приоритетной защиты прав и интересов несовершеннолетних; принцип приоритета семейного воспитания детей, заботы об их благосостоянии

- взаимный принцип добровольности брачного союза мужчины и женщины; принцип равенства прав супругов в семье; принцип разрешения внутрисемейных вопросов по взаимному согласию; принцип обеспечения защиты прав и интересов нетрудоспособных членов семьи

-ценностный принцип обеспечения качества жизни детей, обеспечение безопасности жизнедеятельности семьи, материнства, отцовства и детства.

Эти принципы законодательства органичны национальным семейным традициям азербайджанского народа. Совершенствование семейного законодательства не ограничивается чисто внешними, формально-организационными изменениями, а предполагает выход Азербайджана на качественно иной уровень правовой культуры и практики.

СПИСОК ЛИТЕРАТУРЫ

1. Гусейнзаде Р., Аллахвердиева Л. Семейная педагогика. Баку, 2016 (на азерб. яз.).
2. Закон Азербайджанской Республики о правах ребенка. Баку, 1998
3. Закон Азербайджанской Республики «Об обеспечении Гендерного (мужчин и женщин) равенства в Азербайджанской Республике» от 10 октября 2006 года. Газета «Азербайджан», Баку. – 2006.- 2 декабря.
4. Конституция Азербайджанской Республики. – Баку: Ганун, 2010
5. Семейный кодекс Азербайджанской Республики от 28 декабря 1999-го года. - Баку, Ганун, 2009.
6. Указ Президента Азербайджанской Республики от 6 февраля 2006-го года «О создании Государственного Комитета по Проблемам Семьи, Женщин и Детей». Газета «Азербайджан», Баку. - 2006. - 7 февраля.

РОЛЬ ГАСАН БЕКА ЗАРДАБИ В РАЗВИТИИ ПРОСВЕЩЕНИЯ ВО ВТОРОЙ ПОЛОВИНЕ XIX ВЕКА В АЗЕРБАЙДЖАНЕ И ПРОГРЕССИВНЫЕ ИДЕИ ПЕРВОЙ АЗЕРБАЙДЖАНСКОЙ ГАЗЕТЫ «ЭКИНЧИ»

Мехралиева Ульвия Бахтияр

д.ф.п.п, доцент

Бакинский Славянский Университет

г. Баку, Азербайджан

Аннотация: В статье рассматривается особая роль видного азербайджанского просветителя и публициста Гасан бека Зардаби в развитии просвещения во второй половине XIX века в Азербайджане, а также показана борьба газеты «Экинчи» против застоя и отсталости, устаревших традиций и религиозных предрассудков.

Ключевые слова: просвещение, газета, журналистика, типография, пресса

Имя Гасан бека Зардаби входит в число личностей, оставивших вечный след в азербайджанской прессе. Гасан беку Зардаби принадлежит особая роль в развитии просвещения во второй половине XIX века. Гасан бек Зардаби стал разработчиком важнейших просветительских проектов в Азербайджане, основателем и редактором первой тюркской (азербайджанской) газеты.

Гасан бек Зардаби вошел в историю как родоначальник тюркской журналистики и печатного дела, организаций «Ниджат», «Нешри-маариф» и т.д. Его по праву называли «отцом мусульман Кавказа». За короткий срок Зардаби смог сплотить вокруг себя смелых и талантливых единомышленников, выступавших за просвещение мусульман, боровшихся за усиление их роли в общественно-политической сфере.

Гасан бек Зардаби, выдающийся просветитель-педагог в истории педагогической мысли, один из организаторов и руководителей первого в

истории народного образования съезда азербайджанских учителей, также вошел в аналог общественно-культурной мысли как постановщик первых спектаклей в истории национального театра Азербайджана. Его роль в истории азербайджанской печати многогранна: основатель, редактор, издатель первой печати на родном языке, автор обстоятельных публицистических статей и оригинальных образцов художественной прозы.

Г. Зардаби был известен как философ, искусствовед-культуролог, слышавшим и ценившим национальную культуру, как видный писатель и педагог, собирал жанры устной литературы, такие как песни, сказки и пословицы, как знаток народного творчества.

Г. Зардаби, окончивший Тифлисскую гимназию в 1860 г., был принят на физико-математический факультет Московского университета. В 1865 году Зардаби, окончивший университет с отличием, решением ученого совета за образцовые нравы и отличные успехи был удостоен ученой степени кандидата естественных наук.

Во время учебы в высшем учебном заведении Г.Зардаби был отобран среди студентов, а после окончания факультета на «отлично» оставлен в университете для научной работы. Однако молодого, перспективного учителя влекла в Азербайджан безграничная любовь к своей родине, родному Азербайджану, желание служить своему народу и нации. Прослужив некоторое время в Тбилиси, Зардаби работал при дворе в Губе, затем приехал в Баку и стал преподавать естествознание в русской гимназии.

Зардаби, тесно связанный с народом в быту и работе, свободное время проводил среди народа, приобщая детей и подростков к науке, культуре, образованию. С помощью его пропаганды за короткое время значительно увеличилось количество учеников, обучающихся в Бакинской гимназии.

Понимая, что существует большая потребность в газете на родном языке, Гасан бек Зардаби обратился к правительству с просьбой напечатать газету. 22 июля 1875 года, после долгих трудов и страданий, ему удалось издать газету «Экинчи» на азербайджанском языке в губернаторской типографии в Баку.

С 22 июля 1875 г. по 29 сентября 1877 г. "Экинчи" выходил два раза в месяц тиражом 300-400 экземпляров. За эти годы вышло 56 номеров газеты. Газета «Экинчи» опубликовала письма Наджафа бека Вазирова из Москвы, Аскера Ага Горани, Ализаде Ширвани из Шамахи, Гейдари из Дербента, стихи и статьи Сейида Азима Ширвани, подписанные Мирзой Фатали Ахундовым под подписью «Вакили-неизвестный народ».

Макет газеты «Экинчи», созданный Гасан бекон Зардаби, в основном основывался на одной идее. Зардаби и ряд просвещенных, демократических издателей, работавших с ним в этой газете, видели отсталость, инертность и вялость Востока при отсутствии реальной свободы. Через эту газету они могли донести до народа свои слова, пусть и косвенно. Конечно, выражение подобных мнений в этой газете, написанной простым, понятным тогда народу языком.

В качестве первого печатного органа «Экинчи» выдвигала новые демократические требования к искусству и литературе в соответствии со своей основной идеей. Великий азербайджанский драматург Наджаф бек Вазиров, наряду со старинными стихами, призывал поэтов писать о современной жизни, пробуждать людей от сна невежества и беспечности, воспитывать их в духе современности. При этом за голос Зардаби проголосовали многие видные и просвещенные люди Азербайджана.

29 сентября 1877 г. «Экинчи» был вынужден прекратить свое издание. Хотя эта газета, ставшая первой ласточкой азербайджанской национальной печати, прожила два года, она сыграла большую роль в воспитании народа в национальном и современном духе. «Экинчи», просветитель и глашатай демократических идей, оказал исключительные услуги в развитии азербайджанской реалистической литературы. «Экинчи» - первый естествоиспытатель мусульманского мира.

«Экинчи» первая азербайджанская газета, которая коснулась вопроса эмансипации и образования женщин. Газета вела борьбу с феодальным отношением к женщине. В ней неоднократно указывалось на пережиток прошлого — обычай похищения девушек, попиравший женское достоинство.

Воскрешая перед читателями печальную картину религиозно-мистической догмы, газета ожесточенно клеймила подобные отвратительные обычаи и явления. В газете «Экинчи» научно обосновывалось и доказывалось о вреде раннего замужества. В газете также отмечалось о полезном участии женщин в общественной жизни, о необходимости женского образования в Азербайджане.

Таким образом, Гасан бек Зардаби и издаваемая им газета «Экинчи» вели борьбу против средневековой отсталости, религиозного фанатизма, невежества, за свободу азербайджанского народа, приобщение его к знаниям, за материальный и духовный прогресс.

СПИСОК ЛИТЕРАТУРЫ

1. Г.Зардаби // Газета «Экинчи»,№4
2. Г.Зардаби //Газета «Экинчи» 1876. № 11.
3. Г.Зардаби // Газета «Экинчи»,1876,№21
4. Г.Зардаби // Газ. «Каспий»,1899,№264.
5. Мамедов М.М. Сабир М.А. и азербайджанская демократическая печать: Автореферат. Баку, 1969

**ПЕРСПЕКТИВНОСТЬ ВНЕДРЕНИЯ ГИПОКСИЧЕСКИХ
ВОЗДЕЙСТВИЙ В ТРЕНИРОВОЧНОМ ПРОЦЕССЕ
ДЗЮДОИСТОВ-ВЕТЕРАНОВ**

Перебейнос Владимир Борисович

PhD, член-корреспондент

Международной академии наук педагогического образования,

Заслуженный деятель науки и техники, шестой ДАН дзюдо,

Спортивная школа Aad van Polanen,

г. Лейден, Нидерланды

Пакулин Сергей Леонидович,

доктор экономических наук, академик УАННП,

шестой ДАН дзюдо,

Феклистова Инесса Сергеевна,

к.э.н., доцент,

Пакулина Анна Сергеевна,

аспирант,

Харьковский национальный университет

строительства и архитектуры,

г. Харьков, Украина

Аннотация: Авторами обосновано, что для оптимизации предсоревновательного тренировочного процесса дзюдоистов-ветеранов целесообразно сочетание интервальной нормобарической гипоксии со специальными тренировочными упражнениями.

Ключевые слова: гипоксическое воздействие, дзюдо, дзюдоист-ветеран, тренировочный процесс, оптимизация.

Современный профессионализм в спорте вызывает множество проблем, одной из которых значительное продолжение спортивной деятельности. Несмотря на установленные факторы снижения физической работоспособности и соревновательной производительности, ученые многих стран пытаются найти средства оптимизации тренировочного процесса для продолжения

соревновательной деятельности спортсменов.

Тренировочный процесс спортсменов по окончании выступлений на высшем уровне предполагает постепенное снижение физических нагрузок, но в то же время осуществляется подготовка к участию в соревнованиях, учитывая непричинение вреда организму [1, с. 278]. В связи с этим физические нагрузки не должны возрастать, поэтому одним из факторов внутренировочного влияния является использование интервальной гипоксической тренировки в предсоревновательной подготовке.

В настоящее время в тренировочном процессе широко применяется воздействия нормобарической гипоксии, являющейся одним из эффективных средств повышения специфической работоспособности.

Повышение эффективности адаптации функциональных систем вследствие чередования гипоксических и нормобарических нагрузок приводит к минимуму вредных эффектов при хронической гипоксии. Значительное повышение адаптационных возможностей организма связано с сохранением биохимического равновесия. Приведенные нами материалы доказывают перспективность внедрения гипоксических воздействий в тренировочном процессе дзюдоистов-ветеранов, определяющих объективные показатели специальной тренированности и поддерживающих длительную спортивную деятельность спортсменов.

Это положение подтверждается в наших исследованиях при оптимизации тренировочного процесса дзюдоистов позитивным влиянием нормобарической интервальной гипоксии. После десятого сеанса главными факторами адаптации к воздействию гипоксии являются минутный объем дыхания (МОД), коэффициент использования кислорода (КИ O_2), общее время обратного дыхания ($T_{2\text{мин}}$).

Установлено, что с повышением возраста спортсменов значительно снижается физическая подготовленность, уровень функционального состояния организма спортсменов, что вызывает особую необходимость усовершенствовать тренировочный процесс для продолжения спортивной

деятельности. Рациональность тренировочного процесса позволяет успешно использовать адаптационные резервы организма, не применяя предельных нагрузок, и при этом сохранять высокоэффективную соревновательную деятельность. Таким образом, несмотря на огромные нагрузки современного дзюдо, острейшую конкуренцию в крупнейших международных соревнованиях, многие спортсмены-ветераны выступают на самом высоком уровне.

Современный уровень развития дзюдо предъявляет высокие требования к уровню физических качеств и функциональных возможностей, осуществляемых в гипоксических условиях. Двигательная деятельность дзюдоистов характеризуется большой вариативностью технических приемов, выполняемых при постоянном изменении ситуации в статическом и динамическом режимах. Непрерывная двигательная деятельность составляет 70-150 с. Она обеспечивается анаэробной производительностью.

Соревновательная деятельность дзюдоистов осуществляется под влиянием сложных (ограниченное количество O_2 при выполнении специальных приемов борьбы) гипоксических сдвигов в организации спортсмена, что требует повышения уровня анаэробной работоспособности. Одним из средств воздействия на кислородно-транспортную систему является применение интервальной гипоксической тренировки (ИГТ).

Формы подготовки спортсменов с использованием дополнительного гипоксического фактора мы разделяем на две группы: естественная гипоксическая тренировка (тренировка в горных условиях) и искусственная гипоксическая тренировка (тренировка на уровне моря с использованием специальных сооружений, оборудования или методических приемов, обеспечивающих наличие дополнительного гипоксического фактора). Именно второму фактору в последние годы уделяется большое внимание. Мы использовали метод обратного дыхания в замкнутом пространстве (мешок Дугласа объемом 20 л).

В исследованиях приняли участие дзюдоисты-ветераны средней весовой

группы (73-78 кг) в возрасте 35-40 лет (18 спортсменов). Уровень подготовленности соответствовал мастеру спорта и мастеру спорта международного класса.

Архитектура нашего исследования предполагала использование методики гипоксической тренировки и метода обратного дыхания в замкнутом пространстве (мешок Дугласа объемом 20 л). Сеанс состоял из 10 серий возвратного дыхания, каждая из которых продолжалась до самостоятельного прекращения дыхания по самочувствию. Воздух, собранный в мешке Дугласа, пропускаться через газовые часы и определялись показатели сердечно-сосудистой и дыхательной систем. Курс гипоксической нормобарической тренировки состоял из 10 сеансов, проводившихся по 10 серий с небольшими перерывами в конце каждого тренировочного занятия.

Второй задачей была круговая тренировка, включающая 10 упражнений, выполнявшихся в максимальном темпе, продолжительностью 15 с. Переход от одного упражнения к другому проходил без отдыха. Круговая тренировка включала следующие упражнения: сгибание и разгибание рук на брусьях; подвороты с амортизированным жгутом; прыжки через скамейку; жим штанги лежа под углом узким хватом (40% максимального веса); приседания (40% максимального веса); жим штанги лежа (40% максимального веса); подъем туловища из положения, сидя на скамейке; подтягивание на перекладине; гиперэкстензия, упражнение для мышц спины; запрыгивание на тумбочку 0,5 метра.

Обобщение изучаемых характеристик оценивалось средней арифметической величиной, стандартным отклонением и среднеарифметической погрешностью. Различия между средними значениями было установлено по t-критерию Стьюдента, оценка статистических гипотез осуществлялась на основании 5%-й значимости. Для статистической обработки данных мы использовали лицензионное приложение Microsoft Excel. Статистический анализ полученных результатов проведен с учетом рекомендаций по использованию таблиц Microsoft Excel для анализа данных.

Для установления роли гипоксической тренировки в повышении анаэробной производительности применялся метод многофакторного регрессионного анализа, позволяющий определить роль каждого фактора в адаптационном механизме, а также в показателях соревновательной деятельности.

При проведении исследований обратного дыхания фиксировалась его длительность в каждой серии. Установлена линейная зависимость между показателями длительности дыхания, увеличение $FeCO_2$ и уменьшение FeO_2 в выдыхаемом воздухе (табл. 1).

Таблица 1

Показатели кислородно-транспортной системы дзюдоистов-ветеранов в ходе гипоксической тренировки (n=18)

Т, мин	$FeCO_2$, %	FeO_2 , %	ДО, л	ЧД, к-во за мин	МОД, л/мин	ЧСС, к-во за мин	КИ O_2 , мл/мин
в начале гипоксической тренировки							
7,30±0,07	5,21±0,01	17,21±0,04	0,62±0,03	19,30±0,08	9,89±0,01	71±0,78	33,72±0,91
5,65±0,03	9,45±0,02	15,12±0,01	0,63±0,07	19,85±0,04	10,97±0,03	71,21±0,17	33,30±0,70
4,12±0,06	6,11±0,03	14,11±0,04	0,60±0,03	18,80±0,04	11,40±0,05	70,05±0,91	31,40±0,04
3,10±0,02	6,30±0,01	13,81±0,01	0,56±0,01	17,20±0,03	12,38±0,07	74,31±1,11	29,71±1,10
2,62±0,01	6,71±0,02	13,85±0,04	0,68±0,08	19,81±0,04	11,55±0,03	82,51±1,03	30,41±0,71
2,20±0,03	7,28±0,02	12,98±0,08	0,62±0,04	20,88±0,07	12,75±0,02	94,53±1,01	29,11±0,91
1,85±0,03	7,48±0,01	11,95±0,08	0,58±0,05	28,31±0,04	13,45±0,05	109,15±1,41	26,61±0,75
1,75±0,03	7,80±0,01	11,25±0,03	0,54±0,07	28,30±0,05	13,68±0,07	115,00±1,121	27,37±0,09
0,70±0,04	7,92±0,02	10,83±0,06	0,55±0,04	29,75±0,07	14,15±0,06	117,55±1,35	26±1,05
после десятого сеанса							
8,71±0,03	1,80±0,01	19,30±0,07	0,72±0,01	12,50±0,90	8,46±0,02	65,50±0,70	39,50±0,40
7,12±0,07	4,00±0,03	17,50±0,10	0,76±0,03	13,30±0,08	9,88±0,03	72,30±0,71	38,30±0,50
6,63±0,02	5,40±0,02	15,50±0,06	0,78±0,02	14,20±0,07	10,90±0,01	73,00±0,60	35,40±0,70
4,51±0,04	6,30±0,01	14,30±0,02	0,75±0,04	15,40±0,09	11,40±0,02	81,70±1,01	33,10±0,60
3,62±0,01	6,50±0,04	14,10±0,01	0,70±0,03	16,00±0,07	11,36±0,90	94,40±1,11	30,70±0,40
2,81±0,02	6,90±0,07	13,80±0,06	0,66±0,01	17,40±0,02	11,38±0,04	99,50±1,05	30,90±0,60
2,60±0,01	7,40±0,02	13,00±0,18	0,63±0,07	18,60±0,08	11,48±0,03	102,70±1,50	29,90±0,70
1,83±0,03	7,60±0,03	12,40±0,05	0,62±0,03	19,30±0,04	12,16±0,02	104,30±1,20	28,50±0,50
1,77±0,02	7,80±0,02	12,30±0,04	0,63±0,03	20,50±0,10	13,40±0,05	106,40±1,01	27,80±0,30
1,71±0,03	8,10±0,04	11,80±0,09	0,63±0,02	21,30±0,07	13,44±0,03	108,50±1,21	27,00±0,70

Условные обозначения: Тмин – длительность обратного дыхания в первом сеансе; ЧД – частота дыхания; ДО – дыхательный объем; ЧСС – частота сердечных сокращений; МОД – минутный объем дыхания; КИ O_2 - коэффициент использования кислорода; $FeCO_2$ – концентрация углекислого газа в выдыхаемом воздухе; FeO_2 – концентрация кислорода в выдыхаемом воздухе.

Анализ результатов гипоксических воздействий свидетельствует о

значительном изменении показателей кислородно-транспортной системы уже после первого сеанса. Общее время дыхания в замкнутом пространстве составило 37,69 мин. Наблюдается улучшение дыхательной функции в связи с повышением гипоксического действия. Это вызвано прежде всего повышением $FeCO_2$ в выдыхаемом воздухе на 28,4% и снижением FeO_2 на 89,4%. Увеличение вентиляции легких (МОД) на 25% произошло за счет увеличения частоты дыхания (ЧД) на 22,8%. Значительно повысилась функция кровоснабжения. Так, ЧСС повысилась на 20,0%, а коэффициент использования кислорода (КВО₂) снизился на 18,8%.

Для определения механизмов адаптации в обеспечении максимальной анаэробной производительности применялся метод регрессионного анализа, определяющий роль каждого фактора в обеспечении гипоксической производительности.

Математические модели регрессионного анализа показывают взаимодействие межсистемных и внутрисистемных связей в регуляции длительности обратного дыхания (1):

$$T_{1\text{мин}} = 3,75 \times \text{ЧД} + 5,87 \times \text{ДО} + 2,19 \times \text{ЧСС} + 2,78 \times \text{МОД} - 1,25 \times \text{КИ} \\ O_2 + 0,93 \times FeCO_2 + 3,05 \times FeO_2, (1)$$

где $T_{1\text{мин}}$ – длительность обратного дыхания в первом сеансе.

Уравнение множественной регрессии определило главным фактором в обеспечении срочной адаптации к условиям гипоксии частоту дыхания, дыхательный объем и частоту сердечных сокращений. Это подтверждает уравнение обратной пошаговой регрессии (2).

$$T_{1\text{мин}} = 7,58 \times \text{ЧД} + 4,57 \times \text{ДО} + 3,75 \times \text{ЧСС}. (2)$$

Таким образом механизм срочной адаптации лимитируется уровнем функциональных возможностей системы дыхания и кровообращения.

В процессе эксперимента после десятой серии обратного дыхания в замкнутом пространстве адаптационные реакции к гипоксическим воздействиям изменились. Уравнение множественной регрессии имеет такой вид взаимосвязи, который обеспечивают факторы (3):

$$T_{2\text{мин}} = 6,32 \times \text{КВО}_2 + 5,48 \times \text{FeO}_2 + 3,12 \times \text{ЧД} + 2,85 \times \text{ХОД} + 2,58 \times \text{ДО} - 2,81 \times \text{ЧСС} + 3,15 \times \text{FeCO}_2, \quad (3)$$

где $T_{2\text{мин}}$ – длительность обратного дыхания в десятом сеансе.

Уравнение множественной регрессии свидетельствует, что в конце десятого сеанса наиболее важное значение в обеспечении гипоксической адаптации имеет коэффициент использования кислорода. Уравнение обратной пошаговой регрессии определяет три основных фактора в обеспечении длительности обратного дыхания в замкнутом пространстве (4):

$$T_{2\text{мин}} = 5,72 \times \text{КВО}_2 + 4,37 \times \text{ХОД} + 3,74 \times \text{FeO}_2. \quad (4)$$

Нормобарическая гипоксическая тренировка спортсменов-дзюдоистов продолжалась 10 сеансов, каждый из которых составлял 10 серий. Представленные материалы исследований после десяти сеансов (вторая часть табл. 1) свидетельствуют о значительном увеличении длительности обратного дыхания в каждой серии.

Анализ результатов исследования после десятого сеанса нормобарической гипоксии свидетельствует о значительных изменениях длительности обратного дыхания дзюдоистов и функциональной активности кислородно-транспортной системы. Так, длительность обратного дыхания в замкнутом пространстве составила 44,01 мин, что на 12,8% больше, чем в первом сеансе ($p < 0,01$). В этом механизме адаптации наблюдается значительное изменение функций кислородно-транспортной системы. Так, показатель FeCO_2 снизился в десятой серии в конце сеанса на 28,2%, а показатель FeO_2 повысился на 35,4%. Поэтому наблюдается снижение дыхательного объема на 12,5%, но увеличивается частота дыхания на 52,3%, что способствовало повышению МОД на 61,5%. ЧСС в десятой серии снизилась по сравнению с исходными данными на 10,4%, а КИ O_2 по сравнению с первым сеансом увеличился после десятого сеанса на 27,3%. Таким образом, проведенные десять сеансов обратного дыхания способствовало снижению FeCO_2 , что вызвало повышение МОД за счет повышения частоты дыхания и за счет увеличения коэффициента использования кислорода.

После десятого сеанса обратного дыхания в замкнутом пространстве адаптационные реакции на гипоксию значительно изменились. Уравнение множественной регрессии показывает такой вид взаимосвязи, который обеспечивают следующие факторы (5):

$$T_{2\text{мин}} = 6,32 \times \text{КВО}_2 + 5,48 \times \text{FeO}_2 + 3,12 \times \text{ЧД} + 2,58 \times \text{ДО} - 2,81 \times \text{ЧСС} - 1,25 \times \text{ХОД} + 1,15 \times \text{FeCO}_2. \quad (5)$$

Посредством уравнения обратной пошаговой регрессии определены два наиболее важных фактора в обеспечении длительности обратного дыхания (6):

$$T_{2\text{хв}} = 5,72 \times \text{КВО}_2 + 4,37 \times \text{FeO}_2. \quad (6)$$

Сравнивая показатели на начало и на конец исследования, нами выявлена достоверная разница во всех измерениях за счет внедрения гипоксического воздействия на организм дзюдоистов-ветеранов ($p < 0,05 - 0,001$) (табл. 2).

Таблица 2

Сравнение показателей кислородно-транспортной системы дзюдоистов-ветеранов 35-40 лет до и после десяти гипоксических сеансов тренировки (n=18)

Показатель	На начало	На конец	t	P
T, мин	1,60±0,04	1,71±0,03	2,20	<0,05
FeCO ₂ , %	7,92±0,02	8,10±0,04	4,00	<0,001
FeO ₂ , %	10,83±0,06	11,20±0,09	3,36	<0,01
ДО, л	0,55±0,04	0,68±0,02	2,89	<0,01
ЧД, к-во за мин.	29,75±0,27	23,30±0,27	5,74	<0,001
МОД, л/мин	14,15±0,24	13,44±0,23	2,15	<0,05
ЧСС, к-во за мин.	117,55±1,35	108,50±1,21	5,00	<0,001
КИ O ₂ , мл/мин	26,0±0,35	27,0±0,32	2,13	<0,05

Проблема оптимизации подготовки дзюдоистов в возрасте 35-40 лет на этапе постепенного снижения спортивных достижений характеризуется тем, что проявление физических качеств в соревновательной деятельности усугубляется гипоксическими влияниями. Физические качества улучшают овладение сложнокоординационными техническими элементами, обеспечивающими способность спортсменов к проявлению специфических двигательных функций: статического и динамического равновесия; точности движений (захватов, бросков); перестройки двигательной деятельности и согласованности движений.

Для исследования проявления физических качеств под влиянием ИГТ нами применялись общеподготовительные и специальные упражнения у 18 дзюдоистов, занимавшихся 3 раза в неделю и участвовавших в соревнованиях, соответствующих этапу постепенного снижения спортивных результатов. Результаты исследования представлены в табл. 3.

Таблица 3

Показатели физической подготовленности дзюдоистов 35-40 лет до и после гипоксического воздействия (n=18)

Тести	На начало исследования	На конец исследования	p	t
	$\bar{X}_1 \pm m_1$	$\bar{X}_2 \pm m_2$		
1 Тест Купера, м	2621,17±18,16	2688,23±19,34	2,53	<0,05
2 Бег на 30 м с высокого старта, с	4,59±0,08	4,45±0,07	1,27	>0,05
3 Прыжок в длину с места, см.	234,21±1,11	2414,0±1,71	2,88	<0,05
4 Прыжок в высоту с места, см	36,87±0,49	3812,92±0,46	2,08	>0,05
5 Пятикратный скачек с места, м	12,31±0,14	12,77±0,11	2,56	<0,05
6 Челночный бег 4×10 м, с	11,18±0,25	10,38±0,27	2,19	<0,05
7 Бег на 200 м, с	32,17±0,28	30,57±0,48	2,88	<0,05
8 Подтягивание на перекладине, кол-во раз	16,68±0,37	18,16±0,38	2,79	<0,05
9 Время выполнения 10 подтягиваний на перекладине, с	12,43±0,26	11,41±0,27	2,72	<0,05
10 Время выполнения 18 бросков, с	42,19±0,36	41,12±0,32	2,23	<0,05
11 Серия бросков, кол-во раз	4,12±0,13	4,48±0,17	2,12	<0,05

Представленные материалы исследования свидетельствуют о том, что гипоксическое влияние способствует повышению уровня физической подготовленности дзюдоистов. Особенно это касается разных видов выносливости. Так, показатель теста Купера повысился ($t=2,53$; $p<0,05$), чему способствовало повышение общей продолжительности дыхания в замкнутом пространстве и установление достоверной корреляционной связи между ними ($r=0,674$; $p<0,05$). Нормобарическая гипоксическая тренировка вызвала достоверные изменения всех показателей. Однако необходимо отметить прежде всего изменения показателей с проявлением скоростно-силовых качеств. Результаты бега на 200 м и челночного бега 4×10 м существенно улучшились ($t=2,88$ и $2,19$; $p<0,05$ соответственно), также достоверно повысились результаты прыжков в длину ($t=2,88$; $p<0,05$) и высоту с места ($t=2,08$; $p<0,05$), 5-кратного скачка ($t=2,56$; $p<0,05$).

Одним из важных показателей соревновательной деятельности является количество оцененных специальных приемов (подхват, броски, зацепы,

перевороты). После воздействия десяти сеансов обратного дыхания в замкнутом пространстве и проведения круговой тренировки количество специальных приемов увеличилось на 29,5% ($p < 0,001$).

Дзюдоисты экспериментальной группы принимали участие в чемпионате страны среди ветеранов, во время которых были сделаны сравнения ТТД со спортсменами контрольной группы, которые осуществляли подготовку по традиционной системе, учитывая одинаковое количество тренировок в неделю (4 тренировки) продолжительностью 90 мин. течение предсоревновательного этапа подготовки. Интервал атак в экспериментальной группе уменьшился на 1,6 с, а в контрольной – на 0,2 с ($t=3,46$; $p < 0,01$). Количество реальных атак в единицу времени в большей степени получено в экспериментальной группе ($t=2,78$; $p < 0,05$) так же, как и эффективность атак ($t=4,05$; $p < 0,001$) и количество вариантов ТТД в стойке ($t=2,31$; $p < 0,05$). При этом процент досрочных побед в поединке повысился в больших случаях. Полученные результаты свидетельствуют о положительном влиянии экспериментальной методики на количественные и качественные показатели, в конечном счете влияющие на спортивный результат.

Проведенные исследования в определении оптимизации тренировочного процесса спортсменов-дзюдоистов на этапе постепенного снижения спортивных достижений с использованием гипоксического воздействия подтвердили нашу гипотезу о том, что гипоксическая нормобарическая тренировка способствует повышению специальной работоспособности и уровня спортивной деятельности и не вызывает чрезмерных напряжений кислородно-транспортной системы.

Для оптимизации предсоревновательного тренировочного процесса целесообразно сочетание интервальной нормобарической гипоксии со специальными тренировочными упражнениями, что способствует повышению соревновательной подготовки дзюдоистов-ветеранов.

СПИСОК ЛИТЕРАТУРЫ

1. Pakulin S. L., Perebeynos V. B., Feklistova I. S., Pakulina H. S. (2022) *Izmenenie urovnya proyavleniya fizicheskix kachestv i antropometricheskix pokazatelej dzyudoistov-veteranov* [Change in the level of manifestation of physical qualities and anthropometric indicators of veteran judokas]. Proceedings of the *Progressive research in the modern world. Abstracts of the 2nd International scientific and practical conference (USA, Boston, November 2–4, 2022)*. Boston: BoScience Publisher, pp. 274–284.

**ТРЕНІНГ ЯК ЗАСІБ ПІДВИЩЕННЯ МОТИВАЦІЇ ДО САМОРЕГУЛЯЦІЇ
НАВЧАННЯ МАЙБУТНІХ УЧИТЕЛІВ ІНОЗЕМНОЇ МОВИ**

Стрижак Юлія

аспірантка Полтавського національного
педагогічного університету імені В. Г. Короленка

Гриньова Марина

доктор педагогічних наук, професор,
ректор Полтавського національного
педагогічного університету імені В. Г. Короленка

Анотація. У дослідженні схарактеризовано сутність розвитку у майбутніх вчителів іноземної мови позитивної мотивації до саморегуляції навчання засобами тренінгів, проаналізовано структуру, стадії та переваги тренінгу як активної форми навчання.

З'ясовано, що глобальні зміни, що відбуваються в суспільстві, потребують істотних змін у системі освіти, перегляду принципів її організації, форм і методів навчально-виховного процесу, зокрема розробки і впровадження сучасних освітніх технологій навчання.

Ключові слова: саморегуляція навчання; мотивація; навчальний процес, професійна діяльність, уміння та навички.

Постановка проблеми в загальному вигляді. Вища педагогічна освіта перебуває сьогодні у стані організаційного та змістовного реформування. Сьогоднішні умови суспільного розвитку вимагають активного впровадження інноваційних технологій навчання, переосмислення усталених стереотипів щодо прийомів, засобів та методів у галузі освіти. У сучасному вимогливому та швидкозмінному соціально-економічному середовищі вчитель іноземної мови має постійно підвищувати рівень знань, його педагогічний успіх залежить від результативності запровадження інноваційних технологій навчання, що ґрунтуються на нових методологічних засадах, сучасних дидактичних

принципах та психолого-педагогічних теоріях, які розвивають діяльнісний підхід до навчання.

Аналіз основних досліджень і публікацій. Проблемою підготовки майбутніх учителів іноземної мови займалось чимало вітчизняних і зарубіжних науковців. Зокрема, розвитку теорії і практики іншомовної освіти та підготовки майбутніх учителів іноземних мов присвячено наукові розвідки В. Андрієвської, В. Аракіна, Б. Беляєва, С. Ніколаєвої, Є. Пасова, С. Камінські (S. Kaminsky), Д. Подел (D. Podell). І. Зимня займалась вивченням психології навчання іноземних мов у школі. Сучасні технології професійної підготовки вчителя іноземної мови досліджували В. Кузовлєв, В. Карташова, Е. Пасов, І. Москальова та інші.

Окремі аспекти саморегуляції вчителя висвітлено також у працях, присвячених питанням його професійного самовиховання і формування педагогічної майстерності. В них саморегуляція розглядається як компонент

внутрішньої педагогічної техніки вчителя – В. Абрам'янов, М.Верба, О. Горська, С. Єлканов, І. Зязюн, Ю. Львова, Н. Тарасевич, Ю. Турчанінова.

Мета статті – шляхом аналізу теоретичних джерел із проблеми дослідження розкрити сутність тренінгу як засобу підвищення мотивації до саморегуляції навчання майбутніх вчителів іноземних мов.

Виклад основного матеріалу. Ефективність функціонування системи освіти та зростання соціальних вимог до навчальних закладів має потребу у висококваліфікованих спеціалістах, які здатні творчо підходити до організації навчально-виховного процесу та досягати високих якісних результатів. Підвищення якості професійної підготовки обумовлене можливістю мобільного реагування освітнього процесу на потреби суспільства та особистості.

Психологічні дослідження свідчать про те, що мотивація є важливим чинником, що значною мірою впливає на продуктивність мисленнєвої діяльності. І.О. Зимня відзначає, що мотивація є «пусковим механізмом» будь-якої діяльності: праці, спілкування чи пізнання [3, с. 240].

Формування позитивної мотивації до саморегуляції навчання без

перебільшення можна назвати однією з центральних проблем сучасного освітнього середовища, справою суспільної важливості. Її актуальність зумовлена оновленням змісту навчання, постановкою завдань формування в студентів прийомів самостійного придбання знань і пізнавальних інтересів, здійснення в єдності патріотичного, трудового, морального виховання підлітків, формування в них активної життєвої позиції. В даний час проблема підготовки висококваліфікованих фахівців набуває все більшого значення. Сучасне суспільство висуває випускнику ЗВО високі вимоги, серед яких важливе місце займають професіоналізм, соціальна активність і творчий підхід до виконання робочих завдань. Процес вдосконалення підготовки майбутніх вчителів іноземної мови в умовах сучасної освіти досить складний та обумовлений декількома важливими факторами. Один із них – адекватність мотивації до саморегуляції навчальної діяльності студентів цілям і завданням освітньої системи у ЗВО. Питання формування мотивів до навчання саморегуляції, що є невід'ємним елементом у майбутньому професійному розвитку, є актуальним тому, що сучасні студенти поступово втрачають стимул до навчальної діяльності. Перед навчальним закладом стоїть завдання по формуванню і розвитку у студентів позитивної мотивації до саморегуляції навчальної діяльності. Провідною мотивацією для студента повинно виступати бажання вчитися заради досягнення не тільки академічної мети, а й для професійного росту. Тому для успішного навчання, що спрямовуватиме діяльність студентів, вони повинні хотіти активно брати участь в процесі навчання, що можливо при створенні системи стимулів до активного включення у самостійну навчальну діяльність [2, с. 87].

Актуальною на сьогодні залишається проблема невідповідності академічного навчання майбутніх фахівців у сучасних вишах на їхню подальшу практичну діяльність. Затеоретизоване навчання формує лише абстрактне уявлення майбутнього фахівця про професійну діяльність. Перед викладачами вітчизняних вишів стоїть завдання впровадження таких форм і методів навчання, які б ставили за мету активізацію творчого потенціалу студента та

стимулювали б його бажання вчитися. Як свідчить практика освітньої діяльності, саме інноваційні форми навчання стимулюють до отримання знань і розвивають інтелектуальний потенціал студентів. Серед інноваційних форм навчання особливої уваги, на нашу думку, заслуговує тренінг. Тренінг як форма навчання має суттєві переваги над іншими формами навчання і вимагає від фахівців не тільки знань, а й уміння застосовувати свої знання у практичній діяльності, що постійно змінюється. Під тренінговими формами навчання розуміють створення системи фахових тренінгів, які проводяться поряд із традиційними формами професійної підготовки. Нині серед інновацій сучасної вищої школи зростає популярність використання тренінгових технологій. Експериментальне використання тренінгових технологій з метою фахової підготовки й професійного самовдосконалення викладено в працях Л. Козлової, Г. Кошонько, Л. Мітіної, В. Павловського, Т. Цюман.

На думку Л. Шепелевої, "тренінг – це інтенсивні короткотривалі навчальні заняття, спрямовані на створення, розвиток і систематизацію певних навичок, необхідних для виконання конкретних особистісних, навчальних або професійних завдань, у поєднанні з посиленням мотивації особистості стосовно вдосконалення роботи" [1, с. 127]. Поняття "тренінгові технології" розглядається в педагогічній площині як здобуття та засвоєння знань, формування і розвиток умінь, навичок, важливих якостей, ціннісних орієнтацій, компетентностей тощо. Це створює підґрунтя вважати тренінг педагогічною технологією навчання (оскільки тренінг відповідає всім основним ознакам технології й охоплює у своїй структурі велику кількість окремих форм і методів). Значущість тренінгів для вишівської освіти виявляється в тому, що вони дають можливість інтенсифікувати процес фахової підготовки, зробити його більш результативним за рахунок повної відповідності принципам особистісно орієнтованого навчання.

На сьогодні тренінг є незамінним елементом системи навчання, який передбачає розвиток професійних навичок, креативного мислення й інтелектуальних здібностей особистості, зокрема розвиток професійного

мислення й мовлення студентів. Тренінгове навчання має істотні відмінності порівняно з традиційними формами навчання. Традиційне навчання за своєю суттю є формою передавання інформації та засвоєння знань. Натомість тренінг — це цікавий процес пізнання себе та інших; спілкування; ефективна форма опанування знань; інструмент для формування умінь і навичок; форма розширення досвіду.

Ю. Швалб вважає, що тренінги, спрямовані на формування і розвиток особистої і професійної компетенції, повинні стати одним із провідних засобів професійного навчання. На нашу думку, тренінги мають велику перспективу застосування в процесі українськомовного й лінгвометодичного навчання майбутніх учителів іноземної мови.

Серед переваг, які має тренінг як активна форма навчання, можна визначити такі:

- тренінг побудований (повністю чи частково) на моделюванні ситуацій професійної діяльності учасників тренінгу та спрямований на формування умінь і навичок, необхідних у практичній роботі;
- тренінги передбачають виконання індивідуальних і групових практичних занять, проведення рольових ігор;
- тренінг дає можливість студентам систематизувати набутий досвід, усвідомити рівень власної професійної компетентності, окреслити шляхи особистісного фахового саморозвитку;
- тренінг сприяє встановленню демократичного стилю спілкування, забезпечує суб'єкт-суб'єктний процес навчальної діяльності;
- тренінг формує у студентів практичні навички до виконання індивідуальних завдань і публічної презентації результатів своєї роботи, навчає ефективно працювати в команді;
- тренінг розвиває лідерські якості, ініціює активність студентів [5, с. 18].

У ході практичних занять з методики викладання іноземної мови пропонується впроваджувати тренінгові вправи, модифіковані тренінги та тренінги зокрема для найкращого розуміння, закріплення, самоаналізу знань.

Протягом вивчення курсу методики викладання іноземної мови завдання тренінгу полягає в розвитку адекватного розуміння власної індивідуальності; здійсненні корекції самооцінки „Я – майбутній вчитель”; підвищенні позитивного самосприйняття; заглибленні в усвідомлення життєвих планів і визначенні в них місця професійних цілей, формуванні плану індивідуально-професійного самовдосконалення та саморегулювання; актуалізації прагнення до професійного саморозвитку у педагогічній діяльності вчителя загальноосвітньої школи; розвитку цілепокладання і самоорганізації. Структура кожного тренінгу складається із взаємного привітання всіх членів групи; оголошення теми тренінгу; основної частини (діагностичні вправи, спеціальні вправи, рольові ігри, групові дискусії, творчі завдання); заключної частини (індивідуальний самозвіт реципієнта, груповий аналіз тренінгу).

Структурно тренінг може включати такі стадії (фази):

- 1) актуалізація особистого досвіду студента;
- 2) визначення обмежень у наявних знаннях для вирішення певного навчального завдання;
- 3) колективний пошук способів дій у невизначеній ситуації;
- 4) апробація знайдених способів дій та їх демонстрація;
- 5) колективний аналіз запропонованих способів дій і формування базових понять;
- 6) закріплення ефективних способів дій та їх узагальнення;
- 7) рефлексія щодо власних способів дій та готовності до професійної практики [4, с. 2].

Ґрунтуючись на проведенні теоретичного та практичного аналізу можна зробити висновки, що правильно організований тренінг розвиває гнучкість, оригінальність мислення, толерантність, здатність вирішувати проблемні завдання та ситуації; сприяє усуненню мовних помилок і недоліків у мовленні студентів, збагачує їхній активний словник науковою і професійною термінологією, а також формує креативне мислення майбутнього вчителя іноземної мови.

Враховуючи вищезазначене нова стратегія педагогічного керівництва з боку викладачів полягає у створенні таких ситуацій, які б сприяли максимальному розкриттю можливостей індивідуального зростання студента, стимулювали його внутрішні сили до професійного саморозвитку та саморегуляції навчання. Тренінг цілепокладання створює умови, за яких кожна людина у самому собі та у інших бачить індивідуальність, поважає особисту гідність та гідність інших.

СПИСОК ВИКОРИСТАНОЇ ЛІТЕРАТУРИ

1. Гальцева Т.О. Тренінг як технологія підвищення навчальної самоефективності студентів. Науковий вісник Херсонського державного університету. 2016. Вип.1. Том 1. С.124 – 129
URL: <http://pj.journal.kspu.edu/index.php/pj/article/view/655/613>
2. Гриньова М. В. Саморегуляція : навч.- метод. посіб. Полтава : АСМІ, 2012. 294 с.
3. Гринців М. Саморегуляція як компонент професійної підготовки майбутнього фахівця . Актуальні питання гуманітарних наук. 2013. Вип.4. С. 238-245.
4. Мірошник С. І. Навчальний тренінг як оптимальна форма організації навчання педагогічних працівників в умовах післядипломної педагогічної освіти. Електронне наукове видання «Народна освіта». 2020 URL: <https://repository.kristti.com.ua/handle/eiraise/269>
5. Швалб Ю. М. Задачний підхід к построению учебного тренинга в вузе. Психологічні тренінгові технології у правоохоронній діяльності: науково-методичні та логанізаційно-практичні проблеми впровадження і використання, перспективи розвитку : матер.міжнар.наук.-прак.конф. Донецьк. 2005. ДЮІ МВС при ДонНУ. Ч.2. С. 15-24.

УДК 3781.13:17.022.1

**ЗДОРОВ'ЯЗБЕРІГАЮЧА КОМПЕТЕНТНІСТЬ МАЙБУТНЬОГО
ВЧИТЕЛЯ ФІЗИЧНОЇ КУЛЬТУРИ ТА ЦІЛІСНІСТЬ ЗДОРОВ'Я ЯК
СКЛАДНА ФІЗІОЛОГІЧНА КАТЕГОРІЯ**

Федь Ігор Анатольович

д.ф.н, професор

Поздняков Олексій Сергійович

Студент

Донбаський Державний педагогічний університет

м. Слов'янськ, Україна

Анотація. Багаторічні дослідження теоретичних питань формування у студентів факультету фізичного виховання відповідального ставлення до здоров'я передбачає з'ясування вікових особливостей особистості даного віку та специфіки формування цього ставлення у студентської молоді під часотримання освіти. Культура здоров'я є невід'ємною частиною загальної культури освіченої людини.

Сьогодні студент, який не знає нічого про своє здоров'я та про те, як його підтримувати, можна вважати малокультурною. У такий же спосіб можуть оцінюватися сімейні умови освіти. Вони залежать від складу родини, рівня освіти та педагогічної культури батьків, їх спрямованості на виховання своїх дітей, контакту з освітнім закладом.

Умови дозвільної діяльності визначаються обсягом можливостей повноцінного та змістовного використання вільного часу. Вони залежать від ефективності роботи культурно-просвітніх, спортивних установ, транспорту тощо в місцях проживання студентів освітнього закладу.

Ключові слова: компетентність, здоров'я, фізіологія, психіка, фізичний та психічний розвиток, активність, життєдіяльність, студент фізичного виховання.

Постановка проблеми у загальному вигляді та її зв'язок з важливим науковими чи практичними завданнями. Здоров'я - комплексний показник стану організму, який залежить від багатьох показників - стану середовища, умов життя, праці, соціального положення людини. Вивчає показники здоров'я *валеологія* - наука про здоров'я людини, як про об'єктивний стан і суб'єктивне почуття духовного, фізичного, психічного, репродуктивного і соціального комфорту на різноманітних рівнях екосистеми, вікових стадій і умов, що багато в чому збігається з визначення здоров'я Всесвітньою організацією охорони здоров'я. Таке трактування важливе тим, що воно показує тісні зв'язки здоров'я людини від якісного стану навколишнього середовища. До головних *чинників здоров'я*, або його ознак слід віднести: 1. *Рівень освіченості* - виховання, навчання, розвиток людини; 2. *Рівень свідомості* - вікового, групового, фахового, національного; 3. *Рівень культури* - почуттів, поведження, культури особистості, соціальної і санітарної; 4. *Життєва позиція* і спосіб життя особи - творча активність і розумний спосіб життя (нормальний, безпечний і здоровий), включаючи харчування - раціональне, збалансоване, безпечне та творчу діяльність - фізичну, розумову, комплексну; 5. *Комплексна безпека* - екологічна, соціально-економічна, військово-політична; 6. *Адаптаційні (тобто пристосувальні) можливості* людини до інформаційних, психічних, фізичних, хімічних і комплексних впливів. Ці можливості залежать від рівня імунітету, інтелекту людини, індивідуальних особливостей біохімічних реакцій в організмі, його генетичної стійкості.

Перша й найважливіша потреба людини, що визначає здатність його до праці й особистості, що забезпечує гармонійний розвиток, це здоров'я. Воно є найважливішою передумовою до пізнання навколишнього світу, до самоствердження й щастя людини. Активне довге життя – це важливий додаток людського фактора.

У понятті «здоров'я» відображається одна з фундаментальних характеристик існування людства, загальносупільна та індивідуальна цінність людини, форма її існування. Тому стан здоров'я населення й особливо молоді є

важливим показником благополуччя суспільства та запорукою його подальшого успішного розвитку та процвітання [4].

Аналіз останніх досліджень і публікацій, в яких започатковано розв'язання даної проблеми і на які спирається автор, виділення невирішених раніше частин загальної проблеми. Студентський вік є найбільш відповідальним з точки зору соціальної адаптації, соціальної й соціально-психологічної зрілості особистості, а також з точки зору виховання її професійно-особистісних якостей [3]. У світлі цього студент як людина юнацького віку і як особистість може характеризуватися з трьох сторін:

- з психологічної, котра являє собою єдність психологічних процесів, станів і властивостей особистості. Причому головне в психологічному плані - це психічні властивості (спрямованість, темперамент, характер, здібності), від яких залежить протікання психічних процесів, виникнення психічних станів, прояв психічних утворень;

- з соціальної, в якій втілюються суспільні відносини, якості, породжувані належністю студента до визначеної соціальної групи, національності тощо;

- з біологічної, котра включає тип вищої нервової діяльності, створення аналізаторів, безумовні рефлекси, інстинкти, фізичну силу, статуру, риси обличчя, колір шкіри, очей, зріст тощо. Ця сторона, в основному,

визначена спадковістю та природженими задатками, але у відомих межах змінюється під впливом умов життя [2]. Вивчення цих сторін дозволяє проаналізувати якості й можливості студента факультету фізичного виховання, його вікові та особистісні особливості. У руслі цього важливо відзначити, що студентський вік характеризується досягненням найвищих, «пікових» результатів, що базуються на всіх попередніх процесах біологічного, психологічного й соціального розвитку людини.

Як свідчить аналіз наукової літератури, питання здоров'я традиційно знаходились в центрі уваги прогресивних представників людства. Причому їхні уявлення про цей феномен були тісно пов'язані із самим розумінням людини як унікальної біологічної й соціальної істоти. У цьому контексті Е. Фромм

писав, що здоров'я є необхідною умовою, щоб бути.

Як свідчить аналіз наукової літератури, вченими зроблено безліч спроб дати авторське визначення поняттю «здоров'я». Наприклад, П. І. Калью було виокремлено 79 визначень здоров'я людини, сформульованих представниками різних наукових галузей у різний час і в різних країнах світу.

Наведемо деякі визначення науковців щодо визначення зазначеного поняття:

- здоров'я – це кількість (резерви) енергетичного, пластичного і регуляторного забезпечення фізіологічних функцій (Г. Апанасенко [5], Г. Царегородцев та інші);

- здоров'я – це відповідність віку фізичного, психічного розвитку, рівня фізіологічних систем, легка адаптація до мінливих умов і, нарешті, відсутність захворювань (С. Громбах, Г. Сердюковська та інші);

- індивідуальне здоров'я (практичне здоров'я) є відсутність хвороби, повне фізичне і духовне благополуччя людини. Згідно з цим визначення, виділено за станом здоров'я три групи людей: 1) здорові; 2) нездорові; 3) група ризику – стан між здоров'ям і хворобою (Р. Бальській, І. Брехман та інші) [6];

- здоров'я – це цілісний динамічний стан (включаючи його позитивні та негативні показники), що розвивається в процесі реалізації генетичного потенціалу в умовах конкретного соціального та екологічного середовища і дозволяє людині в різному ступені здійснювати його біологічні та соціальні функції (А. Щедріна та інші).

Б. Ананьєв стверджував, що здоров'я можна розглядати як оптимальні передумови (умови) для виконання людиною визначених життєвих цілей і завдань, її призначення, а в кінцевому рахунку – її самоздійснення на Землі. Тому головний принцип здоров'я полягає не в тому, щоб тільки мати міцне здоров'я, а в тому, щоб реалізувати за допомогою свого здоров'я свою місію. Тому, на думку автора, в поняття «здоров'я» слід включати й конкретні форми поведінки, що дозволяють поліпшити якість життя людини, зробити його більш благополучним, а також досягнути високого ступеня самореалізації [1].

Пов'язуючи поняття «здоров'я» із феноменом адаптації, В. Казначєєв трактує це поняття як динамічний стан (процес) збереження і розвитку біологічних, фізіологічних і психічних функцій, оптимальної соціально-трудової активності при максимальній тривалості життя. Він також підкреслює, що здоров'я є лише засобом у виконанні людиною її соціально-історичних цілей. Причому все, що має людина у своєму житті, визначається рівнем і якістю її здоров'я, і воно повинно займати в ієрархії цінностей найвищий щабель.

Відомий фахівець у галузі медицини А. Струков розкриває суть здоров'я через висвітлення його зв'язку з феноменом свободи людини. У світлі цього він зазначає, що «в будь-якому випадку хвороба є порушенням нормального (оптимального) способу реалізації потреб. А оскільки свобода – це можливість реалізувати розумні потреби людини, остільки хвороба пов'язана з обмеженням цих свобод».

Формулювання цілі (постановка завдань). Мета статті- дослідити та узагальнити поняття здоров'я як складну фізіологічну категорію та специфіку формування відповідального ставлення до здоров'я у студентської молоді під час отримання освіти.

Виклад основного матеріалу дослідження з повним обґрунтуванням отриманих наукових результатів.

Об'єкт дослідження: Процес формування ціннісного ставлення до поняття здоров'я у майбутніх педагогів фізичного виховання.

Предмет дослідження: умови формування соціального здоров'я вчителя фізичного виховання.

Методи дослідження. Відзначається, що «здоров'я – це нормальний психосоматичний стан і здатність людини оптимально задовольняти систему матеріальних і духовних потреб», що, враховуючи, що людина є жива система, в основі якої лежать фізичні та духовні, природні та соціальні, спадкові та набуті якості, поняття здоров'я повинно визначати можливості виконання основних функцій людини.

Здоров'я – це «біосоціодуховна» система, це внутрішня узгодженість і оптимальне співвідношення елементів людської природи (триєдність тіла, душі і духу). А тому, на її думку, здоровою людиною можна вважати тільки ту особу, які цілеспрямовано прагне до гармонії всіх своїх біосоціодуховних складових (індивід – особистість – індивідуальність).

Зазначимо, що світова наука визначає цілісний погляд на здоров'я як на феномен, що інтегрує такі компоненти:

суб'єктивний – коли людина почувається добре, але медичне обстеження показує наявність у неї відхилень від норми.

об'єктивний – за поганого самопочуття ніякі об'єктивні порушення не мають свого прояву. Отже, лише самопочуття не може бути показником дійсного стану здоров'я людини.

соціальний (суспільний, соціальне благополуччя) – це передусім сформована громадянська відповідальність за виконання соціальних ролей у суспільстві; позитивно спрямована комунікативність; доброзичливість у ставленні до людей, здатність до самоактуалізації у колективі, самовиховання.

“Психічне здоров'я - це такий стан психіки й індивіда, котрий характеризується цільністю та погодженістю усіх психічних функцій організму людини, які забезпечують почуття комфортності, здатності до цілеспрямованої та усвідомленої діяльності, адекватним, з урахуванням етіокультуральних критеріїв форм поведінки [8]. Усі вищевказані складові феномену здоров'я є невід'ємними одна від одної та тісно взаємопов'язані між собою. Вони діють одночасно, а їх інтегрований вплив визначає стан здоров'я людини. Важливо також відзначити, що саме духовне здоров'я є визначальним у ставленні людини до себе, до інших, до суспільства та є пріоритетним в ієрархії всіх аспектів здоров'я.

Духовне здоров'я проявляється насамперед у прагненні людини до істини, добра, постійного самовдосконалення як частини вдосконалення світу, в здатності особистості діяти на основі любові до ближнього й усвідомлення своєї причетності до живої та неживої природи. Крім цього, цей феномен

передбачає готовність особистості проявляти чесність і правдивість, співчуття й співпереживання оточуючим людям і наданні їм допомоги, наявність відповідального ставлення до самого себе та свого життя, бажання покращити навколишнє життя й активно сприяти цьому. Духовне здоров'я є також головним джерелом життєвої сили й енергії особистості [8].

Фізичне здоров'я – найважливіший компонент у структурі стану здоров'я людини. Він зумовлений властивостями організму як складної біологічної системи. Організм володіє здатністю зберігати індивідуальне існування за рахунок самоорганізації. До проявів самоорганізації відносяться здатність до самооновлення, саморегулювання та самовідновлення. Самооновлення пов'язане із постійним взаємним обміном організму із зовнішнім середовищем речовиною, енергією та інформацією.

Фізичне здоров'я обумовлюється здатністю організму до саморегулювання. Досконала координація усіх функцій – наслідок того, що живий організм є системою, що саморегулюється. Саморегуляція складає сутність життя. Ця загальна властивість біологічних систем дозволяє встановлювати й підтримувати на деякому, відносно постійному рівні фізіологічно-біохімічні чи інші біологічні показники, наприклад, постійність температури тіла, рівень артеріального тиску.

Також самоорганізація біологічної системи проявляється у здатності до самовідновлення. Ця якість зумовлена регенерацією, а також наявністю множинності паралельних регулятивних впливів в організмі на всіх рівнях його організації. Компенсація недостатніх функцій за рахунок цих паралелей допомагає вижити організму в умовах пошкодження.

Фізичне здоров'я – це стан організму людини, який характеризується можливостями адаптуватися до різноманітних факторів життєвого середовища, рівнем фізичного розвитку, фізичної та функціональної підготовки організму до виконання фізичних навантажень. До основних факторів фізичного здоров'я людини відносяться:

- рівень фізичного розвитку;

- рівень фізичної підготовленості;
- рівень функціональної підготовленості організму до виконання фізичних навантажень;
- рівень та здатність до мобілізації адаптаційних резервів організму, які забезпечують його пристосування до впливу різних факторів навколишнього середовища.

Останній компонент найбільше цікавить нас у контексті нашого дослідження, адже фізичне здоров'я найважливіший елемент у структурі стану здоров'я студентів факультету фізичного виховання.

Сучасні науковці наголошують, що здоров'я людини є досить складним феноменом глобального значення, яке розглядається як філософська, соціальна, економічна, біологічна, медична категорії, як індивідуальна і суспільна цінність, явище системного характеру, динамічне утворення, що постійно взаємодіє з оточуючим середовищем, яке, у свою чергу, систематично змінюється.

Як встановлено, фахівці пропонують різні шляхи її розв'язання. Так, Г. Апанасенко [2] вважає, що зберегти і зміцнити здоров'я індивіда можливо за допомогою розширення його можливостей пристосовуватися до мінливих факторів середовища, вдосконалення механізмів здоров'я. На думку І. Брехман підкреслював, що головними чинниками формування здоров'я мають стати свідомість, тобто виховання у кожної людини з дитинства розумного ставлення до свого здоров'я; рух, тобто фізичний розвиток людини, а також раціональне харчування і ліки для здорових, тобто профілактичне застосування деяких лікарських препаратів .

Важливу роль у формуванні здоров'я людини належить системи освіти. Причому основи здоров'я мають закладатися взагалі ще в ранньому дитинстві індивіда, а в подальші молоді роки очікується подальше зміцнення його здоров'я. Однак у реальній практиці це спостерігається далеко не завжди, а спроби внести духовний елемент у систему «здоров'я – через освіту» мають місце, але часто вони обмежуються більше деклараціями [9].

Крім того, під час реалізації педагогічної взаємодії важливо враховувати, що кожна людина різною мірою є носієм, суб'єктом, діячем, творцем (або, на жаль, руйнівником) свого здоров'я та здоров'я оточуючих людей. Тому з метою покращення здоров'я молоді важливо в закладах освіти забезпечувати цілеспрямоване переведення кожної особистості в активного творця подальшої траєкторії розвитку власного здоров'я. У руслі цього вчені акцентують свою увагу на тому, що для здоров'я насамперед потрібна віра в його необхідність. Адже віра як духовний і психічний феномен відіграє важливу роль у питаннях здоров'я людини, причому нерідко саме віра в одужання допомагає їй лікуватися без ліків, хірургічних операцій і лікарняних ліжок, а тільки за допомогою внутрішніх резервів власного організму.

Висновок. Основний висновок цього дослідження був пов'язаний з інтенсивністю піклування людини про здоров'я, що визначалась не стільки об'єктивним станом здоров'я, скільки ставленням особистості до власного здоров'я. Зокрема, Д. Лоранський під ставленням до здоров'я розумів систему індивідуальних, вибіркового зв'язків особистості з різними явищами навколишньої дійсності, що сприяють або загрожують здоров'ю людини, а також певна оцінка нею свого фізичного і психічного здоров'я. В. Грибан теж сверджує, що провідним фактором, який визначає здоров'я індивіда, є його ставлення до власного здоров'я і здоров'я оточуючих.

У працях соціолога І. Журавльової ставлення до здоров'я визначається як оцінка власного здоров'я на основі знань, що має особистість, усвідомлення значення здоров'я, а також дії, що спрямовані на зміни стану її здоров'я [3]. У дисертаційній роботі В. Кабаєвої суть ставлення до здоров'я доповнюється тим, що включає не тільки зв'язки особистості із явищами оточуючого світу та оцінку власного здоров'я, а ще й оптимально організовану самою людиною життєдіяльність, що сприяє збереженню здоров'я, її особистісному зростанню та творчому функціонуванню [4].

У праці О. Масалової ставлення до здоров'я визначається як системне і динамічне особистісне утворення, що зумовлене певним рівнем спеціальних

знань, наявністю соціально-духовних цінностей, накопичених у процесі освіти й самоосвіти, виховання й самовиховання, розвитку мотиваційно-ціннісних орієнтацій, що мають втілення у практичній життєдіяльності [3]. На думку С. Белової, ставлення до здоров'я – це складна, інтегративна якість особистості, сутність якої міститься у сприйнятті і розумінні здоров'я як стану рівноваги між біологічними, соціальними, фізичними, психоемоційними можливостями людини і постійно змінними умовами довкілля, видами діяльності, в емоційній виразності цього ставлення, в реалізації розуміння і сприйняття здоров'я в конкретних вчинках і діях.

Особливий інтерес у дослідженні викликали наукові праці, в яких було визначено структуру саме відповідального ставлення до здоров'я. Так, І. Дідук в своїй дисертаційній роботі визначила в ньому такі компоненти: когнітивний, емоційно-вольовий, аксіологічний і діяльнісний .

Н. Зимівець у структурі відповідального ставлення до здоров'я визначає такі складники: когнітивно-пізнавальний, емоційно-оцінний, потребнісно-ціннісний, мотиваційно-вольовий, практично-діяльнісний та рефлексивно-результативний компоненти. Суть цих компонентів автор розкриває через наведення відповідних тверджень: «Я знаю багато про здоров'я, суть відповідальності та як досягти благополуччя», «Я розумію, що таке здоров'я і позитивно оцінюю можливості його розвитку», «Я маю потребу в здоров'ї, тому я знаю, що для мене цінно», «Я усвідомлюю свої мотиви і керую дію на благо здоров'я», «Я володію життєвими навичками та вміннями і використовую їх, щоб бути здоровим», «Я осмислюю свою діяльність, щоб успішніше досягати благополуччя».

Як було з'ясовано раніше, відповідальне ставлення особистості до власного здоров'я являє собою різнобічне явище, що поєднує в собі уявлення про здоров'я, усвідомлення сутності здоров'я, його цінності та відповідальності за нього, емоційне оцінювання особистих можливостей і можливостей середовища з його розвитку, інтелектуальне втілення потреб людини в її цінностях, мотиви, які спонукають до здійснення оздоровчої діяльності, волю

як свідоме управління цією діяльністю, реалізацію відповідальності в конкретних діях і вчинках, осмислення проведеної діяльності.

СПИСОК ЛІТЕРАТУРИ:

1. Ананьев Б.Г. Психология и проблемы человекознания / Под ред. А. А. Бодалева.– М. Ин-т практической психологии / Б. Г. Ананьев.– Воронеж: НПО «Молодежь», 1996.– 386 с.
2. Апанасенко Г.А. Охорона здоров'я здорових/ Г. А Апанасенко.- К.: 2009.
3. Герцик М. С., Вацеба О. М. Вступ до спеціальностей галузі «фізичне виховання і спорт»: Навчальний посібник.– Вид. 3-є, випр. і доп./ М. С. Герцик, О.М. Вацеба.– Харків: «ОВС», 2004.– 176 с.
4. Гончаренко С. Український педагогічний словник.– К.:«Либідь», 1997. – 357 с.
5. Демографічна криза в Україні. Проблеми, дослідження, витоки / За ред. В. Стещенко. — К., 2001. — 560 с
6. Зубалій М.Д. та ін. Концепції розвитку фізичного виховання у сфері освіти в Україні на 2006– 2010 роки / М. Д. Зубалій, Б. Ф. Ведмеденко, В.І. Мудрік, О. З. Леонов, І. В. Мудрік, О. І. Остапенко, А. І. Савченко.// Основи здоров'я та фізична культура.– №10, 2006.– С.2–3.
7. Общественные науки и здравоохранение. – М., 1987.
8. Психология здоровья: Учебник для вузов/ Под ред. Г. С.Никифорова.
9. Смакула О.І. Ставлення студентів до фізичної культури за традиційною організацією навчання //Молода спортивна наука України: Зб. наук. праць з галузі фізичної культури та спорту.-Вип.8. - Львів: НВФ "Українські технології", 2004. - С.105-109.

PSYCHOLOGICAL SCIENCES

УДК 159.99

ОСОБИСТІТЬ МАТЕРІ ЯК ФАКТОР ФОРМУВАННЯ НАЦІОНАЛЬНО-КУЛЬТУРНОЇ ІДЕНТИЧНОСТІ У ДИТИНИ

Галушко Світлана Миколаївна,
Харківський національний педагогічний
університет імені Г. С. Сковороди,
м. Харків, Україна

Анотація. Розглянуто питання сутності національно-культурної ідентичності, як глибинної людської потреби. Означено роль прив'язаності у процесі ідентифікації дитини з особистістю матері, ототожнення себе з нею. Розкрито питання формування через особистість матері національно-культурної ідентичності дитини.

Ключові слова: ідентифікація, прив'язаність, виховання, особистість, національно-культурна ідентичність.

Вплив особистості матері на процес формування у дитини національно-культурної ідентичності, через процес встановлення тотожності з нею, усвідомлення себе подібною до неї, але із збереженням своєї унікальної індивідуальності, належить до актуальних тем сучасної психології.

Метою статті є здійснення теоретичного огляду впливу особистості матері на формування національно-культурної ідентичності дитини.

Основна частина. Національно-культурна ідентичність особистості – це усвідомлене сприйняття норм і зразків поведінки, цінностей, мови, а також усвідомлення себе, як частини даного суспільства. [1, с. 6]

Як зазначав З. Фройд, ідентифікація є своєрідним захисним механізмом,

який забезпечує усунення або зведення до мінімуму почуття невпевненості, що виникає в процесі самоусвідомлення себе як особливого «Я». У віці немовляти виникає первинна ідентифікація, яка є примітивною формою емоційної прив'язаності дитини до матері та неусвідомленим виразом потреби у безпеці. За нею слідує вторинна ідентифікація – неусвідомлене прагнення дитини бути подібною до того об'єкта, який породжує у неї тривогу, шляхом включення деяких аспектів його поведінки у власні дії. Третя форма ідентифікації розпочинається із входженням дитини в соціум (дитячий садок, школа тощо). Вона розгортається як відповідь на потребу дитини (пізніше – учня, студента тощо) бути подібною як до тієї групи особистостей, в якій протікає її особисте життя й, одночасно, як прагнення заявити про себе як унікальну особистість. [2, с. 235]

Це свідчить про те, що першим етапом на шляху до формування національно-культурної ідентичності дитини є сім'я. Як зазначав у своїх роботах Дж. Боулбі, найбільш важливим компонентом повсякденного догляду за дитиною – є спілкування з нею та увага до її потреб. [3, с. 98] Тобто мати, як первинний об'єкт прив'язаності, відіграє основну роль не лише в задоволенні фізіологічних потреб дитини, догляді та захисті а й в процесі її ідентифікації, ототожненні себе з матір'ю. У люблячому, ігровому середовищі, яке створюється матір'ю для дитини вона переймає ті цінності, звички, норми, культуру, мову, спосіб життя, котрі притаманні матері. Ідентифікація з особистістю матері, також забезпечує формування певного взірця який слугує зразком поведінки та порівняння з іншими.

Повною мірою дитина ще не усвідомлює параметри своєї національно-культурної ідентичності, але весь набір елементів, які вона мимоволі вбирає від матері роблять її належною до конкретної культури, нації. Це дозволяє дитині в подальшому визначити культурну самоідентифікацію, уже в процесі свідомого прийняття національно-культурних норм та стандартів поведінки, усвідомлення системи цінностей і мови, свого «Я» з позицій тих культурних характеристик, які існують в певній спільноті, виявленні лояльності

до них, самоототожненні себе саме з цими культурними зразками. [1, с. 12]

Висновки. Особистість матері є першим соціальним об'єктом із яким вступає в комунікацію дитина. Мати є значущим об'єктом для дитини, який дає почуття безпеки, любові та задоволення потреб. В процесі постійного перебування в контакті з матір'ю дитина ідентифікує себе із нею переймаючи її цінності, культуру, мову, спосіб життя. Відповідно, засвоєння всього вищезазначеного від матері, позначає приналежність дитини до конкретної національно-культурної групи.

СПИСОК ВИКОРИСТАНИХ ДЖЕРЕЛ.

1. Лісовий О. В., Соціокультурна самоідентифікація особистості : автореферат дис. к.ф.н., НПУ ім. М. П. Драгоманова, Київ, 2012.
2. З. Фрейд. Психология бессознательного. СПб.: 2002. 400 с.
3. Боулби Дж. Создание и разрушение эмоциональных связей : пер. с англ. В. В. Старовойтова. 2-е изд. Москва: 2004. 232 с.

**ПСИХОЛОГІЧНІ ОСОБЛИВОСТІ РОЗВИТКУ ТВОРЧИХ ЗДІБНОСТЕЙ
У СТУДЕНТІВ З ІНВАЛІДНІСТЮ**

Жарков Олександр Вікторович

Студент аспірантури

Інституті психології імені Г. С. Костюка НАПН України

Чиханцова Олена Анатоліївна

доктор психологічних наук, старший дослідник,

провідний науковий співробітник

лабораторії психології особистості

імені П. Р. Чамати

м. Київ, Україна

У статті представлені результати емпіричного дослідження, присвячені вивченню особливостей розвитку творчих здібностей у студентів з інвалідністю. Вибірку склали 40 осіб, віком від 18 до 25 років, із них: 20 осіб з інвалідністю в експериментальній, учасників проекту «Школа соціальної активності» Київського міського центру соціальної та професійної реабілітації та 20 здорових студентів в контрольній групі. Результати дослідження свідчать що застосування цілеспрямованих корекційно-розвиваючих занять реально впливають на підвищення креативності у студентів. Підвищення творчого потенціалу у людей з інвалідністю повинно носити не вузько функціональний, а загальний, індивідуально-орієнтований характер.

Ключові слова: здібності, творчість, творча особистість, інклюзивна освіта.

Постановка проблеми. Одним з пріоритетних завдань будь-якої демократичної держави є створення рівних умов та можливостей участі в житті суспільства для всіх його членів. За останнє десятиліття більшість країн Західної Європи на законодавчому рівні закріпили права людей з інвалідністю на якісну освіту.

В Україні актуальною є проблема розвитку творчих здібностей в осіб з інвалідністю в ході поступової реалізації реформи інклюзивної освіти в Україні. Реформа інклюзивної освіти в Україні лише розпочата, і поки що знаходиться на стадії більше теоретичних розробок ніж практичної реалізації, проте, більшість з них є досить перспективними й потребують уваги.

Розвиток у студентів з інвалідністю творчих здібностей сприяє вихованню у студентів високої культури мислення, пробуджує свідомість та активність, прагнення нового. На сучасному етапі він набуває все більшої актуальності.

Визначенню поняття творчої особистості у філософській, педагогічній та психологічній літературі приділено достатньо уваги (Н. Борисова, Дж. Гілфорд, Г. Дідич, Т. Дорошенко, Н. Іванкова, Л. Мамчук, Л. Міщиха В. Моляко, О. Музика, І. Середа, П. Торренс, В. Черноус, В. Ямницький та інші). Творчу особистість вони визначають як особистість, яка здатна нестандартно підходити до розв'язання вже знайомих завдань та володіє певним переліком якостей, що суттєво вирізняє їх у загальній масі [1]. Серед ознак, що вирізняють творчу особистість найчастіше зустрічаємо високий ступінь життєвої енергії, здатністю тривалий час концентрувати увагу на певному об'єкті, виводити незалежні судження та оцінку зовнішньої реальності [2].

Для розвитку творчості необхідне сприятливе мікросередовище, подібна ідея була висловлена представниками інвестиційної теорії, яке позитивно, винагороджуюче, або ж у деяких випадках негативно впливають на розвиток творчої особистості. Проте, в роботі з творчими студентами з інвалідністю необхідно враховувати також такі специфічні чинники, які виникають внаслідок дефектів фізичного чи психологічного стану: негармонійність розвитку (через фізичну ваду у них з раннього дитинства досить розвинені мовні функції і пізнавальна активність на противагу емоційності й тонкій моториці); замкнутість у спілкуванні (з раннього дитинства вони знаходяться в оточенні невеликого числа людей: батьки, брати / сестри, не виходячи спілкуванні за рамки цього кола); надзвичайно виражена пізнавальна мотивація

(вивчення нового матеріалу сприяє емоційному підйому); тонка душевна конституція (надмірна самозакоханість, сором'язливість або навпаки істеричність); індивідуальність (невміння працювати в колективі, відособленість) [3].

Для кращого забезпечення обставин, що сприяють розвитку творчості позитивним елементом стає створення в навчальному середовищі безоцінкового ставлення, заохочення спонтанності, підтримки творчої особистості, орієнтація на розвиток потенціалу студента та реальних можливостей, які можуть бути реалізовані, відповідно до порушення стану здоров'я. Ю. Гуренко у своєму дослідженні звертає увагу на тому, що для розвитку творчого потенціалу необхідна сприятлива приймаюча атмосфера в якій особистість зможе безпечно зростати й розвиватися, згідно з гуманістичною концепцією К. Роджерса в таких обставинах особистість отримає вільну змогу проявити власне «Я», що позитивно вплине на її творчі поривання [4].

На думку сучасних дослідників гуманістичного напрямку в педагогіці визначним орієнтиром для ефективного розвитку здібностей та студентів з інвалідністю на базі ЗВО має бути суспільна спрямованість, шляхом опори на можливості людини та соціальної взаємодопомоги, максимізації зовнішніх ресурсів. В. Ягоднікова наполягає на необхідності супроводу студента з інвалідністю, через реалізацію конкретних методів та технік педагогічної роботи саме в цьому аспекті в значній мірі проявляється майстерність викладача та його персональна готовність до співпраці зі студентом [5].

Отже ми бачимо, що проблема розвитку творчих здібностей в студентів з інвалідністю в ході поступової реалізації реформи інклюзивної освіти в Україні щоразу отримує більшу актуальність й затребуваність в сучасному науковому дискурсі.

Мета роботи: вивчити теоретико-методологічні засади створення психолого-педагогічних умов та методик розвитку творчих здібностей у студентів закладів вищої освіти, які перебувають у системі інклюзивної освіти.

Виклад основного матеріалу. Введення програми розвитку інклюзивної освіти в деяких європейських країнах започатковано ще з 70-х рр. ХХ століття. В Україні тривалий час тривали дискусії законотворців щодо реалізації програми інклюзивної освіти, зокрема, концепція розвитку інклюзивного навчання була затверджена в ВРУ ще у 2010 році [6], проте, найповніше практично реалізована за останні три роки реформи 2017 року [7], що пережила багато змін й законодавчих доповнень.

Мета залучених до реалізації реформи полягає у змінні ціннісної парадигми – «єдине суспільство, яке включає людей із різноманітними проблемами». Сучасною світовою тенденцією є прагнення до деінституалізації та соціальної адаптації осіб із особливостями психофізичного розвитку. Відтепер повага до фізично й інтелектуально неповносправних осіб закріплена на державному рівні, що є вагомим поступом в демократичному розвитку держави [6, 7].

Важливістю реалізації інклюзивного навчання є орієнтація освітнього середовища на успіх студента, реалізацію їх здібностей. Відповідаючи на потреби учнів та гарантуючи відповідну якість навчання, мінімізується дискомфорт навчального процесу, а від так збільшується громадська й культурна участь кожної людини в житті суспільства, незалежно від обмежень стану здоров'я, саме ця концепція закладена й пропагується ЮНЕСКО [8].

Проблематика формування та розвитку творчих здібностей осіб із інвалідністю висвітлена у роботах таких вчених як І. Авраменко, Н. Дмитрук, А. Загній, Г. Іваннікова, Т. Кормакова, Г. Кучер, М. Півторак, Н. Пасічник, М. Роганова, О. Цвид-Гром, О. Хомчук.

Зокрема, у роботах Г.Іваннікової проаналізована важлива роль розкриття творчих здібностей у формуванні психологічного благополуччя студентів із інвалідністю. І. Авраменко у своїх дослідженнях аналізує необхідність розкриття та розвитку творчих здібностей у студентів із інвалідністю в процесі навчання аби мати можливість отримувати знання на рівні із типовими студентами. Т. Панченко розглядає творчість та творче мислення як особливі

фактори, що допомагають студентам із інвалідністю у побудуванні ефективної самостійної роботи.

Роль творчих здібностей у становленні особистості з інвалідністю є дуже значною. Наявність творчих здібностей грає величезну роль життя і розвитку людини. Специфічне мислення, креативність допомагають людям і у відносинах, і в роботі, але найголовніше – творчі люди вміють виражати свою індивідуальність, що допомагає досягти успіху в будь-якій справі. Творча особистість з інвалідністю прагне більше дізнатися про навколишній світ у сфері своєї основної діяльності, а й у суміжних галузях.

Зміна освітньої парадигми зумовлює необхідність переосмислення сфери розвитку творчої особистості засобами мистецтва та розробку ефективних умов, оптимальних методик і технологій, що відповідають сучасним методологічним та теоретичним засадам. Творчий потенціал людини яскраво виявляється у художньо-естетичній діяльності, зокрема в активному освоєнні нею мистецтва. Музичне мистецтво займає в реалізації такого підходу одне з чільних місць. Про розвивальні можливості музичної діяльності наголошували видатні українські митці К. Василенко, В. Верховинець та інші. Деякі психолого-педагогічні аспекти проблеми розвитку музичних здібностей та розвитку творчої особистості митця частково вже розкриті в дисертаційних дослідженнях, наукових роботах, методичних рекомендаціях та посібниках. Особливе місце серед таких досліджень займає розгляд імпровізації як стимулу розвитку творчих здібностей особистості. За даними досліджень Д.Богоявленської, Г.Дідич, Т.Лісовської, Г. Панченко, Л.Хоцяновської, Я.Чжоу та інших оцінку творчих здібностей можливо прости не тільки за результатом діяльності митця, а у за процесуальними характеристиками, в тому числі і імпровізацією, що у свою чергу опосередковує вивільнення творчого потенціалу, прояв креативності, стимулює мотивацію творчої діяльності.

Згідно з позицією запропонованою Г. Яковлевою та О. Кондаковою атмосфера в навчальному середовищі має інтегрувати адекватність вимог до студента з урахуванням його потенційних можливостей, відповідно до

особливостей діагнозу, саме тому навчальна система повинна поєднувати надання допомоги з заохоченням самостійності дитини, розумну систему вимог, збагачення видів діяльності і спілкування студента, врахувавши попередній досвід навчання. Іншим фактором є необхідність забезпечення психолого-педагогічного супроводу студентів та забезпечення активної зацікавленої позиції соціального оточення, психолого-педагогічний супровід, створення можливостей самореалізації в творчості та професійній реалізації, відповідно ці аспекти неможливо реалізувати без відповідного медичного супроводу на базі навчального простору [9].

Важливо також окреслити необхідні акценти здійснення психолого-педагогічного супроводу у роботі зі студентами в інклюзивному середовищі, зокрема, К. Бурмакіна наголошує на тому, що психологічний супровід розвитку креативності у студентів з інвалідністю необхідно визначати як комплексну систему організаційних, діагностичних, навчальних і розвиваючих заходів, що сприяють активізації творчих можливостей, саморозвитку, самореалізації студентів [10].

Отже, слід зазначити, що розвивати творчі здібності необхідно для сучасної людини, так як суспільству потрібні творчо-мислячі люди. Людина зможе правильно оцінити зміни, що відбуваються в суспільного, культурного і наукового життя, якщо він мислить творчо. Процес створення необхідних умов для успішної інтеграції молоді з обмеженими можливостями здоров'я в освітню систему вузів вимагає наукової обґрунтованості, підготовка програм для різних груп інвалідності, ієрархічності і координованості організаційної діяльності суб'єктів, системності підходу при виявленні і постановці проблем і ряду інших факторів.

Методи і методики дослідження. Емпіричне дослідження – констатуючий та формуючий експеримент, застосовані методики: «Самооцінка творчого потенціалу особистості» (Н. П. Фетискін); діагностика обдарованості (А. А. Лосева); методика «Виявлення соціальної креативності особистості» (В. Н. Дружиніна).

Вибірка. у дослідженні взяли участь 40 осіб, віком від 18 до 25 років, із них: 20 осіб з інвалідністю в експериментальній, учасників проекту «Школа соціальної активності» Київського міського центру соціальної та професійної реабілітації та 20 здорових студентів в контрольній групі.

Результати та їх обговорення. В результаті проведення констатуючого експерименту в обох групах, нами було встановлено найвищу відсоткову відмінність 22% за методикою Фетіскіна Н. П. у середньому рівні здібностей. Подальші відмінності, за підсумками проведення методик (Лосева А. А) та (Дружиніна В. Н) не перевищували 10%. Таким чином, були зібрані необхідні дані для проведення наступного етапу – формуючого експерименту.

Формуючий експеримент проведений в експериментальній групі, а саме, з особами з інвалідністю, студенти-учасники проекту школа соціальної активності на базі Київського міського центру з соціальної, професійної та трудової реабілітації інвалідів. На початковому етапі формуючого експерименту з учасниками була проведена ознайомча бесіда з метою встановлення довіри до експериментаторів й зняття ефекту «новизни ситуації», також забезпечення сприятливої атмосфери для втілення корекційно-розвивальних методик та ігор в межах проведеного тренінгу. Мета проведення тренінгу: для перевірки гіпотези роботи в змістовому наповненні тренінгу інтегровані вправи спрямовані на прояв вербальної креативності, соціальної та мовленнєвої активності. Завдання тренінгу: використати різні ігрові методи спрямовані на розвиток творчих здібностей для виявлення різних спільних принципів оцінки креативності.

З метою перевірки ефективності застосування корекційно-розвивальних методик на формуючому етапі, проведено контрольний зріз з застосуванням методик використаних на першому етапі констатуючого експерименту. Згідно з отриманими результатами необхідно відзначити, що після проведення корекційно-розвивального тренінгу високий рівень самооцінки творчого потенціалу відзначено у 25% опитуваних за методикою «Самооцінка творчого потенціалу» (Фетіскіна Н. П.), що вказує на значуще покращення внаслідок

проведеного тренінгу, адже попередній показник високого рівня самооцінки був встановлений 15% досліджуваних. Зміни відбулися також й в низькому рівні самооцінки розвитку творчих здібностей, учасниками проекту з інвалідністю, адже в порівнюючи з результатами констатуючого експерименту показник низького рівня впав на 16%. Наведені результати вказують лише на зміни в показниках експериментальної групи, адже в ній був проведений формуючий експеримент. Результати контрольного зрізу в експериментальній групі за методикою «Діагностика рівня творчого потенціалу» (Лосев А. А.) після формуючого експерименту вказують на те, що показник досліджуваних, що відзначали середній рівень розвитку творчих здібностей після формуючого експерименту зріс на 42%, при цьому показники високого рівня не змінилися. Після проведення формуючого експерименту, показник середнього рівня на 31% вищий ніж у контрольній групі. Результати контрольного зрізу в експериментальній групі за методикою «Виявлення соціальної креативності особистості» (Дружиніна В. Н) після формуючого експерименту вказують на те, що зростання високого рівня оцінки прояву соціальної креативності досліджуваними на 23%, а також підвищення середнього рівня на 15%, що відповідно вплинуло на падіння показників низького рівня, а також порівнюючи результати студентів з інвалідністю після тренінгу з результатами групи працівників центру – контрольної групи, можемо відзначити, що показники середнього рівня в експериментальній групі на 25% вищі ніж в контрольній.

Отже, аналізуючи отримані дані можна стверджувати про ефективність застосування запропонованої корекційно-розвивальної програми в навчальному середовищі та в роботі з студентами з інвалідністю. Відповідно, наша гіпотеза про те, що забезпечення належних педагогічних умов й застосування методик для розвитку креативності, підвищує рівень її прояву в студентів з інвалідністю – підтверджена.

Висновки. Аналіз теоретичних ракурсів проблеми розвитку творчих здібностей у студентів з інвалідністю дозволив нам відокремити модель

характеристик, що належать творчій особистості, до якої належать: сомостійність, висока пізнавальна мотивація, перфекціонізм, рідше завищена самооцінка, незалежність. Також встановлені специфічні чинники розвитку творчих здібностей у студентів з інвалідністю: негармонійність розвитку, замкнутість у спілкуванні, надзвичайно виражена пізнавальна мотивація, тонка душевна конституція, індивідуальність. Теоретично обгрунтовано, що для кращого забезпечення обставин, що сприяють розвитку творчості студентів із інвалідністю позитивними елементами стаю створення в навчальному середовищі безоцінкового ставлення, заохочення спонтанності, підтримки творчої особистості, орієнтація на розвиток потенціалу студента та реальних можливостей, які можуть бути реалізовані, відповідно до порушення стану здоров'я.

В результаті аналізу даних отриманих в результаті проведення експерименту нам вдалося підтвердити поставлену гіпотезу дослідження. Встановлена висока ефективність застосування запропонованої корекційно-розвивальної програми в навчальному середовищі та в роботі з студентами з інвалідністю - високий рівень самооцінки творчого потенціалу зростає на 10%, а низький рівень самооцінки творчого потенціалу впав на 16%, показник досліджуваних, що відзначали середній рівень розвитку творчих здібностей після формуючого експерименту зріс на 42%, зростання високого рівня оцінки прояву соціальної креативності досліджуваними на 23%, а також підвищення середнього рівня на 15%, що відповідно вплинуло на падіння показників низького рівня, на відміну від результатів констатуючого експерименту.

СПИСОК ЛІТЕРАТУРИ

1. Міщиха Л.П. Психологія творчості: навч. посіб. /Л. П. Міщиха. Івано-Франківськ: Гостинець, 2007. – 448 с.
2. Яланська С. П. Психологія творчості / Яланська С. П. – Полтава: Видавництво «Сімон», 2018. – 182 с. – (– 2-е вид. випр., допов.).

(УДК 159.923(072)).

3. Інклюзивна освіта: наукові засади, проблеми та впровадження в загальноосвітній навчальний заклад: Методист. Інформаційно-методичний бюлетень. / відповідальний за випуск: Віднічук М. А., упорядники: Мельник Н. А, Гурінчук О. О. – 2011. – С. 107.

4. Гуренко Ю. І. Діагностика творчих здібностей студентів гуманітарних спеціальностей [Електронний ресурс] / Гуренко Ю. І, Серета Н. В // repository.kpi.kharkov.ua. – 2016. – Режим доступу до ресурсу:http://repository.kpi.kharkov.ua/bitstream/KhPIPress/29216/1/Elita_2017_4_6_Hurenko_Diahnostyka.pdf

5. Ягоднікова В. Принципи формування інноваційної спрямованості виховного процесу загальноосвітньої школи / Ягоднікова В.. // Нова педагогічна думка. – 2015. – №4. – С. 133–138.

6. Про затвердження концепції розвитку інклюзивного навчання: Наказ Міністерства освіти й науки України №910 від 01.10.2010. URL: <https://mon.gov.ua/ua/npa/pro-zatverdzhennya-kontseptsii-rozvitku-inklyuzivnogo-navchannya>

7. Про внесення змін до закону України про освіту щодо доступу осіб з особливими освітніми потребами до освітніх послуг: Закон України № 2145 VIII від 05.09.2017. URL: <https://zakon.rada.gov.ua/laws/show/2053-19>

8. Вісник науково-дослідницької лабораторії інклюзивної освіти. Вісник №2 / [упоряд. Антонюк Л. В.]. Рівне:РОІППО, 2011 – 43 с.

9. Малышевская И. А. Проблемы коррекционного образования в Украине / Малышевская И.А.. // Азимут научных исследований: педагогика и психология. 2013. – №4. – С. 25–27.

10. Бурмакина Е. Психолого-педагогическое сопровождение развития креативности у студентов с инвалидностью / Бурмакина Е. // Изучение и образование детей с различными формами дизонтогенеза. – 2019. – С. 219–221.

ВЗАЄМОЗВ'ЯЗОК ІРРАЦІОНАЛЬНИХ УСТАНОВОК ТА РІВНЯ ТРИВОЖНОСТІ В ЮНАЦЬКОМУ ВІЦІ

Козаченко Дар'я Олександрівна

студентка

Черкаський національний університет
імені Богдана Хмельницького

Актуальність теми: думки – це те, що є з нами постійно. Ми думаємо від першої хвилини, як прокинулось і до останньої хвилини перед тим, як заснути і тільки під час сну трохи легше. Думки впливають на усі сфери нашого життя, а особливо на наш стан та настрій. Не дарма думки навіть є частиною ефекту плацебо: якщо ми впевнені, що щось нам допоможе, то це «щось» допоможе нам з більшою ймовірністю. Отож, немає сумніву, що думки мають велику силу. А що ж тоді стається, якщо наші думки ірраціональні, не відповідають реальності і змушують бачити більше негативу? Відповідно, наш стан та настрій також погіршується.

Але є думки, а є установки. Установка – це сталий спосіб думати певним чином, ніби бачити світ через певний фільтр. І, якщо цей фільтр негативний, то шанси помітити позитив, мати позитивний стан чи настрій в разі зменшується. А тривога, смуток, печаль, невпевненість і т.д. – збільшується.

Хороша новина в тому, що ці ірраціональні установки вдало виокремив і описав А. Еліс. Тепер про них можна дізнатись, прочитати та навіть пройти тест на їхню наявність. А головне – чим більше ми про них знаємо, тим менше будемо підпадати під їх вплив. Зокрема такий напрям терапії, як когнітивно-поведінкова, має високу доведену ефективність в роботі з різного виду установками. Лишилось тільки дізнатись, на скільки ж негативний вплив вони для нас мають, або ж не мають. І, можливо, отримати мотивацію подолати їх.

Методи дослідження: для розв'язання поставлених у кваліфікаційній роботі завдань та досягнення мети використано загальнонаукові методи:

теоретичні – аналіз, синтез, порівняння, систематизація, узагальнення наукової літератури; емпіричні: коефіцієнт лінійної кореляції Пірсона, визначення статистичної значимості.

Експериментальне дослідження взаємозв'язку ірраціональних установок та рівня тривожності було проведене з 12 по 15 травня 2022 року, онлайн. У дослідженні приймали участь юнаки, люди від 18 до 23 років.

Перший етап дослідження. Дослідженням було запропоновано методику на виявлення ірраціональних установок «Діагностика ірраціональних установок (Survey of Personal Beliefs, SPB)», розроблена на основі теорії раціонально-емотивної терапії (RET) Альберта Елліса автором Говардом Кассінове та методика на визначення рівня тривожності «Шкала тривоги Спілбергера-Ханіна (State-Trait Anxiety Inventory, STAI)» автора Чарльза Спілбергера в адаптації Ю. Л. Ханіна. Дані були зібрані та записані (Таблиця 2.1.).

На другому етапі роботи ми сформулювали статистичну гіпотезу про значимість експериментальних результатів, а також визначили коефіцієнт кореляції.

На третьому етапі роботи за допомогою таблиць критичних значень ми порівняли отримане емпіричне значення з критичним (таблиця 1.).

Таблиця 1

Порівняння емпіричних значень із критичними

df	r_{емп}	p≤0,05	p≤0,01
48	0,808	0,285	0,368
48	0,684	0,285	0,368

Можемо зробити висновок, що було встановлено наявність високого та середнього достовірного зв'язку між показниками високої сили ірраціональної установки «катастрофізація» та ситуативним рівнем тривожності, а також високої сили ірраціональної установки «катастрофізація» та особистісним рівнем тривожності відповідно.

Висновки. Ці результати говорять нам про те, що ми перевірили свою гіпотезу та дізнались, що існує взаємозв'язок сильного та середнього рівня, а

також достовірна статистична значимість, що дає поштовх до нових, більш широких досліджень, які зможуть привідкрити завісу причинно-наслідкового зв'язку цієї кореляції .

СПИСОК ВИКОРИСТАНИХ ДЖЕРЕЛ

1. Абрамова Г.С. Возрастная психология. Екатеринбург: Деловая книга, 1999. 621 с
2. Андреева Г. М. Социальная психология. М., 1998
3. Асмолов А. Г. Деятельность и установка / А. Г. Асмолов. – М. : Изд-во Моск. ун-та, 1979. – 150 с.
4. Астапов В.М. Тревожность у детей. Новосибирск : СО РАН, 2008. 246 с.
5. Астапов В.М. Функциональный подход к изучению состояния тревоги. Тревога и тревожность / под ред. В.М. Астапова. Санкт-Петербург, 2001. С. 112–156.
6. Вікова та педагогічна психологія: навч. Посіб. /О. В. Скрипченко., Л. В. Волинська, З. В. Огороднійчук та ін. – К.: Просвіта, 2001. – 416 с.
7. Возрастная и педагогическая психология /Под. ред. А. В. Петровского. –М., 1979.
8. Грехов Р.А., Сулейманова Г.П., Адамович Е.А. Роль тревоги в психофизиологии стресса. Вестник ВолГУ. Естественные науки. 2017. Серия 11. No 1. С. 57–66.
9. Гуляева А.С. Роль системи переконань у житті особистості. Збірник наукових праць К-ПНУ імені Івана Огієнко. Проблеми сучасної психології. 2017. № 36. С. 31-40.

**ОСОБЛИВОСТІ ПОВЕДІНКИ ПІДЛІТКІВ В ЗАЛЕЖНОСТІ ВІД РІВНЯ
АГРЕСІЇ ТА ТРИВОЖНОСТІ**

Кушніренко О. Е.

здобувач першого ступеня вищої освіти
спеціальність 053 Психологія

Цибух Л. М.

кандидат психологічних наук, доцент
ДЗ «Південноукраїнський національний педагогічний
Університет імені К. Д. Ушинського»
м. Одеса

Анотація. У статті розглядаються особливості підліткового віку та взаємодії підлітків із соціумом. Проводиться аналіз впливу рівня агресивності та тривожності підлітків на їх поведінку, копинг-стратегії. Визначається переважаюча копинг-стратегія у підлітків з різними рівнями тривожності та агресивності, а також співвідношення різних копинг-стратегій в поведінці підлітків.

Ключові слова: підлітковий вік, агресія, тривожність, особливості поведінки, копинг-стратегії.

Досліджуючи особливості підліткового віку, треба зазначити, що вагомою підставою виділення з дитячої популяції підліткового віку вважається наявність фізіологічного, психологічного, морального, соціального становлення людини. З огляду на це, підлітковий вік часто характеризують як «друге народження» людини як особистості. Треба вказати, що головною відмінністю підліткового віку від дитячого є поступове формування організму дорослої людини, в якому переплітаються особливості дитини та дорослої людини. Адже саме у цьому віці відбуваються дозрівання морфологічних та функціональних структур організму, становлення репродуктивної системи, бурхливий ростовий стрибок з нейроендокринною перебудовою, інтенсифікація всіх

функціональних систем, що є функціональною пробою навантаження для організму [5].

Підлітковий вік - один з найбільш складних періодів розвитку людини. Незважаючи на відносну короткочасність (з 14 до 18 років), він практично багато в чому визначає усе подальше життя індивідуума. Саме у підлітковому віці переважно відбувається формування характеру. Це важливий етап життя особистості та психічного становлення її самосвідомості [3]. В даному віковому періоді основним психічним новоутворенням постає розвинена, диференційована система усвідомлювання особистістю себе, тобто усвідомлення певного спектру знань про себе [1], що в науковій літературі позначається як так звана «Я-концепція» або «Я-образ». Така система самоусвідомлення допомагає особистості ідентифікувати себе в соціумі, розвивати своє знання про себе та навколишній світ, розвиватися та пізнавати навколишній світ глибше разом із розвитком інтроспекції та рефлексії.

Однак, у зв'язку з ускладненням проживання підлітками підліткового віку через морфологічні зміни в організмі підлітки переживають внутрішній конфлікт, який в якості компенсаторного механізму виражається через поведінкові девіації. Отже, підлітки часто вдаються до асоціальних форм поведінки з метою компенсації неуспішності в соціальній взаємодії та позиціонуванні. Зазначимо, що така неуспішність може бути викликана не сформованістю мотиваційної та когнітивної структур особистості підлітків [2].

Перехід від опікуваного дорослими дитинства до самостійності, зміна звичного шкільного навчання на інші види соціальної діяльності, а також бурхлива гормональна перебудова організму - роблять підлітка особливо уразливим і піддатливим до негативних впливів середовища. При цьому необхідно враховувати властиве підліткам прагнення вивільнитися з-під опіки і контролю рідних, учителів і інших вихователів. Нерідко це прагнення приводить і до заперечення духовних цінностей і стандартів життя взагалі старшого покоління [4].

У даній статті ми поставили завдання вивчити рівень агресивності і

тривожності підлітків та співвіднести їх з особливостями поведінки.

У дослідженні взяло участь 64 підлітка, учні 5 - 8 класів (36 дівчат і 28 хлопців).

Для діагностики рівня тривожності ми використовували методику виявлення рівня тривожності підлітків А.М. Прихожан. Результати дослідження показали, що 53% підлітків мають середній рівень тривожності; 28% учасників дослідження мають низький рівень тривожності і 19% - високий рівень тривожності. Отже, кожен четвертий підліток має низький рівень тривожності, а кожен п'ятий - високий рівень тривожності, проте, кожен другий підліток має середній рівень тривожності.

Для виявлення рівня агресії підлітків різного віку, ми використовували методику Басса-Даркі. Отримані результати представлені в таблиці 1.

Таблиця 1.

Середні показники різних форм агресії підлітків

Форми агресії	Класи			
	5 клас	6 клас	7 клас	8 клас
Фізична	6,2	7,5	7,9	7,6
Непряма	4,5	4,9	5,5	4,5
Роздратування	5,6	5,9	6,7	4,7
Негативізм	2,9	3	3,2	3,3
Образа	4,4	4,8	5,5	3
Підозра	5,5	5,9	6,1	5,6
Вербальна	8,2	8	8,7	7,5

Результати статистичного аналізу показали, що в 5-6 класах, на початку молодшого підліткового віку, високий рівень прояву непрямой агресії і роздратування. Отже, молодші підлітки часто використовують опозиційну манеру в поведінці, вони навчаються проявляти свою агресію завуальованими засобами.

У 7-8 класі підлітки стають менш образливими і дратівливими, рідше демонструють негативізм, вербальні і непрямі способи прояву агресії. В той же час, вони більш обережно і недовірливо ставляться до оточення, частіше застосовують фізичну силу.

Так, наприклад, в 5 класі 68% учнів мають середній рівень непрямой агресії, 24% - високий; 41% учнів мають середній рівень фізичної агресії і 36% - високий; 33% учнів мають середній рівень вербальної агресії і 35% - високий.

У 6 класі по непрямій агресії 62% учнів мають середній рівень, 21% - високий; 59% учнів мають середній рівень фізичної агресії і 23% - високий; 44% учнів мають середній рівень вербальної агресії і 27% - високий. При цьому, відзначається найвищий рівень агресії - фізичної, потім - вербальної і непрямой.

У підлітків 10-11 - літнього віку переважає вербальна і фізична агресія, найменше виражена непрямая агресія. У підлітків 12-13 років більш вираженим стає негативізм, відзначається зростання фізичної, а також вербальної агресії. В той же час, непрямая агресія, хоча і зростає в порівнянні з молодшим підлітковим віком, все ж є менш вираженою. Фізична і непрямая агресія збільшується несуттєво, так само як і рівень негативізму. По мірі дорослішання, у підлітків починають домінувати вербальні форми агресії та негативізм.

Порівнюючи первинні данні методики А.М. Прихожан і методики Басса-Даркі, ми виявили, що:

- підлітки з низьким рівнем тривожності проявляють більшою мірою образу;
- з середнім рівнем тривожності - роздратування, підозрлість, образу, вербальну агресію;
- підлітки з високим рівнем тривожності - вербальну, фізичну і непрямую форми агресії.

Для виявлення переважаючої копинг-стратегії у підлітків з різними рівнями тривожності та агресивності, а також для співвідношення різних копинг-стратегій в поведінці підлітків, ми використовували методику ІСПЕС.

Результати проведення методики показали, що підлітки з низьким рівнем тривожності і агресивності найчастіше застосовують стратегію вирішення проблеми, на другому місці - уникнення, на останньому - пошук соціальної

підтримки.

Найпривабливішою для підлітків з середнім рівнем тривожності і агресивності є стратегія вирішення проблеми, в другу чергу - пошук соціальної підтримки, в останню чергу - уникнення.

Найпривабливішою для високотривожних і агресивних підлітків є стратегія уникнення, в другу чергу підлітки цієї групи займаються пошуком соціальної підтримки, в останню чергу вони займаються вирішенням проблеми.

Відмітимо те, що із спрямованості на вирішення проблеми найбільший бал набраний у підлітків з середнім рівнем тривожності і агресивності, потім у підлітків з низьким рівнем тривожності і агресивності, а вже потім у підлітків з високим рівнем тривожності і агресивності.

Пошуком соціальної допомоги більшою мірою займаються підлітки другої групи, наступний бал у підлітків третьої групи, потім, найнижчий, у підлітків першої групи.

Уникають рішення стресових ситуацій підлітки третьої групи, потім підлітки другої групи і, нарешті, першою.

Таким чином, можна зробити наступні висновки:

- 1) із зростанням тривожності і агресивності збільшується орієнтація підлітків на уникнення як стратегію подолання стресу;
- 2) чим нижче тривожність і агресивність підлітка, тим менше орієнтація на соціальну підтримку;
- 3) підлітки з середніми показниками тривожності і агресивності більше орієнтовані на вирішення проблеми, чим низько- і високотривожні та агресивні підлітки.

ЛІТЕРАТУРА

1. Балцевич В. А. Семья и молодежь: профилактика отклоняющегося поведения. Санкт-Петербург: Университетское, 2007. 216 с.
2. Бондар Л. Виховання моральних цінностей у школярів. Початкова школа. 2009. №12. С. 45–47.

3. Грецов А. Г., Попов Е. Г. Беседы с подростками о них самих. Санкт-Петербург: СПбНИИ, 2005. 120с.
4. Змановская Е. В. Девиантология: (Психология отклоняющегося поведения. Москва: Издательский центр «Академия», 2003. 288 с.
5. Ковалев А. И. Социализация личности: норма и отклонение. Москва, 2006. 376 с.

ПСИХОЛОГІЧНА КОМФОРТНІСТЬ КОГНІТИВНИХ ПРОЦЕСІВ ДИСТАНЦІЙНОГО НАВЧАННЯ

Поцулко Олена Анатоліївна,
кандидат історичних наук, доцент

Павелко Ксенія Андріївна,
студентка II курсу Медичного факультету № 3
Донецький національний медичний університет
м. Лиман, Україна

Анотація. У статті доведено, що сучасне дистанційне навчання має інтегрувати психолого-педагогічні, педагогічні, інформаційні та телекомунікаційні технології, відповідати рівню їх розробки та можливостям ефективної взаємодії у створенні дистанційного навчального середовища. Однак наявний стан розвитку дистанційного навчання в Україні не відповідає вимогам суспільства, а навчальні заклади, які його здійснюють, потребують державної допомоги, координації зусиль та наукового забезпечення. Відсутні психологічні дослідження проектування систем дистанційного навчання з урахуванням чинників їх ефективності, головним із яких є психологічна комфортність когнітивних процесів. Саме цей чинник підсилює перцепції навчальної діяльності студентів в процесі дистанційного навчання.

Ключові слова: дистанційне навчання, інформаційні технології, електронні ресурси, психологічна комфортність, когнітивний процес, людино-машинний інтерфейс, освітнє середовище, невербальна комунікація.

Актуальність дослідження. Бурхливе поширення в останні роки дистанційного навчання спричинило появу великої кількості навчальних програм і систем, а також освітніх середовищ. Проте багато з цих електронних ресурсів розробляються спеціалістами з інформаційних технологій на власний розсуд, без участі спеціалістів з дидактики і психологів, а отже, і без

урахування психолого-педагогічних принципів навчання і психологічних особливостей навчання в нових ситуаціях, відмінних від традиційного аудиторного навчання. В результаті, програмний продукт часто є неефективним, а інколи може завдати шкоди самому навчальному процесу. Тому створення психологічної комфортності когнітивного процесу дистанційного навчання є актуальним й найважливішим завданням сучасної системи освітнього процесу в Україні.

Виклад основного матеріалу. Взаємодія студента з викладачем (навчальною системою, а насправді – людиною-розробником системи, яка реалізує в системі свої ідеї) не має безпосереднього характеру, і засобом опосередкування є людино-машинний інтерфейс. Функціональним завданням людино-машинного інтерфейсу в навчальній системі, так само, як і завданням викладача на занятті, є забезпечення ефективності навчання. Тому людино-машинний інтерфейс як складова освітнього середовища (будь-якого рівня) має задовольняти ряд вимог для того, щоб забезпечити ефективність навчання. На нашу думку, однією з таких вимог, що мають принципове значення, є умова психологічної комфортності навчального середовища, тобто фізична зручність для студента самого процесу навчання, а також задоволення його базових психологічних потреб. Можна розглядати психологічну комфортність як внутрішній (щодо структури особистості індивіда) чинник ефективності діяльності в цілому і навчальної діяльності зокрема, який в ситуації навчання стосується насамперед організації діалогової взаємодії.

Цей параметр є важливим не лише в комп'ютерних системах і освітніх середовищах. Результати дослідження, проведеного в Британському відкритому університеті, свідчать, що студенти мають такі вимоги до спілкування з викладачами в дистанційному навчанні, як: 1) ввічливе звернення та повага; 2) об'єктивна система оцінок; 3) пояснення та обґрунтування виставлених оцінок; 4) розуміння з боку студентів значення оцінок та того, чи є прогрес, навіть якщо оцінки не змінюються; 5) симпатія, підтримка, дружнє ставлення з боку викладача, демонстрація того, що викладач на боці студента;

б) відсутність навіть натяку на грубість та зверхність; 7) підтримка зі збереженням об'єктивності; 8) змістовні та доброзичливі коментарі; 9) наявність конструктивних порад (що і як саме робити, прямі посилання на матеріал курсів, вказівки, де саме в курсі знаходиться те, що студент пропустив або невірно зрозумів); 10) наявність стимулів до подальшого просування; 11) швидкий зворотний зв'язок [1, с. 148-149].

Усі ці характеристики взаємодії студента з викладачем і є передумовами психологічно комфортної обстановки, але майже всі вони – за винятком останньої вимоги (можливість, якщо це необхідно, особистої зустрічі з викладачем) – не є специфічними винятково для дистанційного навчання порівняно з іншими ситуаціями спілкування студент – викладач. Дидактична ефективність як навчальної системи, так і традиційного аудиторного навчання посилюється в разі забезпечення психологічної комфортності спілкування. Комфортний стан спричиняє позитивне світосприйняття, що підвищує мотивацію індивіда (в даному випадку – студента) стосовно його діяльності (в даному випадку – навчальної), а це є справедливим для будь-якої форми навчання, як найсучаснішої, з використанням інформаційно-комунікаційних технологій, так і традиційної аудиторної. Діяльність, яка не має достатньої мотивації, не дає і належних результатів.

Психологічна комфортність, окрім мотивування студентів до навчальної діяльності, сприяє сприйняттю, розумінню і засвоєнню нового знання. З точки зору концепції розвивального навчання, засвоєння нового знання означає не запам'ятовування певної інформації, а узгодження між собою нового знання і того, що вже існує в когнітивній структурі індивіда, корекція ментальних моделей індивіда шляхом «вбудовування» нового знання в наявну систему поглядів на світ.

Проаналізуємо, якою мірою вимога психологічної комфортності задовольняється в ситуації дистанційного навчання і яким чином можна оптимізувати процес досягнення цього результату.

Оскільки дистанційне навчання є технічно опосередкованим, його

слабкою стороною є брак живого спілкування між студентом і викладачем, а це позбавляє його кількох важливих у психологічному відношенні речей. Встановлення емоційного рапорту між комунікантами, притаманне ситуації природного спілкування, навряд чи є можливим між людиною і машиною. До того ж, хоча навчальна система і може надавати студенту інформаційну та іншу підтримку технічного характеру, вона не забезпечує тієї емоційної підтримки, яка є такою цінною з боку доброго викладача. Проте і підказку щодо вибору релевантної інформації, доцільного способу дії тощо, особливо у слабкоформалізованих або неформалізованих сферах знань, викладач як експерт у предметній області може надати краще. Крім того, в цій ситуації технічно опосередкованої комунікації фактично з людиною – розробником системи один з партнерів (студент) опиняється в ситуації деперсоніфікованого спілкування, нетипового для міжособистісної взаємодії в природній ситуації, і питання «персоналізації» другого комуніканта (комп'ютера) стає актуальним. Всі ці моменти: рапорт і емоційна підтримка, надання експертних знань, персоніфікований характер спілкування – є важливими передумовами психологічної комфортності міжособистісної взаємодії студента з викладачем, і їх відсутність у ситуації простої взаємодії з комп'ютером не сприяє підвищенню мотивації до навчання і вимагає при переході у ситуацію дистанційного (комп'ютерного) навчання якихось засобів компенсації або певної емуляції (симуляції) відсутніх характеристик.

Питання «персоналізації» другого комуніканта (комп'ютера) можна вирішити шляхом посилення особистісної віднесеності реакцій та повідомлень системи. Доцільною з точки зору ефективності є також адаптація навчання з урахуванням не лише історії навчання, але й індивідуальних особливостей і когнітивного стилю студента, а також вікових особливостей мовно-мисленнєвої діяльності. На кожному етапі, і в усіх аспектах діалог має бути адекватним внутрішньому стану студента, тобто враховувати етап розв'язання навчальної задачі, на якому він перебуває, виносити адекватні оцінні судження: не зловживати позитивними (помилкове розуміння «підкріплення») та уникати

негативних оцінок.

Важливою складовою природного спілкування є невербальна комунікація: вважається, що 50-70 % інформації про навколишній світ людина отримує через «немовні» канали. В ситуації навчання таке співвідношення, очевидно, є іншим, але це не зменшує ролі невербальної комунікації: інформація, отримана з лінгвістичного або ситуативного контексту, з паралінгвістичних та екстралінгвістичних джерел, дозволяє розширити, уточнити, скоригувати розуміння нової інформації, поданої у вигляді тексту або в усній формі, коректно сформулювати нове знання, яке має бути несуперечливо вписане в систему знань студента, його ментальну модель світу. Оскільки в ситуації спілкування з комп'ютером взаємодія, як правило, зводиться до обміну вербальними повідомленнями, очевидно, що в системах комп'ютерного навчання відсутність екстралінгвістичних і паралінгвістичних засобів комунікації, у поєднанні з відсутністю ситуативного контексту, можуть призводити до ускладненого або викривленого розуміння. До того ж реальна можливість помилкового розуміння внаслідок браку невербальних джерел інформації викликає у студента невпевненість і, відповідно, дискомфорт.

Ще одна особливість систем комп'ютерного навчання, яка може вплинути на комфортність їх використання, – це штучність процесу побудови навчального середовища: його розробник реалізує свої ідеї, думки, переконання, погляди, а інколи і свої міфи, упередження, забобони, при цьому часто не розуміючи глибинної сутності психологічних та психофізіологічних процесів сприйняття та обробки інформації, особливостей інтелектуальної діяльності, розуміючи їх неправильно, або взагалі не усвідомлюючи чи не актуалізуючи ці проблеми.

Саме тому дуже важливою є проблема візуального подання інформації. Нехтування закономірностей психології сприйняття тексту та зображення, невдале розташування інформації на екрані, перевантаженість деталями та неструктурованість візуальної інформації, некоректне застосування кольору, задавання необґрунтованого темпу зміни зображень чи тексту – все це може

спричинитися до зниження ефективності людино-машинної комунікації. Було доведено, що організований навчальний матеріал краще піддається сприйняттю, розумінню та запам'ятовуванню, ніж неорганізований. Тут корисними є принципи як психології, так і графічного дизайну [2, с. 472].

Враховуючи просторовий характер пам'яті, логічно пов'язана інформація має подаватися так, щоб вона була пов'язаною і у сприйнятті, що спричинено притаманною людям властивістю групувати при сприйманні візуальну інформацію згідно з гештальт-принципами подібності, близькості, послідовності та ін. Цей процес групування має бути багатовимірним, здійснюватися за декількома параметрами. При поданні вербальної інформації водночас має бути пред'явлено всю потрібну допоміжну інформацію, оскільки людські можливості стосовно сприймання та обробки кодованих повідомлень є обмеженими. З тієї ж причини потрібно при пошуку певної невідомої інформації пред'являти одночасно великий обсяг даних.

Найбільшими функціональними можливостями відзначаються системи, які, окрім застосування принципів гештальту, використовують мультимодальне подання інформації, тобто використовують, паралельно або послідовно, кілька різних комунікаційних каналів (слуховий, зоровий, тактильний та ін.) для реалізації навчальної стратегії, для пред'явлення інформації студентам і обробки їх відповідей. Полімодальність спілкування підвищує ефективність навчання завдяки притаманному людині механізму паралельної обробки інформації, що надходить по різних каналах. Потрібно проектувати систему так, щоб всі сенсорні модальності доповняли, а не дублювали одна одну і заважали, змушуючи перемикаєти увагу і відволікаючи внутрішні ресурси людини від переробки інформації. При цьому слід враховувати домінуючу роль зорового аналізатора. Хоча в «лекційному режимі» можна викласти і більше матеріалу, але викладач повинен пам'ятати, що «говірки голови» – це найнижчий рівень інтерактивності, і він, напевне, відштовхне слухача курсу дистанційного навчання. Те ж стосується і «сторінок» тексту на комп'ютерному екрані в онлайн-курсах. Щоб забезпечити активну участь у навчанні всіх

студентів, особливо тих, хто далеко, викладач має забезпечити максимальний рівень інтерактивності.

Концепція конструювання системи усвідомленого аналізу на базі динамічної моделі світу має істотне значення для організації взаємодії студента з комп'ютером: з точки зору ряду розробників, якомога більше фрагментів інформації мають бути подані у вигляді просторово-часових патернів. Поняття просторово-часового патерну спирається на такий постулат: пам'ять людини має просторовий характер, що дає змогу відшукувати об'єкти та інформацію просто за їх фізичним розташуванням. Будь-який концепт, відображений в інтерфейсі як просторовий об'єкт, повинен бути просторово співвіднесений з будь-яким іншим визначеним об'єктом. Здатність простежувати речі не за їх назвою, а за фізичним розташуванням, є однією з найважливіших характеристик при формуванні ментальної динамічної моделі світу [1, с. 152].

Взаємодія з комп'ютером у навчальній програмі має бути організована таким чином, щоб мінімізувати зусилля, яких докладає студент для сприйняття змісту навчального матеріалу. Можна сказати, що форма (спосіб) презентування інформації повинна максимально полегшувати сприйняття змісту. Оскільки просторова інформація сприймається, головним чином, у візуальній формі, вона має бути подана за допомогою фізичного розташування, кольору, форми і т.п.

Дистанційному навчанню притаманна складність навігації по сайту курсу, що є причиною значних випадків, коли студенти, особливо новачки у віртуальному середовищі, кидають навчання, не завершивши курсу. Отже, простота використання і наочність є базовими вимогами при проектуванні віртуального навчального середовища [3, с. 69]. Від початку віртуальне навчальне середовище має містити зону входу, де розміщувалися б оголошення, академічна та організаційна інформація і звідки студенти здійснювали б навігацію по сайту онлайн-курсу. Допоміжні документи, матеріали, мережі мають бути наготові, щоб допомогти студентам у навігації. Вхід у навчальний курс можна полегшити, надавши студентам ясні і чіткі вказівки

щодо того, як слід починати роботу.

З позицій лінгвістичного оформлення, проектування повідомлень системи повинно задовольняти вимоги доступності та зручності для студента; треба забезпечити студентів можливість мінімізувати зусилля, що витрачаються на введення повідомлення, щоб він мав змогу зосередитись на змісті своєї відповіді, і в той же час треба мінімізувати метадіалог, потрібний для розуміння комп'ютером повідомлення студента. Спілкування ведеться за допомогою обмеженої природної мови, причому мова комп'ютера має бути лінгвістично природна – для забезпечення найкращого розуміння студентом повідомлення системи, а мову студента доцільно проектувати як психологічно природну – для максимального полегшення процесу введення повідомлень. Все це в сумі дозволяє студентів витрачати мінімальні зусилля на формальний бік спілкування, зосереджуючи увагу на його змістовій стороні.

З удосконаленням веб-технологій з'являються нові можливості з точки зору інтерактивності та гнучкого доступу до різноманітних засобів передачі інформації, які кидають виклик традиційним підходам до організації он-лайнних навчальних середовищ. Основні труднощі при цьому пов'язані з належним проектуванням, з тим, щоб у результаті отримати таке навчальне середовище, яке б позитивно впливало на мотивацію та результат навчання, а також найкращим чином забезпечувало комунікацію між автором системи та студентом, а також між самими студентами.

Центральним моментом у проектуванні навчального середовища є розробка інтуїтивного інтерфейсу користувача. Такий інтерфейс пов'язаний з моделлю навчання, що акцентує активну роль студента у побудові концептів та знань, а не просто пасивне засвоєння фактографічних даних. Шляхом інтеграції різноманітних, близьких до реальності, форм подання інформації та сполучення різних медійних форматів у ефективному авторському інтерфейсі користувача гіпермедійні навчальні системи можуть забезпечити інтерактивну презентацію завдяки структуруванню, організації та контекстним зв'язкам навчального змісту. Засоби мультимедіа, гіпермедіа та віртуальної реальності додають

надзвичайної виразності при введенні нових понять та підходів у процесі дистанційного навчання.

Спираючись на загальні результати спостереження за різними способами подання інформації, такими як графічний, знаковий тощо, а також на отримані дані стосовно можливостей та обмежень нових форм подання інформації та взаємодії з нею, багато спеціалістів вважають доцільним застосування їх в системах дистанційного навчання для підвищення ефективності навчальної діяльності студентів. Пропонуються принципи, яких важливо дотримуватися у проектуванні візуальної комунікації при розробці належного інтерфейсу у конструкторських навчальних середовищах. Коректно спроектований інтерфейс дозволяє користувачу виконувати різноманітні завдання, діючи на інтуїтивному рівні, і забезпечує зручність навігації. В той же час, він здатний привернути увагу користувача, незалежно від того, яка інформація передається.

Висновки. Отже, по-перше, при розробці навчальних систем базовою вимогою є урахування когнітивних аспектів, оскільки будова системи є важливим чинником, що визначає для студента ефективність сприйняття, його задоволення та результативність його дій

По-друге, з одного боку, питання підтримки інтелектуальної взаємодії між системою та студентом розгортається у питання комунікації між автором та студентом. З іншого боку, дизайн навчальної системи виступає як основний чинник сприйняття інформації студентом, його задоволення і, врешті, результативності навчання.

По-третє, ефективність комп'ютерних та веб-середовищ, спрямованих на самокеровану навчальну діяльність, залежить від того, чи потурбувався автор про доступність та прозорість інформаційного змісту системи, та від самого студента в плані його стану та кмітливості.

По-четверте, концептуальні вади, непослідовність, поганий дизайн простору екрану або інтерфейсу, помилки у навігаційних стратегіях, низький рівень інтерактивності можуть призвести до неадекватності навчальних середовищ. Таким чином, проблеми, що виникають відносно дизайну он-

лайнних навчальних систем, беруть початок у похибках комунікації між автором системи та студентом.

По-п'яте, проблеми комунікації можна вирішити за допомогою грамотно спроектованого інтерфейсу користувача, який би враховував закономірності сприйняття, у тому числі естетичні, структурно-графічні норми, питання інтерактивності та навігації, а також методи візуальної організації.

По-шосте, головною метою інтерактивного модульного відкритого навчального середовища є мотивувати студента до навчання, візуально показувати релевантність тих знань, що мають бути засвоєні, а також посилювати самостійність навчальної діяльності за допомогою «моделювання», що полегшує когнітивне навантаження.

СПИСОК ЛІТЕРАТУРИ

1. Дистанційне навчання: психологічні засади: монографія / [М. Л. Смульсон, Ю. І. Машбиць, М.І. Жалдак та ін.]; за ред. М. Л. Смульсон. Кіровоград: Імекс-ЛТД, 2012. – 240 с.

2. Машбиць Ю. І. Психологічні механізми навчання: теоретико-методологічні аспекти // Розвиток педагогічної і психологічної науки в Україні 1992-2002: зб. наук. праць до 10-річчя АПН України. – Харків, 2002. С. 469 – 481.

3. Maheu M. M. Infidelity on the Internet: Virtual Relationships and Real Betrayal / Marlene M. Maheu, Rona Subotnik. – Naperville: Sourcebooks, Inc., 2001. 288 p.

ПАНІЧНА АТАКА В УМОВАХ ВІЙНИ: ЯК ПОДОЛАТИ ТА ПОВЕРНУТИ ПРОДУКТИВНІСТЬ

Рудюк Наталія Леонідівна

майор поліції

старший викладач циклу спеціальних дисциплін

Державного закладу професійної

(професійно-технічної) освіти

зі специфічними умовами навчання

«Житомирська академія поліції»

Панічна атака – це напад сильної тривоги (паніки), який настає раптово і триває від кількох хвилин до години, а іноді й довше.

Панічна атака (ПА) – сильний і раптовий приступ страху, коли немає реальної небезпеки чи видимої причини. Супроводжується шаленим викидом адреналіну в кров і, відповідно, сильними фізичними реакціями. Під час війни панічні атаки почастишали серед підлітків і дітей. Тож варто навчитися розрізняти симптоми ПА і знати, як діяти, якщо ви стали свідком приступу паніки.

В часи війни важливо швидше подолати симптоми панічної атаки, щоб повернути собі продуктивність та здатність тверезо оцінювати події. Від цього може навіть залежати збереження життя.

Панічні атаки – це не окрема хвороба, а симптом, що нервова система збоїть. Із панічною атакою можна впоратися самостійно, знаючи потрібні прийоми й техніки. Також важливо пам'ятати, що жодна панічна атака не закінчується смертю. Зазвичай вона минає через 5-10 хвилин.

Тож якщо ви чи ваші близькі відчували приступ страху – не хапайтеся за корвалол, а спробуйте опанувати себе за допомогою розроблених психологами дієвих методик. Важливо: напад можна зупинити тільки на самому початку, коли тривога з'являється. І саме тоді це має сенс, до того моменту, як думки в голові вже накрутилися і всередині все досягає кульмінації, точки кипіння.

Техніка, що нормалізує дихання і серцевий ритм:

Організм – цілісна і логічна система. Оскільки кисень підвищує тривожне збудження в корі головного мозку, важливо збільшити концентрацію вуглекислого газу і зменшити концентрацію кисню в крові:

- дихання в паперовий пакет (повільні безперервні вдих і видих - вдих краще носом, а видих ротом);
- дихання в руки, складені човником (за тією ж методикою, що вище);
- дихання в подушку;
- щоб знизити частоту і силу серцевих скорочень, допоможе діафрагмове дихання. Для цього в комфортному для вас положенні робіть повільний безперервний вдих носом на три рахунки, ніби «надуваючи міхур животом». Потім – такий же повільний безперервний видих ротом на 5-6 рахунків.

Техніка «Пульт»:

Це одна з дієвих технік заземлення. Ми можемо перемкнути увагу нашого тіла і мозку на певні дії, наче скористались пультом, та позбавитись фіксації на неприємному. Важливо зосереджуватись на виконанні кожного пункту. Саме так вегетативні реакції організму перебазуються на дальній план і людина з панічною атакою відчує полегшення.

Уважно подивіться навколо та знайдіть і озвучте:

5 речей, які ви БАЧИТЕ;

4 речі, до яких можете ДОТОРКНУТИСЬ;

3 речі, які зараз ЧУЄТЕ;

2 речі, які можна ПОНЮХАТИ;

1 річ, яку можна СПРОБУВАТИ НА СМАК.

Техніка «Бджілка»

Якщо ви вдома, гарним рішенням для відволікання від паніки може стати фізична робота чи активність. Увімкніть музику й потанцюйте. Так-так, і не дивуйтеся такій пропозиції! Співайте текст пісні разом із виконавцем. Можете

зробити кілька легких вправ на килимку на підлозі (покататися на спині, притиснувши ноги до грудей та обхопивши коліна долонями; стати в планку й дихати; на пальчиках ходити килимом, піднімаючи руки догори, а потім опускаючи). Можна піти на кухню й нашаткувати овочі для борщу, вимити підлогу чи з особливим завзяттям почистити зуби. Техніки фізичної активності підходять не всім, проте ви можете спробувати, а раптом вам добре ляже на душу?

Намагайтеся більше проводити часу на свіжому повітрі, бути рухливими, займатися фізкультурою, навіть у таких умовах, спілкуйтеся з рідними та повноцінно спіть.

Стрес – дуже негативно впливає на наш організм і саме тому, ми повинні подбати про нього. Більше гуляйте, правильно харчуйтеся, не забувайте про рух, відвідини басейну чи занять з улюбленої справи. Підіть у гості та поспілкуйтеся. Багато обіймайтеся! Це чудовий спосіб підзарядитись позитивом.

СПИСОК ЛІТЕРАТУРИ

1) Євсюков О. П., Куфлієвський А. С., Лебедев Д. В. та ін. Екстремальна психологія. Підручник / За заг. ред О. В. Тімченка. К.: ТОВ «Август Трейд», 2007. 502 с.

2) Когут Я. М. Професійна психологічна підготовка працівників органів внутрішніх справ. Конспект лекцій. Львів: Львівський державний університет внутрішніх справ, 2006. 184 с.

3) Наугольник Л. Б. Психологія стресу: підручник Львів: Львівський державний університет внутрішніх справ, 2015. 324 с.

ВИКОРИСТАННЯ ІНФОРМАЦІЙНО-КОМУНІКАТИВНИХ ТЕХНОЛОГІЙ В ОСВІТНЬОМУ ПРОЦЕСІ ПІД ЧАС ДИСТАНЦІЙНОГО НАВЧАННЯ

Саєнко Альона Олексіївна

Магістрант

Криворізький державний педагогічний університет

м. Кривий Ріг, Україна

Науковий курівник

Макаренко Наталя

доцент кафедри загальної та вікової психології

Криворізький державний педагогічний університет

Анотація: Сьогодні без інформаційно-комунікативних технологій (ІКТ) не можна уявити сучасну освіту та наукові дослідження. Також вплив інформаційних технологій на управління освітнім процесом є значним, оскільки прямо пов'язаний з підвищенням результативності та ефективності роботи кожного працівника та закладу освіти в цілому. Використання комп'ютерних технологій, сучасних програмних продуктів дозволяє автоматизувати багато процесів. Це має вирішальне значення для закладів освіти у досягненні значних успіхів у найближчому майбутньому.

Ключові слова: інформаційно-комунікативних технологій, інформаційні технології, інноваційні технології, дистанційне навчання.

Вступ. Стрімкість та несподіваність змін у світі сучасних технологій інколи можуть збивати з пантелику будь-яку освічену людину. Нові цифрові технології так швидко впроваджуються у наше повсякденне життя, що ми навіть не завжди встигаємо за ними стежити. Сфера освіти постійно модернізується, тому викладачі, та й весь педагогічний колектив мають постійно оновлювати свої знання в формах та методах навчання. Сьогодні зрозуміло, що вся система освіти змінюється, і маємо бути готові до будь-яких змін.

Результати та обговорення. Сучасний етап здійснення освітнього процесу зазнає змін завдяки використанню інформаційних технологій. Застосування сучасних інформаційно-комунікативних технологій під час викладання навчальних дисциплін оновлює методи та засоби діяльності педагогів, урізноманітнює розкриття змісту та подання складного навчального матеріалу, що сприяє економії часу під час засвоєння нових знань, а також підвищує інтерес і загальну мотивацію здобувачів освіти до навчання. Оскільки у навчанні завжди застосовувалися технічні засоби, які здатні розширювати його можливості та підвищувати ефективність управління ним, використання сучасних інформаційних технологій в освітньому процесі базується на потребі перегляду та оновлення системи освіти. Особливо це необхідно, зважаючи на постійний розвиток технологій і шляхів їх використання.

Визначення поняття знаходимо у Г. Швачич, В. Толстого: «інформаційно-комунікаційні технології – сукупність методів, виробничих процесів і програмно-технічних засобів, інтегрованих з метою збирання, обробки, зберігання, розповсюдження, демонстрації та використання даних в інтересах їх користувачів [1, с. 7].

На думку Н. Макаренко та І. Проскурової, інтерактивні технології також забезпечують формування особистісних якостей учнів: дають змогу сформуванню риси характеру, розвивати мислення, пам'ять, увагу, світогляд, а також виявляти й реалізовувати індивідуальні можливості, забезпечують педагогічні умови створення атмосфери творчої співпраці [2].

Отже, використання інноваційних інформаційно-комунікативних технологій в закладах освіти дає можливість активізувати самостійну роботу учнів, а також сприяє самостійному активному сприйманню та засвоєнню знань. Учні можуть керувати темпом роботи за мультимедійною програмою, добирати зручний час та завдання згідно індивідуальних психологофізіологічних можливостей та інтересів. Важливого значення комп'ютерні мультимедійні технології відіграють при перевірці виконання завдань. Застосування інформаційно-комунікативних технологій дає

можливість підвищити його ефективність, сприяє самоосвіті учнів, дає можливість отримати доступ до сучасної інформації з різних освітніх галузей знань та сприяє налагодженню ефективної співпраці учнів та вчителя, незалежно від їх місцезнаходження. В той же час, використання сучасних інформаційних технологій у освітньому процесі дозволяє вчителю перекласти частину своєї роботи на персональний комп'ютер. Тоді навчання стає більш інтенсивним, прискорюється процес сприйняття, засвоєння, запам'ятовування (за допомогою демонстрування схем, навчального матеріалу тощо). Проведення оцінювання за допомогою комп'ютерного тестування дозволяє вчителю диференціювати рівень складності завдань, застосовувати індивідуальний підхід до кожного учня.

Швидкий розвиток технічних і програмних можливостей персональних комп'ютерів, розповсюдження інформаційно-комунікаційних і креативних технологій створюють реальні можливості для їх використання в системі освіти з метою розвитку творчого потенціалу людини в процесі навчання та забезпечення наступності навчання між різними ланками навчально-технічних закладів освіти.

Система освіти, відповідно до вимог сучасності, потребує докорінного переосмислення, практичної реалізації - навчитися пізнавати, навчитися працювати, навчитися жити разом, навчитися жити.

Використання інформаційно-комунікаційних технологій не зводиться до простої заміни "паперових" носіїв інформації електронними. Інформаційно-комунікаційні технології дають можливість поєднувати процеси вивчення, закріплення і контролю засвоєння навчального матеріалу, які за традиційного навчання частіше всього є розірваними. Інформаційні технології дають можливість у більшій мірі індивідуалізувати процес навчання, зменшуючи фронтальні види робіт і збільшуючи частку індивідуально-групових форм і методів навчання. Також інформаційні технології сприяють підвищенню мотивації до навчання, розвитку креативного мислення, дозволяють економити навчальний час; інтерактивність і

мультимедійна наочність сприяє кращому представленню, і, відповідно, кращому засвоєнню інформації.

Разом з тим, інформаційно-комунікаційні технології не витісняють традиційні методи і прийоми, вони дозволяють наблизити методику навчання до вимог сьогодення. З цією метою здійснюється розширення використання в освітній галузі нових інформаційних освітніх технологій, які базуються на сучасній комп'ютерній базі, нових інтерактивних методах: комп'ютерні навчальні програми, технічні засоби навчання на базі аудіо-відеотехніки, дистанційні засоби навчання, телеконференції тощо. Актуальність інформаційних освітніх технологій зумовлена тим, що вони вдосконалюють систему освіти і роблять ефективнішим навчальний процес. Сьогодні найбільше розповсюдження отримали комп'ютерні навчальні програми, зокрема, комп'ютерні підручники, діагностично-тестові системи, лабораторні комплекси, експертні системи, бази даних, консультаційно-інформаційні системи, прикладні програми, які забезпечують обробку інформації. Виходячи з цього, можна визначити дві групи тенденцій: сформовані сучасні та перспективні, тобто які на сьогодні лише формуються - тенденції майбутнього.

Використання інформаційно-комунікаційних технологій - один із перспективних напрямів у інформатизації навчального процесу, на мій погляд, інтегрують у собі потужні розподілені освітні ресурси, що здатні забезпечити середовище для формування та розвитку ключових компетентностей.

На сучасному етапі Національна доктрина розвитку освіти пріоритетним напрямком вважає впровадження сучасних інформаційно-комунікаційних технологій, що забезпечують подальше вдосконалення навчально-виховного процесу, доступність та ефективність освіти, підготовку молодого покоління до життєдіяльності в інформаційному суспільстві [3, с. 39]. В.Почтар зазначає, що за таких умов авторитарний тип навчання, метою якого є оволодіння знаннями, уміннями, навичками, не здатний повністю розкрити індивідуальні ознаки і нахили кожного учня. Тому все більше науковців схиляються до особистісно-зорієнтованої освіти, метою якої є «вільний розвиток особистості,

яка в процесі навчання зберігає свою індивідуальну неповторність, самобутність» [4, с. 2].

Стрімкість та несподіваність змін у світі сучасних технологій інколи можуть збивати з пантелику будь-яку освічену людину. Нові цифрові технології так швидко впроваджуються у наше повсякденне життя, що ми навіть не завжди встигаємо за ними стежити. Сфера освіти постійно модернізується, тому викладачі, та й весь педагогічний колектив мають постійно оновлювати свої знання в формах та методах навчання. Сьогодні зрозуміло, що вся система освіти змінюється, і маємо бути готові до будь-яких змін.

Згідно з Наказом Про затвердження Положення про дистанційне навчання від 2013 року (остання редакція 08.09.2020) [5], яке визначає основні засади організації та запровадження дистанційного навчання в Україні. Під дистанційною освітою слід що це - форма організації навчального процесу у закладах освіти (ВНЗ, ЗПО, ПТНЗ, ЗНЗ), яка забезпечує реалізацію дистанційного навчання та передбачає можливість отримання випускниками документів державного зразка про відповідний освітній або освітньо-кваліфікаційний рівень.

Вибір платформ дистанційного навчання є дуже важливим кроком.

Що таке платформа дистанційного навчання? Платформа дистанційного навчання – це програмне забезпечення для підтримки дистанційного навчання, метою якого є створення та управління педагогічним змістом. Воно включає засоби, необхідні для трьох основних користувачів – викладача, здобувача освіти, адміністратора.

Тобто платформа дистанційного навчання – це центральний елемент, навколо якого збираються учасники дистанційної освіти. На сьогоднішній день у світі існує значне число e-learning платформ для організації електронного навчання, які поділяються на дві великі категорії: з закритим кодом (комерційні); відкритим кодом (поширюються безкоштовно).

Основні платформи для організації дистанційного навчання на території

нашої держави є [6]:



Схема 1 . Платформи дистанційного навчання

Google Classroom - безкоштовний веб-сервіс створений Google для навчальних закладів з метою спрощення створення, поширення і класифікації завдань безпаперовим шляхом. Досить мати поштову скриньку на G-mail.

Microsoft Teams об'єднує спілкування, контент, задачі та додатки в одному місці. Будучи віртуальною платформою для проведення зустрічей, функції Teams дозволяють легко розподіляти завдання – незалежно від того, де перебувають люди. Teams також допомагає керівникам шкіл і співробітникам залишатися на зв'язку і обмінюватися оголошеннями в режимі реального часу.

Moodle (модульне об'єктно-орієнтоване динамічне навчальне середовище), яке може використовуватися як платформа для електронного, в тому числі дистанційного навчання. Moodle — це безкоштовна, відкрита (Open Source) система управління навчанням. Вона реалізує філософію «педагогіки соціального конструктивізму» та орієнтована насамперед на організацію взаємодії між викладачем та учнями, хоча підходить і для організації традиційних дистанційних курсів, а також підтримки очного навчання. Moodle

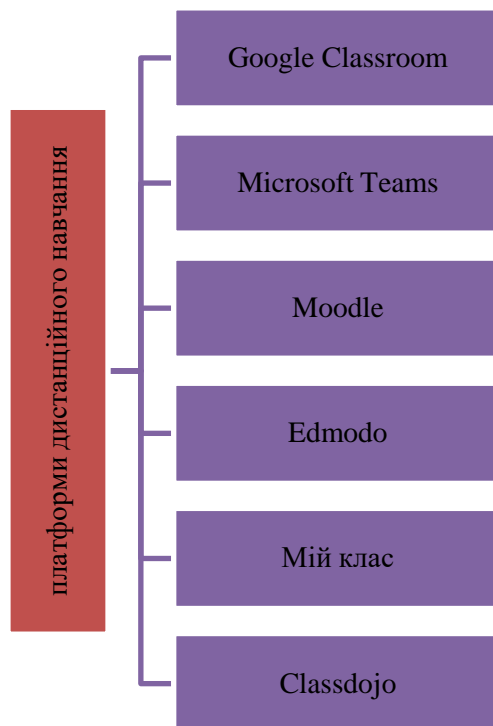
перекладена на десятки мов, в числі й на українську.

Експлуатація сервіса проста для всіх: треба пройти етап реєстрації і можна почати користуватися.

Edmodo - один з популярних сервісів, який використовується вчителями, для того щоб організувати дистанційний урок. Він досить простий в експлуатації, безкоштовний, має всі необхідні функції, завдяки яким учитель зможе працювати з класом дистанційно.

Мій клас - відмінна українська платформа для онлайн-навчання. Тут зрозумілий, простий і дуже зручний інтерфейс українською мовою, достатня кількість різноманітних функцій, є можливість давати учням завдання різних форм і складнощів, а також можливість перевірити ці завдання автоматично.

Найбільше **Classdojo** підходить для організації віддаленого навчання школярів молодшої та середньої школи, адже все оформлено яскраво, креативно, є анімації. Це привертає увагу.

У зв'язку з пандемією у світі та поширенням коронавірусної інфекції COVID-19 в Україні період карантину став для учасників освітнього процесу справжнім випробуванням. Вчителі шкіл та ПТНЗ почали широко використовувати платформу дистанційного навчання Google Classroom. Дана платформа має усі функції, які необхідні для забезпечення ефективного формування навичок та вмінь. Платформа Google Classroom дає можливість спілкування з реальними співрозмовниками, а також дає можливість для організації самостійної роботи здобувачів освіти, для їх самореалізації та саморозвитку [7, с. 320].

Механізмом дистанційного навчання є управління навчальною діяльністю, а не засвоєння знань чи пізнавальна діяльність. Засвоєння знань відбувається у різноманітних видах діяльності від ігрової до виробничої. Крім цього, навчальна діяльність передбачає засвоєння не тільки знань, але й відповідних розумових дій, завдяки яким і відбувається засвоєння. Така система є набагато кращою і ефективнішою для здобувача освіти який прагне знань, порівняно із звичайним стаціонарним чи заочним навчанням.

Переваги дистанційного навчання в забезпеченні кращого рівня засвоєння знань:

1. Не дивлячись на велику відстань між викладачами та здобувачами освіти, спілкування між ними відбувається живо та оперативно, у зрозумілій та привабливій формі;

2. Процес навчання став цікавим для найлінівіших учнів; приваблива сила комп'ютера примушує їх забувати про труднощі запитань; вони активно і швидко намагаються вирішити завдання, щоб швидше отримати нові;

3. Можливість "висвітитися" на весь світ примушує їх критично і об'єктивно оцінювати свої знання та можливості; вони мимоволі "підтягуються", дізнаються багато нового, привчаються до сміливості та самостійності у роботі;

4. Навчання стало комплексним і творчим. Щоб відповісти на одне найменше запитання, недостатньо заглянути до якого-небудь підручника. Часто готової відповіді немає ні в яких джерелах – її доводиться створювати самому, напружувати свій мозок.

5. Освіта стала більш доступною та без меж.

Труднощі у впровадженні дистанційної освіти:

1. Відсутність досвіду роботи в даному напрямку;

2. Відсутність достатньої нормативно-правої та науково-методичної бази;

3. Необхідність психологічної підготовки всіх учасників навчально-виховного процесу до запровадження та використання такої інновації;

4. Невизначеність чітких розмежувань розподілу навчального часу на очне та дистанційне навчання;

5. Відсутність системи підготовки педагогів-предметників до використання та запровадження дистанційного навчання у навчальному закладі.

6. Недостатнє забезпечення технічними засобами як навчальних закладів, так і здобувачів освіти.

7. Недостатній рівень володіння комп'ютерною технікою, навичками роботи в Інтернеті, використання інтерактивних технологій навчання;

8. Не сформованість навичок самоосвіти, саморозвитку, саморегуляції, професійної рефлексії;

9. Складність у розробці навчальних програм, підручників, посібників, недостатня варіативність.

Дистанційне навчання – перспективна форма організації навчання, у якій здобувач освіти виступає активним суб'єктом навчання, що сприяє його самостійності, підвищенню навчальної мотивації. Модель дистанційного навчання – це складна система взаємодії всіх учасників, які допомагають ефективно організувати таке навчання й позитивно впливають на якість процесу [8, с. 38].

В сучасних умовах важливість інноваційного уроку полягає в тому, що він підвищує ефективність навчання, зацікавлює учнів до вивчення нового матеріалу. Адже, саме від структури викладу матеріалу і побудови уроку залежить якість засвоєння знань учнів. Такі уроки викликають в учнів зацікавлення і сприяють оптимальному розвитку і вихованню. Проблеми, які можуть стати на перешкоді учням під час навчання, такі: повільне завантаження матеріалів через низьку швидкість Інтернету, труднощі з використанням платформ та розміщенням відповіді тощо. Таким чином роль викладача полягає в тому, щоб координувати роботу здобувачів освіти, які навчаються онлайн, проте не втручатися в індивідуальний процес виконання вправ.

Висновки. Саме інноваційне спрямування педагогічної діяльності стимулюватиме учня до активної участі у розв'язанні проблемних ситуацій, творчу імпровізацію педагогів, їх можливість розкривати, розробляти, удосконалювати і застосовувати творчі завдання для учнів. У порівнянні з традиційними методиками, інноваційні педагогічні технології забезпечують необхідний фундамент для підготовки кваліфікованого фахівця: ефективність навчально-виховного процесу, якість знань учнів, активізацію їх пізнавальної

діяльності, ініціативу і зацікавленість в засвоєнні необхідних професійних компетенцій.

СПИСОК ЛІТЕРАТУРИ

1. Швачич Г. Г., Толстой В. В., Петречук Л. М., Іващенко Ю. С., Гуляєва О. А., Соболенко О. В. Сучасні інформаційно-комунікаційні технології: Навчальний посібник. Дніпро: НМетАУ, 2017. 230 с. URL: Режим доступу до ресурсу: https://nmetau.edu.ua/file/ikt_tutor.pdf

2. Макаренко Н. М., Проскурова І. П. Переосмислення ролі шкільної освіти: психологічний аспект. Журнал «Актуальні проблеми психології в закладах освіти. 2020/4/22. С.154-162

3. Варзацька Л., Кратасюк Л. Інтерактивні технології в системі особистісно-зорієнтованої освіти. Форми і методи інтерактивного навчання//Бібліотечка «Дивослова». 2006. № 4. С. 21-63.

4. Почтар К. Використання відеозаписів на уроках української мови і літератури//Українська мова і література в школі. 2006. № 3. С. 39-42.

5. Авдієвський А. Т. Освіта в системі формування педагога ХХІ століття. Науковий часопис Національного педагогічного університету імені М. Драгоманова. Сер. 14: Теорія і методика мистецької освіти. Вип. 1 (6). К.: НПУ, 2004. С. 4-5.

6. Романюк С. М. Дистанційне навчання: порівняльний аналіз сучасних платформ та онлайн-сервісів. Вісник Дніпропетровського університету імені Альфреда Нобеля. Серія «Педагогіка і психологія». Педагогічні науки. Харків, 2016. № 1 (11),– С. 318-325.

7. Наказ Міністерство освіти і науки України № 466 Про затвердження положення про дистанційне навчання від 25.04.2013

8. Клокар Н. Методологічні основи запровадження дистанційного навчання в системі підвищення кваліфікації / Н. Клокар // Шлях освіти. 2007. №4 (46). С. 38–41.

SOCIOLOGICAL SCIENCES

PROBLEMS OF TEACHERS' ADAPTATION TO DISTANCE TEACHING TECHNOLOGIES

Orynbekova Dina Serikbekovna

Candidate of Historical Sciences,

Associate Professor of Sociology

Almaty University of Power

Engineering and Telecommunications

Introduction. The introduction of a distance teaching system in recent years has been one of the leading ways to develop basic educational programs, allowing us to solve such strategic tasks of state policy in the field of education as increasing the availability of quality education, the effectiveness of training that meets the modern needs of society and its citizens. Distance teaching allows using the best traditional and innovative means and forms of education and, based on the principle of self-learning, to achieve creative self-development of the individual.

Based on a theoretical analysis of the literature and a survey conducted by the method of questioning, an attempt was made to identify the factors that affect the readiness of teachers of different age groups to introduce distance-learning technologies into the educational process, as well as to identify the psychological problems that arise in connection with this among teachers.

Aim. The main task of distance teaching, unlike the traditional model, is not to provide information, but to teach how to obtain and use it. The process of distance teaching using information and computer capabilities differs from the traditional one, first, by the absence of the usual interaction between students and the teacher in the same classroom, which entails the need for better preparation of didactic material used in the learning process.

Materials and methods. As the researchers, rightly point out: all the material should be formulated as clearly as possible at once in order to avoid misunderstanding. The absence of oral communication in distance education leads to the need for extended use by the teacher in the process of teaching written speech, additional efforts for adequate interpretation of each other, placement of accents in the text, as well as the use of written types of knowledge control.

In the online version of the educational process, remote access of participants to each other should be provided, and not only the participation of the teacher is important, but also the direct participation of the student, who also has access to the information content. Since the communication between the teacher and students is carried out through computer hardware, this requires the teacher to have experience in organizing online communication and the ability to be fluent in the keyboard.

Distance teaching is a form of education based on the mutual exchange of information between the teacher and the student, who are far apart during the training. This training is carried out with the help of telecommunication technologies and resources within the Internet space. He has several models. Among them, a combination of daytime and distance teaching in various quantities can be distinguished. These differences entail the emergence of difficulties not only of a technical, but also of a psychological nature for teachers using distance teaching technologies (hereinafter - DTT) in their professional activities]. The proposal of ways to solve them is of great not only theoretical, but also practical importance, because, this directly affects how effective the use of DET in the educational process will be.

In the course of the study, an attempt was made to determine the attitude of the teaching staff of the university to this method of conducting educational activities. Conducted studies of different age groups: 20–35 years old, 36–50 years old, over 50 years old) with different experience of scientific and pedagogical activity, having experience in teaching technical, humanitarian, natural science subjects. The study was conducted in the form of a written survey using pre-prepared forms, which were self-filled by the respondents and contained the following questions:

- about the identity of the respondent (regarding his age, the length of scientific and pedagogical activity, the respondent's understanding of DTT and teaching experience with their help), which made it possible to further process the survey material within one or another subsection groups.

- the respondent's opinion regarding the goals of introducing DTT into the educational process; about the attitude to educational services that can be implemented (or are already being implemented) with the help of DTT at the university; about factors that prevent the use of DTT; about the psychological and other problems that arise for teachers in connection with the use of DTT at the university.

Computer technologies and global information networks make qualitative changes in the modern educational process. According to the ideas of M. Castells, a person of the information society is changing the perception of time and space, which become arbitrary. The introduction of new educational tools and innovative solutions into practice, such as mobile technologies, computer games, Internet resources, etc., allows talk about education as a flexible environment, gradually adapting to a changing reality. The digitalization of education also contributes to the rapid development of digital competencies among students.

The current trend is the transition to blended learning, which involves working in electronic educational environments and the use of information and communication learning technologies.

Such training "involves the organization of independent work of students through the massive use of online courses, learning systems using social networks and web services, etc., the partial transfer of certain types of classes to a virtual electronic environment, the organization of project activities in it." The use of a virtual environment for organizing the learning process leads to the formation of a pronounced network structure of education and, accordingly, the emergence of a virtual team of specialists. According to M. Castells, the society of information civilization has a network structure, in connection with which the term "information society" can be replaced by "network society".

Results and discussion. The data of the study showed that teachers identified the following goals for implementing a distance teaching system as the most significant: using the possibilities of a single open educational space and creating and using new forms of education when integrating them with other forms of education (these goals were identified as the most significant by 48.18% respondents). The most valuable in the use of DTT, according to teachers, are:

1. individual flexible training schedule (noted by 67.27% of respondents),
2. individual pace of learning (indicated by 54.09% of teachers),
3. use of more modern and effective teaching methods (relevant for 34.09% of respondents).

Some of the above factors were found to be related to the age of the respondents. Educators aged 20–35 see benefits in using DTT, in particular to apply more modern and effective teaching methods, as well as to preserve and replicate pedagogical experience and unique teaching methods. The latter is important for this age group of teachers as they are open to new experiences.

Teachers aged 36–50 also see benefits in using DTT. And although they do not enjoy working on a computer, they see the value of introducing DTT in realizing the possibilities of a single open educational space, and their experience of teaching at the university led to the understanding that an individual flexible learning schedule and an individual pace of student learning are needed, which are ensured during the implementation DTT.

Teachers over 50 years of age, noting that they enjoy working on a computer, at the same time do not see any advantages in using DTT. They do not believe that these technologies expand the possibilities of a single open educational space. The preservation and replication of pedagogical experience and unique teaching methods with the help of DTT also causes a negative reaction in them. Apparently, these teachers see this not as a transfer of knowledge, but as their mechanical replication without taking into account the unique experience of teaching.

In addition, according to the results of the survey, it was revealed that the main factor hindering the effective use of DTT at the university is the insufficient technical

equipment of the educational process (54% of the teachers surveyed noted).

The survey data show that the most common psychological difficulties that prevent teachers from adapting to the learning process using DTT are:

- the need to develop didactic materials for the implementation of this pedagogical technology (noted by 39 % of the teachers surveyed);
- lack of sufficient motivation (relevant for 37 % of respondents);
- the laboriousness of teaching with the use of DTT (represents a psychological problem, according to 35% of respondents).

The use of DTT entails an increase in the complexity of the learning process. To implement this new function, it is necessary to have a sufficiently flexible thinking capable of transformation and perception of new ideas. The teacher must have a sufficient degree of tolerance, as required by communication with the student on an equal footing, as with a partner. He must have a need for constant learning, for the development of not only professional skills, but also horizons.

The age group over 50 is characterized by a lack of understanding of distance education, teachers of this age group do not see any advantages in it, do not consider it necessary to organize advanced training courses on the organization and conduct of distance teaching for the teaching staff at the university.

Conclusions. All teachers who have an idea about DTT identify insufficient technical equipment of the educational process and an insufficient level of knowledge of information and communication technologies as factors that impede the use of distance teaching technologies. It seems that an increase in the number of teachers involved in the use of DTT can be achieved by modernizing the material and technical capabilities of the university, maximizing the automation of routine operations; organization of advanced training courses on the organization and conduct of distance teaching for the teaching staff at the university.

Summing up, we can say that the attitude of teachers of different age groups to distance teaching is today one of the key factors affecting the success of the introduction of distance teaching technologies into the educational process, but at the moment the psychological and pedagogical justification for this process has not been

developed at the proper level. Further study and a more detailed study of this issue can serve as the basis for creating a unified approach to the process of overcoming the psychological difficulties of teachers, which will expand the practice of using distance technologies in the educational process.

СОЦІАЛЬНЕ ПІДПРИЄМНИЦТВО ТА СОЦІАЛЬНИЙ КАПІТАЛ ЯК ІНСТРУМЕНТИ ПОДОЛАННЯ СОЦІАЛЬНИХ ПРОБЛЕМ В СУЧАСНИХ УМОВАХ

Гапон Катерина Сергіївна

Студентка

Національний університет «Чернігівська політехніка»

м. Чернігів, Україна

Науковий керівник:

Ревко Альона Миколаївна

д. екон. н, професор

Вступ. Щороку соціальні проблеми людства загострюються з тих чи інших причин. Бідність та безробіття поширюється на більшу кількість населення. Ці проблеми загострила пандемія COVID-19, внаслідок якої мільйони громадян опинилися в ізоляції. В Україні соціально-економічні проблеми загострилися з початком повномасштабної війни та веденням бойових дій на значній територіальній частині, їх тимчасовою окупацією. Крім того, війна в Україні впливає на весь світ, зокрема гостро постає проблема забезпечення продовольством бідних країн задля уникнення масштабного голоду. Ефективним механізмом пом'якшення і подолання соціальних проблем та викликів є розвиток соціального підприємництва та нарощення соціального капіталу.

Ціль роботи. Теоретична характеристика соціального підприємництва, соціального капіталу та їх взаємозв'язку як інструментів подолання соціальних проблем в сучасних умовах.

Матеріали та методи. Теоретичні методи – аналіз наукових напрацювань з питань соціального підприємництва і соціального капіталу задля виявлення і засвідчення аспектів соціального підприємництва та соціального капіталу, їх спільних складових.

Результати та обговорення. Питання соціального підприємництва актуалізується з кожним роком. За допомогою такого способу ведення бізнесу

група та суспільні групи здатні вирішувати спільні проблеми достатньо ефективно. Явище соціального підприємництва в Україні достатньо нове на противагу соціальному підприємництву у світі. Початок розвитку та поширення світового соціального підприємництва датується кінцем ХХ століття на відміну від вітчизняного досвіду – ХХІ століття. В Україні стимулом для створення перших соціальних підприємств стали міжнародні проекти та організації, які попри відсутність розуміння соціального підприємництва в населення проводили тренінги та програми з розвитку соціального підприємництва. Експертна спільнота у рамках програми UCAN зі США у 2004 році провела серію тренінгів із розвитку соціального підприємництва в Україні, які мали б стимулювати громадські організації створювати соціальні підприємства. У наслідок дії програми вже через три роки програма підтримала 28 проектів соціальних підприємств по всій території України [7].

Поняття «соціальне підприємництво» характеризує багато науковців і дослідників, наприклад Д. Борнстейн та С. Девіс у спільній праці зазначають, що соціальне підприємництво – це процес, за допомогою якого суспільство чи суспільні групи створюють або докорінно змінюють інститути розв’язання соціальних проблем. На думку науковців якісним результатом дії соціального підприємництва має бути покращення життя інших людей, які є членами конкретно визначеної спільноти. Соціальні проблеми, які може вирішувати соціальне підприємництво, на думку авторів, може бути корупція, неписьменність населення, різні хвороби, порушення прав людини, руйнування навколишнього середовища та бідність. Соціальні підприємці мають зосереджувати власні зусилля над створенням нових та інноваційних ідей, які змінюють мислення людей і їх поведінку [1].

Соціальне підприємництво також виокремлюють як систему господарювання, яка в свою чергу складається з низки самостійних соціальних підприємств. Соціальне підприємство як складова процесу соціального підприємництва – це вид бізнесу із соціальною орієнтованістю. Пріоритетна діяльність соціальних підприємств покликана вирішувати соціальні проблеми,

розвивати взаємозв'язок і стимулювати розвиток місцевої економіки. Кількісним і якісним результатом соціального підприємництва має бути виробництво товару чи послуги, яка поліпшить суспільну ситуацію за рахунок вирішення певної проблеми на місцевому рівні [2].

Увага соціальних підприємців перш за все спрямована на впровадження системних соціальних змін, які не зважають на традиційні інституційні межі та норми [8].

На нашу думку, соціальне підприємництво це вид бізнесу, який в основу свого створення покладає вирішення соціальної проблеми за рахунок реалізації соціальної місії в інноваційний спосіб. Прибуток соціального підприємства може спрямовуватись на покращення його діяльності, вирішення соціальної проблеми, а не на примноження статків власника.

Теоретичне обґрунтування терміну «соціальний капітал» вперше здійснив Л. Дж. Ганіфан у 20-х роках ХХ століття. Автор під соціальним капіталом трактує особливі утворення, які необхідні у реальному житті – це соціальні зв'язки та солідарність між членами групи [4]. П. Бурд'є визначився тим, що при виділенні типів капіталу дослідник відокремив поміж економічним, фізичним та людським соціальний капітал, який охарактеризував як систему зв'язків та соціальних зобов'язань. Автор наголошує на взаємозв'язку між типами капіталу, зокрема за певних обставин соціальний капітал може перетворитись у економічний. Надбання і примноження соціального капіталу передбачає систему цілеспрямованих зусиль групи осіб, безперервний обмін між членами групи. Відповідно, соціальний капітал – це комплекс наявних або потенційних ресурсів, які пов'язані з членством у соціальній групі [3].

Під соціальним капіталом доцільно розуміти поєднання інститутів, норм і цінностей, які створюють систему взаємодій між членами соціуму. Соціальний капітал має інструменти впливу на економічний капітал. Нарощення та приріст соціального капіталу не можливе без соціальної мережі суспільних відносин, взаємодії між членами суспільства, заснованих на довірі. Доцільно наголосити, що взаємодії не мають бути відокремленими від держави: члени соціуму мають

включати у систему взаємодій державу, а вона має бути зацікавленою у такому взаємозв'язку. Натомість ігнорування держави, як інституту та ігнорування державою важливості участі у нарощенні соціального капіталу призводить до недовіри владним органам, її відокремленості, поширенню асоціальних явищ включно з корупцією [5].

Нарощення соціального капіталу – це одночасно складне та важливе завдання для суспільства, у якому мають бути зацікавлені усі його члени. Важливість нарощення соціального капіталу проявляється по-перше у тому, що соціальний капітал здатний знижувати витрати на рівні організації. Наприклад, при виникненні необхідності у зборі інформації про наявні послуги чи товари, при залученні потенційних партнерів задля майбутньої співпраці.

По-друге, соціальний капітал може примножувати ресурси на особистісному рівні. Людина з розвиненим особистісним соціальним капіталом має перевагу перед особою з нерозвиненим соціальним капіталом, бо відбувається нарощення та наближення до різноманітних благ.

По-третє, соціальний капітал сприяє як на рівні організації, так і на особистісному рівні швидко віднайти точну і об'єктивну інформацію, яку при відсутності соціального капіталу знайти складніше, при цьому такі пошуки потребують більше часового ресурсу.

По-четверте, соціальний капітал на різних рівнях допомагає формуванню довіри у суспільстві між членами громади та між інститутами, пришвидшує розвиток економіки [6].

Відповідно, під соціальним капіталом ми розуміємо систему мережових зв'язків між членами соціуму, які позитивно впливають на суспільство, державу та визначають поведінку особистості за рахунок усталених норм, цінностей, правил та групової довіри. Соціальний капітал – це механізм об'єднання людей.

Розвиток соціального підприємництва і нарощення соціального капіталу нині є одними зі способів пом'якшення наслідків війни та попередніх кризових явищ. Соціальне підприємництво зокрема вирішує низку проблем. Зокрема,

проблему безробіття - шляхом створення нового соціального підприємства. При цьому соціальний підприємець вирішує власну проблему зайнятості. Попри те, що максимізація прибутку – це не є основною метою створення соціального підприємництва, власник такого виду бізнесу матиме змогу задовольняти базові потреби. Також при створенні соціального підприємництва відбувається утворення нових робочих місць як для вразливих категорій населення, так і для звичайних безробітних. Кого залучати до процесу виробництва товару чи виготовлення послуги – це справа власника, проте варто пам'ятати, що основні норми і вимоги до соціального підприємства не мають порушуватись.

Проблема бідності може бути вирішеною для окремих громадян при працевлаштуванні у новому соціальному підприємстві. За іншого сценарію соціальне підприємство може перераховувати частину прибутку на потреби малозабезпечених категорій територіальної громади конкретного регіону. Крім цих варіантів, саме створення соціального підприємства у конкретній територіальній громаді сприяє пришвидшенню економічних темпів розвитку. Звісно такий варіант впливає у довгостроковій перспективі та мінімізує поглиблення рівня бідності.

Спектр інших соціальних проблем (наприклад, безпритульність, інвалідність, злочинність, проблеми гендерно зумовленого насильства, проблеми ВПО та учасників АТО/ООС, ветеранів війни) можливо вирішити чи, принаймні, пом'якшити за допомогою виділення соціальним підприємством на постійній основі коштів на допомогу вразливим верствам населення, на проекти і програми та на матеріальну допомогу. Крім того, існує певна практика зі створення соціальним підприємством спеціального центру для вразливої категорії населення.

Крім вище зазначених позитивних наслідків нарощення соціального капіталу, він сприяє розвитку активності громадян, допомагає активізувати різні категорії населення. Відповідно можемо підсумувати, що активність громадян спонукає вирішувати спільні проблеми самостійно. Одним зі способів вирішення виступає соціальне підприємництво. Тобто соціальний капітал може

виступати як передумова створення соціального підприємства, так і наслідок його діяльності.

Повноцінному розвитку соціального підприємництва та нарощенню соціального капіталу перешкоджають певні явища. Зокрема, це законодавча невизначеність соціального підприємництва, відсутність державних програм, які б стимулювали створення соціальних підприємств та пов'язані з цим бюрократичні проблеми, які постають на шляху, недостатня обізнаність громадян стосовно можливостей та необхідності такого виду бізнесу, складна соціально-економічна ситуація, матеріальні проблеми молодих соціальних підприємців, нестійкий рівень довіри у суспільстві, висока корумпованість у суспільстві.

Висновки. Отже, соціальне підприємництво від початку його виокремлення та визнання доводить власну важливість та необхідність поширення. Поєднання соціального підприємництва і соціального капіталу є недостатньо вивченим питанням у науковій літературі попри свою практичну складову. Нарощення соціального капіталу та розвиток соціального підприємництва має стати пріоритетним завданням для державних органів і суспільства. Вирішення зазначених проблем, які перешкоджають розвитку соціального підприємництва та нарощенню соціального капіталу дозволять українському суспільству перейти на вищий етап у власному розвитку.

СПИСОК ЛІТЕРАТУРИ

1. Bornstein D, Davis S. Social Entrepreneurship: What everyone needs to know. Oxford University Press, 2010.
2. Добрава Н. В. Соціальне підприємництво. Економічні інновації. 2015. URL: <http://dspace.nbu.gov.ua/bitstream/handle/123456789/81835/14-Dobrov%D0%B0.pdf?sequence=1>.
3. Bourdieu P. (2011). The forms of capital.(1986). *Cultural theory: An anthology, 1*, 81-93. URL: https://www.google.com/books?hl=uk&lr=&id=tK_KhHOkurYC&oi=fnd&pg=PA81

&dq=Bourdieu,+P+Capital&ots=NXEqeYvXND&sig=BZUCgSgiAGzVpGNoY9EyOvDEfh4.

4. Гринченко А. М., Кирилюк В. В. Соціальний капітал: сутність і генезис його трактування. 2017. URL: <http://ir.kneu.edu.ua/bitstream/handle/2010/22639/321-328.pdf;jsessionid=48C2F50B1BAC7E44728096ACB527905A?sequence=3>.

5. Корж Н. В., Білан Ю. В. Передумови формування соціального капіталу. Актуальні проблеми економіки №7(169). 2015. С. 263-270. URL: <https://ir.vtei.edu.ua/g.php?fname=26668.pdf>.

6. Овсанюк-Бердадіна О. Ф., Крисько Ж. Л. Соціальне підприємництво як інноваційний інструмент вирішення суспільних проблем: передумови становлення та активізації. Міжнародні економічні відносини та світове господарство. С. 126-132. 2016. URL: http://www.visnyk-econom.uzhnu.uz.ua/archive/6_2_2016ua/33.pdf

7. Соціальне підприємництво: від ідеї до суспільних змін. Посібник / Свинчук А.А., Корнецький А.О., Гончарова М.А., Назарук В.Я., Гусак Н.Є., Туманова А.А. К: ТОВ «ПІДПРИЄМСТВО «ВІ ЕН ЕЙ», 2017. 188 с. URL: https://www.arr.ks.ua/wp-content/uploads/2017/10/1-Book_sotsialne-pidpryyemnytstvo_pidruchnyk.pdf.

8. Revko A. Social Entrepreneurship as the Main Resource for the Regional Development. *Marketing and Management of Innovations*. Sumy State University. 2017. №1. P. 85-96. <http://doi.org/10.21272/mmi.2017.1%2D28>

**ПРОДУКТИ ІГРОВОЇ ІНДУСТРІЇ В КОНТЕКСТІ
ГРАФІЧНОГО ДИЗАЙНУ**

Романович Вікторія Ігорівна

Магістрантка факультету дизайн

КДАДПМД ім. М. Бойчука,

Гальчинська Ольга Сергіївна

PhD, доцент кафедри графічного дизайну

КДАДПМД ім. М. Бойчука,

Лєжнєв Олександр Олександрович

Кандидат мистецтвознавства,

доцент кафедри графічного дизайну

КДАДПМД ім. М. Бойчука

Анотація. Досліджено що у сучасному суспільстві цифрова графіка є дуже популярною і має великий попит серед споживачів. Проведено порівняння ігрової продукції з іншими мистецькими напрямками. Встановлено, що комп'ютерні ігри, являють собою твір мистецтва дизайну та спростовано критику щодо невизнання.

Ключові слова: дизайн комп'ютерних ігор; мистецтво; художні образи; віртуальне мистецтво, цифровий дизайн.

Відеоігри посідають вагоме місце в розвитку індустрії графічного дизайну. Проблема якісної, естетичної та професійної графіки є актуальною протягом останніх пів сторіччя, оскільки через постійний розвиток технологій та процесів розробки, зростає і кількість ігор. Ігрова графіка має попит та незгасаючий інтерес у споживача до якісного дизайну та цифрового мистецтва. Однією з причин популярності відеоігор в сучасному світі є їх доступність будь якій цільовій аудиторії, оскільки, у віртуальному світі стираються межі: соціальний статус чи класова приналежність, вік, гендер, походження тощо.

Сучасна ігрова індустрія настільки розвинена, що деякі великі відеоігри можуть бути більш масштабними та інформативно навантаженими, а ніж книга,

фільм чи мультфільм. Адже елементами великої відеогри є акторська гра, візуальні ефекти, історії не менш глибокі, а ніж в книгах, музичний супровід, взаємодія з іншими персонажами гри, та звісно ж масштабний продуманий дизайн над яким працює велика команда художників. Згідно термінології: «Дизайн — це художньо-конструктивна діяльність, спрямована на створення нових типів і видів, які відповідають потребам суспільства (корисність, зручність використання, естетичність тощо)» [2, с. 678]; «Мистецтво — творча художня діяльність та творче відображення дійсності в художніх образах» [1, с. 719], можемо зробити висновки, що цифрові продукти, в тому числі комп'ютерні ігри, є творами дизайну та мистецтва.

В індустрії розваг часто обговорюваною темою є відеогра в контексті мистецтва. Тому, у березні 2006 року французький Міністр культури вперше охарактеризував відеоігри як «культурні товари та як форму художнього вираження», надавши галузі податкову субсидію [7]. У травні 2011 р. В США Національний фонд мистецтв, приймаючи гранти на мистецькі проекти на 2012 рік, розширив допустимі проекти, включивши "інтерактивні ігри", сприяючи визнанню відеоігор як виду мистецтва [3]. Також у 2012 році була проведена виставка під назвою "Мистецтво відеоігор" яка відбулась у Smithsonian American Art Museum, що ще раз підкреслює приналежність відеогри до мистецтва. Але все ж таки не всі підтримують таку позицію. Ось наприклад кінокритик Роджер Ебет вів довгі дискусії на тему, що відеоігри не можна вважати мистецтвом, і на одній з конференцій TED 2009 року він сказав «Між мистецтвом та іграми є очевидна різниця яка полягає в тому, що гру можна виграти. В грі присутні правила та цілі які призводять до якогось результату. Якщо ви наведете захоплюючу гру без очок і правил, тоді я скажу що, вона перестане бути грою і перетворюється у подання історії, роману, фільму. Це те що ви можете випробувати, а не виграти» [5]. Звичайно якщо брати до уваги математичні, карткові або стратегічні ігри, такі як шахи, тоді це не буде мистецтвом, дизайн в таких відеоіграх є мінімалістичним та практичним. Але якщо розмова йде про відеогра, де присутнім є мистецька

концепція, персонажі, художня історія та продуманий всесвіт, тоді це вже сміливо можна вважати частиною мистецтва. Адже, створення хорошої відеогри неможливе без творчих професій, таких як художники, дизайнери, письменники, режисери, композитори та інші. Також ще декілька років тому Роджер Еберт стверджував, що «ніхто не може цитувати ігри так, як великих драматургів, поетів, режисерів, та композиторів» [6], але час не стоїть на місці і комп'ютерні ігри вже досліджуються та цитуються в академічних текстах, що знову спростовує всі висловлення критика. Отже, відеоігри мають прямий зв'язок з дизайном та мистецтвом, адже це і є та частина без якої цікава відеогра не може існувати. Таким чином, відеогра — це сучасний віртуальний мистецький твір, який носить перформативний характер та керується через візуальні образи, і є не менш важливим, ніж фільм, театр чи художній твір.

СПИСОК ЛІТЕРАТУРИ

1. Білодід І.К. та ін. Словник української мови [4 т.] — Київ, 1973
2. Білодід І.К. та ін. Словник української мови [11 т.] — Київ, 1980
3. Джон Функ. Ігри, які зараз юридично вважаються формою мистецтва (у США): Escapist, 2011
4. Лежнев О. О. Формування графічної культури митця в контексті становлення нонконформного руху в культурі України (70 – ті роки ХХ - початок ХХІ століття). Science and Education a New Dimension. Humanities and Social Sciences, IX(44), I.: 249, 2021. С 13-17.
5. Роджер Еберт. Відеоігри ніколи не можуть бути мистецтвом: Chicago Sun-Times, 2010
6. Скорина І. Як відеоігри стали мистецтвом [Стаття] / Іван Скорина. 2020. – Режим доступу до ресурсу: <http://www.korydor.in.ua/ua/opinions/iak-videoihry-staly-mystetstvom.html> (дата звернення: 02.11.2022)
7. Томас Краптон. For France, Video Games Are as Artful as Cinema: The New York Times, 2006

JOURNALISM

CHANGES IN INTERNET FREEDOM OF UKRAINE CAUSED BY RUSSIAN INVASION

Shkil Artem Sergiyovich

Student

Kharkiv National University of Radioelectronics

Annotation: Russian full-scale invasion of Ukraine, that began on February 24th, 2022, has changed almost every aspect of its citizens' life. The government, reacting to this situation, had to take serious actions, from introducing martial law and curfew to establishing power cuts due to power shortages. And Internet freedom has changed in Ukraine as well. The purpose of the work is to understand how and why it has changed using reports of non-profit organization Freedom House.

Key words: Internet freedom, Ukraine, Russian invasion, Internet censorship

Since 2016 Freedom House, a non-profit organization (mainly funded by the government of United States of America) that deals with democratic and censorship changes across the world [1], monitors how democracy, freedom of speech and Internet freedom are changed in Ukraine and what events caused these changes and gives the detailed yearly report as well as the score on a scale 0-100 where 0 is least free and 100 is most free.

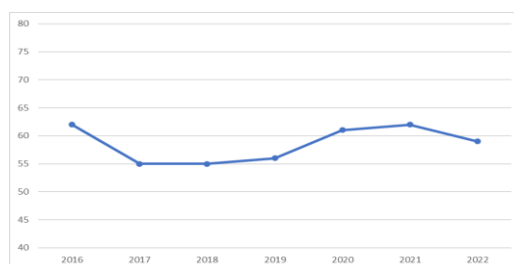

Pic. 1 – Score of Internet Freedom of Ukraine given by Freedom House

But the attention was drawn to the scores of the last two years since it is

necessary to compare them given the Russian's military invasion of Ukraine. As expected, degree of Internet freedom has decrease but only slightly, from 59 to 62 (which, according to Freedom House, is still higher that the score in 2019 and previous years).

Talking about the measurements of the score, the score itself consists of three parts: obstacles to access, limits on content and violations of user rights. Speaking of the first score element, obstacles to access, the main causes of decrease in this aspect of Internet freedom score are damage to internet infrastructure. Starting from October, Russian Federation has conducted several massive rocket attacks. The target of those attack is critical infrastructure, especially the power system of Ukraine. Consequently, the internet infrastructure has suffered as well. During blackouts most of the phone towers work using the power from generators but this is enough only for small amount of time. As a result, during long power outages the internet connection would fade away after 2-3 hours taking the opportunity to go on the Internet away from citizens. However, to cope with this and other problems caused by blackouts, the regional governments all over the country have opened so-called “points of invincibility” – places with guaranteed constant power supply and Internet connection [4]. Next, the score given to the limits on content hasn't changed, despite the actions of the Ukrainian government to prevent massive waves of disinformation started by Russian pro-government news agencies. According to the Freedom House report, since the lead-up to invasion, Russian and Belarusian government-linked actors have targeted Ukraine with disinformation campaigns and covert influence operations [3]. And Ukrainians were fighting against those campaigns by reporting and blocking various sources of propaganda. Although, it is important to note that those actions were not as big as actions against disinformation implemented before the full invasion and after the occupation of the Crimea region. Lastly, violations of user rights have also slightly damaged the Internet freedom score of Ukraine in 2022. The main reason for the score change in that aspect was the question “Are individuals subject to extralegal intimidation or physical violence by state authorities or any other actor in relation to their online activities?” When parts of Ukrainian regions, such as

Bucha or Kherson, were under control of Russian military, journalists and citizens who failed to comply to the order brought by the Russian soldiers suffered from attacks and targeting from Russian military. According to 'Reporters without Borders', during first six months of war in Ukraine eight journalists: Evgeni Sakun, Brent Renaud, Maks Levin, Pierre Zakrzewski, Oleksandra Kuvshinova, Oksana Baulina, Mantas Kvedaravicius and Frédéric Leclerc-Imhoff were tragically killed, some of them, like Maks Levin, are reported to have been executed by Russian soldiers [5]. In addition to this human right activists have reported that civilians were forced to have their phones taken away by the Russian army under the threat of death for those who refused to comply. To sum up, the full-scale invasion of Ukraine has slightly changed the degree of Internet Freedom with the score decreasing by 3 points and being rated as partly free. The main reasons for this decline were massive attacks on Ukrainian power system, actions against Russian propaganda and threats of being kidnapped or killed by not complying to orders of Russian army in occupied territories.

SOURCES

1. About us. Freedom House. URL: <https://freedomhouse.org/about-us> (date of access: 20.12.2022).
2. Freedom on the Net 2021 (Ukraine). Freedom House. URL: <https://freedomhouse.org/country/ukraine/freedom-net/2021> (date of access: 20.12.2022).
3. Freedom on the Net 2022 (Ukraine). Freedom House. URL: <https://freedomhouse.org/country/ukraine/freedom-net/2022> (date of access: 20.12.2022).
4. Points of invincibility. URL: <https://nezlamnist.gov.ua/> (date of access: 20.12.2022).
5. Six months of war in Ukraine, eight journalists killed. Reporters without Borders. URL: <https://rsf.org/en/six-months-war-ukraine-eight-journalists-killed> (date of access: 20.12.2022).

ТРАНСФОРМАЦІЯ ОБРАЗА УКРАЇНЦЯ В ПОЛЬСЬКИХ МЕДІА

Бахметьєва Алла Миколаївна,
канд. наук із соц.ком., доцент
Федотова Анна Володимирівна,
магістр
Дніпровський національний
університет імені Олеся Гончара
м. Дніпро, Україна

Анотація. У роботі досліджується трансформація стереотипних уявлень про Україну та українців через наративи популярних польських видань, що дає розуміння механізмів впливу на формування громадської думки, на поведінкові реакції аудиторії, дозволяють визначити особливості проблематики публікацій про Україну в провідних польських ЗМІ.

Ключові слова: стереотип, наратив, польські медіа, образ українця, медіареальність.

Спільні сторінки історії двох сусідніх держав – Польщі та України, мали багато суперечних моментів, які сформували стереотипний образ сусіда: від згадок в літописах подій 980-х рр. про завоювання князем Володимиром Великим Червенських міст до польської експансії на українські землі в XIV-XV століттях, національно-визвольної війни проти Речі Посполитої середини XVII століття, гайдамаччини, тощо. Але повномасштабне вторгнення 24 лютого 2022 р. на територію України російського агресора повністю трансформувало стосунки двох братніх народів. Суттєвих змін зазнали як стереотипні уявлення про український політикум, так і про пересічних українців.

Явище стереотипу першим увів його в науковий обіг американський журналіст У. Ліппман [5]. Надалі поняття стереотипу досліджувалося в різних наукових контекстах у працях багатьох теоретиків (Т. Адорно, Г. Олпорт,

Г. Теджфел, Дж. Фішмен та ін.).

Об'єктом нашого дослідження стали матеріали про Україну та українців на польському телеканалі Polsat News, у щоденній загальнонаціональній суспільно-політичній газеті Gazeta Polska Codziennie, літературно-політичному журналі Nowa Polska та інших медіа.

Хронологічні рамки дослідження: лютий – листопад 2022 р.

У якості базисних використані історичний метод (для розкриття трансформації сприйняття України та українців у Польщі), методи контент-аналізу (для безпосереднього аналізу публікацій про Україну у польських громадсько-політичних тижневиках) та дискурсаналізу (для визначення внутрішніх та зовнішніх контекстів та їхнього взаємозв'язку).

Сучасні ЗМІ є одним з найважливіших елементів соціальної організації суспільства. Поєднуючи свідоме і підсвідоме, масмедіа створюють і поширюють соціальні стереотипи, що мають особливий вплив у часи стрімкого розвитку інформаційних технологій. Традиційні медіа та соціальні мережі, використовуючи конвергентні практики, сприяють появі такого впливового феномену як медіареальність, що дозволяє продукувати і поширювати нові стереотипні уявлення, які мало корелюватимуться з дійсністю. Характерною рисою стереотипу є його емоційна забарвленість, а починає впливати на наші поведінкові реакції він набагато швидше, ніж усвідомлені дії. Отже, стереотипи виступають у ролі певних упереджень, що стоять на варті свідомості під час сприйняття нової інформації. Це підтверджує і повільність зміни стереотипів про Україну і українців, досліджувана нами. Процес продукування засобами масової інформації соціотворчих наративів та їхній вплив на зміну стереотипних світоглядних установок масової аудиторії протягом етапів суспільних трансформацій ми розглядали на прикладі досвіду України [1].

О. Ігнатова, яка у своїй статті «Образ України в польському тижневику «Політика» у 1991–2003 рр. стверджує, що «сучасний образ України у Польщі формується відповідно до двох чинників – стереотипів про Україну та українців, що виникли впродовж минулих сторіч, та подій, які відбуваються в

Україні на сучасному етапі» [4, с. 499]. Україна тільки-но здобула незалежність, і за нею уважно стежили. На думку авторки, «більшість матеріалів про Україну та польсько-українські стосунки в «Політиці» має негативний зміст, що не лише не сприяє зняттю негативних стереотипів про Україну, але також витворює нові» [4, с. 501].

Стереотипи 90-х рр. ХХ–поч. ХХІ ст. у польській журналістиці тих часів досліджувала М. Павлюх [6, с. 620]. Після виходу на політичну арену України Леоніда Кучми національний імідж країни отримав негативне забарвлення. Цей політик асоціювався у польській пресі з «диктатором», «корупціонером», «замовником вбивств», «ворогом преси» (вбивство Георгія Гонгадзе), «проросійським угодником», «хабарником».

Під час Помаранчевої революції стереотипи і образ України у польській пресі змінилися на позитивні. «Така тепла атмосфера народилася вперше в історії українсько-польських взаємин. У Польщі раптово постала загальносуспільна проукраїнська атмосфера <...> Змінилося ставлення поляків до українців, до справ українських». Помаранчева революція розвінчала багато міфів і стереотипів про Україну. Змінилися політичні стереотипи: «кучмізм», «радянськість», «злочинність» на «помаранчева Україна», «помаранчева опозиція», «цінності майдану»; економічні: «Україна — Росія №2», «підніжка Москви», «ворог ЄС» на «європейська держава», «партнер ЄС». Зник міф про польськофобію після запрошення польської сторони до розв'язання конфлікту між біло-голубими і помаранчевими під час революції. Образ українця «занедбаного», «волоцюги», «алкоголіка» змінився на «патріота», «толерантного громадянина», «гостинного господаря».

Після візиту Івана Павла II зникло протистояння «католик-православний». Зміна парадигми стереотипізації образів про Україну та українців має у польській пресі досить поміркований, виважений характер, без нагромаджень словесних конструкцій, що принижує українську націю, її патріотичні і громадянські почуття.

Після 24 лютого 2022 р. Польща висловлює безпрецедентну підтримку

Україні в інформаційному середовищі. Зокрема у польських медіаповідомленнях Україна зображується як невід'ємна частина європейського світу, а також лунають заклики про надання більшої кількості зброї. Це зумовлено тим, що РФ веде кібервійну в інформаційній площині й проти Польщі, погрожуючи нападом. Від початку збройної агресії увага всього світу була прикута до України, хоробрості народу в протистоянні ворогові та, зокрема, й до постаті Володимира Зеленського. Ми констатуємо зміну сприйняття медійниками постаті очільника країни від неоднозначного «слуги олігарха» і «кота в мішку» до «міцного горішка». Польський наклад тижневика Newsweek [4] також розмістив на обкладинці свіжого номера фото Президента України, назва видання на обкладинці зафарбована у кольори державного прапора України, а фотографію Зеленського підписано: «Лідер вільного світу».

Також трансформується і образ пересічного українця. Якщо раніше українці асоціювалися із заробітчанами, стереотипи щодо яких ми розглянули вище, то нині, рятуючись від війни і ракетних ударів, до країни приїхали освічені і заможні люди. Сьогодні у Польщі 58% українців винаймають житло за власний кошт, за кошти польської держави живуть лише 5% українських біженців. З результатами опитування дослідницької компанії Openfield з Ополе, як пише [nto.pl](#) [2], нині в Польщі 70% громадян підтримують українських біженців, кожен четвертий поляк хоче, щоб після перемоги України біженці залишилися в їхній країні. Згідно з цим дослідженням, в середньому від 24 лютого до жовтня 2022 р. середньостатистичний поляк витратив близько 369 злотих (майже 3 000 грн) на допомогу українцям, які тікали від війни. Загалом 77% поляків було залучено до допомоги біженцям.

Понад 40% опитаних відповіли, що здатні підтримувати українців, ще стільки ж опитаних вважають нинішню ситуацію уроком толерантності. Крім того, приблизно кожен третій опитаний поляк вважає, що завдяки українцям їхнє суспільство культурно збагатиться, а роль Польщі на міжнародній арені посилиться.

Характеристика наших громадян в польських ЗМІ різноманітна: багато

хто висловлює співчуття, готовність допомогти, підтримати, але є й немало таких, що називають українських біженців «знахабнілими». Немало і тих поляків, хто вважає, що українські біженці почали сприймати допомогу їм як належне.

29 жовтня польський сайт Krytykapolityczna.pl [8] опублікував дослідження та інтерв'ю Пшемислава Садури та Славоміра Сераковського. Вони зауважують, що спільним в обох дослідженнях була сильна відраза поляків до українців, виражена в усіх фокус-групах. Їх хвилює втрата пріоритету в доступі до пільг і державних послуг (охорона здоров'я, освіта, догляд). Тепер біженців звинувачують у тому, що вони проштовхуються і отримують те, про що поляки, які терпляче чекають, можуть тільки мріяти: місце в яслах чи дитсадку, запис на прийом до спеціаліста, найближча дата операції.

Відомий польський блогер [Jakub Czarodziej](#) [9] записав відео про українців у Польщі. На його думку, українці, у яких в країні йде жахлива війна, приїхали до Польщі з мільйонами злотих й замість людської вдячності полякам, ставляться до них гірше, ніж до сміття. Це відео набрало майже 800 тисяч переглядів. Також поляк розказує про новобудови у варшавському районі Воля, де оренда житла коштує 3,5 – 14 тисяч злотих (30 тис. грн – 115 тис. грн) і там, за його словами, не почути польської мови. Згадав він і про те, що українці ходять у ресторани, п'ють каву в кафе і не «пригнічені, сумні чи задумані». Навпаки – «хамовиті та голосні». Також він звернув увагу на те, як українці «неправильно паркують свої шикарні авто».

Водночас зауважимо, що з липня 2022 р. Центр моніторингу расизму та ксенофобії повідомив поліції про 170 антиукраїнських інцидентів. Конрад Дулковський, керівник варшавського Центру, розповів про кілька актуальних справ. У вересні чоловіка, який ображав українців в інтернеті, оштрафували на 650 євро - це найвище досі покарання за антиукраїнські випадки в Польщі. У соцмережі Twitter Дулковський так прокоментував цей штраф: «Це попередження тим, хто вірить, що расистська та ксенофобська мова ненависті

залишається безкарною»[7].

Про антиукраїнські настрої пишуть і польські ЗМІ. Наприклад, про вивіску на вході до магазину в містечку Барлінек у Західнопоморському воєводстві, яка попереджає, що «кожного громадянина України перевірятимуть після розрахунку на касі». В іншій крамниці вивісили оголошення українською: «Знаємо, що всі крадіжки будуть на вашій відповідальності» [7].

Дулковський пояснює «ксенофобію певних прошарків» гомогенністю самого польського суспільства після 1945 року. «Більшість людей були виховані на думці, що Польщу населяють лише поляки, лише католики, лише гетеросексуали. Меншини стали непомітними». Нинішня міграція з України є першим для Польщі викликом такого роду.

Висновки. Майже 1,5 млн українських біженців, які наразі перебувають у Польщі, суттєво трансформували стереотипне сприйняття поляками українців. Зміни відбулися і в ставленні до найвищих держпосадовців, зокрема Президента України Володимира Зеленського, так і в оцінці різних верств українців. Стереотип заробітчанина змінився на набір стереотипів про біженців (як з позитивною, так і з негативною коннотацією). Також констатуємо суттєві зміни в стереотипізації українського народу в цілому.

СПИСОК ЛІТЕРАТУРИ

1. Bakhmetieva A. Formuvannya sotsiotvorchyh naratyviv novoji doby avtorskym telebachennjam 1990: regionalny riven. *Medianaratyvy: monografija*. Dnipro, 2022. P. 90-101.

2. Dimitrow R. Wyniki badań: 369 zł przekazał średnio każdy z nas na pomoc uchodźcom z Ukrainy. Aż 70 proc. osób popiera przyjmowanie uchodźców w Polsce. *nto.pl*. URL: <https://nto.pl/wyniki-badan-369-zl-przekazal-srednio-kazdy-z-nas-na-pomoc-uchodzcom-z-ukrainy-az-70-proc-osob-popiera-przyjmowanie-uchodzcow-w/ar/c1-17061725> (date of access: 10.12.2022).

3. Dobek D. Ukraintsi v Polshchi – ne bizhentsi, a hosti. *Nowa Polska*. URL: <https://novapolshcha.pl/article/ukrayinci-u-polshi-ne-bizhenci-a-gosti/> (date of

access: 01.12.2022).

4. Ihnatova O. Obraz Ukrainy v polskomu tyzhnevnyku «Polityka». *Visnyk Lvivskoho universytetu. Serii zhurnalistyka*. 2004. No. 25. P. 499–504.

5. Lippmann W. Obshchestvennoe mnenye : monograph / trans. from english by K. A. Levynson, K. V. Petrenko. Moskow : Instytut Fonda «Obshchestvennoe mnenye», 2004. 384 p. URL: <http://kyiv-heritage-guide.com/sites/default/files/ЛИППМАН%20-%20Общественное%20мнение%202004%20384с.pdf> (date of access: 13.12.2022).

6. Pavlyuh M. The types of stereotypes and forms of ukraine and ukrainian in the modern political journalism. *Visnyk Lvivskoho universytetu. Serii zhurnalistyka*. 2007. No. 20. P. 253–261. URL: <http://publications.lnu.edu.ua/bulletins/index.php/journalism/article/viewFile/3977/4021> (date of access: 12.12.2022).

7. Seradzka M. Z chym stykaiutsia ukraïnski bizhentsi u Polshchi. *dw.com*. URL: <https://www.dw.com/uk/solidarnist-proti-nenavisti-z-cim-stikautsa-ukraïnski-bizenci-u-polsi/a-63764174> (date of access: 08.12.2022).

8. Sierakowski S., Sadura P. Polityczny cynizm Polaków. Raport z badań socjologicznych. *KrytykaPolityczna.pl*. URL: <https://krytykapolityczna.pl/kraj/polacy-za-ukraina-ale-przeciw-ukraincom-raport-z-badan-socjologicznych-sadura-sierakowski/> (date of access: 05.12.2022).

9. Tyszkowski J. Jakub Czarodziej porównuje Ukraińców do psów, które należy odstrzelić. *vibez.pl*. URL: <https://vibez.pl/wydarzenia/jakub-czarodziej-porownuje-ukraincow-do-psow-ktore-nalezy-odstrzelic-6814061790940000a> (date of access: 06.12.2022).

ART

УДК 7.08

ВПЛИВ КУЛЬТУРНИХ ВІДМІННОСТЕЙ МІЖ КИТАЄМ ТА ЗАХОДОМ НА РОЗВИТОК ТАНЦЮВАЛЬНОГО МИСТЕЦТВА

Алтухов Вадим Анатолійович

к.п.н., доцент

Вей Вей

студент

Національний педагогічний університет
імені Г. С. Сковороди
м. Харків, Україна

У цій статті розглянуто вплив культурних відмінностей між Китаєм та країнами Заходу на розвиток традиційного танцювального мистецтва. Докладно розглянуті відмінності між китайською та західною культурами (у тому числі щодо особистості та свободи її вибору, а також відмінності, пов'язані з різним кліматом та географічним положенням Китаю та більшості країн Заходу); проведено аналіз того, як саме ці відмінності впливають на традиційний танець. Проведено аналіз проблеми інтеграції китайського та західного мистецтва до сучасного глобалізованого суспільства.

Ключові слова: Китай, Захід, китайська культура, західна культура, китайське танцювальне мистецтво, західне танцювальне мистецтво.

Китайська та західна культури мають безліч відмінностей, які впливають на всі сфери життя людей. У цій роботі ми розглянемо різницю між китайським і західним традиційним танцем. Відмінностей

Основна відмінність, що впливає на всю історію розвитку цих регіонів, є традиційне ставлення китайців та мешканців більшості західних країн до

цінності окремої особистості та до поняття особистої свободи [1, с. 84].

Наприклад, на Заході статус особистості дуже високий. Західна культура перебуває під впливом античної культури Стародавньої Греції, де прогресивні філософи на той час – Платон і Аристотель – відстоювали цінність свободи вибору та цінність кожної окремої особистості.

Це вплинуло не лише на культуру Заходу, а й на більшість західних мов. Наприклад, в англійській мові слово I (я) пишеться з великої літери. Також в англійській мові існують такі вирази, що підкреслюють індивідуалізм, відсутні в китайській мові, як, наприклад, self-made man (людина, яка сама себе зробила).

Китайці ж, навпаки, більше схильні до колективістського способу мислення, прийняття важливих рішень спільно. Наприклад, це виявляється у тому, що у китайській культурі виховання дитини є справою всієї сім'ї, а західних країнах – лише справою батьків чи навіть лише справою матері.

Також, у Китаї більше розвинене поняття взаємодопомоги всередині сім'ї, наприклад, діти, що виростили, допомагають батькам у Китаї набагато частіше, ніж на Заході.

Насамперед, більшості китайців важливі інтереси своєї країни, потім - колективу (робочого, навчального, сімейного чи іншого), а потім - власні. Для західної ж людини на першому місці, зазвичай, стоять інтереси її самої, а інтереси решти у списку її пріоритетів можуть і бути або вони будуть виражені дуже слабо і незначно.

Втім, це все є узагальненням, винятків які є в китайській, і в західній культурі дуже багато.

Також, крім різного ставлення до колективізму та індивідуалізму між Китаєм і країнами Заходу, існує ще безліч відмінностей у культурі. Частина цих відмінностей викликана різним географічним розташуванням цих регіонів. Наприклад, у західних людей асоціації з літом винятково позитивні: на їхню думку, літо – це приємна, тепла погода та весела пора пляжного відпочинку.

Китайці теж відпочивають на пляжі в літні канікули, але цей факт не

означає їхнього ставлення до літа. Головна асоціація китайців з літнім періодом – важка виснажлива спека, від якої нікуди не втекти.

Ця різниця викликана різним географічним розташуванням: більшість країн Заходу перебуває у помірній кліматичній зоні, а більшість Китаю – у континентальній.

Повернемося до нашої теми. Як саме ці культурні відмінності впливають на традиційне танцювальне мистецтво Китаю та країн Заходу? Почнемо з детального аналізу китайського танцю.

Традиційне китайське суспільство складалося в основному з чоловіків, що працюють у полі, та жінок, які займаються ткацтвом та прядінням. Для цих робіт не був потрібний високий ступінь свободи пересування, адже цією діяльністю цілком можна займатися, не змінюючи розташування протягом багатьох годин (особливо це стосується жіночого ткацтва та прядіння).

Саме тому одяг для китайських традиційних танців дуже довгий, що закриває все тіло, і обмежує свободу пересування. У китайських танцях основний акцент зроблено не на танцювальній техніці, а на внутрішньому спокої та повній зосередженості. Ноги ж у китайському танці майже не рухаються або рухаються мало, ключовий наголос у китайському традиційному танцювальному мистецтві зроблено на рухах рук [2, с. 64].

Тепер поговоримо про західний традиційний танець. У західній культурі переважає ліберальний дух свободи особистості, що відбивається у танцювальному мистецтві більшості країн. Танцювальний одяг на заході дуже часто не обмежує рухи, а ноги танцюристів і танцівниць вільно переміщуються по всій сцені або танцполі, тому що їх рухи не обмежені довгим одягом.

Типовим прикладом є чечітка – танець, традиційний для Ірландії. Він виконується у веселому захопленому ритмі; в процесі даного танцю ірландські чоловіки та жінки відбивають задиристий ритм ногами. Цей танець дуже популярний в ірландських барах, тобто там, де люди хочуть відпочивати і розслабитися, забувши про тяготи повсякденного життя. Хоча під впливом західної культури в Китаї теж стали все більш популярними барні танці, але на

великих сімейних заходах (наприклад, на весіллях або сімейних застіллях) у Китаї танцювати так не прийнято [3, с. 48].

Аналізуючи західні танці, зацентуємо увагу на балетному мистецтві, яке є важливою частиною західної культури. Західна культура, безперечно, дуже впливає на балетні постановки західних країн (у тому числі на балетні постановки, які готують за участю хореографів та танцюристів з України). Основний упор у балеті та інших західних танцях (проте, у балеті це проявляється особливо сильно) зроблено на техніку виконуваних рухів.

Хоча в китайському танці також неможливо відбутися без досконалого володіння технікою, вимоги до неї в західному танці на порядок вище. Балетна техніка на стільки складна, що майбутніх балетних танцюристів і танцівниць навчають у спеціальних балетних училищах з п'яти або з семи років і до повноліття по багато годин щодня, практично без вихідних.

У процесі танцю балерини буквально літають сценою; їх рухи наповнені легкістю, плавністю та витонченістю. Їх одяг вільний і не сковує руху (навіть у консервативному 19 столітті, коли жінки в Європі були змушені носити довгі спідниці, балетні сукні були досить відкритими та вільними, тому що балеринам потрібно було здійснювати численні стрибки, кружляння та повороти на сцені).

Отже, західний балет проголошує звільнення особистості людини від природи, що обмежують її, і демонстрацію того, що якщо докласти зусиль, можливо досягти неможливого.

Які ще існують різницю між західними і китайськими традиційними танцями? Однією з відмінностей є той факт, що в танці часто представники західних культур висловлюють своїми рухами інші почуття та емоції, ніж китайці. Герої китайських танцювальних постановок часто демонструють якості характеру, які відмінні від якості характеру героїв західних балетів.

У традиційних західних танцях чоловіки самовпевнені та поважні (особливо у балеті). Китайські чоловічі танцювальні персонажі більш веселіші та вільні.

Китайські жінки демонструють стриманість, лагідність, покірність та невелику сором'язливість: вони опускають очі під час виконання танцю, а їхні рухи більш стримані та спокійні. Західні жінки, навпаки, танцюючи, показують глядачеві сміливість, деяку фривольність, свободу своєї особистості. Це пов'язано з тим, що у феодальному Китаї головна роль у суспільстві належала чоловікові, а завдання жінки полягало у тому, щоб дбати про будинок та виховувати дітей. Від неї не вимагалось проявляти активність за межами сім'ї, а в сім'ї вона мала слухатися чоловіка та його батьків [4, с. 278].

Хоча в сучасних танцювальних постановках, особливо, в поп-музиці, китаянки також тримаються досить сміливо і вільно (адже часи давно змінилися, і жінка в сучасному китайському суспільстві повністю дорівнює чоловікові), але ми говоримо про традиційні танці.

Дані відмінності між китайськими та західними танцювальними персонажами виявляються у всьому: у костюмах, жестах, танцювальних рухах, поглядах, у манері триматися на сцені.

В даний час, завдяки тенденції повсюдної глобалізації та взаємопроникненню різних культур, все більше китайських танцюристів та танцювальних колективів спеціалізуються на західних танцях (включаючи балет), і все більше представників західних культур пробують свої сили в китайському традиційному танцювальному мистецтві.

При цьому не треба забувати про те, що досягти ідеальної інтеграції китайського та західного танцювального мистецтва досить непросто, хоч і цілком реально. Цього не можна досягти ні за один день, ні навіть за один рік. Неможливо досягти цієї мети, покладаючись лише на просту комбінацію художніх засобів танцювального вираження або механічного запозичення окремих рухів без їхнього повноцінного розуміння і без щирої поваги до чужої культури.

Для того, щоб адаптувати під свою культуру традиційні танці іншої культури, насамперед необхідно глибоке розуміння суті виконаних рухів, а також розуміння культури та способів мислення того народу, який створив і

вдосконалив цей танець. Так, такий процес інтеграції буде дуже тривалим, але результати будуть стабільнішими, ніж якщо проводити інтеграцію суто механічно [5, с. 184].

Основний акцент у танцювальному мистецтві країн Заходу робиться на техніці та демонстрації звільнення від кайданів природи; китайський танець більше зосереджений на внутрішньому спокої і повної зосередженості. Основна причина цієї відмінності – неоднакове ставлення китайців та західних людей до цінності окремої особистості та до поняття особистої свободи.

Ця відмінність є визначальною у всіх сферах життя китайців і західних людей, у тому числі й у розвитку танцю в постановці театрального мистецтва.

СПИСОК ЛІТЕРАТУРИ

1. 中西文化的碰撞与融合 – 以体育舞蹈为例, 段子玉, 武汉体育学院, 2014-05-01. Столкновение и интеграция китайской и западной культур. Спортивный танец на примере Дуань Цзыю. Ухань: Уханьский институт физической культуры, 2014.
2. 中国元素在体育舞蹈作品中的运用, 崔晓, 武汉体育学院, 2014-05-01. Цуй С. Использование китайских элементов в спортивных танцевальных работах. Ухань: Уханьский институт физкультуры, 2014.
3. 中国古典舞与西方芭蕾舞审美差异研究, 徐鹤文, 山东师范大学, 2017-06-08. Сюй Х. Исследование эстетической разницы между китайским классическим танцем и западным балетом. Шаньдун: Шаньдунский педагогический университет, 2017.
4. Васильев О.С. Семиотика этнокультуры. Современные эстрадные танцы. 2003; № 2 (14). С. 30 – 31.
5. Акопян-Шупп Р. Глобальный танец: творческий процесс, развитие новой сферы танца. *Голос художника: проблема синтеза в современной хореографии*: материалы Международной конференции. Волгоград, 1999. С. 41 – 50.

БАЛЕТ «ЛІЛЕЯ» БАЛЕТМЕЙСТЕРА ГЕРМАНА ІСУПОВА

Ісупова Анастасія Германівна

здобувачка другого (магістерського) рівня вищої освіти.

Дем'янчук Андрій Львович

кандидат мистецтвознавства, доцент.

Яцеленко Андрій Анатолійович

кандидат педагогічних наук

Науковий керівник

Плахотнюк Олександр Анатолійович

кандидат мистецтвознавства, доцент.

Кафедра режисури та хореографії

факультету культури і мистецтв

Львівського національного університету

імені Івана Франка

м. Львів, Україна

Висвітлено питання, унікальної авторської балетмейстерської спадщини Народного артиста України Германа Ісупова. Проведено аналіз створення образів балету «Лілея» за творами Т. Г. Шевченка наповнення його драматичними та водночас ліричними образами класичного балету в синтезу з українським фольклорним танцем. Описано балетмейстерські знахідки щодо вирішення драматургії та пластичних засобів, які використовував балетмейстер у створенні балетних образів балету «Лілея» у Львівській опері.

Ключові слова: Львівський театр, Герман Ісупов, хореографія, балет «Лілея», балетний образ, артист балету, балетмейстер, класичний танець

Як зазначає О. Плахотнюк: «Балетний театр початку ХХІ ст. формує вже нового споживача – глядача широких демократичних та ліберальних поглядів. На відміну від попередніх віків, коли балет вважався розвагою лише аристократії та вищих заможних верств суспільства. Під впливом суспільно-політичних та історичних подій у світі впродовж ХХ ст. балетний

театр стає загальнодоступним та загальнопопулярним. Змінюються форми, стилістика, змістовність, на відміну від Радянського реалізму, та Західного абстрактного танцю» [1, с. 203].

Балет «Лілея» стала однією з перших перлин національного хореографічного мистецтва. Саме тому цей балет займає особливу сторінку в літописі театральної музичної шевченкіани. Поєднання музики К. Данькевича, побудованої на матеріалі української народної творчості, лібрето В. Чаговця за мотивами творів Т.Г. Шевченка. У цьому балеті синтезували класичний й український народний танець та хореографії талановитих артистів балету із синтезом класичних і фольклорних елементів дозволили створити збірний образ багатьох шевченківських героїнь. За основу літературного сценарію балетної вистави лібретист Всеволод Чаговець, узяв твори Т. Г. Шевченка «Лілея» [3, с. 310], «Сліпий» [3, с. 149], «Утоплена» [3, с. 143], «Русалки» [3, с. 312], «Княжна» [3, с. 341], «Марина» [3, с. 410], «Відьма» [3, с. 314].

Деякі видатні балетмейстерів отримали натхнення від поезії Т. Г. Шевченка. Але варто зауважити, що, на відміну від драматичного театру, балетний театр у міру об'єктивних і суб'єктивних причин досить мало використовував твори поета для сюжетів хореографічних вистав. Та все ж доцільно відзначити роботи балетмейстерів, зокрема Галини Березової, Євгена Вігілева, Вахтанга Вронського, Германа Ісупова, Роберта Візиренко-Клявіна, Анатолія Шекери [3, с. 40].

Балет «Лілея» Г. Ісупова – дещо інший. Більш заглиблений в почуття, більш емоційний. Більшість балетів того часу скорочували, ця тенденція не минула і «Лілею» але Г. Ісупов, вже досвідчений балетмейстер, зробив це майстерно і делікатно. Суть вистави, її трагізм, ліричний дух Шевченківської «Лілеї» залишились, і навіть завдяки концентрації дій посилюються.

Поєднання народного та неокласичного Г. Ісупов виконав настільки майстерно, що жодної еkleктики чи дисонансу не відчувалося. Народні танці першої дії, такі як «гопак», «метелиця», повністю виконуються артистами балету на пуантах. Артисти чоловіки виконують свої «па» в «суто народному

стилі» в чоботах і справжніх українських шароварах.

Сюжет вистави скорочено за рахунок сцени «кріпацького театру». Її балетмейстер прибрав, що надало можливості сконцентрувати увагу на трагедії головних героїв, тим самим – на трагедії усього українського народу, і повною мірою відтворити Шевченківську поезію пластично.

Відображення мотивів великого поета в творах композитора Данькевича та В. Чаговця на сцені Львівського театру стало дуже важливою подією для багатьох українців. І це пов'язано як із символізмом балету, про який було вказано раніше, так і з тим, що глядач того часу скучив за мистецтвом, що втілює національні ідеї, допомагає побачити творчу силу рідної країни, визначає особливості розвитку мистецтва наступних років.

Кожна зі сцен балету «Лілеї» Г. Ісупова – емоційна, пропитана не тільки сумом, журбою, але і любов'ю до рідної землі, вірою в те, що воля і свобода – можливі, і кожен з нас має привнести свою частку в те, щоб ці цінності об'єднали нас в єдину, сильну, розквітаючу країну.

СПИСОК ВИКОРИСТАНОЇ ЛІТЕРАТУРИ

1. Plakhotnyuk O. *Cosmopolitan processes in the theater of classical ballet. Knowledge. Education. Law. Management Nauka. Oświata. Pravo. Zarządzanie.* - Lublin : Fundacja Instytut Spraw Administracji Publicznej w Lublinie, 2020. № 5 (33). vol. 3. P. 38–43. DOI <https://doi.org/10.51647/kelm.2020.5.3.7>
URL: <http://kelmczasopisma.com/ua/jornal/24>
<http://kelmczasopisma.com/ua/viewpdf/2081>
2. Плахотнюк О. Творчість Тараса Григоровича Шевченка на балетній сцені. *Вісник Львівського університету : зб. наук. праць: серія мистецтвознавство. Львів : ЛНУ ім. І. Франка, 2014. Вип. № 15. С. 171–176.*
<http://publications.lnu.edu.ua/bulletins/index.php/artstudies/article/view/3171>
3. Шевченко Т. Г. Кобзар. Київ : Дніпро, 1985. 640 с.

**ПЛАТОН МАЙБОРОДА – ПАТРІАРХ УКРАЇНСЬКОЇ
ЕСТРАДНОЇ МУЗИКИ**

Толошняк Наталія Анатоліївна

кандидатка мистецтвознавства, доцент,
доцентка кафедри естрадно-вокального мистецтва
ЗВО «Університет Короля Данила»,
м. Івано-Франківськ, Україна

Хабайлюк Христина

здобувачка III курсу
спеціальності «Естрадний спів»
ЗВО «Університет Короля Данила»,
м. Івано-Франківськ, Україна

*«Митцю не треба нагород
Його судьба нагородила...»
(Ліна Костенко)*

Анотація. В статі представлено знаного українського композитора ХХ століття, партіарха української естрадної музики Платона Майбороду, охарактеризовано творчий доробок композитора в галузі естрадної пісні, окреслено пріоритетні віхи його композиторського спрямування та творчих контактів, означено його внесок у розвиток і становлення українського естрадного мистецтва.

Ключові слова: Платон Майборода, композитор-пісняр, естрадна пісня, творчий доробок, мистецька оцінка.

У реаліях сьогодення для кожного українця надзвичайно важливим є не тільки знати і слухати сучасних зірок української естради, а й пам'ятати про її засновників та їх музичну спадщину, та не дати її витокам канути в лету.

Ретроспективний погляд на історію української естради розкриває сузір'я митців, виконавців і композиторів цього жанру, серед яких неможливо не

згадати видатну постать української естрадної музики – Платона Майбороду. Обдарований яскравим талантом, композитор-пісняр П. Майборода присвятив своє життя, горіння свого таланту і жар свого серця пісні. Саме у пісню митець вклав своє бачення сенсу життя і щире звернення до людської душі. Так, Борис Олійник відзначив «...Платон Майборода – ціла, і певен! – неперехідна епоха в багатонаціональній пісенній творчості. Більше того, спираючись на могутню основу української пісенної спадщини, він зрештою, своїми творами створив нашій народній пісні справді всесвітнє визнання» [1].

Народна пісня – дорогоцінний скарб споконвічної мудрості – стала для композитора невичерпним джерелом натхнення, його творчим кредо, яке проявилось вже в перших композиторських спробах П. Майбороди.

Платон Майборода закохався у музику ще в дитинстві. Народився композитор на хуторі Пелехівщина (1.12.1918 р.) на Полтавщині в селянській родині, в якій дуже любили народну музику, знали чимало пісень та грали на різних музичних інструментах. Першим торував шлях у музичне мистецтво старший брат Платона – Георгій. Він став прикладом для молодшого брата на мистецькій ниві та прищепив йому любов до музики.

Переїзд сім'ї до Запоріжжя став новим етапом життя П. Майбороди. Саме тут почав вчитися грати на мандоліні та гітарі, опанував музичну грамоту, пробував робити аранжування нескладних п'єс для шкільного оркестру, написав перші власні композиції. Фахову освіту Платон, після невдалого вступу у Київську консерваторію де навчався його старший брат, спочатку опановував у Київському музичному училищі (класі композиції Л. Ревуцького), а потім продовжував тернистий шлях до оволодіння таємницями музичного мистецтва П. Майборода вже у стінах Київської консерваторії, яку закінчив після війни. Саме з цього часу відбувається розквіт композиторської діяльності

П. Майбороди. Творчий доробок митця багатожанровий: це вокально-симфонічні твори, поема для симфонічного оркестру «Героїчна увертюра», музика до драматичних спектаклів та 13-ти фільмів кіностудії ім. О. Довженка, обробки народних пісень тощо. Однак, серед всіх жанрів

П. Майборода надає перевагу і яскраво виявляє своє захоплення створенням пісень різного жанру, для різного складу виконавців, де пануюче місце займала лірика.

Пісенна лірика Платона Майбороди – етапне явище у розвитку національної музичної культури, яке можливо порівняти з аналогічним західноєвропейським феноменом – пісенною творчістю Ф. Шуберта: в обох випадках жанри субкультури піднялися на високий академічний подіум, не втративши широкої популярності [2].

Пісенні композиції П. Майбороди розкривають широкий спектр творчих контактів митця. Композитор плідно співпрацював з М. Рильським, В. Сосюрою, М. Стельмахом, В. Бичком, Д. Луценком, В. Симоненком, М. Ткачем, В. Юхимовичем та ін., звертався до поезії Тараса Шевченка та Лесі Українки.

Однак, найміцніший тандем був у композитора з Андрієм Малишком, з відомим українським поетом-ліриком який надзвичайно тонко відчував музику і не тільки писав вірші, а й сам створював до них мелодії. Протягом тривалого часу розгортався музично-поетичний діалог двох знакових особистостей у музичному і поетичному мистецькому вимірі, зароджувалася і розвивалася їх мистецька взаємодія. Плодами багатолітньої творчої дружби композитора і поета стали понад двадцять композицій, які стали еталонними зразками втілення національних традицій в пісенному жанрі. Серед яких такі знакові твори, як: «Рідна мати моя» («Пісня про рушник»), «Білі каштани», «Київський вальс», «Ми підем, де трави похилі», «Пісня про вчительку» тощо.

Найвідомішим твором музичної спадщини авторів є пісня «Рідна мати моя». Ця пісня – подяка матері – стала візитною карткою України, яку співають на різних континентах і переклали 18-ма мовами світу, пісня, яка побувала у космосі й підкорила усі континенти, пісня, що увійшла до «Золотого фонду української музики» і давно вже стала народною! Проте мало кому відомо, що для створення цього твору знадобився лише один день. Пісню було написано для фільму «Літа молодії» у 1958р. Цікавий факт, що працюючи над

створенням музики, Майборода зробив начерк приблизного варіанту поетичного тексту, а А. Малишко зберіг перші два рядки у своїй поезії. Пісня «Рідна мати моя» – це сповідь-спогад ліричного героя, у якій матір дарує синові рушник, вишитий як символ життєвого шляху. Рушник пов'язано із життєвою долею ліричного героя і з образом його матері. Цей образ – символ чистоти й любові, матері-берегині. Її перший виконавець Олександр Таранець сказав: «Згадаєте мої слова: ця пісня облетить всю землю...» [3]. Активним популяризатором цієї пісні був Дмитро Гнатюк, який високо цинив творчість митця: «Пісні Платона Майбороди вражають мудрістю земною, красою людською, ніжністю материнською. Найріднішою для мене є, звичайно, «Пісня про рушник» на слова Андрія Малишка ... Люди за кордоном сприймали «Рушник» як пісню моєї Вітчизни». Сьогодні цей твір композитора звучить у всьому світі як один із символів України [4].

Своєрідними символами стали й інші твори П. Майбороди. Так символами столиці України стали – «Київський вальс» (початкові акорди цієї пісні багато років слугували позивними радіостанції «Промінь») і «Білі каштани»; «Пісня про вчительку» – стала символом української школи та навіки закарбувалася в пам'яті багатьох поколінь тощо. Останнім спільним твором композитора і поета стала пісня «Моя стежина», яка стала лебединою піснею композитора, де глибоко осмислюється сенс життя, де є образ вузенької, протоптаною босими ногами стежини у рідному селі, яка веде у світ широкий.

Серед творів, які були написані П. Майбородою в останні роки життя, знаковим став його монументальний твір «Гімн Києву» на вірші Віталія Коротича (1981). Цей твір було визнано переможцем у конкурсі на кращу пісню про Київ, що проводився до святкування 1500-річчя міста. Про неповторність і незвичайність таланту композитора, лауреата Шевченківської премії, народного артиста України П. Майбороду влучно висловлювалися як його шанувальники так його побратими по цеху. Олександр Білаш, знайшов найвиразніше визначення сутності П. І. Майбороди як феномена: «Платон Майборода вибухнув піснею». Анатолій Мокренко: «Не часто так буває, що за окремою

піснею бачиться цілий народ. Саме такі пісні Платона Майбороди» [4]. Андрій Малишко: «То не легко, друже, в суєслов'ї, де складна і де терниста путь, дати пісню з крові, із любові, що її сніги не заметуть» [3]. Наталія Осипчук (письменниця, член НСПУ): «допоки звучатимуть «Білі каштани», «Київський вальс», «Моя стежина», ми завжди почуватимемося духовно багатими. Тож будьмо вдячними за це щастя незабутньому Платону Майбороді» [3]. Твори Платона Майбороди відіграли важливу роль у розвитку української пісенності ХХ століття, найкращі з них стали її класичним надбанням і збагатили пісенну скарбницю світового мистецтва. Композитор залишив унікальний та неоціненний спадок. Завдяки йому українська пісня здобула світове визнання, тому недаремно і цілком справедливо Платона Майбороду називають патріархом української естради.

СПИСОК ВИКОРИСТАНИХ ДЖЕРЕЛ:

1. «Є люди, мов зорі...» Життєвий і творчий шлях українського композитора Платона Майбороди (100 років від дня народження). DOI: <http://www.library.tnpu.edu.ua/index.php/en/virtual-exhibitions/2528-majboroda>.
2. Стех Я. До 100-річчя від дня народження Платона Майбороди. *Meest-Online*. 21 листопада 2018. Платон Майборода: милий спомин на серці собі пов'яжи. Збірник статей. Київ, 2008. 192 с.
3. Осипчук Н. Жодного дня без музики: як жив і творив видатний композитор Платон Майборода. *Україна Молода*. №007.
4. Платон Іларіонович Майборода: до 100-річчя від дня народження українського композитора. URL: <http://younglibzp.com.ua/platon-ilarionovich-majboroda-do-100-richchya-vid-dnya-narodzhennya-ukra%D1%97nskogo-kompozitora/>
5. Про композитора Платона Майбороду. URL: <https://1music.com.ua/common/pro-kompozitora-platona-mayborodu>.

ТРАНСФОРМАЦІЯ КОЛЯДОК І ЩЕДРІВОК У ХОРОВІЙ ТВОРЧОСТІ СУЧАСНИХ УКРАЇНСЬКИХ КОМПОЗИТОРІВ

Чеботару Катерина Сергіївна

Студент I року навчання ОС “Магістр” МММ-21
Київський національний університет культури і мистецтв
Науковий керівник: кандидат мистецтвознавства, доцент

Скопцова Олена Михайлівна

Київський національний університет культури і мистецтв
Факультет музичного мистецтва КНУКІМ
Рада молодих вчених КНУКІМ
Київський університет культури

Актуальність дослідження. Невід’ємною частиною сучасного навчального і концертного хорового репертуару є жанри календарно-обрядових пісень. Якщо раніше пісні календарно-обрядового циклу були частиною обрядового дійства, то тепер вони все більше звучать зі сцен концертних залів, зокрема у хоровому виконанні.

Вокально-хорові обробки календарно-обрядових пісень та їх трансформація саме в репертуарі народного хору не є виокремлена у галузі хорового мистецтва. Проведення досліджень в цьому напрямі є актуальним, тому метою дослідження є аналіз календарно-обрядових пісень, зокрема колядок і щедрівок, у хоровій творчості сучасних композиторів.

Сучасне хорове мистецтво вирізняється своїм жанрово-стилістичним різноманіттям. На сьогоднішній день, в хоровій практиці спостерігається тенденція до експериментів та пошуку все нових засобів музичної виразності. Це зумовлено тим, що все більше збільшується попит на естрадний, комерційний напрям музичного мистецтва, на розвиток технічного забезпечення та на соціокультурний контекст.

Отже, питання трансформація колядок і щедрівок у хоровій творчості сучасних українських композиторів та реалізації їх з народним хоровим колективом є актуальним та цікавим для виконавської практики сьогодення,

чим і зумовлено вибір теми магістерського творчого проекту.

Об'єкт дослідження: хорова творчість сучасних українських композиторів

Предмет: твори сучасних українських композиторів у виконанні українського народного хору

Мета дослідження: проаналізувати календарно-обрядові пісні у репертуарі сучасних українських композиторів.

Основні результати дослідження

Особливості музичного стилю на початку ХХІ ст. зумовлюють необхідність науково-теоретичного вивчення суб'єктивно-особистісних та індивідуально-стильових ознак творчості сучасних композиторів, які в складних умовах сучасного буття залишаються носіями гуманістичного світогляду й інтерпретаторами духовно-етичних, культурних цінностей, загально актуальних тем, ідеологічних процесів та образів. Форма музичного твору диктується ідеєю або звуковим матеріалом. Саме тому синтез стилів і жанрів музичного мистецтва у наш час став невід'ємною частиною композиторського мислення, полем для свідомих експериментів, способом глибшого розуміння суті творчості. Музика представлена широким спектром стилів, напрямків, жанрів, які пов'язані між собою. Деякі з'явилися в результаті синтезу двох і більше з них, це рок-, джаз- та поп-музика.

Музичні напрями, стилі та жанри у ХХІ ст. переплітаючись, розвиваючись, сприяють виникненню нових музичних течій. Вони впливають на світогляд усіх без винятку поколінь, національностей, верств суспільства. Це визначення свідчить не стільки про популярність музичного мистецтва у новому столітті, скільки про його здатність точно висловити світовідчуття епохи, її духовні устремління, надії та ілюзії.

Музична культура ХХІ ст. є різноманітною за стильовими напрямками та жанрами. На зламі ХХ–ХХІ ст. відбувся своєрідний синтез і взаємозбагачення культур – від обробок народних пісень до створення абсолютно нових композицій. В основному до сучасних стилів віднесено: джаз, рок-музику,

авторську пісню, традиційну естрадну пісню, поп-музику та синкретичні жанри. Кожний жанр передбачає історично обумовлену класифікацію і трансформацію його стильових різновидів.

Сучасна українська хорова музика останніх років є однією з найважливіших галузей художньої творчості. В ній спостерігається тенденція до експериментів та пошуку все нових засобів музичної виразності. У хорознавстві вивчення композиторської творчості сучасних композиторів є найважливішим завданням не тільки з боку наукових досліджень, а й в перспективі виконавської практики. Для сучасних вокально-хорових творів характерним є синтез інтелекту та мистецтва.

Сучасним хоровим циклам притаманне стильове розмаїття та поєднання різних естетичних концепцій (необароко і сонористика, авангард та неоромантизм) та сполучення їх у одного твору. У цьому виявляється естетика постмодернізму з характерним для нього поєднанням абсолютно протилежних стильових тенденцій. Сучасна українська хорова музика в процесі свого оновлення знаменує відродження.

При виконанні хорових творів сучасних композиторів одним з найголовніших завдань виступає вірне та точне прочитання їх. Фактично композиторське мислення ХХ-ХХІ століття продемонструвало нам присутність рис постмодернізму, якому характерні колажність, цитатність, відсилання до музичних текстів попередніх століть та поєднання елементів різних стилів. Згідно з цим ,перед хормейстром постає проблема не тільки в розумінні сутності хорового твору, а й в здатності донести глибини його сенсу до хористів.

Історіографія предмету нашого дослідження накопичує значну кількість наукових розвідок, котрі були створені у період з 19 століття до наших днів . Щодо класифікації фольклорної спадщини різдвяного циклу, думки дослідників є дещо різними, проте в більшості збігаються у таких векторах як :сюжетна специфіка, період створення та витокові особливості (духовний чи народний твір), аспект адресності (для кого виконується), та інш.

Звертаючись до поняття абстрагування, дослідники систематизують умовно всі колядки на два види: церковні, тобто пісні на біблійні сюжети, та народні твори, а саме: світського, величального та віншувального змісту.

В умовах сьогодення фольклорна різдвяна традиція також зазнає певних змін. Дотепер у виконавській традиції класифікуються народні та релігійні колядки. Але, якщо традиційним колядками було прийнято вважати світські твори, то наразі під впливом релігійної складової назва “колядка” найбільше належить саме християнській церковній традиції. Розрізняє народні та релігійні колядки. Давні величальні колядки прийнято називати “хатніми колядками”, “щедрівками” хоч і виконувались на різдво, або навіть “піснями”.

Варто зауважити, що за своїм походженням найдавнішими є саме величальні колядки, алже дослідники даного типу колядок вказують, що основним сюжетним вектором тут є побажання всіляких гараздів родині та господарю оселі.

Колядки "переносили своїх слухачів з реальних досить складних обставин життя в світ бажаного і вимріяного, ідеалізуючи його щедрими кольорами поетичного домислу". У колядках відбитий ідеальний для українців образ людини (краса, здоров'я, заможність, моральні чесноти). та родини. (її єдність підкреслюється у багатьох колядках: "бувай же здоров... Не сам із собов, ай з господинойков, з дітоньками, ай зі всіми людоньками" або "Не сам із собов, із своїм татком, з своєв матінков".).

Розглянемо образний зміст колядок. Парубок у колядках – богатир, дівчина – царівна, селянський двір оточений білокам'яними стінами, а помешкання встелене дорогими килимами тощо. Ідеалізація господаря часто здійснюється шляхом звеличення його самого, показу його як ідеалу чоловіка, робітника, воїна і шляхом ідеалізації його оточення – челяді, поля, худоби, знарядь праці. Часто колядники вихваляють господаря як найкращого в селі.

В наш час колядки до господині та малих дітей (хлопчика, дівчинки) майже забуті, та ще збереглися колядки до господаря. Найкраще збереженими серед давніх народних колядок на Бойківщині є колядки до дівчат. Тепер ще

побувають "Ой у садочку, виноградочку", "На подвір'ячку красно метено", "Прала дівчина шовкові хустки", "Калина-малина, вода луженьки забрала", "Пасла дівчина чотири воли" та ін. Аналогічна колядка – "Пасла Анцейка волики у ялині", виконувалася в с. Буковець на Воловеччині на початку ХХ століття виключно "дівці, котра ходить з маргфв (худобфв)", тобто пастишці.

Твори з подібними сюжетами, зібрані наприкінці ХІХ ст. на Стрийщині, Іван Колесса позначив як щедрівки, що засвідчує умовність поділу творів зимового обрядового фольклору на колядки і щедрівки, на що вказують вчені-народознавці .

З огляду на вищесказане вважаємо потрібним привернення уваги до християнських колядок, які не зважаючи на їх пізніше походження становлять в умовах сьогодення значну частину пісенного репертуару, котрий виконується на різдвяні свята в Україні.

Окрім того, упродовж кількох століть побутування у народному середовищі релігійні колядки значно фольклоризувалися шляхом посилення в них господарсько-сімейних мотивів й етнографічно-побутового колориту, появи в них суспільно-політичних і патріотичних мотивів .

Але давні народнопоетичні твори ми вважаємо значно важливішими як для відтворення їх у активному побутуванні наших сучасників, так і для вивчення їх науковцями.

Отже, колядки котрі не презентують сюжет у вигляді точного переказу євангеліє, а подаються у трансформованому вигляді в спектрі традицій народнопісенного виконавства, або зазнають впливу апокрифів, в науковій практиці прийнято іменувати апокрифічними. Термінологія запропонована О. Кошицем трактує такі твори як "християнізовані, поганські"

Колядки (щедрівки) про господню оранку притаманні й іншим регіонам України, зокрема Волині, Уманщині. Найархаїчніший пласт колядок, в яких розповідається про творення світу пташками шляхом пірнання в море (так виникають земля (це головний і обов'язковий елемент для

землеробівукраїнців), річкова вода, іноді трави і злаки, небо, сонце, місяць, зорі).

Аналізуючи західноукраїнську традицію, дослідник В. Коваль вказує наявність в с. Дуба Рожнятівського району Івано-Франківської області колядки "Ой як то було із первовіку" [57], не подаючи автентичний текст, автор не відносить цей твір до фондів пасивної пам'яті. Подекуди в західноукраїнських регіонах можна підкреслити наявність виконання колядок на сюжети та теми створення християнського світу ("А вчора ізвечора").

Висновки Отже, проаналізована нами історіографія дослідження дозволяє виявити ряд класифікаційних особливостей щодо пісень різдвяного циклу. Основною думкою до котрої спонукає стан наукової розробки проблеми, є потреба належної уваги до українських духовних піснеспівів, як до явища не лише суто культурного, але і як до одного з показників автономності української церкви та її межі із традиціями московського патріархату.

СПИСОК ЛІТЕРАТУРИ

1. Борисенко В. К. Різдвяні колядки. // Наука і суспільство. – 1989. №12. – С.33; Головацький Я. Ф. Виклади давньослов'янських легенд або міфологія. – К., 1991. – С.90;
2. Воропай О. Звичаї нашого народу. Етнографічний нарис. – К., 1993. – С.127; Зеленин Д.К. Восточнославянская этнография. – М., 1991. С.402;
3. Дей О. І. Величальні пісні українського народу. // Колядки та щедрівки. Зимова обрядова поезія трудового року. – К., 1965. – С.12.
4. Килимник С. Український рік у народних звичаях в історичному освітленні. В 3-х кн. – К., 1994. – Кн.І. – С.12;
5. Кирчів Р. Українські народні колядки і щедрівки. // Колядки і щедрівки. / Упоряд., вступ. стаття, примітки М. С. Глушка. – К., 1991. – С.5;
6. Лозинська І. Зерно у зимовій обрядовості українців // Етнічна історія народів Європи (далі – ЕІНС). – 2001. – Вип.10. – С.71;
7. Розов А. Н. Святочное колядование и рождественское

христославление // Мифология и повседневность. / Под ред. Панченка А. А., Богданова К. А. – Вып. 2. – СПб., 1999. – С.222.

8. Сумцов Н. Ф. Хлеб в обрядах и песнях. // Сумцов Н. Ф. Символика славянских обрядов. – М., 1996. – С.201 – 202;

9. Тупик О. Синтез язичницьких і християнських традицій у релігійній культурі українців на сучасному етапі. // ЕІНС. – 2000. – Вип.7. – С.55;

10. Франко І. До історії українського вертепа, історично-літературні студії й матеріали XVIII в. // Франко І. Повне зібрання творів в 50 т. – Т. 36. К., 1982. – С.185.

11. Ящуржинский Х. Культ хлеба в малорусских колядах // Киевская старина (далі – КС). – 1893. – Т.43. – №12. – С.408 та ін.

**МІФООБРАЗ Т. Г. ШЕВЧЕНКА В КУЛЬТУРНИХ ВІЗІЯХ
XXI СТОЛІТТЯ**

Шпирало-Запоточна Лілія Романівна

канд. мистецтвознавства, доцент
Львівська національна академія мистецтв
м. Львів, Україна

Анотація: В контексті націєтворчих процесів, що є стрижнем творчості Тараса Шевченка та подій Революції гідності, розглядаються концептуальні засади інтерпретації образу Великого Кобзаря та творення культурних міфологем часу. З'ясовується феномен «обраного героя» в культурній історії народу та його роль у творенні нового міфообразу XXI століття.

Ключові слова: творення міфообразу, національна ідея, Євромайдан, культурний герой.

Презентації та маніфестації національних цінностей в конкретних міфообразах і культурних міфологемах сьогодення немислимі без реконструкції генетичної пам'яті та її подвижників. В історії кожного народу є постаті, які з тих чи інших причин не лише стають уособленням сокровенних національних прагнень, але й ідеальними символами народу, її здобутків, історичної долі, своєрідними зразковими громадянами, пам'ять про яких зберігається упродовж віків. Таких знакових постатей в історії українського народу чимало, однак тих, кого по-справжньому люблять і шанують, незалежно від політичних та ідеологічних віянь часу, зміни культурних епох чи певних соціальних стереотипів, небагато. Серед них, передусім, найвизначнішою та найбільш пошанованою є постать Великого Кобзаря, пророчими словами якого надихалося не одне покоління митців.

У творах Т. Г. Шевченка міститься весь генетичний код українського народу, закріплений на рівні національної пам'яті. У них витoki світоглядних і

моральних цінностей – пошана до матері та до рідного краю, любов до мови та краси, вміння жертвовно кохати та приносити себе в дар іншим. Але, передусім, його твори просякнуті неоціненністю людського життя, людської гідності та змагання за волю, за свободу думки, за право бути господарем своєї землі та свого життя. «Т. Шевченко підняв на найвищий рівень ту дорогоцінну духовну спадщину, яку протягом віків створювали безіменні генії – творці народних пісень» [1].

Причини такої історично-культурної обраності – завжди унікальні й доволі ірраціональні, зчаста пов'язані не так з професійними здобутками, як з набутим моральним авторитетом, який є чи не єдиним надійним фундаментом народної любові та шани. При цьому, що проблемнішою, тобто бездержавнішою, є історична доля народу, то вищими виявляються морально-етичні вимоги, які висувають претендентів на роль, без якої культурна історія народу мислиться як неповноцінна. «Обраний» у такий спосіб культурний герой стає беззаперечним моральним авторитетом і прикладом для наслідування, настільки ж вічним, як і сама нація. При цьому постать та біографія культурного героя нації творяться фактично за агіографічними зразками, які не допускають розмови про людські слабкості.

В культурній історії українського народу Т. Шевченко – це саме той, «обраний герой», найвидатніша постать української націєвості. У своїх творах геніальний «Пророк України» передав трагічний стан народу, а запальним словом закликав до боротьби за перемогу правди, за вільну Україну, за її духовне відродження, за суверенну державу. Т. Шевченко став найвидатнішим ідеологом української національно-визвольної боротьби на всіх її історичних етапах, символом нескореного духу та сили нації.

Місце Т. Г. Шевченка в українському суспільстві, в українській культурі особливе. У ХХІ столітті він став офіційним символом нової, незалежної України, образ якого інтерпретується за новою іконографічною програмою «страдника, пророка, святого» [2, с. 4].

Творення нового міфообразу Великого Кобзаря тісно пов'язане з подія

Революції гідності. Мистецький пленер «Шевченко на барикадах», а згодом, виставка на Майдані Незалежності у Києві 2014 року, продемонстрували усе розмаїття творчих іпостасей «обраного пророка». Тарас Шевченко «екстреміст», «супер герой», «у балаклаві», «у шоломі, за плечима респіратор, караючий гнівний погляд» – таким бачили його художники Євромайдану [3]. Можна спостерігати, як мистецтво може активно впливати на життєву реальність, перетворювати її згідно зі своїми канонами, нормативами, ідеалами. Справа полягає у відшуканні критерію і ступеню цього перетворення [4, с. 56].

Так, частиною проекту «Наш Шевченко» українського театрального режисера та продюсера Сергія Проскурні стало символічне прочитання поезії Тараса Шевченка у найнесподіваніших місцях. Проект, зі слів С. Проскурні, - це «спроба різних людей, різних професій, різного віку наблизитися до Тараса Григоровича Шевченка, відчутти силу його слова, перевірити її на собі, отримати енергію, а головне – відтворити актуальність його слова» [5]. 365 людей взяло участь у проекті, з поміж яких був і живописець Андрій Єрмоленко, який наголосив на тому, що «сьогодні українцям бракує «живого Шевченка» в культурі. Твори А. Єрмоленка, експоновані на стінах мистецької барикади «Барбакан», це спроба вмонтувати шевченківські образи в абсолютно нові художні й історичні контексти. «Людей цікавить саме живий поет, - наголошує художник, - а не пам'ятник, до якого до певної річниці потрібно покласти вінок і прочитати при цьому хрестоматійний вірш» [6].

Різними смисловим контекстами наповнені портрети самого Кобзаря. Яскравим прикладом присутності Шевченка на Євромайдані був його портрет, розміщений на будівлі КМДА; в амплу захисника українського народу постав Т. Г. Шевченко на вулиці М. Грушевського; дерев'яна статуя Тараса Шевченка на Майдані Незалежності, – це колективний мистецький процес, до якого долучилося понад 4000 осіб.

Під час Революції гідності, зі словами «Борітеся – Поборете!», взимку 2014 року, гартувалася країна, змінювалася свідомість та народжувалася нова

держава. Україна отримала своїх героїв: живих, і тих, кого вже охрестили Небесною сотнею чи Небесною вартою. Пробив час змін, народилося нове покоління українців для котрих Шевченко – це не просто поет або художник, а насамперед справжній та вірний громадянин своєї країни.

Таким чином, національна ідея є однією з провідних і визначальних ідей світогляду Т. Г. Шевченка і, саме до неї апелюють митці Євромайдану, інтерпретуючи й міфологізуючи образ безсмертного Кобзаря. Шлях її втілення в життя поет вбачав у народній революції та побудові Соборної Української держави.

Творчість великого Кобзаря належить до вічно живих явищ, які не спиняються на тій точці, на якій застала їх смерть, а продовжують розвиватися вже в свідомості суспільства. Кожна епоха висловлює про них свою думку, і як би вірно не зрозуміла вона їх, завжди залишить наступній епосі сказати щось нове й вірніше, і жодна не висловить усього остаточно [7, с. 45].

Тарас Григорович зробив величезний внесок в розвиток української та світової культури. Ні сучасне України, ні минуле від часу виходу «Кобзаря», ні прийдешнє не можна уявити без Шевченка, без його поетичної сили і духовної висоти. Українці піднімалися, зміцнювались, утверджувались як нація з невмирущими інвективами його розуму і серця. Шевченкова система ціннісних орієнтацій для українського народу виявилась актуальною і в наші дні. Поет покладав особливі надії на Слово, яке він «уповноважує» на особливу місію творення потужного силового поля духовної взаємодії між митцем і його народом. І це Слово, ці свої думи, «квіти мої, діти» поет виряджає з місією духовного пробудження української людини, бо його слово, його думи наділені енергією націєтворення через розгортання духовної історії України.

І сьогодні в генах, у крові тих, хто вийшов на майдани України за честь, за гідність, за свою землю, за право, проти тиранії та свавілля – творчість Шевченка, його постать, яка стала початком національної будови. Для Шевченкової поезії домінантними були слова: «Україна, Бог, Правда, Воля». Для нього вони стали не просто словами, а сутністю існування народу, його

боротьби, болю, відчаю, доброти та шляхетності. Своїм духовним зором він бачив через століття, через віки: «Встане Україна, і розвіє тьму неволі, світ правди засвітить, і помоляться на волі невольничі діти!...» [8, с. 98]. Ця поетова віра, виголошена таким пристрасним словом, не могла пропасти, її мушили почути як сучасники, так і наступні покоління.

Крізь події Євромайдану особливо загострено сприймається його знаменитий «Кавказ». Поема «Кавказ» це, передусім, мірило людяності та моральної висоти, право визначати потребу народів на свою політичну самоорганізацію, на самостійне життя. Глибоко емоційний мотив переростає у загальний заклик проти тиранії, визиску, несправедливості. Не так багато у світовій літературі прикладів, щоб поетичний твір через століття був би таким актуальним і мав би таку життєствердну тираноборчу силу, як «Кавказ» Тараса Шевченка.

Образ нескореного Прометея, такий органічний в поемі, в культуру еллінів перейшов власне із кавказьких племен і, став одним зі знаних світових міфів. Цей образ, як і звернення до «лицарів великих», стає бажанням перемоги добра над злом, ствердженням свободи як права людини на землі.

Тарас Шевченко усвідомлював свою пророчу місію воскресителя народного духу, національної пам'яті, національної мови, українського Слова, бо Слово є могутньою естетичною силою, здатною підняти з колін імперську людину-раба, порятувати її від принизливого знеособлення, відкрити рабські уста й зігріти охололі душі. В його розумінні Поет, Митець — виразник волі Господа, який загартовує святим вогнем творчості обраних, наділяє їх особливим даром чути Слово і народжувати завдяки Слову істину [8, с. 54].

Чи не найголовнішою істиною в комплексі цінностей, що їх продукував Великий Кобзар, було відродження української нації, набуття національної ідентичності, виборення свободи й незалежності: «В своїй хаті своя правда і сила, і воля» [8, с. 76].

Ось чому такою затребуваною в культурних візіях ХХІ століття постає творчість Тараса Шевченка, так органічно увиразнена в етнонаціональному

духовному просторі буття українського народу. Саме багато в чому завдяки Шевченкові такі всенародні протестні зрушення, Євромайдан, стали революціями духу, духу національного, який поривається відродити й утвердити національну та людську гідність громадян України, добитися правди і справедливості ненасильницькими методами. А головне — консолідувати українське суспільство з метою активного державного самоздійснення на засадах нових, праведних законів, соціальної справедливості, рівноправності у відносинах між народами-сусідами, єднання в сім'ї європейських народів [9, с. 50].

Саме тому сьогодні так актуальний оновлений та осучаснений в контексті часових подій міфообраз «обраного героя» – Тараса Шевченка. Його ідеї, образи, ціннісні установки, окреслені вектори історичного та культурного розвитку, сама постать Т. Г. Шевченка — поета-пророка володіють потужним національно-смісловим потенціалом. Шевченко як міфообраз, як національний пророк, національний символ посідає чільне місце в суспільній свідомості не лише українців, але й багатьох народів світу і є культовим явищем, яке засвідчує винятково важливу роль таких історичних суб'єктів у формуванні національної ідентичності та колективної етнонаціональної цілості.

СПИСОК ЛІТЕРАТУРИ

1. Т. Г. Шевченко – до 200-річчя від дня народження. Національна бібліотека України імені В.І.Вернадського. URL : <http://www.nbuv.gov.ua>.
2. Бойко В. І., Бакум І. В. Шевченко – сучасник. К: Кондор, 2007. 400 с.
3. Мистецький пленер на барикадах. URL : <http://www.day.kiev.ua/uk/news/170214-na-maydani-vidbudetsya-misteckiy-plener-prisvyacheniy-shevchenku>
4. Бровко М. М. Філософсько-культурологічні проєкції феномена активності мистецтва. Культурологічні виміри актуальних проблем мистецтва : колективна монографія. Київ : Вид-во НПУ імені М. П. Драгоманова, 2022.

С. 43-78.

5. Шевченко на Майдані. URL : <http://gig.if.ua/1067>
6. Виставка робіт Андрія Єрмоленка з серії «Шевченкіана» та «Анархія». URL : <http://gorod.dp.ua/afisha/event/27574>
7. Гонтар Є. В., Чоботар С. І., Штефанич Д. А. Новітній Шевченко. К: Знання, 2008. 420 с.
8. Тарас Шевченко. Творчий шлях. Графіка та інші твори. Київ: ТОВ ШЗ7 «Видавництво Глорія», 2014. 400 с.: іл.
9. Сарбей В. Г. Національне відродження України. Т.9. К.: видавничий дім Альтернатви, 1999. 58с.

HISTORICAL SCIENCES

ФОРМИ І МЕТОДИ ФОРМУВАННЯ ГРОМАДЯНСЬКОЇ ПОЗИЦІЇ УЧНІВ НА УРОКАХ ІСТОРІЇ

Безцінна Наталія Михайлівна,
викладач історії,
ПТУ № 79 смт Петриківка
Дніпровський район
Дніпропетровська область

Анотація. В даній статті йдеться про роль громадянських позицій на уроках історії. Розповідається про роль уроків історії у формуванні історичної самосвідомості учнів.

Одним із головних завдань в сучасній освіті є створення умов для формування людини-громадянина, особистості, якій притаманні демократична громадянська культура, усвідомлення взаємозв'язку між індивідуальною свободою, правами людини та її громадянською відповідальністю, готовність до компетентної участі в житті суспільства.

Мета громадянського виховання:

- надати молодому поколінню знання про світові демократичні здобутки та особливості становлення демократії в Україні;

- сформувати мотивацію та основні вміння, необхідні для відповідальної участі у громадсько-політичних процесах, критично-конструктивне ставлення молоді до життя суспільства;

- сприяти становленню активної позиції громадян щодо реалізації ідеалів і цінностей демократії в Україні;

- створити умови учням щодо набуття досвіду громадянської дії, демократичної поведінки та комунікативної взаємодії.

Саме на уроках історії України надається унікальна можливість

сформувати громадянські почуття підростаючого покоління. Вивчення історії нашої Батьківщини – України, як зазначав В. О. Сухомлинський, «...Вічно жива сила, яка створює громадянина. Вона усмоктується в кров, у серце, в кожную клітинку істоти, в кожную іскру думки пристрастей як вічно живий рух народного духу, як народне безсмертя».

Знання історії є одним із найважливіших чинників формування національної свідомості народу. «Без знання минулого неможливо точно поняття про сучасне», – справедливо наголошував видатний український історик М. С. Грушевський.

На уроках історії закладаються підвалини історичних уявлень майбутніх громадян про давнє минуле власне українського народу, його мови, культури, ментальних рис характеру, державно-політичного життя, як невід'ємної складової формування європейської-цивілізації. Тут здобувачі освіти отримують базові наукові знання, що слугуватимуть фундаментом формування їх історичної свідомості, патріотизму.

Пріоритетним напрямом процесу виховання юного громадянина України є формування і розвиток у здобувачів освіти національної самосвідомості, яку можна формувати і розвивати такими методами як лекція, бесіда, диспут, метод прикладу. Найчастіше використовуваним є метод бесіди. Результативність бесід залежить від уміння педагога захоплено подати інформацію, зацікавити нею здобувачів освіти. Темі для таких бесід різноманітні. Але найбільш ефективними для формування національної самосвідомості є героїчні.

Отже, готуючись до уроку, вчитель має визначити:

- який компонент громадянської компетентності найкраще пов'язаний зі змістом теми;
- які завдання найкраще формують даний компонент;
- технологію або метод, за допомогою якого рекомендовано формувати компонент.

Основною формою організації навчальної діяльності залишається урок, який забезпечує в навчальному процесі дотримання принципу послідовності й

безперервності. Широко застосовуються і нетрадиційні уроки: урок-подорож, урок-змагання, урок-гра, практичний урок.

На уроках історії також активно використовуються інтерактивні методи навчання («мозковий штурм», «мікрофон», «дерево рішень», «акваріум», «займи позицію»).

Методи роботи учнів:

- самостійний аналіз матеріалу;
- групова робота;
- презентації;
- пленарна дискусія.

Українська держава зможе розвиватися лише знаючи своє минуле, і пам'ятати, що саме історична свідомість є вищою духовною цінністю будь-якої нації. Як писав Олександр Довженко: «Народ, що не знає своєї історії, є народ сліпців». І такий народ завжди будуть зневажати й поневолювати.

СПИСОК ВИКОРИСТАНОЇ ЛІТЕРАТУРИ:

1. Охріменко М. Особистісно орієнтований підхід до формування активної громадської позиції учнів // Історія України. – 2002. - №45
2. Родигіна І. В. Компетентісно орієнтований підхід до навчання. – Х.: Вид. група «Основа», 2005
3. Забезпечення формування громадянської компетентності у сучасному змісті шкільної освіти (Підсумковий документ робочої групи з розробки планів і програм проекту «Громадянська освіта – Україна»//Історія в школах України.- 2006.-№ 8.

**ГЕНДЕРНА РІВНІСТЬ ТА УТВЕРДЖЕННЯ ЦИВІЛІЗОВАНИХ
НОРМ ЖИТТЯ**

Логвинюк Тетяна

кандидат історичних наук,
доцент кафедри історії і культури
України та спеціальних історичних дисциплін
Університет Григорія Сковороди в Переяславі

Сога Людмила

кандидат історичних наук,
доцент кафедри іноземної філології,
перекладу та методики навчання
Університет Григорія Сковороди в Переяславі

Анотація. Трансформації, що відбуваються в суспільстві сьогодні майже докорінно змінюють усталені способи життя, суспільні норми, які активно осмислюються на різних рівнях. Одним із таких напрямів виявилася теорія гендеру. За останні роки гендерні підходи стали фундаментальними майже у всіх гуманітарних і соціальних галузях: від мистецтва та літератури, психології, історії до політичних наук та наук про державне управління.

Ключові слова: гендер, суспільство, чоловік, жінка, стать, Європа, знання.

Світова наукова думка на межі другого – третього тисячоліть характеризує нові стратегії світового регулювання соціо-статевих відносин. Ці відносини мали на меті аналізувати відносини між чоловіком та жінкою, визначати їхнє спільне і відмінне, розкривати ролі статей, зв'язків, стосунків, це і зумовило потребу запровадити поняття гендеру.

Поняття як і люди мають свій вік і місце народження. Термін «гендер» виник в Великій Британії і фактично означає соціо-статеві характеристики статі, поведінки, намірів і прагнень тощо.

Гендер відрізняється від поняття «sex» яке перекладається як «стать», адже розкриває багатоаспектний зміст явища. Слід зауважити, що гендерні дослідження виникли не на порожньому місці, адже досить довго в системі наукових досліджень особливе місце відводилося вивченню становища статусу жінки як історично найбільш дискримінованої й такої, що перебуває в не рівному становищі порівняно з чоловіком [1, с. 15]. Зміна панівних образів чоловічого та жіночого виникла ще в античному світі і послугувала цьому радикальна моральна революція пов'язана з християнством, адже маючи потужне елітарне ядро в процесі організації становлення поняття все більше набувало патріархальних рис, що були властиві попереднім культурам, з яких воно виникло.

У II столітті жінок позбавляють права на церковну проповідницьку діяльність, їх було повністю усунуто від посад у церковній ієрархії. У III столітті в кападокійській Кесарії все ж таки пробивається крізь заборони та виникає рух, що був очолений жінкою. Ця жінка проповідувала та була пророчицею. Її сила була така потужна, що до неї пристали місцеві дякони і пресвітер [1, с. 36].

Досить цікаво і принципово відмінність жінки та чоловіка висвітлено в роботах Тертуліана, де перша це – тілесна, репродуктивна і лактальна функція, а друга це здатність мати силу волі і вибирати між добром і злом.

У XIX – XX століттях відбулись суттєві зміни в країнах Європи та Північної Америки, вони були пов'язані насамперед з процесами урбанізації, демократизації та бюрократизації. Це означало для жінок зміну моральних норм, способу життя та культурних стереотипів.

В 1880-х роках Європейські жінки отримали можливість займати посади на державній службі (пошта, телеграф), а також працювати вчителями, про те лише переважно неодружені. У XIX столітті навчальні заклади де жінки здобували повноцінну вищу освіту були радше юридичними і культурними центрами, адже більшість вищих навчальних закладів взагалі забороняли жінкам претендувати на вступ до них. В 1850 році у Гамбурзі було відкрито

першу в Німеччині вищу школу для жінок, в 1867 році університет у Цюріху дозволив жінкам навчатися. Досить наполегливими на шляху до знань вищої освіти були жінки США. Поступово надавалися їм виборчі права жінкам, найактивніше в середовищі політичних партій, громадських організацій та в законодавчих органах. Уявлення про природу жінки в ХІХ столітті втілились і в моді.

Досить сильним чинником змін становища жінок у ХХ столітті стала світові війни, адже велика частина жінок опинилися в тяжких досить незвичних для себе ситуаціях. Варто зазначити, що війни дуже часто обирають своїми жертвами саме цивільне населення, тобто жінок і дітей. Перша світова війна досить глибоко змінила стереотипи виробничої діяльності на чоловічу і жіночу сфери, адже більшість чоловіків які пішли на фронт тим самим мобілізували жінок насамперед на робочі місця чоловіків. Досить часто в нелюдських умовах війни жінки переконувалися самі та переконували суспільство у тому, що можуть бути відповідальними та діяльними, тим самим змушували суспільство дивитись на професійні заняття жінок уже іншими очима.

З того часу поширювалися що раз більше освіта жінок, у 20-х роках ХХ століття «нова жінка» з новим стилем життя змінилась навіть візуально. В США відбувся перший досвід організаційного об'єднання де жінки як учасниці руху здобули скасування рабства а також здобули успіх у громадських акціях за здобуття освіти та ін..

В наш час становлення української держави, утвердження цивілізованих норм життя, інтеграція у європейське співтовариство неможливі без гармонізації суспільних відносин на засадах гендерної соціалізації.

Значне місце у перетворенні існуючої системи гендерних відносин, формуванні елітарної свідомості молодого покоління належить на сам перед освіті [2, с. 4].

Отже слід зауважити, що на сьогодні вже досить чітко окреслені та систематизовані знання з питань гендеру, і вони спрямовані на пізнання

суб'єктів чоловіка і жінки, їх характеристики і зв'язків а також їх ролей. На початку III тисячоліття жіночий рух може засвідчити свої серйозні успіхи, зокрема в сферах права, освіти а також економіки.

ЛІТЕРАТУРА:

1. Основи теорії гендеру: Навчальний посібник. Київ: «К.І.С.», 2004. 536 с.
2. Гендерний розвиток у суспільстві: (конспект лекцій). 2-е видання. Київ: ПЦ «Фоліант», 2005. 351 с.

LITERATURE

УДК 821.111

БЕЗЧЕСТЯ ДЖ. М. КУТЗЕЕ ЯК РОМАН ПРО МИТЦЯ

Пшенична Марія Сергіївна

к.філол.н., ст. викладач

Харківський національний університет

імені В. Н. Каразіна

м. Харків, Україна

Анотація: Автор вивчає жанрову специфіку роману англомовного письменника Дж. М. Кутзее в контексті такого жанрового різновиду як роман про митця. Детально розглядаються всі елементи естетичної домінанти даного різновиду (герой, конфлікт, хронотоп, мотив), а також імплікація музики на різних рівнях художнього тексту.

Ключові слова: роман про митця, жанровий різновид, інтермедіальність, Дж. М. Кутзее

Радикальні культурні та цивілізаційні трансформації, якими ознаменувалося останнє століття, вплинули на світогляд сучасної людини і суттєво змінили картину світу межі ХХ-ХХІ століть. Новими характерними рисами глобальної картини світу стали множинність, хаотичність, ненадійність, які вплинули на сучасний літературний процес і зумовили появу нових жанрових форм та різноманітних жанрових модифікацій.

Роман «Безчестя » (1999 р.) англомовного африканського письменника, лауреата Нобелівської премії Дж. М. Кутзее, за який автор був удостоєний Букерівської премії, неодноразово ставав предметом літературознавчого аналізу і розглядався переважно в соціально-політичному контексті. Однак багато аспектів поетики (деякі особливості сюжетно-композиційної структури роману,

основний мотив, образ головного героя, специфіка часу і простору, а також інтермедіальність), які безпосередньо функціонують як жанроутворюючі елементи, раніше не розглядалися ні в західному, ні в пострадянському літературознавстві, що й забезпечує новизну даної роботи. Таким чином, головною метою є дослідження основних структурних елементів роману «Безчестя», що дозволить визначити жанрову специфіку твору в контексті роману про митця. Актуальність дослідження визначається постійними пошуками сучасного літературознавства, спрямованими на вивчення жанрових особливостей та романних трансформацій літературного процесу межі ХХ-ХХІ століть.

Методологічну основу дослідження становлять праці М. М. Бахтіна [5] про історичну типологію роману, докторська дисертація Н. С. Бочкарьової [6] про жанрові особливості роману про митця та розробки інтермедіальності В. Вольфа [3], а також наукова праця А. В. Медведєва [7] про жанрову специфіку роману про музиканта, в якій дослідник виокремлює різні рівні включення музики в літературний твір.

За сюжетом роману, головного героя – професора Девіда Лурі - виключають з університету через інтимний зв'язок із однією з його темношкірих студенток, Мелані Ісаакс, після чого він змушений покинути місто. Він знаходить тимчасовий притулок на фермі своєї дочки Люсі, яка займається садівництвом, тримає чийось собак і торгує на місцевому ринку Східного Кейпа, найбільш «чорної глибинки» африканського континенту. Завдяки цій частині роману, в якій детально описується фермерське життя Люсі та її африканської сусідки, роман розглядається як жанр африканської пасторалі, на думку дослідників [1; 4]. Однак, зрештою, роман позбавлений ідилічних замальовок, оскільки на цій фермі темношкіра трійця чоловіків безжально гвалтує Люсі, вбиває майже всіх собак, грабує її будинок і серйозно калічить Девіда. Однак, ми вважаємо, що досить важливим є тематичний критерій визначення жанрової домінанти роману, яку слід розглядати як комплексне поняття: не тільки на сюжетно-фабульному рівні, а й на рівні

глибинних жанроутворюючих структур. Виходячи з єдності «зовнішніх» структурних елементів (тричастинна сюжетно-композиційна побудова тексту - біографія, музичний твір (опера) героя та його роздуми про мистецтво і музику зокрема), а також «внутрішніх» жанроутворюючих ознак (герой-митець, який протягом усього роману пише оперу, конфлікт між мистецтвом і життям, мотив творчого процесу, інтермедіальність, музичний екфрасис), можна зробити припущення, що роман Дж. М. Кутзее є таким інваріантом роману про митця, як роман про музиканта.

Більше того, музика в романі проявляється майже на всіх рівнях тексту:

- 1) на метафоричному рівні, на якому «за допомогою засобів музичної виразності здійснюється передача образу "стану світу" в романі» [7]. Музика як метафора буття в постмодерністському дискурсі постає як відображення світу в усьому його розмаїтті: тотальній невизначеності, ненадійності та хаотичності. Головний герой роману Дж. М. Кутзее, який болісно переживає згасання як своєї чоловічої привабливості, так і життєвої сили загалом, немов би втілює екзистенціальну втому й силу людини, що відходить у минуле («Вперше він відчув смак того, як це – бути старим, втомленим до кісток, без надій, без бажань, байдужим до майбутнього» [2]);
- 2) на сюжетно-тематичному рівні: використання образів музикантів, композиторів та описів створення музичного твору – Девід працює над оперою про Байрона в Італії і надихається музикою Моцарта;
- 3) на композиційно-сюжетному рівні запозичення письменником атрибутів музичних творів – наявність лейтмотиву в романі – мотиву творчості, побудова сюжетних ліній за принципом контрапункту тощо;
- 4) на словесно-образному рівні – використання прийому музичності, зміна тональності оповіді, а також використання слів з музичною семантикою («інтермедії», «гармонії», «прелюдії», «квінтет кларнетів Моцарта» тощо) та
- 5) на рівні музичної цитати (безпосередня інтермедіальність) - вербально-літературна передача мелодії «хроматичний спуск на фа “трень-брень-дринь”, – коментують струни банджо» [2] .

Таким чином, вище проведений аналіз дає нам можливість стверджувати,

що роман Дж. М. Кутзее є інваріантом жанрового різновиду роману про митця, а саме романом про музиканта.

СПИСОК ЛІТЕРАТУРИ

1. Barnard, Rita, "J. M. Coetzee's "Disgrace" and the South African Pastoral", In: Contemporary Literature, nr. 2, 2003, p. 199-224
2. Coetzee J.M. *Disgrace*. London: Vintage, 2000. 220 p
3. Wolf W. Intermediality Revisited Reflections on Word and Music Relations in the Context of a General Typology of Intermediality / Word and Music Studies, Vol.4: Essays in Honor of Steven Paul Scher and on Cultural Identity and the Musical Stage. Amsterdam-N.Y.: Rodopi, 2002. S.16-29
4. Анциферова О. Ю. Университетский роман Дж. М. Кутзее: постколониальная модификация жанра. Вестник Пермского Университета. Российская и зарубежная филология, 2009. Вып. 1. С. 72-78.
5. Бахтин М. М. К исторической типологии романа // Эстетика словесного творчества. Москва: Искусство, 1979. С.188 – 198.
6. Бочкарева Н. С. Роман о художнике как «роман творение»: генезис и поэтика: монография. Пермь: из-во Пермского гос. университета, 2001. 252 с.
7. Медведев А. В. Немецкий роман о музыканте 30 – 40-х годов XX века. Диссертация на соискание ученой степени канд. филол. наук, 2001

PHILOLOGICAL SCIENCES

UDC 81

SUBSTANTIVE COMPOSITES AND FUNCTIONAL-SEMANTIC ASPECTS OF THE TEXT

Kobalia Leda

Doctor of Philological Sciences, Professor
Sokhumi State University
Tbilisi, Georgia

Abstract: The study of substantive composites in the temporal structure of the text is carried out from the standpoint of text linguistics, the main purpose of which is to present wide language data, which will then be reduced to common laws, principles and relationships between the substantive composite, functional-semantic speech types and tense forms in a newspaper journalistic text. Among the extensive problems related to the study of the temporal structure of journalistic text, the impact of the text environment on semantics and the interrelationship of substantive composites between functional-semantic speech types and the corresponding temporal models are important.

Keywords: Temporal structure of the text, substantive composite, functional-semantic speech type, temporal dominant.

The problem of studying the temporal structure of a journalistic genre text is closely connected to such issues as the expediency of using the compositional and speech method when studying the genre specifics of newspaper texts, the peculiarities of the temporal design of the text characteristic to different functional-semantic speech types, the variety of temporal design of newspaper texts and their relationship with different genres of newspaper texts, between the types of used

functional-semantic speech and the temporal models. The problem of the study is also relevant from the viewpoint of the grammar of the text, because the newspaper is not a single text, but a systematic unity of various texts, united in time and place, ideological content, and a single structure model. We proceed from the general position of the generating function of the time category text, as well as from the fact that each newspaper journalistic genre has its own temporal dominant, which, depending on the genre, corresponds to other tense forms. The temporal structure of the text of the corresponding genre is determined by the interaction of functional-semantic speech types that is characteristic to the genre. Temporal characteristics are one of the main factors generating the text and also serve to reveal the typology of the text.

The study of the structural and content organization of the text, along with other problems, has put the issue of temporal organization on the agenda. Text as a supra-phrasal unity and text as a whole speech product was attributed to the property of temporal integrity.

The property of temporal integrity was attributed to the text as a supra-phrasal unity and to the text as an entire speech composition. Next to the individual tenses used in the text, there is the tense of the text as a whole, and if the text does not belong to a particular tense, it means that it deals with such modern, "universal" problems as the laws of nature and eternal religious truths. In this case, the most neutral (unmarked) tense is considered as the main tense. In German, this is *Präsens Indicativ*. In English - simple form, for example, in astronomical works.

In his book "Tempus. Besprochene und erzählte Welt" H. Weinrich separates two subsystems of the use of tenses in the German language and associates them with his concept of "reasoning world" and "narrative world" [5, p. 36-45].

According to H. Weinrich the subject of linguistics is not a category of time: paradigmatic - time in the tense system and syntagmatic - contextual time with other neighboring tenses. Tense in live speech, sentence, and text can appear in infinite combinations with other temporal forms, but at one time has a clear priority, especially in complex sentences and in cases where the tense of the main sentence

determines the tense of the dependent sentence, and is called *consecutio temporum*.

H. Weinrich considers *Präsens*, *Perfekt*, *Futurum I* and *Futurum II* (the so-called group I tense forms) as tense forms of the “reasoning world” and *Präteritum*, *Plusquamperfekt*, *Konditionalis I* and *Konditionalis II* (tense forms of II group) as tense forms of the “narrative world”. Each tense group is inseparably linked to a specific language situation. Consequently, H. Weinrich concludes that each tense in its temporal group expresses linguistic perspectives through which we can orient ourselves both in the “reasoning world” and in the “narrative world”. As for *Präsens* based on the other scientists’ works, H. Weinrich characterizes it’s arch-time, or “zero-perspective tense”. *Präsens* does not give any tense orientation, this peculiarity of *Präsens* is clearly visible only in “reasoning world”. “Narrative world” has its zero tense, which is the *Präteritum*. In the opinion of H. Weinrich, he does not have the ability to orientate time and does not depict the past in the “narrative world”. It expresses only the narrative and nothing else. Thus, both *Präsens* and *Präteritum* each, in its temporal group is a timeless form, accordingly they serve to express the “reasoning world” and the “narrative world.”[5, p. 36-45]. As for the newspaper journalistic genre, in each genre there is its own tense dominant, which, depending on the genre, other tenses are also appropriate to other temporary forms. The temporal structure of the text of the corresponding genre is determined by the relationship between functional-semantic types of speech and temporal models that are characteristic to the genre. Temporal characteristics are one of the main factors that create the text and serve to reveal the typology of the text.

When studying the temporal structure of the text, it is of particular interest to consider the functionality of various units of the composite system, including substantive composites. The substantive composite performs various functions in the text. A derived word, separated by a lexical meaning, at the same time represents a structure with a derivational meaning, carries out a text connection between words in terms of lexical semantics, on one hand, and in terms of a more generalized meaning, on the other hand, various types of connections between derivatives (antonymous, synonymous, gradative) are actualized, and thus, the substantive composite fulfills

the function of separating, grading and expressiveness of the text. The activity of text composites is significant for the artistic, newspaper and spoken language. In real communication, the system of meaningful composites does not interact directly with the text, but affects the consciousness that makes interpretation or production of the text.

The study of meaningful composites in the temporal structure of the text is carried out from the standpoint of text linguistics, the main purpose of which is to present wide language data, which will then be reduced to general laws, principles and relationships between meaningful composite, functional-semantic types of speech and tense forms in journalistic text. Among the extensive problems associated with the study of the temporal structure of journalistic text, the influence of the textual environment on the semantics and the relationship of meaningful composites between functional-semantic types of speech and corresponding temporal models are important. These two aspects correspond in a certain way to the principles of the grammatical arrangement of the text, and the following regularities are noted during the research: the appearance of substantive composites or their increased frequency in the text, in particular, in the text of newspaper journalism, tense forms move to the background, they are shortened, and the given text is more graduated and expressive. With a relatively low frequency of meaningful composite, temporal forms or an abrupt change of temporal forms make the text graded and expressive, resulting in a polyphonic picture of the speech situation. When considering such interactions of substantive composites and temporal forms against the background of such functional-semantic speech types as reasoning, narration and description with an appropriate difference, it can be noted that the increased frequency of substantive composites previously limits this functional-semantic speech type as a description, since the description takes place in terms of temporality, in Präsens and Perfekt in contact with it. Let's take an example from the review of the newspaper "Berliner Morgenpost", 02.05.2000, "Auf dem Grat zwischen Coolness und Kommerz": Der von Rafael Horzons "Wissenschaftsakademie Berlin" angekündigte Friebe-Vortrag über aktuelle Anzeigentrends ist also mit Gewissheit als investigative Satire zu

erwarten. Schliesslich zeichnet sich die veranstaltende Institution durch bunt gemixte Kurz-Seminare wie "Schabrackentapir-Säuger des Dschungels", "Sprengstoffe und Sprengverfahren" und "Hüftgelenkoperation in Indien" aus [1].

An example from a reader's letter of the newspaper "Berliner Morgenpost", 13.08.2000, "Guten Morgen": Zum Beispiel ich: Schnell vorm Ladenschluss geparkt, schnell noch lebenswichtige Vitamine gekauft, anschliessend zum Wagen gelaufen, vergessene Habseligkeiten rausgeholt. Und nicht abgeschlossen, über Nacht! "Papperlapapp ". Na schön, nur soll dann auch griffbereit die Designer-Sonnenbrille auf dem Beifahrersitz liegen, nebenbei noch 50 seltene CDs auf dem Rücksitz. Super! Und nix passiert [2]. Another example: „Zum Fach Medizin“: Medizin oder Heilkunde ist überdies die Lehre von der ärztlichen Krankenbeurteilung und Krankenbehandlung, von der Verhütung von Krankheiten und der Erhaltung der Volksgesundheit. Sie enthält die lehrbaren Voraussetzungen, die wissenschaftlichen Grundlagen der Bestätigung des Arztes in seinem Berufe [4, p. 68]. An example from the comment of the newspaper "Berliner Morgenpost", 22.03.2000, "Lampenfieber in den unendlichen Weiten des Alls“: Die mir noch nicht abgestürzt, schon gibt es einen neuen Star im intergalaktischen Raum: das Raumschiff-Kabarett Lampenfieber, eine Kreuzung aus USS-Enterprise und Traumschiff. "Dritte Milchstrasse links" heisst deren jüngste Produktion. Diesmal begibt sich die vierköpfige Truppe auf gefährliche Mission in die unendlichen Weiten des Weltalls [3].

In the first example there are 8 substantive composites, 2 Präsens. In the second example there are 5 substantive compounds, 1 Präsens and 6 Perfekt. But all Perfekts are presented in shortened form with Partizip II. In addition to the fact that the tense forms move are replaced to the background, they themselves are presented in a shortened form. This is caused by the abundance of substantial composites. In the third example there are 4 substantive compounds and 2 Präsens, in the fourth example - 5 substantive compounds, 3 Präsens and 1 Perfekt. Perfekt is also presented here in a shortened form (with Partizip II), i.e. the substantive composite prevails again.

Thus, the basic and more or less characteristic type of functional-semantic

speech for the given texts should be recognized as the description that takes place in Präsens and the Perfekt in contact with it. The appearance of substantive composites or their increased frequency in the text moves time forms to the background, in many cases they are shortened and the given text is more graduated and expressive.

Therefore, we can state that the data obtained from the investigation of substantive composites and temporality of the newspaper journalistic text are of interest from the viewpoint of the relationship between substantive composites, tense forms and functional-semantic speech types characteristic to the given text and in terms of the relationship between speech types, of course, we do not categorically state that there is a clearly expressed and mono-semantic connection between a certain functional-semantic speech type, a substantive composite, and one or another tense form, although the relevance of the functional-semantic speech type to the substantive composite of a text of a particular genre (including the text of a certain genre of literary journalism) is indisputable.

LIST OF REFERENCES

1. Berliner Morgenpost. „Auf dem Grat zwischen Coolness und Kommerz“. 02.05.2000.
2. Berliner Morgenpost. „Guten Morgen“. 13.08.2000.
3. Berliner Morgenpost. „Lampenfieber in den unendlichen Weiten des Alls“. 22.03.2000.
4. Choromanski. M. Substantivische Mehrfachkomposita im Gegenwartsdeutschen am Beispiel der Medizinsprache. - Olsztyn, 2021, p. 68.
5. Weinrich H. Tempus: Besprochene und erzählte Welt. - München: Beck, 2001, p. 36-45.

DESCRIPTION OF NATURE AND IMAGES IN THE STORY “MOVE” BY ABDULLA SHAIG

Mahmudova Shelale Amirkhan gizi

PhD in Philology, associate Professor of
Azerbaijan State of Pedagogical University

Summary. The article analyzes the works of the famous representative of Azerbaijani literature Abdullah Shaig, who wrote poems, poems, fables, stories, novels, plays, created wonderful works in the narrative genre. The stories written by the author are an example of how school-age children love to read. In these narratives, the artist skillfully uses rich language layers - epithet, comparison, metaphor, rhetorical question, hyperbole, etc. With the help of this poetry, he managed to make his works more readable, delight the reader and attract his attention to what was happening in his works.

Key words: Artistic description and means of expression, comparison, metaphor, hyperbole, contrast, theoretical question.

The well-known poet, prosaist, dramatist and teacher Abdulla Shaig (1881-1959) played an important role in enriching the content of Azerbaijani children's literature. He wrote artistic works on various subjects for children and adults, as well as textbooks, and inscribed his name with golden letters in the history of Azerbaijani literature. The works of the author have lost none of their readability since they were written, and have retained their relevance.

The story "Move", which the writer wrote in 1910 on the basis of his childhood memories, is larger than the others. There are even people who call the work a novel because of this characteristic. Considering the fact that this work is included in the author's short stories section and is referred to as a short story in many studies, we think it is more correct to call it a novel.

In the story "Move", he talked about the beauties of Mother Nature. "The work is written in the first-person language, in a memoir style" [3, p. 356]. In the selected

works of Abdulla Shaig, the year 1910 is given as the date of writing of this story. The parts of the story "Move" - "Moving to Yaylak", "Village", "My Days", "Kerim Baba and Ayrum's Daughter", "Golden Dog", "Tiger Hunt", "Sumsu", "The Burning Heart", "Rain", "Brave Kid" were first published in the textbook "Gulzar" in 1912.

In the story "Move" the magnificent nature of Borchaly - the motherland - is depicted with natural colors. In order to recreate the views and beautiful landscape scenes that the artist saw along the way, he skillfully used the means of artistic description and expression as a tableau before the reader's eyes. This is what the well-known literary critic Jafar Khandan writes: "In some of A. Shaig's prose works, deep observations of life are expressed in powerful lyrics. This aspect is more evident in the work "Move" (1910)" [2, p. 245]. As visual proof of the scientist's statement, we should look at these records:

"Azerbaijan! My homeland has a beautiful nature. The leaves moved from time to time in the morning breeze, the soft, mellow grasses and flowers that spread like a carpet over the fields, hills and deserts undulated like the sea, and the birds that sought shelter under the green leaves chirped and twittered...

The mountains are not interrupted they are interwoven like a chain as if they were embracing each other. This place was surrounded by dense forests, bare rocks and steep ravines [1, p. 34-35]".

In the example above, the artist has used both allusions and metaphors by using the expressions "grasses and flowers are spread like a carpet, waves like the sea, mountains intertwine like chains, standing as if embracing each other". This poetry conveys to literature the mysterious beauty of Mother Nature, and at the same time sets the stage for readers to love the Motherland.

In other parts of the story we find similar expressions. As an example, consider the following:

"Above all, the slow-breathing mornings, the coolness of evenings spreading from their wingtips, the scent of the mountain flowers, the lime trees, the wonderful smell of the freshly mown grass in the reserves and fields, the damp smell of the

forest in the evening and in the morning, the murmur of the springs, the chirping of the birds, the bleating of the lambs, the barking of the dogs - by mixing together they gave the village a different colour, a different image. Nature, which seemed dead an hour ago, suddenly came to life. Everything seemed new and fresh. What could be a greater experience than that?

Envious of these happy people, I would even say, "Is it bad to be a shepherd in these open, wide villages, these beautiful hills and green slopes?"

The shepherds played their tutek (traditional fipple flute), sang sad songs and spoke lovingly (deliciously) about the past and the future.

The songs that were sung contained both sadness and joy [1, p. 38-39]".

In the above example from the section "My mornings, my evenings", the author has succeeded in increasing the impact of the work by using metaphors about the state of nature at different times of the day. The expressions "the morning breathes" and "the evening has wings" are metaphors here. The artist uses both allegory and metaphor in the phrase "reviving nature that seems dead with silence". "What could be a greater experience than that?", "Envious of these happy people, I would even say, "Is it bad to be a shepherd in these open, wide villages, these beautiful hills and green slopes?". By asking such artful questions, the author managed to heighten the impact of the work and make the reader think about these rhetorical questions. The artist uses epithets "about the past and the future" and artistic contrasts such as "there was both sadness and happiness" to express the shepherds' "deliciously spoke"

The author "In the distance two eyes burn like a torch [1, p. 42]" - has created an allegory by comparing the eyes of the tiger to a torch burning in the darkness.

"The tiger let out such a roar that the mountains trembled at its sound. My eyes darkened, my hair trembled. It was as if the trees and stones were a herd of tigers coming towards me [1, p. 43]". Here the author exaggerates the roar of the tiger with the expressions "trembling of mountains and stones" and "the trees and stones were coming towards me" and at the same time creates an allegory again by comparing trees and stones to a herd of tigers.

In the sentence “Karim baba was not content with talking, he grafted event onto event, memory onto memory [1, p. 43]”, the author uses a metaphor by transferring the property of another object to the concepts of event and memory.

In the sentence “An event I saw nailed my feet to the ground like a nail: a tiger lay in the valley, and a wolf wagged its tail around it like a fox” [1, p. 44] and in the sentence the artist made an allegory by saying that the event he saw with the language of the painting nailed him to the ground like a nail. He used the symbol of the fox to emphasise both the allegory and the cunning of the wolf by simulating him with a fox.

Abdulla Shaig describes the pictures in such a way that the image comes alive before the reader's eyes. With words he draws a portrait of them like an artist. Here are some of the descriptions we need to focus on: “A smile was on his saggy, thick lips, his small eyes were covered with wrinkles, his bony, fleshy, red face [1, p. 35]”. “Karim baba was an old man in his sixties, short, fat and broad-shouldered. The sides of his eyes were rimmed and shrunken, but still bright. When he spoke, he always smiled with his small eyes and thick, wide lips. Although he was old, this man who had always lived in the open, vast steppe had a fleshy face, bright red cheeks, and a healthy soul. From his manner and look, one could see that this man was courageous in his youth [1, p. 39]”.

Or: “The Ayrum’s daughter was a short, fat woman. He had small hazel eyes and a face as round as the moon; this hard-working, honest woman had a masculine look of wonder on her face. If anyone had heard her still-roaring voice, people would have thought she was a man. During the day she worked in our house, and she also looked after her own house. She carried firewood from the forest, hung saj (a metal-made cooking utensil), baked bread, milked his mother-in-law's cows and sheep, stirred the river and didn't know what it was like to be tired.

Until now, no one had ever heard the word “I'm tired” from Ayrum's daughter. Life had taught her that. Her real name was Fati. Since her father was “ayrum”, everyone called her “Ayrum’s daughter” [1, p. 40]”.

As you can see, Abdulla Shaig has presented the artistic portrait of both Karim

Baba and his partner Fati - Ayrum's daughter - in such vivid colors and with such precision that school-age readers can imagine these images as if they were seeing someone they know in real life. Researcher and scholar Vali Osmanli notes that the positive effect of story on school-age readers is taken into account: “Being a nomad awakens the need for a home. The homeland should be studied from childhood in all its details like a lesson, like a school. Here the land is seen and perceived through the eyes of a child [4, p. 87]”.

LITERATURE

1. Abdulla Şaiq. Seçilmiş əsərləri. Vol. 1, Bakı, 2005, p. 495.
2. Cəfər Xəndan. Seçilmiş əsərləri. Vol. 1, Bakı, 2010, p. 352.
3. Mir Cəlal, Firidun Hüseynov. XX əsr Azərbaycan ədəbiyyatı. Bakı, “Elm və təhsil”, 2019, p. 560.
4. Vəli Osmanlı. Şaiqin romantizmi. Bakı, publishing house of “Azərbaycan Universiteti”, 2004, p. 148.

PROFICIENT ACHIEVEMENT FACTORS IN PRONUNCIATION

Rusadze Irma

Assist., Professor

Akaki Tsereteli state University

Kutaisi, Georgia

Annotation: This paper deals with some good ideas for improving learner's pronunciation. Its main purpose is to achieve a high-level proficiency and professionalism in pronunciation. Accordingly, This paper is mainly focused on the process of pronunciation. The key features of pronunciation are clearly discussed in the paper. It will help the teachers to think about how the specific pronunciation problems might be explained to the learners and corrected.

Key Words: Language Learning, Pronunciation ,Communication, Connected Speech, Stress

When you are speaking in a new language, sometimes the other person may not understand. The other person may say "What?" or may misunderstand your ideas. Worse yet, the other person may get embarrassed and stop the conversation. Each of these instances is a break in communication, small or large. It is like a break in the flow (or movement) of electricity in an electrical circuit. If the flow is stopped at any place in the circuit, the whole system stops when something blocks the flow of ideas, the conversation stops.

You need to know how to analyze these breaks in communication. If you can find the problem quickly, you can correct it quickly. Then the conversation can flow again. Some breaks in communication are caused by vocabulary or grammar mistakes. Other breaks are caused by mistakes in pronunciation. It is not necessary to pronounce each sound perfectly in order to be understood. Only a few parts of each sentence are really important, but these few parts are essential. The native speaker depends on hearing these parts clearly. Therefore, you need to know which parts of a sentence must be clear, and how to make them clear.

In order to achieve a perfect success in teaching pronunciation we should consider the following aims:

1. To give an understanding of a sound is articulated is influenced by what other sounds are next to it.

2. To develop students intonation and make them understand that intonation effects how we hear stress.

To engage students to listen to the recordings and try to analyze what it is about the accents which makes them 'foreign'

4. To develop students' confidence and communication skills, including those of questioning, recordings and interviews.

5. For students to appreciate the role of key skills in teaching pronunciation and to include these in their own speech

6. To provide models of good practice which students can use as a basis for evolving their own contributions.

7. To provide opportunities for the developments of students' own appropriate styles and strategies for managing teaching pronunciation.

The phonological system of English can be divided into five main areas: the individual sounds; word stress; sentence stress; intonation; and features of fluent connected speech.

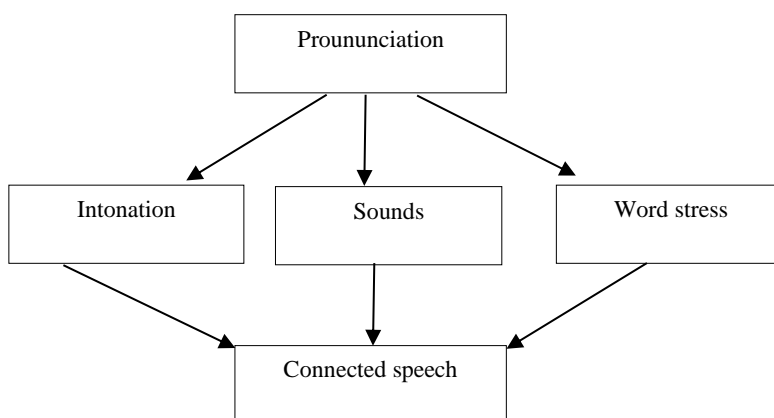

consonants	vowels	contractions
phonemes (individual sounds)	rising	weak syllables (schwa)
falling	sentence stress	diphthongs
rhythm	secondary stress	main stress

Students of most their foreign languages will find that, while a number of English phonemes are familiar, some will be distinctly different from ones they use. Particular problems arise when:

- English has two phonemes for a sound that seems to an untrained ear to be a single sound. A common example of this is the distinction between /i/ and /i:/ ~as in *hip* vs *heap*), which to some students sound the same;

- English has a phoneme that does not exist in the student's own language.
- In both cases, getting students to produce the sounds themselves can be difficult; it is necessary to raise their awareness of the fact that there is something to work on, and the first step is to get them to *hear* the difference. Receptive awareness comes before productive competence.

- Integrate phonemic work into your teaching of grammar and vocabulary. Always work on helping the students to achieve good pronunciation and encourage them to make a record of the phonemic transcription as well as the spelling of new items.

- Observation
- Ear-training. Get students to listen to and distinguish words which have sounds that seem to them very similar (eg hat vs hut; thin vs tin. Examples of this kind are known as minimal pairs).

- Tongue twisters - to work on particular sounds, or to contrast sounds (eg. three thin trees and there tall trees).

- Transliteration. Get students to write out a word or sentence in phonemic script. Jokes seem to work well.

- Using a dictionary to find pronunciation.
- Phoneme bingo. Hand out bingo cards with phonemes inste4ad of numbers, call out sounds rather than numbers.

- Tap out words on a phonemic chart or using phonemes written on the board - students say the words.

A stressed syllable in a word is usually noticeable by being slightly louder, slightly longer and slightly higher in pitch than the syllables next to it.

For example: formation; window unhappy waterfall Word stress is important because when it is wrong, word sound very strange or even incomprehensible. Sometimes wrong stress changes one word into another: desert Although individual words have their own stress, stress is also an important feature of sentences. Sentences usually have at least one main stress, and probably a number of secondary ones. Changes in sentence stress make substantial differences to meaning.

Stress typically marks out the content-carrying words in the sentence - thus is mostly affect nouns, verbs and adjectives. One important effect of sentence stress is to mark out a rhythm. There is also a dramatic effect on unstressed words in a sentence. Note, for example, the difference between the pronunciation of to when said on its own compared with how it appears in the example sentence above (/tu:/vs/t/).

Unstressed words tend to be pronounced quite fast, almost as if trying to cram themselves into the spaces between the beats of the rhythm (a common feature of student English is a failure to do this - giving each word in the sentence equal time in the rhythm). They also tend to be pronounced in a 'weak' manner; they typically use shorter vowel sounds: // rather than /u:/; /i/ rather than /i:/, etc). This use of weak forms is one of the features of connected speech that makes comprehension more difficult for students. If you are expecting to hear to pronounced as /tu:/ or was pronounced as ?wɒz?, then you are less likely to recognize the words when you hear /t/ sound in the English language) is // - the schwa.

Consider the effect that changing stress has on the meaning of a single sentence. for example:

- a. Michael wanted to buy the red shirt. (not the red jumper)
- b. Michael wanted to buy the red shirt. (not... to sell)
- c. Michael wanted to buy the red shirt. (not ... john)
- d. Michael wanted to buy the red shirt. (not... the green shirt)
- e. Michael wanted to buy the red shirt. (not... didn't what)

We can demonstrate the patterns of sentence stress on the board, or by using Cuisenaire rods, or by tapping, clapping, humming the rhythm, etc. By getting the

students to work out the patterns themselves we can help to make them more aware of the importance of stress. Poetry and songs are good for causing stress. shadow reading (simultaneously with a tape, trying to keep up with the speech and follow the rhythm) is a useful language laboratory or classroom activity.

Intonation is sometimes referred to as the 'music' of the language, and we use it as a kind of oral equivalent of written punctuation. It is closely connected to sentence stress, for the main movement of intonation begins at a stress. This movement is either upward (rise), or downwards (a fall), or flat. Intonation has a definite effect on meaning and also gives us information about the speaker's attitude.

It is hard to teach intonation systematically because, although there are some common patterns, there are few clear rules, and many people with an 'unmusical' ear find it very hard to recognize or categorize intonation patterns. It is, however, so important that it is essential to include work on intonation in most courses. Many learners speak English with a flat intonation, which can sound boring, bored or uninterested. Using wrong intonation can also give offence.

Some ideas for working on intonation:

- Get students to mark intonation patterns on dialogues. (How can you mark it? Arrows? Lines? Music? Write the words in a wiggly way to reflect the movement?)
- Get students to say the same single word (e.g. hello) with different intonation to convey completely different meanings.
- Hum/Whistle/sing the sentence without words before you say it.
- Indicate intonation with hand gestures, waves, etc.
- Exaggerate intonation (this can be very funny).
- Exaggerate lack of intonation.
- Encourage students to 'feel' the emotion as they speak. Emotions of anger, interest, surprise, boredom, etc can naturally power the intonation.

We all know that it is difficult for adults to learn accurate pronunciation in a foreign language. We also know that some people achieve better results than others.

Why is this? What are the factors that might predict which students will achieve good pronunciation? If we know the factors helping pronunciation, we could improve our own learning.

Richard Suiter, a language researcher at a California university, decided to test the relative importance of factors that might predict which students would achieve the most accurate pronunciation. He wanted to find out if there are any factors a student could change in order to improve performance.

The first thing Suiter did was to make a list of all the factors that might possibly show which students would learn the best pronunciation. Then he compared these factors with the pronunciation of a group of foreign students. Here is a list of six of the factors that Suter studied.

1. Sex. Do females learn better than males?
2. Mother tongue. Is it easier to learn a language close to one's own?
3. Personality. Do out-going people learn pronunciation better than shy people?
4. Attitude toward pronunciation. Does it make a difference if the students believes that pronunciation is a very important part of language?
5. Natural ability. How important is the ability to mimic, or imitate? Most people assume that natural ability is the single most important factor in learning pronunciation.
6. Conversation with natives. Does the amount of conversation in English, with native speakers of English, make a significant difference?

When Suter compared the students' pronunciation accuracy scores with these six variables, some of the results were surprising. He found that two of the factors did not have any relation to the accuracy of pronunciation. That is, these two factors were not at all significant in predicting who would do well learning pronunciation. These two factors were:

1. Sex. Females were not better than males.
2. Personality. Out-going people were not better at pronunciation than shy people.

Suter concluded from these results that the factors of sex and personality were not significant predictors of pronunciation accuracy. On the other hand, he found that four variables did make a significant difference. I will give them to you in order of importance.

I will give them to you in order of importance. That is, the most important predictors come first.

1. Mother tongue. This was the most significant factor in predicting achievement. If the student's own language was closer to English, the achievement was likely to be greater.

2. Attitude about pronunciation. This was the second most important factor in predicting achievement. In fact, a belief in the importance of pronunciation was far more important than any of the remaining factors. After the mother tongue factor, this factor of attitude was the single most significant variable in predicting good pronunciation learning.

3. Conversation with natives. The third most important variable was the amount of time the student spent in conversation with native speakers of English.

4. Natural ability. This was the least important variable. The ability to imitate helped, but it was not nearly as significant as most people think. It was far less significant than the first three.

Suter concluded that the three most significant predictors in achievement in pronunciation are: (1) the student's mother tongue, (2) the belief in the importance of pronunciation, and (3) the amount of time spent in conversations with native speakers. (Suter R, 1976, p.233-253).

The conclusions of this research are encouraging. Of course, we can't change factor 1, our mother tongue. But we do have control over factors 2 and 3, which are the next most important variables in learning accurate pronunciation. First, we can decide that pronunciation is important, and second, we can choose to make the effort to speak the new language with natives. You might say that our own choice is the most significant factors in achievement in the new language.

REFERENCES:

1. Back K and Harnish R. - Linguistic Communication and Speech Acts. Cambridge, 1979.
2. Bowen T. and Marks J. - Teaching Pronunciation London, Pilgrims - Longman 1992.
3. Gilbert B. D. - Clear Speech, 1984.
4. Hewings M. - Pronunciation Tasks. Cambridge University Press, 1993.
5. Kenworthy P. - Teaching English Pronunciation London, Longman 1987.
6. Roach P - English Phonetics and Phonology - Working with Language, 1991.
7. Suter R. - Predictors of Pronunciation Accuracy in Second Language Learning. Language Learning, 1976.
8. Tkemaladze R. - The English Phonetics handbook Theory, Practice, Tests. Tbilisi. 1999.

**ОСОБЛИВОСТІ ВІДТВОРЕННЯ УКРАЇНСЬКИХ ФРАЗЕОЛОГІЧНИХ
ОДИНИЦЬ ЗАСОБАМИ ПОЛЬСЬКОЇ МОВИ (НА МАТЕРІАЛІ
ПУБЛІЦИСТИЧНИХ ТЕКСТІВ)**

Дем'яненко Наталія Борисівна,
канд. філол. наук, доцент
Національний університет
імені Тараса Шевченка
м. Київ, Україна

Анотація: У статті розглядаються питання перекладу українських фразеологічних одиниць засобами української мови. Нами було виокремлено, що фразеологізми перекладаються еквівалентними чи аналоговими фразеологічними одиницями, за допомогою описового перекладу та шляхом опущення у тексті перекладі. Найбільш частотним прийомом є переклад за допомогою еквівалентних фразеологічних одиниць.

Ключові слова: фразеологічна одиниця, фразеологізм, особливості перекладу, еквівалентні фразеологічні одиниці, публіцистичний текст

Мова, як культурний код нації, фіксує не лише об'єкти пізнання дійсності, а й людську оцінку цих об'єктів в залежності від того, як навколишнє середовище відтворюється у свідомості, «мова існує в людині, для людини і реалізується через людину» [1, с. 87]. У сучасних публіцистичних текстах побачити розмаїття тематики, жанрів, а також різноманіття використаних у них мовних засобів. Важливе місце у займають фразеологічні одиниці як влучні вирази, що вдало формулюють проблему чи фрагмент дійсності, додаючи до опису емоційний компонент. Як елемент структурованого досвіду вони зазвичай стають текстотворчими, впливаючи на глобальну семантику, а також аксіологічний вимір висловлення. Метою нашої розвідки було визначити роль фразеологічних одиниць як складових публіцистичних текстів, визначити

основні проблеми у їх перекладі, проаналізувати особливості та прийоми передачі фразеологізмів польською мовою.

Матеріалом дослідження виступають публіцистичні тексти українських та польських інтернет-видань, що висвітлюють тему російської військової агресії.

Фразеологізми відносяться до класу формально і семантично стійких мовних одиниць, однак під впливом динамічних змін у картини світу, одні одиниці втрачають свою цінність, виходять з ужитку, інші розширюють або звужують значення, треті виникають, оновлюючи сприйняття традиційних концептів або створюючи нові. Багатоконпонентна структура мовних знаків в поєднанні з семантичною трансформацією сприяє утворенню нових мовних одиниць (фразеологізмів), які значною мірою задовольняють комунікативні потреби носіїв тієї чи іншої мови в експресивних мовно-виражальних засобах [2]. Відповідно до точки зору Д. О. Добровольського: «У порівнянні з іншими мовними субсистемами фразеологія відрізняється найбільшою непередбачуваністю і піддається формалізації лише в найзагальнішому вигляді» [3]. Адже, «у текстах відповідно до вимог передачі інформації і посилення функції впливу прецедентні фрази і фразеологізми обіграються шляхом трансформації» [4, с. 16].

Перекладати фразеологічні одиниці у публіцистичному тексті – дуже складне завдання для перекладача, оскільки «переклад фразеологізмів - стратегія перекладу, яка ґрунтується на створенні тексту, що відповідає всім правилам в мові перекладу, а також всім емоційним зворотам носіїв мови» [5, с. 80]. Переклад фразеологічних одиниць ускладнюється також яскравістю, образністю, емоційною насиченістю, стилістичним забарвленням і вираженням національним характером, що складно вловити людям, які не є носіями мови.

Ми спробували розглянути, яким чином відтворюються фразеологічні одиниці при перекладі українських публіцистичних текстів засобами української мови.

Найбільш поширеним є спосіб еквівалентного відтворення фразеологізмів. Так, наприклад, у цитата українського видання «*ми спілкувалися телефоном з нашими товаришами, захопленими в Криму і розуміли, що це війна, що активні бойові дії – питання часу*» перекладається польським перекладачем як «*rozmawialiśmy przez telefon z naszymi towarzyszami schwytanymi na Krymie i zdaliśmy sobie sprawę, że to wojna, że aktywne walki są kwestią czasu*». Цей приклад ілюструє фразеологічну одиницю *питання часу* у значенні 'щось на певно має статися, раніше чи пізніше', яка використовується як іменникова сполука. У тексті перекладу виступає еквівалент *kwestia czasu* - 'coś na pewno prędzej czy różniej nastąpi'. Або, наприклад, «*я хотів особисто з'ясувати обстановку, зрозуміти, як розвивається ситуація навколо частин, який настрій командирів. Та, зрештою, подивитися це все на власні очі*» - «*chciałem osobiście poznać sytuację, zrozumieć, jaka jest sytuacja wokół jednostek, jaki nastrój u dowódców. I w końcu zobaczyć to wszystko na własne oczy*». У прикладі наведений фразеологізм *на власні очі* – 'переконатися, упевнитися особисто в чому-небудь'. У тексті перекладу використаний фразеологізм *na własne oczy* – 'osobiście, samemu patrząc'.

Розглянемо приклади іншого відтворення фразеологічних одиниць: укр. «*Зроблено багато. Належить зробити – ще більше. Це колосальне випробування, але Україна тримає удар*»; пол. «*Wiele zostało zrobione. Więcej jest do zrobienia. Globalny kryzys to ogromny test, ale Ukraina wytrzyma*». Цей приклад ілюструє фразеологічну одиницю *тримати удар* – 'здатність протидіяти обставинам'. Вираз походить з професійного жаргону боксерів. У тексті перекладу використаний прийом нейтралізації: фразеологічна одиниця передана дієсловом *wytrzymać* – 'nie ulec działaniu siły fizycznej'. Як функціональний аналог в даному контексті функціонує одиниця *trzymać cios* - 'mimo wszystkich działań, nie tracić równowagi'.

Також описово відтворено фразеологічну одиницю *ворог номер один* - 'найбільший, смертельний ворог' у польському перекладі: укр. «*Велич Росії будується на міфах «непереможного» і «незаплямованого» СРСР, а той,*

хто розвінчує ці міфи, є **ворогом номер один** путінського режиму» - пол. «*Wielkość Rosji buduje się na mitach „niezwycięzonego” i „niesplamionego” ZSRR, a kto obala te mity, jest **największym wrogiem** reżimu Putina*». У текст перекладу введено вільне словосполучення, що передає зміст сталої сполуки оригіналу - *największy wróg*. Вислів можна було б передати аналогом *wróg numer jeden*, який в польській мові мав би статус фраземи, оскільки компонент *numer jeden* є сталою сполукою – 'ktoś lub coś najważniejszego lub najlepszego w jakiejś dziedzinie albo pod jakimś względem'.

Цікавим, на нашу думку, є такий приклад перекладу українського тексту: укр. «*щоправда, відразу відреагував МЗС Польщі, який спочатку оприлюднив заяву, що риторика Путіна – пропаганда епохи сталінізму, а потім «**на килим**» до зовнішньополітичного відомства був **викликаний** посол РФ Андрєєв*» - пол. «*co prawda MSZ Polski natychmiast zareagowało, wydając oświadczenie, że retoryka Putina jest propagandą epoki stalinowskiej, a następnie ambasador Rosji – Andriejew został wezwany do ministerstwa spraw zagranicznych*». Цей приклад показує фразеологізм *викликати на килим*, який означає 'запросити з метою зробити зауваження, догану', що використовується як дієслівна група. У тексті перекладу даний фрагмент відсутній. Його системним еквівалентом є вираз *wezwać na dywanik* – 'wezwać podwładnego na przykrą rozmowę', проте у тексті перекладу його немає.

Таким чином, можемо зазначити, що на базі досліджуваного матеріалу нам вдалося виокремити наступні прийоми перекладу фразеологічних одиниць у публіцистичних текстах: 1) фразеологічна одиниця перекладена еквівалентним фразеологізмом; 2) фразеологічні одиниці можуть бути перекладені аналоговим фразеологізмом; 3) фразеологічна одиниця перекладається описово; 4) фразеологічна одиниця опущена у тексті перекладу. Найбільш частотним є прийом перекладу еквівалентним фразеологізмом, в чому не останню роль відіграє спорідненість польської і української мов та спільне історичне минуле, завдяки якому в основу багатьох фразеологізмів покладені однакові образи. Одним з популярних прийомів є описовий переклад,

який дозволяє передати зміст, скоротити об'єм тексту, але позбавляє його художності та затирає індивідуальний стиль автора. Рідше вживаним є прийом компресії тексту, а разом з тим опущення фразеологічної одиниці, що дозволяє зберегти стиль тексту оригіналу і його автора, а також донести до читача естетичну цінність тексту, а не лише інформацію з нього.

СПИСОК ЛІТЕРАТУРИ

1. Гак В. Г. Логические основы развития значений слов в родственных языках // Сравнительно-историческое и общее языкознание. – Москва, 2004. С. 84-91.
2. Джаграева М. Л. Коммуникативно-прагматические особенности фразеологической деривации. – Ставрополь: Ставропольский гос. ун-т, 2005. 181 с.
3. Добровольский Д. О. Сопоставительная фразеология: межязыковая эквивалентность и проблемы перевода идиом // Русский язык в научном освещении, №2 (22). – Москва, 2011.
4. Новоженова З. Л. Клише и штамп в публицистическом тексте как проблема перевода // *Frazeologia a przekład* / red. Wojciech Chlebda. – Opole: Uniwersytet Opolski, 2014.
5. Kierzkowska D. *Tłumaczenie prawnicze*. – Warszawa: TERPIS, 2002. 200 s.

**ОСОБЛИВОСТІ ФОРМУВАННЯ НЕОЛОГІЗМІВ У ПЕРІОД ПАНДЕМІЇ
COVID-19 (НА МАТЕРІАЛІ АНГЛІЙСЬКОЇ МОВИ)**

Детюкова Катерина Дмитрівна
студентка

Калашникова Марина Юрївна
к. філол. н., ст. викл. кафедри Іноземних мов
Запорізький державний медичний університет
м. Запоріжжя, Україна

Анотація: У статті досліджено неологізми в англійській мові, які виникли під час пандемії COVID-19 та розглянуто основні способи їх формування. Виокремлено лексико-семантичні групи неологізмів, спричинені розповсюдженням коронавірусної інфекції та надано їх кількісний аналіз.

Ключові слова: неологізм, лексико-семантична група, морфологічна структура, коронавірус, пандемія COVID-19.

Вступ. 2019 рік увійшов в історію як початок пандемії коронавірусної інфекції. Стрімке поширення хвороби відбилося не лише в медичній, а й у різних галузях діяльності людства, свідченням чому є масивне поповнення лексичного складу мов у всьому світі. Маючи статус глобальної мови, англійська допомагає найбільш чітко проаналізувати актуальні реалії. Розуміння когнітивних механізмів номінації та використання нових дефініцій поліпшує бачення актуальних напрямів розвитку англійської лінгвістики.

Метою дослідження є виявлення та аналіз особливостей формування нової лексики в період пандемії COVID-19 в англійській мові. **Предметом** дослідження є нові лексичні одиниці сформовані в представлений період. **Матеріалом** для дослідження слугували 200 неологізмів англійської мови за словниками Urban Dictionary [8] та Lexicon for a Pandemic. The New Yorker [7].

Згідно із сучасними лінгвістичними дослідженнями [1, 3, 4, 5, 6],

причиною виникнення неологізмів є стрімкі зміни у всіх сферах життя людини, що стимулюються науково-технічним прогресом або появою нових явищ та феноменів. У нашому дослідженні ми спираємось на визначення поняття «неологізм» представлене А. П. Квятковським, згідно з яким: «Неологізми – це нові словотворення, викликані відсутністю в мові слова, яке відповідає новому явищу, поняттю, відчуттю» [2, с. 188].

Значна кількість нових термінів та понять дає змогу здійснити їх впорядкування. Існує безліч різноманітних класифікацій неологізмів за групами та характеристиками, проте для представленого дослідження було обрано підхід В. І. Заботкіної, який базується на способі творення нових дефініцій, та згідно з яким виділяються:

- фонологічні неологізми – одиниці, які утворилися з окремих звуків та слів, які утворилися від вигуків;

- семантичні неологізми – це слова, які вже існували, але через певний проміжок часу набули іншого значення;

- морфологічні неологізми – це слова, які утворилися шляхом словотворення та словосполучення. До шляхів словотворення належить афіксація, конверсія, телескопія, словоскладання, та скорочення у вигляді аббревіації [6, с. 273].

Для нашого дослідження була використана класифікація неологізмів у період пандемії COVID-19 за морфологічною структурою.

У результаті аналізу кількісних даних було встановлено, що 52 % досліджуваних неологізмів були утворені за допомогою телескопії, що характеризується утворенням нової лексичної одиниці шляхом складанням двох різних слів із відсіченням частини одного з них. До моделей творення таких неологізмів можна віднести: $AB+CD=ACD$ *covidiot* (*COVID+idiot; someone who ignores the warnings regarding public health or safety*), *maskne* (*mask+acne; is acne or other skin irritation that results from wearing a mask*); $AB+CD=AD$ *coronapocalypse* (*coronavirus+apocalypse; end of the world via corona virus*), *cornteen* (*coronavirus+quarantine; originating from the many times*

people misspelled that word on social media during the COVID-19 or coronavirus crisis).

Словоскладання являє собою спосіб утворення слова шляхом злиття двох окремих слів. Цим шляхом утворилося 32 % неологізмів: *planetary-quarantine (the safeguarding of Earth and other worlds from biological cross-contamination); Covid-38 (a person who has been unlucky enough to contract the covid-19 virus twice).*

Утворення нової лексичної одиниці методом усічення основ різних слів становить метод аббревіації і в нашому дослідженні займає всього 3 % від загальної кількості: *COVID-19 (coronavirus disease-2019); PCR (polymerase chain reaction)* та *WFH (working from home).*

Спираючись на аналіз бази нашого дослідницького матеріалу варто зазначити, що основними способами утворення неологізмів у період пандемії COVID-19 є *телескопія* та *словоскладання*. *Абревіація* є найменш поширеним способом утворення нових дефініцій.

Окремо слід зазначити, що весь корпус досліджуваних неологізмів, які виникли у період пандемії можна поділити на лексико-семантичні групи, відповідно до їхньої тематики. Отже, у представленому дослідженні було виділено такі групи: **INDIVIDUAL, SCIENCE AND MEDICINE, SOCIAL LIFE** та **PANDEMIC REALIA**.

До складу групи **INDIVIDUAL** входить лексика, яка характеризує ставлення особистості до захворювання або осіб, що були уражені вірусом: *coronic (a person who has contracted coronavirus); covid-virgin (a person who has had neither the covid-19 virus nor any vaccine for said virus); coronials (children who were conceived during the period of self-isolation), coronaed (when someone gets infected with COVID-19), anti-masker (a person who opposes the wearing of face masks); corona-uber(people who don't take coronavirus seriously and go out spreading coronavirus around).*

Лексико-семантична група **SCIENCE AND MEDICINE** включає в себе неологізми, які характеризують методи лабораторного дослідження

коронавірусної інфекції та відображають ставлення суспільства до вакцинації, а саме: *vaxinista* (a person who gets the vaccine and and flaunts it will high end shopping, trips, and parties); *vaxhole* (one who has been fully vaccinated for the COVID-19 virus and brags about it); *vaccine informed* (a name used by antivaxxers to describe themselves in an attempt to change the narrative around their position from science illiterate to informed); *PCR* (polymerase chain reaction tests); *RDT* (rapid diagnostic tests).

Лексико-семантична група SOCIAL LIFE відбиває зміни в соціумі, які були спричинені пандемією: *physical distancing* (the act of connecting, caring, communicating, and socializing with others while keeping space between bodies); *lockdown* (an emergency situation in which people are not allowed to freely enter, leave, or move around in a building or area because of danger); *self-isolate* (stay home or stay away from other people when you have, or may have, coronavirus disease, so that you do not infect anyone else); *panic-buying* (phenomenon when people buy groceries in supermarkets because of the panic in connection with the coronavirus).

Лексико-семантична група PANDEMIC REALIA включає нові поняття, які раніше не були відомі, але у зв'язку із поширенням хвороби набули активного вжитку в суспільстві. До цієї групи увійшли: *coronaphobia* (the fear of catching COVID-19, expressed by wearing a face mask in public, or simply avoiding public places); *coronasomnia* (the insomnia that's afflicting so many of us during the pandemic); *coronapocalypse* (end of the world via corona virus); *caronely* (being lonely due to the never ending corona virus).



Рис. 1. Кількісне співвідношення лексико-семантичних груп неологізмів пандемії COVID-19 в англійській мові

Згідно із результатами дослідження (Рис. 1) найчисельнішою є група SOCIAL LIFE (29 %), а також група INDIVIDUAL (27 %). Менш уживаними є неологізми з групи SCIENCE AND MEDICINE (24 %). Чисельність останньої групи PANDEMIC REALIA невелика та становить 20 %. Наведені статистичні дані відбивають галузі у яких процеси утворення неологізмів були найактивнішими.

Підсумовуючи все вище зазначене, можна дійти висновку що, основними способами формування неологізмів у період пандемії COVID-19 є телескопія, словоскладання, та скорочення у вигляді аббревіації. Вивчення особливостей відібраних неологізмів дало змогу розподілити їх на такі лексично-семантичні групи як INDIVIDUAL, SCIENCE AND MEDICINE, SOCIAL LIFE та PANDEMIC REALIA. Статистичний аналіз лексичного наповнення даних груп дозволяє зробити висновок, що найбільш чисельнішою є група SOCIAL LIFE, що пов'язано зі змінами в соціальній сфері у зв'язку зі стрімким поширенням коронавірусної інфекції.

СПИСОК ЛІТЕРАТУРИ:

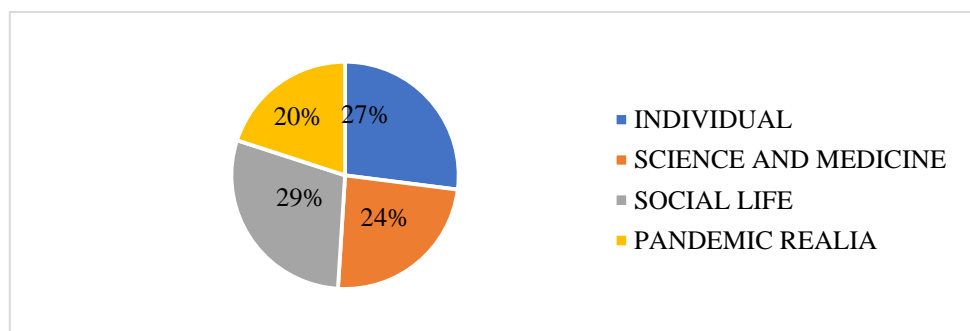
1. Воробйова М. В. Алюзивні неологізми англійської мови: синергетичний аспект. Нова філологія. Запоріжжя, 2017. № 70. С. 36–40.
2. Данік Л., Дуднік Г. Коронеологізми як інструмент відтворення картини світу. Актуальні питання гуманітарних наук. 2022. Вип. 49. Т. 1. С. 186–191.
3. Зацний Ю. А. Сучасний англомовний світ і збагачення словникового складу : навч. посіб. Львів : ПАІС, 2007. 228 с.
4. Зацний Ю. А. Шляхи і способи збагачення сучасної розмовної лексики англійської мови. Нова філологія. Запоріжжя, 2009. Вип. 34. С. 189-195.
5. Калашникова М. Ю. Neologism as an Essential Part of the Actualization Process of the Modern Culture Peculiarities. Науковий потенціал та перспективи розвитку філологічних наук : матеріали міжнар. наук.-практ.

конф., м. Київ, 8-9 груд. 2017 р. Київ, 2017. С. 78–80.

6. Федорова Ю. Г., Овчаренко Д. І. Особливості мовної репрезентації неологізмів сфери «наука». *Young Scientist*. 2017. № 12 (52). С. 270–275.

7. Lexicon for a Pandemic. *The New Yorker*. URL: <https://chytomo.com/the-new-yorker-sklav-slovnykerokhy-koronavirusu> (date of request: 01.12.2022).

8. Urban Dictionary. URL: <https://www.urbandictionary.com> (date of request: 01.12.2022).

КОНФЛІКТ ТА СПІВІСНУВАННЯ КУЛЬТУР

Заборовська Світлана Віталіївна,

к.філ.н., доцент

Аль-Газо Наталья Віталєвна,

ст.викладач

Шафоростова Світлана Генріховна,

ст.викладач

Шубладзе Ольга Едуардівна,

викладач

Харківський національний медичний університет

м. Харків, Україна

Анотація: у даній статті розглядаються питання, що стосуються проблеми співіснування старих і нових засобів комунікації. Чи існує зв'язок між старими та новими засобами комунікації, і якщо існує, то як він виявляється.

Ключові слова: засоби комунікації, культура, галактика Гутенберга, постгутенбергова ера, метанаратив.

Перелом в еволюції засобів комунікації пов'язаний із розширенням електронних засобів комунікації – винахід кіно та радіо на початку ХХ століття, телебачення у 60-ті роки та персонального комп'ютера у 80-ті роки. Домінування аудіовізуальних засобів комунікації можна сприймати як повернення до тілесності та мультимедійності безпосередньої особистої (face-to-face) комунікації. Але чи це так насправді? Телепередачі, фільми та фотографії хоч і показують реальну людину, думку якої реципієнт може повністю розділяти, проте представляють собою лише наочний елемент послання за допомогою нових комунікативних засобів. Реальна участь партнера з комунікації у цьому випадку відсутня. Кіно та телебачення за допомогою з'єднання звуку з рухомими зображеннями створюють можливість переживання чуттєвих вражень без тілесного включення, збільшуючи спектр цих вражень

порівняно з одноканальністю письмового послання, тому у реципієнта виникає враження безпосередньої присутності та достовірного відображення дійсності. Зростаюче значення цифрових мультимедійних засобів комунікації дещо похитнуло провідну роль телебачення серед усіх засобів комунікації, розвиток яких іде у напрямі об'єднання традиційних ЗМІ – телебачення, радіо та друку - за допомогою цифрової комп'ютерної техніки. Завдяки Всесвітній мережі користувач може не тільки проводити вибірку мультимедійних даних, накопичувати, зберігати, переробляти та розмножувати їх, але одночасно спілкуватися в Інтернеті з іншими користувачами. Виникають нові оригінальні можливості комунікації, які вимагають певних спеціальних знань та фінансових інвестицій.

Багато дослідників засобів комунікації намагаються з'ясувати: чи існує зв'язок між старими та новими засобами комунікації, та якщо існує, то в чому він проявляється. Згідно з Маклюеном, нові засоби комунікації, володіючи здатністю переводити досвід минулого у нові форми, мають величезний вплив на людське суспільство, зумовлюючи зміну історичних епох та витісняючи колишні види мистецтва та спілкування. Кінець панування «галактики Гутенберга» як особливого типу культури, що характеризується пануванням лінійного текстового метанаратива, приходить з появою та входженням у побут електронних засобів масової комунікації. З кінця 60-х на зміну лінійному способу мислення «прийшло більш глобальне сприйняття – гіперцепція – через образи телебачення та інші електронні засоби» [1, с. 6].

Однак зв'язок настання «постгутенбергової ери» лише з процесом витіснення письмових та друкованих форм аудіовізуальними способами трансляції інформації викликає чимало заперечень. «Присутність у Інтернеті в даний час є важливим елементом статусу того чи іншого видання та його доступності глобальній аудиторії» [2, с. 10], тому більшість великих газет мають свої електронні варіанти у Світовій мережі, але це, навпаки, тільки збільшує кількість паперових, що читають їх варіанти. Виняток становлять лише розділи приватних оголошень. Опитування показують, що це саме той

пласт інформації, з яким люди охочіше за все знайомляться за допомогою Інтернету. Отже, газети, які містять лише рекламу та всілякі оголошення – це мала частина друкованої продукції, яка може зникнути з появою власної електронної версії.

Відомий італійський семіотик, філософ і письменник У. Еко у своїй знаменитій лекції «Від Інтернету до Гутенберга: текст та гіпертекст» робить парадоксальний на перший погляд висновок – комп'ютер повертає нас у галактику Гутенберга, так як «люди, які використовують комп'ютер, мають справу в здебільшого зі словами. Комп'ютерний екран – немов ідеальна книга, слова та сторінки якої допомагають нам пізнавати світ» [3, с. 106]. Старі комп'ютери, як відомо, народжувалися як знаряддя писемності: екраном повзли слова і рядки, які мав читати користувач – своєрідна лінійна письмова комунікація, «швидка» книга. «...Очевидний рух цивілізації до занепаду друкарства «за Гутенбергом» є лише зовнішньою лінією, за якою ховається глибинний процес нового пробудження інтересу людства до друкованого слова» [4]. У. Еко вважає, що думка про те, що нові технології можуть призвести до знищення існуючого раніше надто примітивна. Вербальну та візуальну комунікації необхідно не протиставляти, а вдосконалювати – і ту, й іншу. «Візуальні комунікації повинні існувати з вербальними, в першу чергу з письмовими» [5, с. 10]. Реальними проблемами, які було спричинено розвитком електронних мас-медіа, є не зникнення цивілізації книги, а проблема самотності багатьох людей, загублених в Інтернеті, а також надлишок інформації та нездатність відбирати та знищувати непотрібне. Справді серйозна проблема виникає саме тоді, коли в океані різної «інформації (у тому числі й катастрофічно зростаючою кількістю наукових книг) стає все важче відрізнити надійне джерело інформації від решти (непотрібних і навіть шкідливих). Більш за все, вважає У. Еко, ми потребуємо сьогодні нової форми критичної компетенції, у поки що невідомому мистецтві відбору та засвоєння інформації [6, с. 119].

Таким чином, "кінець ери Гутенберга", передбачений Маршаллом

Маклюеном в 60-ті роки, не відбувся. На думку У. Еко, «найбільш знаменитий афоризм – The medium is the message, ще абияк застосовний до телебачення, зовсім не працює стосовно Інтернету», тому що «не можна користуватися Інтернетом розсіяно, як дивляться телевизор або слухають радіо» [7]. І якби Маклюен був ще живий, «ймовірно, писав би книги, що суперечать тому, що він стверджував тридцять чи сорок років тому" [8].

З У. Еко полемізує Вадим Ємелін, який вважає, що Глобальна мережа породила принципово нову форму організації текстового простору у віртуальному середовищі, «де на зміну одновимірному тексту приходять багатовимірний електронний гіпертекст», який «ґрунтується на можливості миттєвого переходу від одного обсягу інформації до іншого у всіх забезпечених посиланнями точках, причому наділені подібними посиланнями можуть бути будь-які довільно вибрані місця текстів» [9]. Автор порівнює постгутенберговий всесвіт з безмежним степом кочівників, а «галактику Гутенберга» з територією осілих народів, розкресленою межами, стінами та дорогами. В. Ємелін не згоден з міркуваннями У. Еко з приводу того, що комп'ютер та Інтернет повертають нас у «галактику Гутенберга». «Не викликає сумнівів, що комп'ютер, порівняно з телебаченням, надає можливість більш інтелектуальної комунікації, розвиває елементарну грамотність та вчить працювати з текстовим матеріалом, тобто однак виводить на передній план вербальний друкований текст. В цьому сенсі Гутенберг живе в мережі. Але разом з тим, докорінно змінюється спосіб побудови текстового простору – на зміну одновимірному тексту приходять багатовимірний електронний гіпертекст» [10]. На думку В. Ємеліна, саме реальні якісні зміни, що відбулися із процесом читання та листи в інформаційну епоху, що свідчать про трансформацію самої природи тексту, який може більше мислитися як лінійно збудований, що має певну спрямованість, структуру та межі, а отже, перестає відповідати принципам, накладеним верстатом Гутенберга, вказують на входження суспільства до «постгутенбергової ери». А «створені в гіпертекстовому форматі наративи особливим чином конструюють, а точніше,

деконструюють текстові структури та способи їх прочитання: від територіально обмеженої та лінійно збудованої книги ми переходимо до номадичних ризоморфних детериторіалізованих інформаційних систем» [11].

Д. С. Пополов, спираючись на типізацію культур та типів свідомості, запропоновану канадським соціологом та культурологом Маршаллом Маклюеном, яка заснована на домінуючому у суспільстві комунікативному середовищі, аналізує зв'язки між «мережевою» і «домережевою» свідомістю та приходить до висновку, що феномен «мережевої культури» не є чимось принципово новим, тому цілком правомірно провести певні паралелі з усними товариствами безграмотної культури. «Електронні середовища комунікації та Інтернет як їхня сукупність повертають ключовий аспект усного способу спілкування: одночасність дії, сприйняття та реакції. Сприйняття знову стає головним чинником спілкування. Однак «усність» електронного середовища значно відрізняється від усного минулого» [12], вважає автор, і найбільш наочно ця «нова усність» проявляється у феномені так званих «чатів», які, з одного боку, стилістично та структурно близькі до усного спілкування, а з іншого – є все-таки текстовим виглядом комунікації. У процесі складної взаємодії усного та текстового аспектів комунікації в сучасних електронних середовищах виникає специфічна форма електронного дискурсу, що володіє принципово новими структурно-стилістичними властивостями. Засновані на тексті електронні комунікації на відміну від мови не обмежені у просторі та часі, що дозволяє не тільки зберігати їх, але й забезпечувати доступ до них великій кількості людей, що знаходяться в різних місцях планети. І якщо друк пропонує нам нові способи спільного використання знання, то електронні медіа – нові типи спільних відчуттів. Таким чином, «нові форми конкретного сенсорного досвіду змагаються з абстрактним друкованим знанням», а «слово повертається у своїй старій формі – у формі події, а не об'єкта. Але масштаб спільного співіснування тепер значно вищий» [13], оскільки продовження наших органів чуття – нові електронні середовища – досягають всіх куточків планети. З усього цього автор робить висновок, що на зміну звичайному

"міському" або "типографському" типу свідомості приходить тип свідомості, подібний за деякими аспектами з типом свідомості усного суспільства, який Пополов називає «глобальним сільським» типом свідомості.

Отже, тип культури електронного суспільства можна охарактеризувати як "планетарне село", або навіть "село Земля". Я.М. Засурський, посилаючись на роботи Гарольда Інніса «Імперія та комунікація», Ейси Бріггса та Пітера Берка «Соціальна історія медіа», зазначає, що дві комунікативні культури, які діяли в Римі та Греції – культура «очі» (римська) та культура «вуха» (грецька) - існують і сьогодні, що свідчить «про розвиток техніки: з одного боку, техніка тексту, з іншого боку, техніка мови» [14, с. 5]. І, незважаючи на конвергенцію цих двох типів сприйняття, одні країни (Італія, Франція, Іспанія, інші середземноморські та латиноамериканські країни) знаходяться у сфері зорової комунікації (з величезним переважанням телебачення), інші - північноєвропейські, центральноєвропейські – «скоріше, читачі, а також слухачі чи глядачі» [15, с. 5].

На наш погляд, старі засоби комунікації не витісняються новими, а використовуються швидше з новими цілями та у новому обсязі. Вважається що комунікація усної культури базується на пам'яті, тоді як письмова культура – на мові (промові). Обидві ці форми в електронну еру не виходять із вживання, але втрачають своє домінування, засноване культурою. Об'єднання інформації в Мережу веде до виникнення комунікативного та інформаційного суспільства. Проте кроки від номадичного до архаїчного, а від нього до індустріального, потім до суспільства масової комунікації на основі прискорення розвитку не є рівноцінними. Загалом стає зрозуміло, що в ході еволюції відбувається відділення одиничного відправника як від послання, так і від одержувача. Просторово-часова присутність адресанта за умови сприйняття його повідомлення з використанням комплексних засобів комунікації також є тепер обов'язковим. Відправника звільнено від своєї функції засоба комунікації та зберігача її змісту. З відкриттям односторонньо переданих засобів масової інформації скасовується також активна участь окремого індивіда у процесі

комунікації, причому порівняно малі групи відправників можуть оформлювати комунікативні повідомлення набагато більшим групам адресатів.

СПИСОК ЛІТЕРАТУРИ

1. Эко У. От Интернета к Гутенбергу: Текст и гипертекст // Новое литератур. обозрение. – 1998. – № 32.
2. Засурский Я.Н. Глобальное информационное пространство: новые границы// Вестник Моск. ун-та. Сер.10: Журналистика. – №5. – 2003.
3. Усманова А.Р. Умберто Эко: парадоксы интерпретации. – Мн.: Прописи, 2000.
4. Уваров М.С. Человек в век телевидения, компьютера и Интернета. – документ http://www.sofik-rgi.narod.ru/avtori/uvarov_noviy_vek.htm
5. Эко У. От Интернета к Гутенбергу: текст и гипертекст // Новое литератур. обозрение. – 1998. – № 32.
6. Усманова А.Р. Умберто Эко: парадоксы интерпретации. – Мн.: Прописи, 2000.
7. Эко У. Под Сетью (интервью). – документ http://www.lib.ru/UMBEKO/kinowed97.txt_with-big-pictures.html
8. Емелин В.А. Информационные технологии в контексте постмодернистской философии: автореф. дис. на соискание уч. степени канд. филос. наук: спец. 09.00.11 «Социальная философия» / В.А. Емелин. – М, 1999. 27 с.
9. Емелин В. Гипертекст и постгутенберговская эра. – документ <http://emeline.narod.ru/hipertext.htm>
10. Пополов Д. С. Деревня Земля: возвращение устных аспектов коммуникации и сознания в эпоху Интернет. – документ http://futurerussia.ru/conf/forum_transform_popolov/htm
11. Засурский Я. Н. Роль технологий в истории развития печати // Вестн. Моск. ун-та. Сер. 10: Журналистика. – 2003. – № 2.

**СИНТАКСИЧНІ ОСОБЛИВОСТІ ЖІНОЧОГО ПОЛІТИЧНОГО
ДИСКУРСУ (НА МАТЕРІАЛІ ПРОМОВ К. МІДДЛТОН І Д. СПЕНСЕР)**

Карпенко Олена Юріївна,
д.філ.н., професор
Сумкіна Анастасія Олексіївна
Магістр
Одеський національний університет ім. Мечникова
м. Одеса, Україна

Анотація: Сучасні парадигми гуманітарних досліджень демонструють зростаючий інтерес до людини, її внутрішніх можливостей. Тому саме людина, що говорить та її слово є основним об'єктом дослідження у напрямку філології. *Темою* цієї статті є вербальна складова жіночого політичного дискурсу. *Актуальність* роботи обумовлена такими факторами: 1) дослідження політичного дискурсу як одного з видів інституційного мовного спілкування перебуває у центрі уваги психолінгвістики та соціолінгвістики, прагматики мови та лінгвістики тексту; 2) політичний дискурс є найсильнішим засобом впливу на масову свідомість і відіграє істотну роль формуванні ціннісних орієнтації суспільства; 3) жінок у сучасній політиці не так багато, тим вищий інтерес до їхніх публічних виступів. Такі виступи відрізняють висока мотивація жінок до участі у політичних виступах та набір у їх промові великої кількості речових засобів як засобу вербального впливу. *Метою дослідження* є аналіз вербальних синтаксичних особливостей жіночого політичного дискурсу. Відповідно до мети, ставиться наступне *завдання*: визначити синтаксичні засоби виразності мовлення жінки-політика.

Ключові слова: дискурс, політичний дискурс, вербальна комунікація, синтаксичні особливості, граматичні особливості.

Протягом ХХ ст. було зроблено багато досліджень та визначень щодо

терміну «дискурс», але завдяки американському лінгвісту дескриптивістської течії З. Харрісу, у 1952 р. термін «дискурс» був уведений до обігу мовознавства. Він розглядав дискурс як одну із сторін дистрибуції на базі еквівалентності між фразами одиниць і пов'язаної з ними ситуації [2, с. 569].

Саме поняття «дискурс» передбачає деяку орієнтацію в тих підходах, які склалися у сучасній лінгвістиці. За Селівановою ми можемо дізнатися, що термін **дискурс** має 4 основних значення: 1. це зв'язний текст у супроводі екстралінгвістичних, а саме прагматичних, соціокультурних, психологічних та інших факторів, *тобто текст, «занурений» у життя*; 2. це замкнута цілісна комунікативна подія, де комуніканти й текст виступають знаковим посередником, зумовлений різними чинниками; 3. це стиль мовного спілкування; 4. це зразок мовленнєвої поведінки в певній сфері, який має певний набір змінних [2, с. 568].

Розуміючи дискурс, інтерпретатор встановлює різні зв'язки всередині тексту та погортає нову інформацію в тему дискурсу. Само вже мовлення є «політично навантажене», оскільки являється знаком солідарності з іншими членами суспільства однієї й теж самої мови. Мова завжди була найважливішим фактором для встановлення політичного тиску, економічної та соціальної дискримінації. Політичний дискурс трактується як інституційне спілкування, яке, на відміну від особисто-орієнтованого, використовує визначену систему професійно-орієнтованих знаків, тобто має власну лексику, фразеологію. Політичний дискурс є феноменом, суть якого може бути виражена формулою «дискурс = підмова + текст + контекст» [3, с. 23].

Розглянемо визначення політичного дискурсу, що пропонує Є. Шейгал: «Політичний дискурс – будь-які мовні утворення, зміст яких належить до сфери політики» [3, с. 16]. Голландський лінгвіст Т. Ван Дейк надає таке визначення політичного дискурсу у вузькій формі: «Політичний дискурс – певний клас жанрів, обмежені певної соціальної сферою, сферою політики» [1, с. 41].

Виходячи з цього, можна припустити, що учасниками політичного дискурсу є не лише політики, а й інші реципієнти, залучені до політичних

комунікативних подій, як громадськість, люди, громадяни, демонстранти, виборці тощо.

Вербальна комунікація здійснюється як процес створення, відправлення, інтерпретації повідомлень засобами мови та мовлення. Вона влітається у процес інтерперсонального спілкування, що має складний динамічний характер. Вербальна комунікація є комплексом спільної діяльності співрозмовників. Основними засобами вербальної комунікації є мова та мовлення, які забезпечують обмін інформацією між індивідами. Мова служить комунікації і може бути названа комунікативним процесом у чистому вигляді. Без мови будь-які форми спілкування стають неможливими. Мовна, словесна комунікація – це створення, обмін та інтерпретація повідомлень комунікантами за допомогою мови як коду з метою досягнення змін у поведінці чи свідомості адресанта, які необхідні для спільної діяльності.

У плані формування образу мовні засоби синтаксичного рівня відіграють важливу роль. Однак слід зазначити, що в більшості випадків ресурси синтаксису залучаються до створення образу у поєднанні з іншими засобами, тобто застосовується конвергенція стилістичних прийомів та образотворчо-виразних засобів. У ході аналізу прикладів було встановлено, що важливу роль у актуалізації оцінки, а, отже, у створенні образу, грає синтаксична організація речення. Серед таких засобів відзначаються вживання питальних, еліптичних, емфатичних речень, цитації, парантетичних внесень, вживання заперечення. Однак слід зазначити, що засоби синтаксису, як правило, сприяють створенню образу у поєднанні з іншими засобами (лексичними, стилістичними). Також серед граматичних особливостей ми звернемо увагу на використання часів та конструкцій (*gerund, participle I*).

Опишемо гендерні особливості жіночого політичного дискурсу в англійській мові на базі промов Діани Спенсер та Кейт Міддлтон.

Нами були виділені такі особливості промови жінок-політиків. Наприклад, вживання підметів, виражених займенниками: «*I could name so many of you, but I'm utterly grateful to you all for giving your time and wisdom so*

freely» [12], «They will cook and clean, go out to work, attend to the needs of those around them - and they will cope. They may be suffering themselves, from post-natal depression, violence in the home or struggling in a daze of exhaustion and stress to make ends meet - but they will cope» [18], «Perhaps, we're too embarrassed to change, too frightened of the consequences of showing that we care» [13].

У наведеному нижче прикладі з промови Діани Спенсер, ми можемо побачити, що вона використовує займенник *we*, який формально служить для ідентифікації себе з цільовою аудиторією і створює відчуття близькості з реципієнтом: *«Perhaps, we're too embarrassed to change, too frightened of the consequences of showing that we care» [13], «To possibly, be just a little more aware and just a little less embarrassed about how the virus is transmitted, even when we don't really see ourselves at risk. In that way, perhaps, we may play a small part in helping to protect a person we love from becoming infected with HIV» [17].*

Ці приклади показують, що у політичному дискурсі жінка може як ідентифікувати себе з співрозмовником, виявляючи стандартну для жіночого дискурсу тактику, а й використовувати так звану дефемінізацію, тобто, застосування певних стратегій, властивих переважно маскулінному дискурсу, використовуючи займенник *I* у спробі показати свою домінуючу позицію.

При аналізі синтаксичного рівня політичного дискурсу Діани Спенсер та Кейт Міддлтон ми виявили, що жінки у своїх промовах широко використовують конструкції експресивного синтаксису. Характерною особливістю промов жінок-політиків є вживання синтаксично складних речень, які містять декілька граматичних основ – здебільшого і Кейт, і Діана використовують складнопідрядні чи складносурядні речення.

Кейт, наприклад, тяжіє до складносурядних речень, що пов'язані за допомогою єднального сполучника сурядності *not only...but*, за допомогою якого додається інформація: *«This evening's dinner not only marks 'Addiction Awareness Week', but it also provides an opportunity for us all to remember the vital work being done to help all those affected by addiction feel able to access help, hope and freedom from their addiction» [6], «They lay the foundations not only for healthy*

*outcomes during the teenage years, **but** also for adulthood» [11], «I have been struck today by the enormous range of responsibilities that nurses have, **not only** in providing access to healthcare, **but** also in terms of providing a holistic approach to caring for our physical and mental health» [7].*

А Діана, навпаки, використовує у своїх промовах протиставний сполучник сурядності *but*, який означає відмову, незгоду чи несхвалення: «**But** however terrible these tragic cases are, they cannot be used as a way of dismissing the needs of thousands of others who are no threat to the community whatsoever» [13], «**But** despite the remarkable work they're doing, there still seems to be a deep concern that something is missing in our society today - a real belief that the community cares!» [13], «He knows of mines, **but** homeward bound, eagerness to complete the journey gets the better of him» [15].

Кейт переважно використовує складнопідрядні речення з підрядними з'ясувальними, які поєднані за допомогою сполучного прислівника *how* та які відповідають на питання 'what?': «**But** I have also seen, **how** positive protective factors in the early years can play a critical role in shaping our futures too» [10], «They influence **how** we interact in school, in work and in society and, ultimately **how** we bring up our own children» [5], «As a parent, I have learnt just **how** important it is to foster our children's development, in all areas, not just physical, as soon as they are born» [5].

Нами чітко простежується використання сполучника підрядності *whether* у складнопідрядних реченнях з підрядним означальним реченням і Кейт, і Діаною: "Eating Disorders, **whether** it be Anorexia or Bulimia, show how an individual can turn the nourishment of the body into a painful attack on themselves and they have at their core a far deeper problem than mere vanity» [14], "For many people in our society, the idea of talking with someone who has been in care, **whether** it be a juvenile offender, a person who has suffered from mental illness or perhaps someone with learning difficulties is too awful to contemplate» [13], «**Whether** it is planting, exploring, digging, creating, or playing; quality time spent outside provides children with the perfect environment to form those positive relationships with the

people in their lives and the world around them» [5], «Whether we are school leaders, teachers, support staff or parents – we're all in this together» [9].

Діана набагато частіше, ніж Кейт, використовує складнопідрядні речення з підрядним означальним, яке поєднується з головним реченням за допомогою сполучника *who*. Пропонуємо розглянути декілька прикладів: «*On a recent visit to 'The Great Ormond Street Hospital for Sick Children' I met some young people who were suffering from Eating Disorders» [14], «Yet with greater awareness and more information these people, who are locked into a spiral of secret despair, can be reached before the disease takes over their lives» [14], «The predicted explosion has failed to happen and retreated back to those who've so often been condemned or ignored» [17], «In my daily life I've seen for myself the tremendous work being done by the many charities and government organizations who are searching for new ways of tackling the dilemma of AIDS» [17].*

І хоча кількість складносурядних та складнопідрядних речень домінує у жінок-політиків, не можна також не звернути уваги на вживання простих речень: «*And in some ways, it was the catalyst for my interest in early childhood development too» [6], «I could not agree more» [11], « I am grateful, too, to the Centre for Mental Health, the National Association of Head Teachers and the fifty schools taking part in this pilot» [16], «A mother with HIV or Aids doesn't give up the responsibility of caring for her children easily» [17], «Yet these mothers don't ask for sympathy» [17].*

Наступною синтаксичною особливістю у промовах жінок-політиків є порівняння і порівняльні обороти, які виступають частиною синтаксичної конструкції. Кейт та Діана використали їх, щоб кількісно або якісно порівняти властивості (подібності, відмінності, переваги або недоліки) двох (чи більше) об'єктів: «*To be given the support to love and care for their children, for as long as they can, without carrying the added burden of our ignorance and fear» [17], «Strangely, it is women themselves as well as men who believe this to be true» [18], «For decades tranquilizers, sleeping pills and anti-depressants have been given to generations of women - three times as many as to men!» [18], «Because as many as*

40% of our children will arrive at school with below the expected levels of development...» [10]

Вживання риторичних питань у промовах, відповіді на які не потребуються або не очікуються в силу їх певної вірогідності, більш за все присутнє у промовах Діани Спенсер. Вона досить часто використовує їх, щоб справити враження на свого слухача. Наведемо це у наступних прикладах: «*For those already suffering from Eating Disorders, how can we reach them earlier, before it's too late?*» [14], «*Trying to plan for her surviving children's futures won't be an easy task; at what stage should she give up her role as a parent? Who can she rely on to take care of them? Where can she find the right kind of support to decide what is best for them? How can she be sure that her family history and traditions won't be lost?*» [17], «*How then is it possible for them to decide the moment to explain to their children what is happening in their lives? Do they tell the neighbors? Do they tell their children's school? Is there anyone they can truly trust or is it safer and wiser to struggle on alone?*» [17]

Одним з найяскравіших стилістичних прийомів, пов'язаних з розташуванням елементів, є повторення. Слід зазначити, що повторення як явище дуже часто спостерігається в політичному дискурсі. Розглянемо анафору, яка створює фон для наступної неповторюваної одиниці, що виходить на передній план. Саме цей тип повторення притаманний Діані Спенсер, наприклад: «*How will we help them come to terms with the loss of the people they love? How will we help them to grieve? How will we help them to feel secure about their future?*» [17], «*Do they tell the neighbors? Do they tell their children's school?*» [17], «*Denying them their God given right to be included, to be part of their community. Denying them their right to live without fear of ridicule, hate, and exclusion*» [13], «*Isn't it normal not to be able to cope all the time? Isn't it normal for women as well as men to feel frustrated with life? Isn't it normal to feel angry and want to change a situation that is hurting?*» [18]

Наступним синтаксичним стилістичним прийомом, що стосується розташування членів речення, є інверсія - навмисна зміна прямого порядку слів

на непрямий. В англійській мові, на відміну від української, прямий порядок слів (subject + predicate + object). Інверсія допомагає жінкам-політикам висунути на перший план головну думку висловлювання, виражену неправильно розташованими членами речення. В ході дослідження промов Міддлтон та Спенсер, було виявлено, що жінки-політики майже не використовують інверсію,

але декілька прикладів все ж таки є: «...*I know just how complex and time-consuming your role is*» [4], «*We also know how negative the downstream impact can be, if problems emerging at the youngest age are overlooked, or ignored*» [11], «*We need to highlight how important it is to support mothers too, potentially before they even give birth*» [11], «*Nor is it cheap!*» [13]

Останнім стилістичним прийомом є приєднання (attachment) - стилістичний прийом, при якому друга частина висловлювання відокремлюється від першої крапкою, хоча їх смисловий і граматичний зв'язок залишається дуже міцним. Воно представляє завершену думку. Саме цей прийом спостерігається у промовах Діани Спенсер: «*But with the help and patient nurturing given by you the professionals, family and friends, people suffering from Eating Disorders can find a better way of coping with their lives. **By learning to deal with their problems directly in a safe and supportive environment***» [14], «*I look forward to hearing about your progress and hope you are able to find the most 'beneficial' way of giving back to these people their self-esteem. **To show them how to overcome their difficulties and re- direct their energies towards a healthier, happier life***» [14], «*These children need to feel the same things as other children. **To play, to laugh and cry, to make friends, to enjoy the ordinary experiences of childhood. To feel loved and nurtured and included by the world they live in, without the stigma that AIDS continues to attract***» [17].

Не можна не звернути увагу на граматичну складову промов жінок- політиків, а саме ілюстрування дієслівних часів. Використовуючи перфектні часи, а саме *has had, has been*, Діана намагається підкреслити, що ці дії не відійшли у історію, а є актуальними на теперішній час. Також принцеса

далі підкреслює свою зацікавленість у проблемі, використовуючи займенник *we*: "Eating food **has** always **been** about survival, but also about caring for and nurturing the ones we love. However, with the added stresses of modern life, it **has** now **become** an expression of how we feel about ourselves and how we want others to feel about us» [14].

Для опису ситуацій у майбутньому, Діана і Кейт прибігають до вживання умовних речень. Таким чином вони доводять власну компетентність у питаннях, які обговорюються: «From the beginning of time the human race has had a deep and powerful relationship with food - **if you eat you live, if you don't you die**» [14], «**If we succeed** with this, we will have taken a powerful step in normalizing mental health as an issue in our society, thinking about it as we do our own physical health» [12], «Worrying as to what **will** happen to them **if** she dies first» [17], «**If it's denied** the nourishment it needs for survival it **will** fail to flourish» [13].

Також можна помітити те, що у промовах Кейт часто використовує наступні граматичні конструкції: конструкції герундію (gerund) та інфінітиву (infinitive), дієприслівникові та дієприкметникові звороти, - з метою скорочення складних речень, наприклад: «**Admitting** that they are not coping» [12], «Fear, or reticence, or a sense of not **wanting** to burden another, means that people suffer in silence – **allowing** the problem to grow larger and larger unchecked», «We can get more people to start **talking**» [12], «**By coming together, having fun, learning and experiencing** new things, we can all impart life-long benefits on our children» [5], «**If we succeed with this, we will have taken a powerful step in normalizing mental health** as an issue in our society, **thinking about** it as we do our own physical health» [12].

В ході дослідження було виявлено, що часто в промовах Кейт Міддлтон використовується дієприкметник (participle I) замість прикметника: *life-changing conversations, a shining example, time-consuming role, an exciting but daunting time, a nurturing, caring environment, a worrying time* та ін.: «*What Heads Together is proposing is that in the weeks leading up to the Marathon, our campaign*

*will showcase people from all walks of life, talking about the **life-changing conversations** that have helped them with their mental health challenges» [12], «SportsAid are a **shining example** of how organisations can reach out and listen to families, and provide the best support possible to enable their children to flourish» [4], "You have created here at The Nook a **nurturing, caring environment** that allows families who are going through the unimaginable the ability to spend precious quality time with each other, comforted in the knowledge that their children are being looked after in the best possible way» [9], «Finally, I know this is **an incredibly exciting but daunting time** for many of SportsAid's young athletes, so I'd like to wish the best of luck to all those aiming to participate in the Olympic and Paralympic Games this year» [7].*

Промова Кейт «*A speech at The Royal Foundation's Symposium on Early Intervention for Children*» від 21 березня 2018 року містить в собі перфектні часи, які вказують на те, що певна дія не відійшла в історію: «*As I look around the room, I see friends from many different sectors: friends who **have shared** with me their knowledge, and who **have answered** my questions patiently whilst I've **interrogated** them in my endeavour to learn about this complex range of issues*» [11].

Прийоми, що використовуються в політичному дискурсі Кейт Міддлтон та Діани Спенсер, не є прийомами суто фемінного дискурсу, оскільки приклади використання експресивного синтаксису також можна знайти і в політичному маскулінному дискурсі.

Таким чином, можна говорити про те, що на синтаксичному рівні жінки-політики використовують ті самі прийоми, що й політики-чоловіки, а саме використання: 1) перфектних часів, умовних речень, конструкцій герундію та інфінітиву; 2) простих та складних речень; 3) порівнянь та порівняльних зворотів, 4) риторичних питань; 5) повторень (анафор); 6) приєднань.

Наведені нами особливості використання політичного дискурсу жінками-політиками, що реалізуються на синтаксичному рівні, є доказом того, що, використовуючи різні прийоми досягнення персуазивності та маніпулятивності не тільки в плані лексики, а й у плані граматичного змісту,

жінки-політики мають успіх на своїй професійній ниві.

СПИСОК ЛІТЕРАТУРИ

1. Дейк Т.А. ван. Дефініція дискурсу. Москва. Академія, 2013. 187 с.
2. Селіванова О. О. Сучасна лінгвістика: напрями та проблеми. - Полтава: Довкілля-К, 2008. С. 561-630.
3. Шейгал Е.І. Семіотика політичного дискурсу. 2012, 56 с.
4. A speech by The Duchess of Cambridge at a SportsAid event, London Stadium : веб-сайт. URL: <https://www.royal.uk/speech-duchess-cambridge-sportsaid-event-london-stadium> (дата звернення: 18.04.2022)
5. A speech by The Duchess of Cambridge at the 'Back to Nature' festival at RHS Wisley Garden : веб-сайт. URL: <https://youtu.be/eraYk4EwSwA> (дата звернення: 18.04.2022).
6. A speech by The Duchess of Cambridge at the Action on Addiction Gala Dinner : веб-сайт. URL: <https://www.royal.uk/speech-duchess-cambridge-action-addiction-gala-dinner> (дата звернення: 18.04.2022).
7. A speech by The Duchess of Cambridge at the Launch of the Nursing Now Campaign, St Thomas' Hospital, London : веб-сайт. URL: <https://www.royal.uk/speech-duchess-cambridge-launch-nursing-now-campaign-st-thomas-hospital-london> (дата звернення: 18.04.2022).
8. A speech by The Duchess of Cambridge at the opening of The Nook Children's Hospice, Norfolk : веб-сайт. URL: <https://www.royal.uk/speech-duchess-cambridge-opening-nook-children's-hospice-norfolk-0> (дата звернення: 18.04.2022).
9. A speech by The Duchess of Cambridge at the Place2Be School Leaders Forum, London : веб-сайт. URL: <https://www.youtube.com/watch?v=kGv7po2ERIo> (дата звернення: 18.04.2022).
10. A speech by The Duchess of Cambridge at the Royal Foundation's Forum on the Early Years : веб-сайт. URL: <https://www.royal.uk/speech-duchess-cambridge-royal-foundations-forum-early-years> (дата звернення: 18.04.2022).

11. A speech by The Duchess of Cambridge at The Royal Foundation's Symposium on Early Intervention for Children : веб-сайт. URL: https://youtu.be/5Paw3rf_Ug8 (дата звернення: 18.04.2022).

12. A speech by The Duke and Duchess of Cambridge and Prince Harry at the Heads Together event, London 2017 : веб-сайт. URL: <https://www.royal.uk/speech-duke-and-duchess-cambridge-and-prince-harry-heads-together-event-london-2017> (дата звернення: 18.04.2022).

13. Does the Community Care? - Nov. 17, 1993 Diana Princess of Wales : веб-сайт. URL: <https://awpc.cattcenter.iastate.edu/2017/03/21/does-the-community-care-nov-17-1993/> (дата звернення: 18.04.2022).

14. On Eating Disorders - April 27, 1993 Diana Princess of Wales : веб-сайт. URL: <https://www.youtube.com/watch?v=QqNI9aRUb3k> (дата звернення: 18.04.2022).

15. Responding To Landmines: A Modern Tragedy And Its Consequences- June 12, 1997 Diana Princess of Wales : веб-сайт. URL: <https://awpc.cattcenter.iastate.edu/2017/03/09/responding-to-landmines-a-modern-tragedy-and-its-consequences-june-12-1997/> (дата звернення: 18.04.2022).

16. The Duchess of Cambridge's speech at the launch of a new mental health project for young children : веб-сайт. URL: https://www.youtube.com/watch?v=JYhWe_mbUt0 (дата звернення: 18.04.2022).

17. Women and Children with AIDS - Sept. 8, 1993 Diana Princess of Wales : веб-сайт. URL: <https://www.youtube.com/watch?v=rDP5s1ZF85g> (дата звернення: 18.04.2022).

18. Women and Mental Health - June 1, 1993 Diana Princess of Wales : веб-сайт. URL: <https://www.youtube.com/watch?v=cZFvJg28czs&feature=youtu.be> (дата звернення: 18.04.2022).

**АНИМОГРАМА ПОЕТА
(ШТРИХИ ДО ПОЕТИЧНОГО ПОРТРЕТУ П. ВОЛЬВАЧА)**

Муравін Олександр Володимирович,
к.філол.н., доцент,
Запорізький національний університет,
м. Запоріжжя, Україна

Анотація: У статті здійснена спроба розгляду витоків поетичної творчості запорізького поета Павла Вольвача. Висвітлено початок шляху його художнього розвитку, визначено деякі контури його поезії. Автор статті звернув увагу на ранні поетичні збірки поета П. Вольвача «Південний Схід», «Кров зухвала» та ін. Акцентовано увагу на вмінні поета проникати в суть життєвих явищ, вловлювати їхні внутрішні і зовнішні зв'язки, тенденції розвитку. Автор розглядає і аналізує широту тематичної палітри і особливості стилю поета.

Ключові слова: літературний процес, поетичне слово, дар, ліричний цикл, тематична палітра, анімограма, самобутність, стиль, поетичні узагальненн

В современном литературном процессе возникают новаторские тенденции, которые вызывают многочисленные дискуссии, осуждение, критику, борьбу за новые эстетические идеалы, мастерство волны молодых поэтов и писателей 2000^{-х} годов. В этот период и поэзия и проза приобретают новый характер. Один из современных "горе" – поэтов заявляет: «Писать стихи невелико умение». Открывая сборник стихов запорожского поэта Павла Вольвача (еще тогда в начале 2000^х), подумалось: «Только ли количеством изданных книжек «себя любимого» определяется поэтическое мастерство? Только ли удачно зарифмованные строки дают право называться ПОЭТОМ?»

Говоря о П. Вольваче, рано подводит даже предварительные итоги. Но прежде всего, оглядываясь назад, необходимо рассмотреть отдельные вопросы,

в частности, относящиеся к становлению и развитию своеобразной, оригинальной, одаренной личности, к ее метаниям, скитаниям, увлечениям, успехам и неудачам, радостям и печалям. И особое внимание следует обратить на то, что четко обозначило и ярко осветило жизненный путь поэта, на то, что определило его творческие поиски, сделало его мастером стиха со своими эстетическими пристрастиями, со своими темами и образами, со своим стилем.

Обстоятельное изучение творческого пути поэта - дело будущего. В этой статье предпринимается попытка проследить истоки художественного развития, показать внешние обстоятельства жизни, которые способствовали творческому росту, обрисовать некоторые контуры его поэзии.

Открыта первая страница и читатель попадает в совершенно удивительный мир «Південного Сходу», в мир настоящего поэтического слова: «І все-таки прийшло до мене слово, / Наприкінці прибилось крадькома. / А я вже думав, що мене нема. / І далі бути необов'язково. / Напівпустий розхитаний трамвай, / Якись колони, осінню набряклі. / Жовтневий присмерк протинали краплі, / І щось мені з'явилося. І край» [1, с. 8].

И это, наверное, одно из основных качеств поэта – слово его весомо, оно наполняет человека предчувствием обращения к вечному, бытийственному. Поэт многолик, как многолик окружающий его мир. П. Вольвач прошел стандартный жизненный путь «советского» молодого человека (школа, увлечение живописью, футбол, завод, армии), но всегда смотрел на мир широко открытыми глазами, вдыхал воздух жизни полной грудью до боли, до замирания сердца. Имея поэтический дар, П. Вольвач рос, постоянно общаясь с поэзией: прошлой и современной, хрестоматийной и запрещенной. К началу нового века стихи, взмахнув крыльями, разлетелись в разные края, получив долгожданную свободу (сборники «Маргінес» (1996), «Кров зухвала» (1998), «Бруки і стерні» (2000), «Південний Схід» (2000) та інші). Сегодня П. Вольвач автор десяти поэтических сборников, из которых три выдвигались на Шевченковскую премию («Південний Схід», «Триб», «У Києві»). Но и те ранние стихотворения не потеряли свежести и актуальности. Да и могут ли

устареть «Похмура графіка лісів», «Осінній вокзал», «Квітнева мелодія», «Хортиця»? Традиционные для книг поэта лирические циклы представляют масштабные поэтические обобщения, поднимают вечные вопросы, подобно радуге сияют разноцветьем жизни, человеческих чувств. Автор передает свое ощущение причастности к современности, пытается разобраться в проблемах, которые волнуют не только его самого, но и каждого из нас: Что я в этом мире? Что этот мир для меня? Что человека делает человеком? “Тож іду між присмерків життя / І, приховане, тягну по містові, / Повз холодні кажанячі істини. / Хай одне, та головне знаття...” (Туфлі трохи стоптані...) [1, с. 149].

Знаменательно выражение И. Гете: «Кто хочет понять поэта, тот должен войти в его область». В книгах лирики П. Вольвача удивительный, одухотворенный мир поэта направляет читателя явственно слышать Радость бытия, видимо и невидимо входящую в каждодневную жизнь человека. Через возвышенные, а порой через приземленные, простые строки красной нитью проходит зов к лучшей, более одухотворенной жизни. Читая их, начинаешь понимать, что только в вечном познании и росте духа, только в постоянном совершенствовании, утончении мысли и сознания, в человеческом единстве, труде на Общее Благо состоит истинная цель и смысл нашего бытия: “Чи знак який, чи безум – хтозна, / Але – не брат, не сват, не зять, – / Я все вдивлявся вам в очі тоскно, / Бо так хотілось вам сказати... / Що ми такі – і не інакші. / Що ми – і тільки ми – це ми. / Що біль не МІЙ, а болі НАШІ / Полин прим’яли під грудьми. / Така гірким-гірка наука – / Шукати іскру з-під золи. / І що сказати... Казати – не штука. / Аби лишень відповіли... / Щоб над уламками омерти / Шугнуло марево моє. / Щоб посміхнутись і померти, / Почувши: «Так воно і є!»” [2, с. 517].

Широка тематическая палитра сборников П. Вольвача. Большое место в поэзии автора занимает тема памяти. Память о детстве и юности среди индустриальных запорожских пейзажей («Сірий вокзал. Сталевар на фронтоні», «Он розсунув обаполи міста. Мій Дніпро...»), праисторическая память о славянских корнях («На нас, лиман і степ, де проступа орда», «Полин, буркун і

кураїна», «Євразія») учила правде изображения, оттачивала слог и стиль письма. Отсюда стойкий этический максимализм поэта.

Перед глазами читателя проходит вся история XX века с его ужасами, болями, радостями и надеждами: “Я – рядовой. Я – шеренговый. / І, як завжди, крутився поруч / Суворий галстучок черговий, / Захеканий черговий – ...ович. / Без них - ніяк. Нема «базару». / Та в пам'яті зринають часто / Слова хмільного кочегара: / «Браток, ненавиджу начальство...» / Розмова та – тепер далека. / А все одно, бува, пече: / «...від машиніста до генсека...» / Чи хто там ще?!” [1, с. 101].

В поэзии П. Вольвача и Природа ярко играет своими целительными красками. Мелодичный доверительный голос автора рисует читателю не только картины родного Таврического края, но и «ненашего» Крыма («Феодосія», «Коктебель»), Грузии («Пальми Півдня»), кїївщини («Причащуся Києвом з гори»). Да и сам поэт уподобляется то ветру, то дождю, то скрипучему морозу, то весеннему ручью. Природа очеловечивается, и лирический герой часто обращается с ней как с другом или любимой женщиной («Похмура графіка лісів», «Дотліває виснажене літо», «Посніда балкою дорога...», «Цей літній дощ як оплески далекі»): “Буде дощ. Дощі перестануть: / Світ зодягне біле шиття. / Чари сходять і тануть. / Зостається життя” («Не занесені в "Інтернеті"») [1, с. 106].

В своих стихах поэт акцентирует свое генетическое единство с родной землей, с козацким краем, с «замлілим степом». Сам П. Вольвач писал: «Всі мої вірші з Південного Сходу. І сам я звідти. Колись ця обставина викликала думки про знедоленість, а нині мені світло і впевнено. Не хочеться нікого цитувати, але я теж вірю — твердо і майже безнадійно, — в особливе призначення цієї землі. Принаймні, без її жагучої крові, настояної на полинах і азово-чорноморській хвилі, решта Вітчизни видається мені вицвілою і блідолицею» [1, с. 5]. Отсюда его боль о судьбе родного края, о судьбе Украины XXI века («Це і є той рідний мегаполіс», «Я ще нічого не сказав нікому», «Час прискорився. І це – занепад», «Мене там зроду не було» та інші).

В тяжёлое для всех время, когда прежние обвиняют нынешних в разврате, безверии, а нынешние прежних – в глупости и ограниченности, когда «либералы» нападают на «патриотов», а «патриоты» на «либералов», люди устают, извериваются. Павел Вольвач томится и чувствует: надо поговорить с друзьями (а все читатели – друзья поэта) о важных вещах. Поэт всегда должен быть честным, искренним, справедливым, добрым и отзывчивым к человеческим бедам и несчастьям, поэтому так проникновенны и пронзительны его творения. И голос поэта от тихого интимного шепота («Про Терьоху», «Крута земля димів і збочень...») вдруг поднимается до крика надрыва («Тисячоліттю навздогін»). Получается своеобразная синусоида. Такую линию можно представить себе медицинской кардиограммой. Шпили и провалы, смены наполненности и опустошенности сердца.

Можно (нам так кажется) называть стихи П. Вольвача даже не кардиограммой сердца поэта, а его анимограммой, записью движений его души, анимы. А движения души поэта разнообразны: печаль, восторг, ирония, легкая насмешка, гнев – всё это обнаруживает внимательный читатель в его лирических сборниках. Вы не найдете в них «длинных» и «нудных» стихотворений. Одним, двумя росчерками – скупое, меткое, по-своему сказать о самом главном. Поэт Григорий Лютый так говорил о поэте: «Не просто зріло, талановито. Це було виболено, вистраждано, оплачено долею. Такої розчахнутості серця - аж до магми – після Івана Доценка на нашому обрії ще не з'являлось...Його слова мають властивість не в'янути, зірвавшись із вуст, а потрапивши на ваші - змушують бриніти на самих високих нотах... Фантазія його не збідніла, а барви – не вицвіли. І спрага Вітчизни – не пересохла» [2, с. 504, 508].

В стихах П. Вольвача есть свое особенное, четвертое измерение, и туда нельзя попасть, если душа твоя зачерствела, онемела. Жизнь поэта до и после школьной парты (Запорожский госуниверситет, Запорожское областное телевидение, киевское бюро Украинской службы, «Радио – Свобода» и т.д.) богата поступками, тихими событиями, не нужно что-то выдумывать за него.

Его поступки, его натура – в этих стихах. Просто стихи эти рождались из времени, в котором он жил и живет, из обстоятельств его жизни. И пока люди не откажутся от осмысления жизни, от поисков смысла, ее сути – книги П. Вольвача будут востребованы и читаемы: “Живеш, непевнений язичник, / Шукаєш рим і божества, / І серце тоншає, як ситчик, / І цідить світло у слова...” [1, с. 67].

Самобытен П. Вольвач и как прозаик. Его романы «Кляса» (2014), «Хрещатик-плаза» (2013), «Сни неофіта» (2016) стали знаковыми для современной украинской литературы. Высокую оценку прозе автора дали известные литературные деятели братья Капрановы и др. Но прежде всего П. Вольвач – поэт, ПОЭТ с большой буквы. Непраздничен этот поэт. Будничен. Но прозаическая насыщенность стиха вмещает бездну конкретности – это именно его, П. Вольвача, «подстрочник» бытия, бесконечно ёмкий к впечатлениям. Он человек XXI века, наш современный. Про себя он говорит просто: «Я запорожец, живущий в Киеве». Словно бы какая-то древняя неведомая сила увлекла его однажды и не отпускает от себя, а имя этой силе «Південний Схід». Очень часто в поэзии видели и видят средство воспитания и способ повествования, но все же главное ее назначение – познание тайны духовной жизни человека. Этому и отдает свою жизнь и талант замечательный запорожский поэт, киевский писатель и журналист Павло Вольвач.

Не забыты ранние стихи поэта, его лирическая колыбель. Что ощущает читатель? Печаль расставания и надежду на скорую встречу с новыми поэтическими открытиями, они будут – можно в этом не сомневаться: “Я ще нічого не сказав нікому, / Та прийде час — і я вам ще скажу, / Довірівши ненависті оскому / Веселому свяченому ножу...” [1, с. 31].

СПИСОК ЛІТЕРАТУРИ

1. Вольвач П. Південний Схід: Поезії . К.: Дніпро, 2001. 174 с.: портр.
2. Письменники Запорізького краю. Упорядник І.Т.Купріянов та ін. Запоріжжя: Хортиця, 2002. 580 с.

**ЛІНГВОСТИЛІСТИЧНІ ОСОБЛИВОСТІ АНГЛІЙСЬКОМОВНИХ
ГАЗЕТНИХ ТЕКСТІВ (НА ПРИКЛАДІ ГАЗЕТНИХ ОБ'ЯВ)**

Погребна Оксана Олександрівна,
магістрантка
ПНПУ ім. К. Д. Ушинського

Анотація: Сьогодення сучасного суспільства не можливо уявити без засобів масової інформації, що є надважливими елементами масової культури, активно проникають у життя кожної людини і є потужним засобом впливу на індивідуальну свідомість. З огляду на це, сучасні англійськомовні газетні тексти, а саме газетні об'яви, до яких ми звертаємось, репрезентують інформацію про суспільні норми, традиції, ідеали, цінності, стереотипи, що склалися в англійськомовному суспільстві на сучасному етапі його розвитку.

Ключові слова: газетний стиль, газетна об'ява, газетне оголошення, стилістичний аналіз, мовні засоби, рівні мови, лексичні особливості.

У різні часи проблемами лінгвістичних досліджень публіцистичного стилю та його різновиду – газетних текстів, займалися як вітчизняні так і зарубіжні вчені (І. В. Арнольд, В. І. Коньков, А. С. Мікоян, В. А. Чабаненко, Н. О. Павленко, Ч. Цзе Н. Арутюнова, П. Серіо, Р. Ходж, І. Шевченко, Дж. Юл та інші).

Незважаючи на глибоке вивчення, тексти газет і сьогодні є гідним матеріалом для лінгвістичних спостережень. Газетна мова продовжує залишатися надійним засобом зберігання та поширення ключових мовних тенденцій, оскільки газети одними з перших реагують на динамічні процеси, що відбуваються в розмовній мові, чуйно вловлюючи все нове та актуальне. Цим обумовлено наше звернення до матеріалів сучасної англійськомовної преси, на основі якої можна продуктивно вивчати мовні явища, характерні для англійської початку ХХІ століття.

Вважаємо, що одним з яскравих відображень людської комунікації у сьогочасному суспільстві є феномен газетних об'яв, які зазвичай зазнають масштабного впливу мас-медіа.

Матеріалом для дослідження слугували газетні об'яви англійськомовних британських й американських інтернет-видань та дошок оголошень («BBC News», «Times Online», «The New York Times», «LOCANTO» «OODLE Marketplace», «ClassifiedAds»).

Загально відомо, що мова виступає унікальним засобом спілкування в усіх галузях людської діяльності. Сучасна мова – це продукт довгого історичного розвитку, в процесі якого мова змінюється. Відбір мовного матеріалу залежить від того, яким способом, де й з якою метою вона застосовується. Різні завдання спілкування зумовлюють розшарування літературної мови на певні функціональні різновиди або стилі [1, с. 109].

Функціональний стиль є не тільки сукупність певним чином стилістично забарвлених одиниць мови, він є такою організацією мовлення, елементи якої найтіснішим чином функціонально взаємопов'язані в одне ціле на основі реалізації ними якоїсь однієї функції; всі вони, як і все ціле, спрямовані на виконання конкретного комунікативного завдання [2, с. 245].

Дослідники зазвичай виділяють п'ять функціональних стилів в англійській мові: *науковий, розмовний, офіційно-діловий, газетно-публіцистичний, художній.*

Публіцистичний стиль є одним із письмово-книжних різновидів мови. Він покликаний висвітлювати соціально-політичні події та явища сьогодення, доводити до відома населення актуальну тематику, пропагувати певну ідеологію.

У межах публіцистичного стилю зачне поширення одержав його різновид - газетний текст [3, с. 57]. Ми схиляємося відносити газетні тексти до публіцистичного стилю, що обумовлено основними функціями газетних текстів – інформативною і впливовою (регулятивною), які притаманні текстам публіцистичного стилю не тільки в сфері газетного спілкування [4, с. 194]. Як

різновид публіцистичного стилю газетний стиль прийнято поділяти на такі жанри як передова стаття, офіційне комюніке, коментар (політичний, економічний, спортивний і так далі), хроніка, оголошення, різне і так далі.

У нашому дослідженні ми детально розглянемо жанр газетного оголошення - одну з найбільш експресивних і швидко розвиваючих підсистем сучасної мови.

У сучасній стилістиці під *газетним оголошенням (ГО)* розуміють «коротке повідомлення автора адресату, передане в усному чи письмовому вигляді через засоби масової інформації про будь-який факт, який мав, має або матиме місце насправді, з метою спонукати адресата до будь-яких дій» [5, с. 4].

Ряд лінгвістів відносять газетні оголошення до масово-інформаційного дискурсу (В. І. Провоторов), обґрунтовуючи свою думку спрямованістю інформації оголошень на масову аудиторію. Інші, акцентуючи увагу на присутності в цих текстах поряд з інформаційним сугестивного елементу, вважають оголошення різновидом реклами (А. Г. Второва, О. А. Курченкова).

Ми вважаємо, що тексти газетних оголошень знаходяться на перетені двох видів інституційного спілкування – рекламного та масово-інформаційного, увібравши в себе специфічні риси того й іншого. Поєднання таких характеристик текстів ЗМІ, як одночасна спрямованість на масовість та індивідуальність, використання в текстах експресивних та стандартних мовних засобів створює особливий характер, який притаманний текстам газетних оголошень.

Газетне оголошення – це форма повідомлення, або оповіщення, надрукована від імені організації чи приватних осіб. Англійськомовні газети охоплюють надзвичайно широке тематичне коло оголошень та друкуються під різними назвами. В ГО відображаються такі побутові факти життя людини, як купівля-продаж, найм-здавання предметів побуту та житла, оголошення про прийом на роботу, пошук роботи, пошук-знаходження предметів, тварин. Частина оголошень містить інформацію, пов'язану з приватним життям людей, наприклад про ювілеї, весілля, бажані знайомства, подяки – вчителям, медикам

та ін. (до таких оголошень належать і некрологи).

У сучасній англійській газеті за тематичним принципом розрізняють два основні види газетних оголошень: *класифіковані (classified)* та *некласифіковані (non-classified)* [6, с. 132].

У класифікованих оголошеннях різні види інформації розміщені за розділами відповідно до тематики (*recruitment, matrimonial, property, education, computers, obituary, personal*). Некласифіковані оголошення є різноманітністю форм мови та тематики, тобто вони не об'єднуються у групи, а існують власними силами.

Класифіковані газетні оголошення групуються за предметними рубриками текстів, або класифайдів: *Announcement, Food/ Entertainment, Travel Guide, Education/ Instruction, Services/ Merchandise, Business Services, Properties, Vehicles, Notices, Jobs, Tender Tributes, Real Estate, For Sale, Community, Lost & Found, Personals*.

Газетні оголошення, окрім двох основних функцій – впливової та інформаційної, мають і низку специфічних функцій, таких як соціальна, етикетна, економічна, захисна, саморепрезентативна, функція вирішення проблем [8, с. 253]. Така різноманітність функцій газетних текстів впливає з самої сутності газети, призначення якої в максимально короткий термін на обмеженому просторі передавати в письмовому вигляді якомога більше різноманітної інформації, викликати інтерес у кожного адресата, не маючи при цьому особистого контакту, з метою вплинути на поведінку, уподобання, думки.

Стилістичний аналіз ґрунтується на лінгвістичному розгляді тексту - дослідженні його мовних засобів різних рівнів і їх організації. Тому перш ніж розпочати аналіз стилістичних особливостей англійськомовних газетних оголошень, доцільно розглянути поняття рівня мови.

Рівнями мови прийнято називати деякі «ділянки» мови, підсистеми мовної системи, кожен з яких характеризують сукупність відносно однорідних одиниць, що не перебувають в ієрархічних відносинах між собою і виявляють

ієрархічні відносини з іншими одиницями, які також складають певну сукупність – одиниці кожного попереднього рівня є будівельним матеріалом для одиниць наступного рівня.

Традиційно виокремлюють чотири рівні мови: *фонологічний, морфологічний, синтаксичний і лексичний* [24 с. 16]. У нашому дослідженні ми розглядаємо стилістичні особливості перших трьох рівнів.

Основною функціональною одиницею фонологічного рівня є фонема. Фонема – це найменш (неподільна) структурно-семантична звукова одиниця, що здатна виконувати деякі функції у мовленні. Зокрема фонема творить, розділяє і розпізнає морфеми, слова, їхні форми в мовному потоці [9, с. 162]. Розглянемо на прикладах об'яв про відкриті вакансії.

Speech Language Pathologist Jobs In Bakersfield

Are you searching for the best team of Speech Language Pathologist Jobs In Bakersfield? Don't worry, you're the right place. Speech Improvement Center is a top-rated and family-owned speech and language therapists center in Bakersfield. Our team members are highly qualified and trained. We gave the brilliant and outstanding results to our customers. You can give us a call on 818-206-3353 for a free quote. For more information email us on info@speechimprovementcenter.com

Administrative Assistant for Wells Fargo

At Wells Fargo, we are looking for talented people who will put our customers at the center of everything we do. We are seeking candidates who embrace diversity, equity, and inclusion in a workplace where everyone feels valued and inspired.

Help us build a better Wells Fargo. It all begins with outstanding talent. It all begins with you.

Learn more about our career areas and lines of business at wellsfargojobs.com.

У даних ГО спостерігаємо таке фонетичне явище як алітерація - повторення приголосних звуків з метою увиразнення повідомлення. Так, в першому оголошенні повторюються звуки /t/, /s/, /p/, /r/ : *Don't worry, you're the right place. Speech Improvement Center is a top-rated and family-owned*

speech and language therapists center in Bakersfield; у другому оголошенні /d/, /b/, /t/: *Help us **build** a **better** Wells Fargo. It all **begins** with outstanding talent. It all **begins** with you.*

Алітерація використовується з метою створення певного емоційного тону, що відповідає змісту повідомлення, а також є дієвим засобом виразності і образності. Алітерація задає певний ритм оголошенню, надає йому звучності, полегшує форму подачі інформації і допомагає досягти невимушеного запам'ятовування реципієнтом.

До того ж, повтор звуків здатний не тільки викликати певні емоції і почуття, але й створювати відповідні образи. Доведено, що діючи на підсвідомість, навмисний повтор приголосних /d/, /b/, /t/, /f/, /g/, /k/, /p/, /r/ акумулює увагу читача, робить його більш зібраним, напруженим і готовим до негайних дій, а приголосні /l/, /m/, /s/, /z/, /v/ навпаки – знижують рівень критичності сприйняття тексту і діють як релакс [10, с. 68].

Разом з алітерацією, в ГО спостерігаємо асонанс – концентроване повторення однакових голосних звуків, що надає певної виразності і мелодійності. Так, повторюваними є звуки /i/, /i:/: 1) *Are you searching for the best team of Speech Language Pathologist Jobs in Bakersfield?* 2) *We are seeking candidates who embrace diversity, equity, and inclusion in a workplace where everyone feels valued and inspired.*

Дослідники фоносемантики зробили висновок, що голосні /i/, /i:/, /o/, /α/, сприймаються адресатами найлегше і викликають асоціації чогось «світлого і приємного». [10, с. 68]. Тому цілком ймовірно, це допомагає кандидату, що у пошуках роботи, створити образ розслабленого і задоволеного співробітника, який вже працює в компанії.

В обох прикладах спостерігається також таке фонетичне явище як назалізація приголосних, що притаманно для сучасної англійської мови: *searching* 'sɜ:.tʃɪŋ/, *language* /'læŋ.gwɪdʒ/, *looking* /'lʊk.ɪŋ/, *everything* /'ev.rɪ.θɪŋ/, *seeking* /'si:kɪŋ/, *outstanding* /,aʊt 'stæŋ.dɪŋ/, *lending* /'lendiŋ/. В той же час в цих словах відбувається асиміляція приголосних звуків – глотковий приголосний g

впливає на попередній назалізований *ng*, що знаходиться поряд, і пом'якшує його. Унаслідок цього слова вимовляються з певним пом'якшенням.

Отже, можна дійти висновку, що на фонологічному рівні газетним оголошенням притаманне привернення уваги читача за допомогою фонетичних прийомів, а саме асиміляції звуків, алітерації, асонансу тощо.

Щодо морфологічних особливостей, то в газетних оголошеннях переважну більшість складають дієслова та іменники або у практично рівнозначному співвідношенні, або з переважанням іменників. Прикметники, частки, сполучники тощо становлять решту слів.

Single male, non smoking, non drinking, 60+, all alone, seeks person or group to chat with. I am stuck in dead hopeless situation, all of my contact with people around me is strictly business. I am lacking the basic human need of interaction with other people. I tried church, Facebook, stores, etc and nothing has panned out. I am stuck in an area with very limited opportunity, surrounded by many bad memories, and have no future here. Just like Proverbs 15:22 says that plans fail where there is no consultation, I need to talk and get feedback in order to move forward in life. I am always alone, and trying to move forward with relocating and getting normal human contact back. I also know to be careful about who I speak with, as I already ran into many would-be cheaters and immoral responders. I need two things to move forward, encouragement and a place to go to. I am trying with this request for human contact, as communication is a necessary first step in achieving something. I hope someone out there hears my plea for normal human contact. Have a great day.

Переважання іменників та дієслів (на прикладі даного приватного ГО) пояснюється комунікативним процесом, зумовленим потребою одного з його учасників передати, а іншого знайти потрібну інформацію для вирішення власних проблем.

Основними функціональними одиницями синтаксичного рівня є словосполучення та речення. Розглянемо синтаксичний аспект на прикладі наступної об'яви.

Prayer Changes Things!

Come, all are welcome! Be Blessed!

Have you lost your peace of mind?

Have you lost your hopes for your future?

Are you finding it hard to cope with life?

Are you struggling with any addictions?

Are you tired of this life?

Have you lost your job?

Are you going through financial turmoil?

Are you sick or do you need healing?

Are you lonely, depressed, and weary?

Do you know that prayer changes things? Come and join us and receive answers to your questions and solutions to your problems through the power of prayer. Jesus Christ is still alive and He hears our prayers! Come and see what the Lord is doing in Greater Love Fellowship Tabernacle

Яскравий приклад емоційності синтаксису оголошень, що проявляється нашаруванням запитальних та окличних речень. Риторичні запитання підкреслюють емоційність висловлювання та вказують на власне авторську позицію: *Do you know that prayer changes things?*

У тексті використовується синтаксичний паралелізм – схожість побудови речень: *Have you lost your peace of mind? Have you lost your hopes for your future?* Також майже всі речення в оголошенні є схожими за своєю структурою, у них подібна побудова граматичних основ та додатків. Уживання однакових синтаксичних структур під час побудови тексту слугує для підсилення емоційності висловлювання.

Спостерігаємо такий стилістичний прийом, як анафору: *Come and join us and receive answers to your questions and solutions to your problems through the power of prayer. Come and see what the Lord is doing in Greater Love Fellowship Tabernacle.* Текст набуває виразності, підкреслюються найважливіші думки, які автор хоче донести до читача, виділяється кульмінаційний момент. У цих же

реченнях бачимо імперативні конструкції, в яких змістовий центр – дієслово наказового способу на початку речення, на яке падає логічний наголос - пропонується здійснити дію, яка повинна призвести до певного результату: вирішення проблеми, покращення життя.

Як бачимо, синтаксис є потужним засобом передачі емоційної інформації, передаючи її за допомогою стилістичної інверсії, риторичних питань та вигуків, анафори, синтаксичного повтору.

Важливою відмінністю класифікованих комерційних оголошень є використання так званої «блокової» (стереотипної) мови з усіченою граматиною, з характерною структурою граматичних конструкцій з тире і двокрапкою, опущенням артиклів, частинок, пунктуації та допоміжних дієслів, а також будь-якої тематичної частини речення, яка може бути легко відновлена за контекстом [6, с.95].

Wanted junk cars (323)975-3532

Такі оголошення рідко бувають понад 3-4 речення. Тобто, у текстах ГО проявляється закон економії мовних засобів. Розглянемо характеристику «блокової мови» на прикладі тексту комерційного ГО :

TITLE, NO TITLE

CASH OFFER SAME DAY PICKUP INCLUDED

DAMAGED, BROKEN, WRECKED, JUNKED, TOTALED, NON-RUNNING.

UNWANTED

Call or text today

Відсутність артиклів, граматично правильної пунктуації робить це оголошення схожим на телеграму. Текст цього оголошення відрізняється перевагою еліптичних номінативних речень. Економна структура пропозицій забезпечується змістом однорідних членів *damaged, broken, wrecked, junked, totaled, non-running*.

У нашій роботі були розглянуті лексичні засоби, які використовуються для написання газетних статей різних класифайдерів. Відзначається переважне вживання нейтральної лексики над емоційною. В той же час до лексичних

особливостей англійськомовних ГО відносяться вибір слів з особливою конотацією, використання жаргонізмів та неологізмів, аллюзій та образних виразів, скорочених слів тощо.

Отже, здійснивши аналіз мовного матеріалу, а саме газетних оголошень англійськомовних інтернет-газет, можна зробити наступні висновки. Для текстів ГО характерне активне використання фонетичних прийомів таких як асонанс, алітерація, асиміляція звуків тощо задля привернення уваги реципієнта; на морфологічному рівні переважають дієслова та іменники у зв'язку з комунікативною метою висловлювання; на стилістичному рівні притаманне використання таких стилістичних фігур, як синтаксичний паралелізм, парцеляція, градація, риторичні запитання тощо, а також інверсії головних і другорядних членів речення.

СПИСОК ЛІТЕРАТУРИ

1. Бацевич Ф. С. Основи комунікативної лінгвістики / Ф. С. Бацевич. К.: Академія, 2004. 344 с.
2. Брандес М. П. Стилистика текста. Теоритический курс: [пособие для высших учебных заведений] / М.П. Брандес. – М.: Прогрес. –Традиция; ИНФРА, 2004. – 416 с.
3. Арнольд И.В. Стилистика современного английского языка. (Стилистика декодирования.) Учебное пособие для студентов фак. и ин-тов иностр.яз. Л., «Просвещение», 1973.- 303с.
4. Гальперин И. Р. Очерки по стилистике английского языка : очерки. Москва : Издательство литературы на иностранных языках, 1958. 460 с.
5. Кочетова Л. А. Лингвокультурные характеристики рекламного дискурса Великобритании (на материале рекламных объявлений периодической печати). Автореф. дис. канд. филол. Наук / Кочетова Л.А. – Волгоград, 1999. - 18 с.
6. Leech G. N. English in Advertising. A Linguistic Study of Adversiting in Great Britain. - Ldn, 1966. - 210 p.

7. Мацак Ж. Г. Лінгвостилістичні особливості газетного стилю. ресурс для перегляду www.rusnauka.com
8. Lund J.K. Newspaper Advertising. - New York: Random House, 1947. 365 p.
9. Пономарів О. Д. Стилістика сучасної української мови: підруч. для студ. гуманіт. спец. вищ. закл. освіти / О. Д. Пономарів. Вид. 3-тє, переробл. і допов. Тернопіль: Навчальна книга. Богдан, 2000. 246 с.
10. Гумовская М. В. Ритм как универсальный закон построения звуковых объектов/Г. Н. Гумовская. – М.: Высшая школа, 2002. – 168 с.

PHILOSOPHICAL SCIENCES

THE BIRTH OF RELIGION

Vynohradska Veronika Hennadiivna

student

Kharkiv National University of Radioelectronics

Introductions. The background of beliefs and religious rites must be sought in the principles of the work of the human psyche. The psyches of all people, not just believers. Human - because it is the properties inherent in all representatives of a biological species with a normally functioning brain that are important. Different people have different beliefs, some are religious, some are not. In addition, beliefs differ geographically. Japanese Buddhists have little in common religiously with Amazonian shamans or American Southern Baptists. How to explain a multifaceted phenomenon (religion) by means of a universal (brain)? The diversity of religion not only does not prevent an explanation through the universal, but also partly serves as a clue.

Key words: religion, brain, anthropology, non-religious period, mental predisposition, "airy nothing".

However, to understand why this happens, you need to understand exactly how the perception and structuring of data by the human brain is organized. For a long time, people considered the structure of the brain to be quite simple: the areas that control the systems of the body, and a huge empty space, which from childhood is gradually filled with knowledge, cultural and life experience. This view of the receptacle of the mind did not stand up to scrutiny, since even the liver and intestines are much more complicated. But scientists were too poorly versed in the processes of development of the psyche, so there was nothing to oppose the concept of a "blank

slate”, on which life events leave an imprint. The psyche resembled the vast unexplored territories of the African continent, which were sketched on old maps by palm trees and crocodiles. Now much more is known about the psyche. Not all of them, but one thing is already clear: the more we learn about cognitive processes, the less plausible the concept of a “blank slate” seems. Each new discovery in the field of cognitive science pushes this concept further and further away as a working hypothesis. In particular, it is already known that consciousness does not perceive any belief “inherent in culture” with the same readiness. We do not "absorb from the environment" as some claim. This is simply impossible, because no brain could learn anything without having complex mental mechanisms tuned to extract meaningful information from the general flow and process it in a special way. [1, p. 503]

Human consciousness acquired this ability during natural selection, which provided a certain mental predisposition. Any person can easily perceive and convey to others a certain set of ideas, for example, religious ones. Does this mean that religion is something innate, genetically incorporated?

It is not for nothing that psychologists and anthropologists are so interested in the ability to assimilate and transmit information - during natural selection, a certain type of consciousness has formed in a person, capable of assimilating only certain religious concepts. However, not all of them are equally good. Those that are easy to digest can be seen all over the world - which is what it is. “Nothing that is airy gives both a dwelling and a name” - it is said about poetry, however, these words are even more suitable for supernatural images. But not every "airy nothing" finds a home in the human mind.

Most conjectures about the origin of religion are based on one of the following postulates:

- human consciousness craves explanations,
- the human heart needs comfort, human society needs
- order, the human mind is prone to illusions.

Each of the conjectures points to a really existing important phenomenon, which any theory worth the effort spent on it should find an explanation. In addition,

their consideration allows us to take a broader look at how religious ideas and beliefs arise in the human mind. [2, p. 327]

Having relatively understood the necessity of religion and its essence, let us turn to the history of its origin. When did religion originate? But there are a huge number of different assumptions, versions.

The study of proto-religions among animals helps to understand the development of religion in modern humans and their ancestors. In his book *The Power of Faith*, neuropsychologist Jay Glass talks about the psychological beginnings of religion. The way monkeys revere and bow before their leader is like how a human reveres and obeys his spiritual deities. The flock relies on the leader of the tribe and hopes for his protection, so the dominant male must behave as if he is not afraid of anything in the jungle full of danger.

Anthropologist Lionel Tiger, in his work *The Brain of God*, devotes an entire chapter to the religion of the chimpanzee. He writes that during the day they have a period when the flock gathers in a safe place among the trees and compares this to a natural cathedral. Monkeys spend this time in silence, no one bothers anyone, and even the head of the pack behaves in a friendly and humbly manner. After such an alleged ritual, they disperse and do ordinary things. [3, p. 15]

James Anderson of Kyoto University in Japan says there is growing evidence that people are not the only ones realizing the irreversibility of death. What's more, the monkeys are back to the burial places and spend time there in silence. Dr. Nancy Howell sees the behavior of chimpanzees and bonobos as the beginnings of culture and spirituality, while primatologist Jane Goodall says that chimps dancing in heavy rain or near a waterfall are precursors to religious ritual.

Engels gives an explanation that is very convenient, especially for the time when people believed, prayed for progress: "religion arose because of man's fear of nature." Ancient people believed that in the world there are some very special forces that stand above them, guiding their lives, which cannot be offended, must be appeased, etc. Fear is present, but it is not the only feeling. This is respect, and hope for them, and love for them, and the desire to ask them for something. A whole wide

range of different feelings. Another question: has there always been a religion? A certain circle of scientists believes that once upon a time there was a non-religious period, that the most ancient people did not know religion, the worship of some higher beings.

At the most ancient stages of human development, the presence of any traces of faith in higher powers, some kind of cult, is not visible. However, this does not make it possible to assert that this was not the case. Perhaps the worship of the gods consisted in dances and chants that did not reach modern times. And again, the dead end of ignorance. Since when is evidence confirmed by archaeologists? In Spain, there is the cave of Atapuerca, in which people lived for a long time, but already about 600 thousand years ago it was inhabited. And in this cave a large number of human bones were found, which are a kind of burial. True, perhaps this was a kind of sanitary action. Another example shows the use of red ocher in rituals. In the cave of Blombos (South Africa) 100-60 thousand years ago, archaeologists investigated burials containing this mineral. It is a kind of symbol of blood, and therefore a guarantee of the future resurrection. Also, beads were found there: shells of one of the mollusks, like a snail, in which there are holes and engraving. Any folk jewelry that is known from modern human life had a certain magical meaning. [4, p. 120] Thus, religion, however, is only an endless series of hypotheses that are not finally confirmed by facts or archaeological finds.

SOURCES

1. Райт Р. Эволюция Бога. Бог глазами Библии, Корана и науки. — М., Эксмо, 2012. — 608 с.
2. Буайе П. Объясняя религию: Природа религиозного мышления. — М.: Альпина нон-фикшн, 2017. — 496 с.
3. Lionel Tiger, Michael McGuire. God's Brain. — Prometheus Books, Publishers, 2010. — 256 p.
4. Yuval Noah Harari. Sapiens: A Brief History of Humankind. — Dvir Publishing House Ltd. (Israel), 2014. — 443 p.

ECONOMIC SCIENCES

UDK 338.2:004.9

DIGITALIZATION OF ANTI-CRISIS MANAGEMENT OF THE NATIONAL ECONOMY IN THE CONDITIONS OF WAR (BY THE EXAMPLE OF UKRAINE)

Antoniuk Nataliia
Dr. of Economics,
Professor
KEDGE Business School
Marseille, France

It was determined that digital transformation is vital in war conditions for anti-crisis management of the national economy. It has been established that the new era of improving the anti-crisis management of the national economy requires completely new digital approaches to overcome the crisis effectively.

The main aspects of digitization of the anti-crisis management of the national economy in the conditions of war and modern challenges for Ukraine in the field of information security protection against external influences are considered. The principal risks of a crisis in the national economy are structured, and anti-crisis approaches to crisis management in the event of an emergency are considered.

Keywords: digitalization, anti-crisis management, national economy, crisis, risk, war.

Recently, Ukraine has been in a perilous state, associated with a significant decrease in resource potential due to military operations. But, in addition to the immediate front of hostilities, the economic front is becoming no less important because providing defense and restoring the function of infrastructure facilities requires considerable funds. Therefore, the problem of improving the work of state

structures and stabilizing the economic crisis becomes essential.

The Russian invasion of Ukraine led not only to a humanitarian catastrophe but also to global socio-economic upheavals of an unpredictable duration and scale. According to various estimates, the war on the territory of Ukraine caused more economic damage to Eastern Europe and parts of Asia than the coronavirus pandemic and negatively affected the world economy.

Ukraine, which faced aggression from the Russian Federation, has enormous difficulties in combining the four factors of economic growth - natural resources, labor resources, capital, and technology. Various institutional and socio-cultural barriers exacerbate these difficulties. The biggest challenge of recent times is the purposeful destruction of infrastructure, which negatively affects the socio-economic development of our country. Full-scale war as a social phenomenon is projected on the economic, social, political, humanitarian, military, and informational spheres.

During the war, the government is searching for practical management solutions for exiting the crisis, which should be based on applying anti-crisis measures and advanced digital technologies.

Digital transformation, from a macroeconomic point of view, will stimulate profound changes in society and industry and can increase overall labor productivity, contribute to the modernization of the industrial structure, as well as strengthen social welfare. It is essential to pay attention to the application of digitalization of anti-crisis management of the national economy, which will allow changing approaches to anti-crisis management quickly.

This concept already has its history. In 1991, Michael Scott Morton noted that "the application of digital technologies can trigger radical changes in the modes of production, operation, management and maintenance of enterprises" [1].

Digitization of anti-crisis management of the national economy involves developing, implementing, and testing the latest protection systems and individual electronic modules in the event of a crisis in the country. Digital support at all stages of anti-crisis management involves the implementation of modern IT solutions in the information structure of the national economy during the performance of anti-crisis

measures (at all stages, especially at the location of managing the processes of exiting the economy from a crisis state).

An essential aspect of the digitization of crisis management in wartime is protecting personal data. Hackers carry out purposeful, organized attacks, which are worth preparing and realistically assessing such a threat.

With the growing threat of cyberattacks, it is essential for government agencies to transition to new technologies such as collaboration software such as MS Teams/Office365" [2].

The basis of digitization of crisis management is its tasks, functions, and principles. The mission of anti-crisis control of the national economy is the early application of specific methods and techniques to ensure the smooth operation of the central state management structures and organizations. It is these procedures that allow us to provide continuous activity based on external and internal risk management and crisis neutralization. Theoretically, the main task of digitalization of anti-crisis management of the national economy is the timely diagnosis of crisis phenomena and the use of necessary anti-crisis measures to prevent and stabilize the internal and external environment of the country.

Therefore, in order to effectively counteract the destructive actions of the enemy, it is necessary to protect digital information that ensures the management of the national economy and forms the basis for the country's development in the future.

Along with this, the need to identify crises characteristic of the national economy emerges as a priority [3]. And then, the digitization of anti-crisis management, which is carried out in wartime, and the outline of probable consequences of crises and possible ways of its optimization. Therefore, the principal risks of a problem for the national economy in war conditions are:

1) Economic risk of crisis - deterioration of financial stability (a sharp change between the asset and liability of the country's balance sheet);

2) Risk of insolvency crisis: complete or partial impossibility of settlement of obligations due to an imbalance in time of positive and negative cash flows, significant reduction of cash receipts to budgets of all levels;

3) Inflationary risk: devaluation of the actual value of the national currency, rising levels of inflation caused by monetary and non-monetary reasons as a result of the war;

4) The risk of reduced profitability (lost profit): the occurrence of losses, the receipt of losses, or the lack of gain due to failure to apply anti-crisis management, security measures and risk minimization, etc.;

5) Investment risk: loss of possible investors, failure to receive income from investments in enterprises located in zones of military operations, annexation, and occupation;

6) Social risk: reduction in the possibilities of social payments and other financial rewards, impoverishment of the country's population;

7) Property risk: loss of state property as a result of illegal possession, theft, or destruction;

8) Strategic risk: the impossibility of following the course of the program of strategic development of the national economy, its radical change;

9) Information risk: incurring losses as a result of decision-making in conditions of incompleteness, unreliability, inaccuracy, untimeliness, inefficiency, distortion, and asymmetry of information;

10) Territorial risk: loss of communication with government institutions located in the captured territory.

11) Legal risk: economic losses from restrictions during martial law when changes are made to regulatory and legal acts.

It follows from this that the topic of information security, in particular the protection of databases, digital data, and specialized anti-crisis programs, for example, for crisis assessment with further analysis in the information system by separate modules (identification of the factors that caused the crisis, its assessment, risk management, other modules) continues to grow.

In addition to a systematic approach to the crisis, anti-crisis management of the national economy in martial law conditions on the territory of Ukraine must have competencies in digital communication, digital crisis management, data protection,

cyber security, and anti-crisis communication.

The digital transformation of anti-crisis management is manifested in a change in the level and quality of critical processes of the national economy, i.e., at all stages of anti-crisis management of state institutions and organizations that actively use and implement digital resources and technologies to create an uninterrupted cycle of work of institutions critical to the functioning of the state. This will make it possible to make timely management decisions and respond to modern challenges.

However, despite the apparent advantages of digitalization of the anti-crisis management of the national economy, the implementation of specific digital tools in the activity requires time and significant capital investments and is a change of established views. This can cause resistance to changes and non-acceptance of innovations by the country's citizens.

Therefore, the digitalization of anti-crisis management of the national economy requires a balanced approach and careful support at all stages of crisis management, new network competencies, and a holistic, systemic understanding of the content and central aspects of the digital transformation of state processes.

LIST OF REFERENCES

1. Morton MS. (1990). The corporation of the 1990s: information technology and organizational transformation. Oxford University Press, New York. 1991

2. Shabatura M, Tykholaz D., Bumba I. Research on the state of cyber security of video communication services (2021). Cyber security: education, science, technology 1 (13), p. 113-122. DOI: 10.28925/2663-4023.2021.13.113122

3. Antoniuk Nataliia (2019). Forecasting in anti-crisis management under reforming conditions. Scientific Bulletin of Mukachevo State University. Series "Economics". Vol.6, №2. DOI: 10.31339/2313-8114-2019-2(12)-15-20

UDC 330.334

**FEATURES OF IMPLEMENTATION OF INNOVATIONS IN THE
ENTERPRISE MANAGEMENT SYSTEM**

Kralia Viktoriia

PhD in Economics, Associate Professor

Podolska Olha

PhD in Economics, Associate Professor

Department of Management, Business and Administration

State Biotechnological University

Kharkiv, Ukraine

Abstract: One of the main factors of world economic development in recent times is the widespread use of innovation. The modern economy is characterized by a focus on intellectual resources, not raw materials, because they will ensure high rates of economic development, reduce emissions from production, reduce personnel costs, and through these resources domestic enterprises will be able to modernize production cycle and means of production. Innovations are necessary in the organizational, scientific, financial spheres, because in the complex they bring the most effective result. Therefore, now every company faces the task of developing an effective system of innovation management of the enterprise.

Keywords: innovations; innovation management; innovation activity

Today, economic growth is ensured primarily by technological development, at the core of which lies the innovation component. Therefore, innovation management becomes especially relevant and this type of management is considered as a practical guide to managing innovation processes inherent in any modern organization.

Modern economic development is impossible without innovation, which is a form of reinstatement of society at all levels. J. Schumpeter, F. Hayek, D. North, P. Romer, R. Lucas, all of them directly link progress in economic development with innovation. Hypercompetition has led to the state, where an avalanche of innovations is becoming more focused and reproducible on an ongoing basis, and the level of

development of countries is beginning to be assessed by their innovative capacity.

P. Drucker argued that innovation and entrepreneurship help to achieve the changes that have been sought through various historical revolutions, but only without bloodshed [1].

Innovative development is caused by the emergence of knowledge-intensive technologies, the transformation of knowledge and information into a dominant resource, as well as the increasing spread of radical innovations [4, p. 12]. The development of computing technology has led to the creation of high information technology, which, in turn, contributed to the emergence of nano- and biotechnology, which are based on the most complex, numerous calculations and created multifactor models. These high technologies have made it possible to conduct genetic research, which has led to the decoding of the genome of living creatures and plants and thus making it possible to create the biotechnology. Also, new materials created with nanotechnology have significantly increased the capabilities of computer technology [4, p. 30].

However, in addition to the development of high technology, as one of the founders of the modern concept of social and managerial innovation P. Drucker emphasizes, there are other areas of innovation and entrepreneurship. If not so long ago the main features of innovative development were the number of technical inventions and the level of their application, one of the current trends is the use of the concept of "innovation" in a broader managerial sense. It should be highlighted, that innovation in management is no less important for economic and social progress than technological innovation, as it allows to transform the functioning of organizations.

The accelerated pace of "creative destruction" in recent years has forced companies to be more adaptable and inventive in order to ensure a significant lead from competitors. As of today, organizations need innovation in management more than ever. G. Hemel says that the modern management model, which is focused on control and efficiency - does not meet the requirements of the modern world, in which the driving forces of success in business are adaptability and creativity [6].

Undoubtedly, Of course, the emphasis on high technology, improving product quality through many technological innovations at the end of last century contributed to the rapid rise not only of individual companies but also underdeveloped countries (South Korea, Taiwan, Hong Kong, Singapore) [3, p. 25]. But today, companies have to look for new approaches to management, new principles of organization of management processes that will create long-term benefits, provide a worthy place in the market and to remain competitive.

Success of world-famous companies such as Hewlett-Packard, Intel, General Electric, IBM, DuPont, was achieved not only through the quantity of production, competent management and highly qualified staff, but also through innovation in management. According to G. Hemel, over the past century, more innovations in management than in other areas have allowed companies to move to new principles of activity [6]. For example, IBM conducts organizational changes at least once every two years, which makes it possible to adapt its structure to the real needs of the business; in Hewlett-Packard, target management, an “open door policy,” has helped to create an enabling environment in which employees can articulate their ideas, opinions, concerns, and interests. DuPont offered innovative budgeting techniques and financial performance indicators; Procter & Gamble - approaches to brand management. General Motors, having introduced a divisional structure almost a century ago, was able to use its resources efficiently and in 1931 overtook Ford in the car industry.

Innovations in management are the improvement of management processes, restructuring of enterprises, i.e. change of organizational structures, management structures, composition of functions, technology and organization of management process, methods of management system related to staff motivation, resolution of internal conflicts, definition of service functions of employees, introduction of new concepts of corporate culture, etc.

Modern enterprises must be able to adapt quickly to changes. "In most organizations, strategic change tends to occur as a result of the crisis. Most organizations do not change actively. Innovation must be made instinctive by the

organization so that change becomes part of the enterprise. The pace of change is related to the speed of innovation. Without experiments there is no change" [5]. Therefore, companies must monitor changes in society, its structure, and, accordingly, the needs and capabilities of potential consumers, take them into account and adapt to new conditions for the development of their activities.

Innovations in management, in contrast to technological, are much more profitable and less expensive, as they do not require a significant amount of money to purchase equipment, reconstruction of production areas; but the implementation of managerial innovations is much more difficult than technological, because the psychological factor has a profound effect, which is expressed in the resistance of staff to changes related to corporate culture, behavior, habits and perceptions of employees about management and business [2]. Resistance is often associated with inertia and conservatism, as well as fears of employees to be incompetent to perform new functions and the loss of previously acquired social status. Factors that hinder innovation in management are presented in Figure 1.

Overcoming the barriers to innovation in management is possible through the formation of innovation culture of the organization with competent managers and professionals with appropriate thinking and competence. In order to adequately respond to the demands of innovative development, it is necessary to focus on the training of highly qualified specialists in innovation transformation in the field of management.

"In this regard, there is a need for specialists who have, on the one hand, knowledge of modern mechanisms of economic development, management, marketing and business planning, on the other - the specifics of scientific and innovative activities, mechanisms for its implementation. Therefore, the reformatting of the system that takes place in higher education is focused on training professionals with innovative thinking who are able to organize and manage innovation processes at different levels, who are ready to work in fierce competition, to be mobile "[3, p. 53-54]. The presence of such modern managers is a necessary prerequisite for effective innovation of organizations.

Factors hindering innovation in management	Underdevelopment of innovation culture
	Lack of time for innovation due to the workload of managers
	Lack of information on effective innovations in management
	Lack of desire to innovate in the field of management
	Administrative formalism
	Insufficient qualification of managers
	Lack of opportunity to receive qualified help and advice
	Insignificant impact of innovations on the company's performance
	Evaluation of innovations in terms of their significance on the results of the enterprise
	Disinterest of authors of innovations

Figure 1 Factors hindering innovation in management

The innovation management system is constantly interconnected and interdependent with other systems in the enterprise. For example, marketing managers provide information on the state and trends of the market of goods, services and technologies; HR department is engaged in the selection of personnel who will be able to perform the tasks.

Then, all research is coordinated with the finance department to determine future costs. The final step is to coordinate all these actions and spending with the head of the organization. Coordinated and harmonious operation of all enterprise systems, which act as components of one system, ensures the organization to achieve certain goals. The nature of the management system of innovation activities of such properties as integrity, adaptability, development, compatibility allows for coordinated interaction with other management systems in the enterprise [7-8].

Thus, thanks to innovations in management, modern organizations are able to make changes synchronously with changes in the environment, which is achieved by the willingness of employees to bring their initiative, and innovation is perceived by them as a necessary and desirable work.

LIST OF REFERENCES

1. Друкер П. Бизнес и инновации. М.: Вильямс. 2009. 432с.
2. Латкин А.Г. Управленческие нововведения. М.: Макс Пресс. 2008. 134 с.
3. Крупанин А. А., Салимьянова И. Г. Методология развития

инновационно-инвестиционной деятельности: монография. СПб.: ВИС, 2009. 136 с.

4. Салимьянова И.Г., Медынская И.В. Инновационное развитие науки и высшего профессионального образования в условиях модернизации: монография. СПб.: Астерион. 2011. 180 с.

5. Хэмел Г. Будущее менеджмента / Пер. с англ. В. Мишучков. СПб.: Best Business Book, 2013. 280 с.

6. Hamel G. The Why, What and How of Management Innovation. Harvard Business Review, 2006. 320 p.

7. Olha Podolska, Kateryna Bogomolova, Viktoriia Kralia Management diagnostics as one of the instruments of organization development The 7th International scientific and practical conference “Fundamental and applied research in the modern world” (February 17-19, 2021) BoScience Publisher, Boston, USA. 2021. P. 43-53.

8. Olha Podolska, Viktoriia Kralia, Kateryna Bogomolova. Sustainable development as an incredible component of economic growth of Ukraine // Conference Proceedings of the 2nd International Scientific Conference Economic and Social-Focused Issues of Modern World (October 16 – 17, 2019, Bratislava, Slovak Republic). The School of Economics and Management in Public Administration in Bratislava, 2019. pp 74-78.

УДК: 330.131.7:336.71

MODERN DIRECTIONS OF BANK CREDIT RISK MANAGEMENT AND CREDIT POLICY IMPROVEMENT

Sloboda Larysa Yaroslavivna

PhD in Economy, associate professor

Ngombe Makaya Myriam

Ohori Omorhoro Solomon

Masters' degree students

Department of Financial technology and consulting

Faculty of financial management and business

Ivan Franco National University of Lviv

Summary This research is focused on the outlining the main directions of bank credit risk management and the clarifying an effective ways for improving credit policy in banking according to the modern conditions of financial instability.

Key words: banking, credit risks, credit risk management, credit policy, default, profitability.

Introduction. The banks' lending has significantly played crucial roles in igniting economy's industrialization globally, by facilitating the mobilization of capital which oils the wheels of economic production. In addition, well-functioning banks spur technological innovations by identifying and funding entrepreneurs assessed to have brighter chances of successfully implementing innovative products and production process. But the sound and viable functioning of banks is adversely by credit risk and efficient credit policy.

The management of credit risk is undergoing revolutionary changes. In the past, when a loan was issued, the credit risk that went along with it remained on the lender's balance sheet until the obligation was paid back or written off. To be included in a structured financing that acts as a bridge between the saving and borrowing sectors, the loan and the risk are just as likely to be resold today as they were in the past. Credit risk was previously seen by lenders as an inevitable risk that

needed to be managed.

The aim of the study is to outline the main directions of bank credit risk management and to clarify an effective ways for improving credit policy in banking according to the modern conditions of financial instability.

Results and discussion. According to the statista research bank lending constitutes an important industry in the European Union (EU) given that in most of its member states the total value of loans represented over 70 percent of their gross domestic product (GDP) in 2020. In fact, the value of loans granted by banks in some of those countries, including Denmark, Sweden, France, Spain, and the Netherlands, was greater than the overall size of their economy. Furthermore, loans and advances accounted for over 60 percent of bank assets in the EU in 2021, with mortgages and business loans being the segments with the highest market share [1].

Credit risk is now viewed as a valuable commodity that can be packaged and traded. In the past, banks and insurance firms dominated the loan industry. Modern banking is increasingly facing credit risk in various financial instruments other than loans, including acceptances, trade financing, foreign exchange transactions, inter-bank transactions, financial futures, options, bonds, equities, swaps and in the extension of commitments and guarantees. Banks are constantly face many risks. Among these, the credit risk considered the most important factor that influence the profitability in banking [2, p.44]. Since exposure to credit risk continues to be leading source of problems in banks world-wide, banks and their regulators should be able to draw useful lessons from past experiences. Banks should now have a keen awareness of the need to identify measure, monitor and control credit risk as well as to determine that they hold adequate capital against these risks. It is also vital that they are adequately compensated for the risks incurred in the running of their businesses.

Banks face different elements of risk that require to be identified, understood, measured and managed. According to economist's researches, for example Raghavan (2003); Elgari (2003); Fiedler (1971); Koulafetis (2017) and Dvorský et al. (2018) Bluhm et al (2016); Duffie & Singleton (2012); Pesaran et al (2006); Treacy & Carey (2000), credit risk is the risk of a loss resulting from the debtor's failure to meet its

obligations to the bank in full when due under the terms agreed) [3].

We can conclude, that credit risk in banking is the potential that a bank borrower or counterparty will fail to meet its obligations in accordance with agreed terms. Generally the credit risk is associated with traditional lending activities of banks and it is simply described as risk a loan not being repaid in part or in full. This is a risk of default on a debt that may arise from a borrower failing to make required payments. In the first resort, the risk is that of the lender and includes lost principal and interest, disruption to cash flows, and increased collection costs. Thus, credit risk is the most obvious risk of a bank by nature of its activity. In terms of potential losses, it is typically the largest type of risk. The default of a small number of customers may result in a very large loss for the bank.

The effective management of credit risk is a critical component of a comprehensive approach to risk management because lending is the core activity of the banking industry and, hence, such practice is necessary for long-run success in a more complex and competitive global market. Existing situation in banking improves impact of different factors of credit risks. For example, according to the Bank International Settlements the Covid-19 pandemic has increased the challenges banks face when assessing the credit quality of borrowers. Supervisors have observed a range of policies and practices across banks' credit risk governance and credit risk models [4]. As a result, credit risk has been a key area of focus for the Basel Committee on Banking Supervision following the onset of the Covid-19 pandemic. Credit risk is the largest risk faced by most banks. Non-effective credit risk management and failure to identify deteriorating credit quality in a timely manner, may lead to higher future bank losses and undermine confidence in the banking sector in any jurisdiction. Such kind of risk arises in extending credit, banks have to make judgments about a borrower's creditworthiness - its ability to pay principal and interest when due. This creditworthiness may decline over time due to change in banks, recessions, weaker exchange rates or increased competition.

According to the banking practice the major drivers of credit risks are the following: default risk (obligor fails to service debt obligations due to

borrower-specific or market-specific factors); recovery risk (post default is uncertain as the value of the collateral changes unexpectedly); spread risk (credit quality of obligator changes leading to fall in the market value of the loan); concentration risk (over-exposure to an individual borrower, group, entity or segment); correlation risk (risk factors between different borrowers, industries which may lead to simultaneous defaults). The *figure 1*. shows these drivers of credit risk in banking.

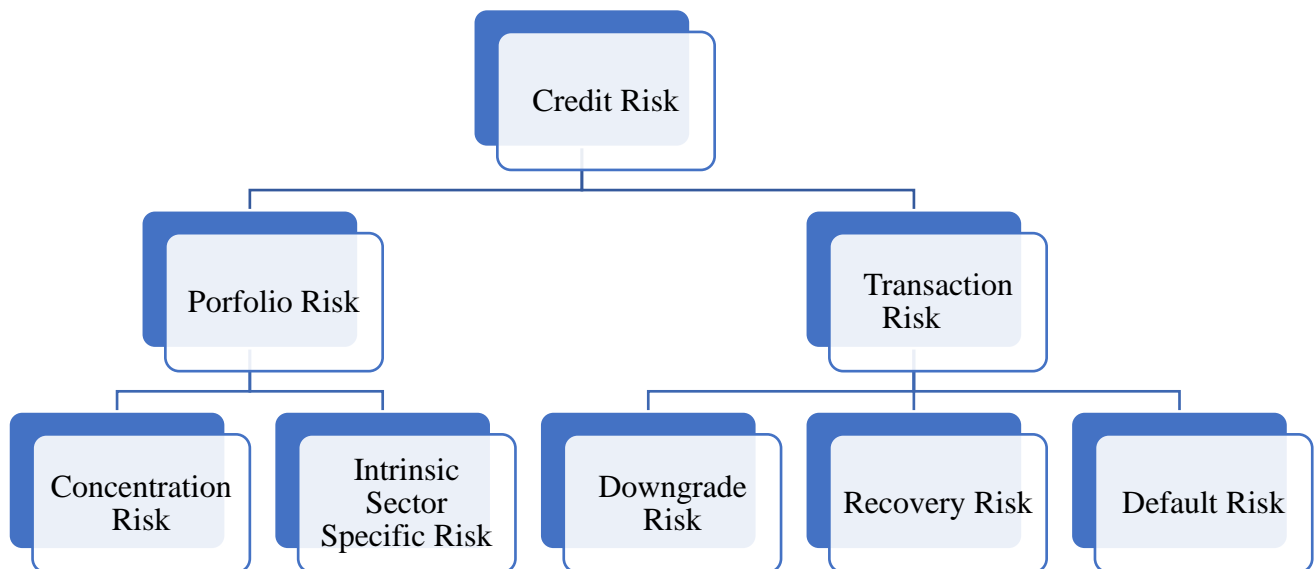

Figure 1. Key drivers of credit risk in banking

Source: created by authors based on [3].

Factors affecting credit risk (expected and unexpected losses arising out of adverse events) are as follows [4]:

- Exposure at default (EAD): In the event of default, how large will be expected outstanding obligations if the default takes place. EAD has to be estimated on transaction level from historical default information available in the bank.
- Probability of default (PD): The probability that the obligator or counterparty will default on its contractual obligations to repay its debt.
- Loss given default (LGD): The percentage of exposure the bank might lose in case the borrower defaults. Usually it is taken as: LGD comprises the fraction of exposure at the default which will not be recovered by the bank following default. It comprises the actual cost of the loss along with the economic costs (legal costs, interest foregone, time value) associated with the recovery process.

- Default correlations measures the possibility of one borrower to default on its obligations and its effect on another borrower to default on its obligations as well. Correlation of default adds to the credit when a portfolio of loans and advances is in consideration vis-à-vis single loans or advances. When many borrowers default together, correlation contributions need to be considered carefully in the risk measurement and management of the credit portfolios.

As a result of these factors, bankers have to be aware and must know which, when and how much credit risk to access to strengthen bottom line, and also conduct proper evaluation of the default risks that are associated with the borrowers. In general, protection against credit risks involves maintaining high credit standards, appropriate portfolio diversification, good knowledge of borrower's affairs and accurate monitoring and collection procedures.

A bank's credit risk practices should meet fundamental requirements and procedures, including having the appropriate tools to identify and assess credit risk. These requirements are equally necessary for assessing credit risk and fairly representing the bank's financial position for both accounting and capital adequacy purposes. These common processes are closely interrelated, which strengthens the reliability and consistency of resulting ECL estimates, increases transparency and, through market discipline, provides incentives to follow sound credit risk practices.

Nowadays bank credit risk is managed in various ways. Research shows, that the most important techniques to manage credit risk in banking are the next [4-6]:

1. Selection: An effective credit risk management starts with a good selection of counterparts and products. Important credit decisions are made at credit committees. For counterparts with a higher default risk, more collateral is asked for to reduce recovery risk.

2. Limitation restricts the exposure of the bank to a given counterpart, it avoids the situation that one loss or a limited number of losses endanger the bank's solvency. The total amount of exposure to riskier counterparts is more restricted by a system of credit limit. The limit setting of the bank determines how much credit a counterpart with a given risk profile can take.

3. Diversification strategies spread the credit risk in order to avoid a concentration on credit risk problems. Diversification is easier for large and international banks.

4. Credit enhancement: When a bank observes it is too exposed to a certain category of counterparts, it can buy credit protection in the form of guaranteed from a financial guarantor or via credit products. By the protection, the credit quality of the guaranteed assets is enhanced.

Banks and supervisors should be able to learn from past mistakes because exposure to credit risk continues to be the main cause of issues in banks all over the world. Banks should be acutely aware of the necessity to identify, measure, monitor, and control credit risk as well as to make sure they have enough capital to protect themselves from these risks and that they are fairly reimbursed for any risks taken [4].

For improving the modern directions of credit risk management in banking industry is very important to implement in practice the credit risk assessment principles, which includes:

- utilizing a reliable credit-granting method;
- preserving a suitable credit administration, measuring, and monitoring;
- ensuring adequate credit risk controls;
- improving managers' responsibilities;
- operating within a sound credit granting process, and enhancing internal audit procedures.

For Utilizing a reliable credit-granting method is important to sound, well-defined credit-granting standards must be followed by banks at all times. A clear indication of the bank's target market and a full understanding of the borrower or counterparty, as well as the goal and structure of the credit and its source of repayment, should all be included in this list of requirements. Banks should set overall credit limits at the level of specific borrowers and counterparties, as well as groups of connected counterparties, that aggregate various types of exposures, both in the banking and trading book and on and off the balance sheet, in a comparable and

meaningful way. So, banks must have a defined procedure in place for authorizing new loans as well as the modification, renewal, and refinancing of existing loans.

Preserving a suitable credit administration, measuring, and monitoring requires a bank strategy in place for managing their diverse credit risk-bearing portfolios on an ongoing basis, system in place for tracking the health of specific credits, including deciding whether provisions and reserves are sufficient. To manage credit risk, banks are urged to create and use an internal risk rating system. The rating methodology should be in line with the scope, scale, and complexity of a bank's operations. The management of banks must be able to gauge the credit risk present in all on- and off-balance sheet activities through the use of information systems and analytical methods. A sufficient amount of information on the composition of the management information system should be made available.

The results of ensuring adequate credit risk controls should be directly conveyed to the board of directors and senior management. Banks are required to set up a mechanism for independent, continuing assessment of the bank's credit risk management procedures. The loan-granting function must be effectively managed by banks, and credit exposures must be kept within ranges that are consistent with internal and prudential constraints. To guarantee that exceptions to policies, procedures, and restrictions are reported in a timely way to the appropriate level of management for action, banks should implement and enforce internal controls and other processes [7].

As part of a comprehensive approach to risk management, supervisors should mandate that banks have a managers' responsibilities system in place to measure, monitor, and control credit risk. The strategies, policies, practices, and procedures used by a bank in relation to credit giving and continuing portfolio management should all be subject to an independent examination by supervisors. To limit bank exposures to lone borrowers or networks of related counterparties, supervisors should think about establishing prudential constraints.

Operating within a sound credit granting process means that banks must adhere to a sound, clearly defined set of credit-granting standards. These requirements

should include a distinct indication of the bank's target market, a full understanding of the borrower or counterparty, the goal and structure of the credit, and the source of repayment. To approve credit in a safe and sound manner, sound, clearly defined credit-granting criteria must be established. The requirements should specify who qualifies for credit, how much they can borrow, the different credit products that are offered, and the conditions under which the loans should be issued.

The application of an internal risk assessment system is a crucial instrument for keeping tabs on the quality of specific credits as well as the entire portfolio. The degree of credit risk in a bank's various credit exposures can be distinguished using a well-designed internal risk rating system. This will make it possible to determine the general traits of the credit portfolio, concentrations, problem credits, and the sufficiency of loan loss reserves with more accuracy. It is also possible to assess internal capital allocation, pricing of credits, and profitability of transactions and connections using more intricate and advanced internal risk rating systems, which are generally utilized at larger banks.

Internal risk ratings are a crucial instrument for assessing and managing credit risk. The bank's internal risk rating system needs to be responsive to signs of a prospective or actual worsening in credit risk in order to make it easier to detect changes in risk profiles early on. Credits with declining ratings should be subject to increased scrutiny and monitoring, such as through more frequent visits from credit officers and placement on a watchlist that is periodically reviewed by senior management. Line management in various departments can monitor the current attributes of the credit portfolio using the internal risk ratings to help identify adjustments to the bank's credit strategy that may be required. Banks must make sure the function of extending credit is effectively managed and that credit exposures are kept within ranges that are consistent with prudential norms and internal constraints. For policies, procedures, and limit exceptions to be reported promptly to the proper level of management for action, banks should create and enforce internal controls and other procedures. Thus, banks need a framework in place for managing problematic credits, taking early corrective action on deteriorating debts, and other similar

workout scenarios. Banks have to implement a strict and aggressive corrective management procedure that is activated by particular circumstances and managed by credit administration and problem recognition systems. The main concept of credit rating process is outlined on the *figure 2*.

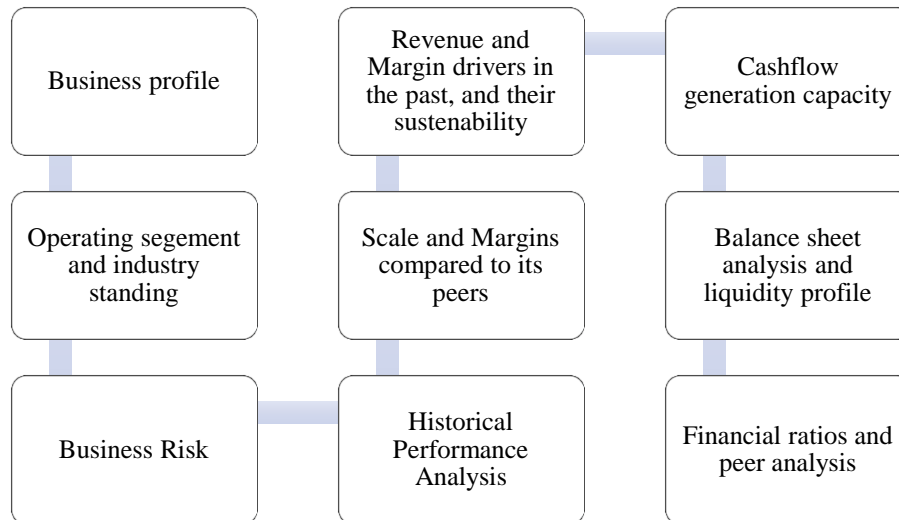

Figure 2. Credit rating process in banking

Source: created by authors based on analyses of credit policies of various banks

The management of issue credits should be outlined in a bank's credit risk policy. The approaches and structures used by banks to manage problem credits vary. Depending on the size, type, and cause of the credit problems, responsibility for such credits may be delegated to the original business function, a specialist workout division, or a combination of the two.

Conclusions. According to the best international practice of designing banks' credit policy in a modern conditions banks shall complete an effective credit risk management system as a fundamental component of an banks long-run financial soundness and financial stability. The goals of the bank's credit policy are determined based on the bank's strategic goals. The system of the main objectives of the credit policy in banking should include:

- ensuring the maximum level of profitability of the bank's loan portfolio and equity capital at a minimum level of risk;
- maintaining the optimal ratio between loans, deposits and other

liabilities;

- ensuring the financial stability of a commercial bank in the process of carrying out credit activities;
- ensuring balanced and optimal use of credit resources;
- achieving an optimal balance between the growth of the volume of the "credit portfolio" and the rate of improvement of its quality;
- expanding the client base by providing high-quality credit services;
- maintaining a high level of trust of legal entities and individuals in the bank through timely and full fulfillment of their obligations to depositors and shareholders.

Thus, a bank credit policy is a system of measures aimed at establishing priorities for the development of credit relations, rational organization and management of the lending process of various categories of borrowers to ensure high profitability and minimize level of credit risk. In the conditions of an unstable economic situation and global turbulence, banks' credit policy should be based on reliable data analysis of the current economic, social, and political state of the country and forecasting hypothetical development paths in the future with the ability to promptly respond to changes in the influence of external and internal environmental factors. It is necessary to make timely adjustments to the priorities of the bank's activities in the field of lending, to determine the most profitable tactics for the bank's credit activity, ensuring the implementation of a flexible credit policy aimed at preserving the bank's credit potential, its stable and profitable operation.

REFERENCES

1. Statista (2022). Bank loans in the European Union - statistics & facts. Finance & Insurance. Financial Services. URL <https://www.statista.com/topics/9601/bank-loans-in-the-european-union/>
2. Credit Risk Management by Dr Tony Van Gestel and Dr Bart Baesens. October 2008. - 552 p. URL: <https://global.oup.com/academic/product/credit-risk-management-9780199545117?cc=ua&lang=en&>

3. Dereje Mekoya Haile, Dviyang Joshi (2022). The Effect of Credit Risk Management on Financial Performance of Commercial Banks in Ethiopia // International Journal of creative research thoughts. – 2022. – Volume 10, Issue 1. P. 301-313. URL: <https://ijcrt.org/papers/IJCRT2201367.pdf>.
4. BIS (2022). Newsletter on Covid-19 related credit risk issues. URL: https://www.bis.org/publ/bcbs_nl26.htm
5. Hossain Mohammad Yeasin (2022). Impact of credit risk management on financial performance // Interdisciplinary Journal of Applied and Basic Subjects. 2022. – N 2 (1). – p. 14-22. URL: <https://visnav.in/ijabs/wp-content/uploads/sites/11/2022/01/Impact-of-credit-risk-management-on-financial-performance-A-study-of-commercial-banks-in-Bangladesh.pdf>
6. Addo Boye Michael Kwabena (2014). Credit Risk Management in Financial Institutions: A Case Study of Ghana Commercial Bank Limited // Research Journal of Finance and Accounting. – Vol.5. – N 23. – p. 67-85. URL: <https://core.ac.uk/download/pdf/234630323.pdf>
7. KPMG (2022). Credit Risk Management: SSM supervisory focus. 15 March 2022. URL: <https://home.kpmg/xx/en/home/insights/2022/03/credit-risk-management-ssm-supervisory-focus-for-2022.html>

БРЕНД-МЕНЕДЖМЕНТ У ДІЯЛЬНОСТІ МІЖНАРОДНИХ КОМПАНІЙ

Варламова Марія Леонідівна

к.е.н, доцент

Іщук Юлія Анатоліївна,

доктор філософії, доцент

доцент кафедри міжнародних економічних відносин
Донецький національний університет імені Василя Стуса

м. Вінниця, Україна

Анотація. Статтю присвячено аналізу підходів до бренд-менеджменту в діяльності міжнародних компаній. Проведено аналіз змін в рейтингах глобальних брендів за період з 2012 по 2022 роки.

Ключові слова: бренд, бренд-менеджмент, міжнародна компанія, глобальний брендинг.

Актуальність дослідження. В умовах трансформацій, що відбуваються у світовій економіці, утримання компанією конкурентних позицій стало неможливим без побудови ефективної системи управління брендом. Оскільки управління брендами безпосередньо пов'язане з формуванням образів про товар, послугу, компанію у свідомості споживача, то для міжнародних компаній ця діяльність ускладнюється необхідністю розуміння та урахуванням впливу культурних чинників, особливостей економічного, політико-правового і технологічного середовища кожної країни.

Ступінь дослідження. Питанню бренд-менеджменту присвячено чимало праць зарубіжних та українських вчених. Серед них слід відмітити таких вчених як Д. Аакер, Ф. Котляр, Т. Хедінг, Ш. Ф. Кнудцен, М. Б'єрре, Н. Юдіна, С. Смерічевський. Разом з тим актуальним є виявлення тенденцій у зміні підходів до управління провідними глобальними брендами.

Метою дослідження є аналіз підходів до бренд-менеджменту в діяльності міжнародних компаній.

Результати дослідження. У світовій практиці активний розвиток концепцій управління брендом почав спостерігатись у другій половині ХХІ століття. Існує багато підходів до управління брендами, цікавою є їх систематизація, представлена Т. Хедінг, Ш. Ф. Кнудцен, М. Б'єрре. Вони згрупували існуючі концепції у сім підходів: (рис. 1.)



Рис. 1. Підходи до управління брендів

Джерело: сформовано на основі [1]

1. Економічний підхід ґрунтується на розгляді бренду як частини маркетингу.
2. Ідентифікаційний підхід заснований на взаємозв'язках бренду з корпоративним стилем.
3. Підхід, орієнтований на споживача передбачає розгляд бренду у зв'язку з асоціаціями споживачів.
4. Особистісний підхід передбачає управління брендом, що ґрунтується на ключовій потребі споживачів в ідентичності та самовираженні.
5. Реляційний підхід: бренд розглядається крізь призму партнерських відносин.
6. Громадський підхід заснований на розумінні бренда як стрижневої

точки соціальної взаємодії.

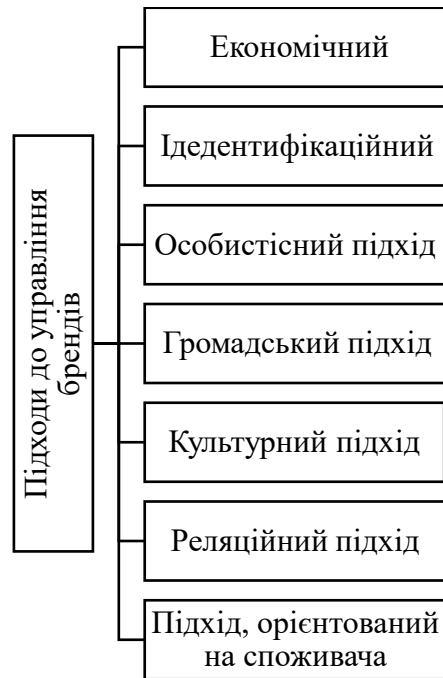
7. Культурний підхід ґрунтується на відмінностях у культурному середовищі.

Теоретичні напрацювання багато в чому ґрунтуються на прикладах управління глобальними брендами, які досить часто є новаторами у цій сфері.

Результативність управління брендом вимірюється у відповідності до поставлених цілей, при цьому найчастіше зустрічається аналіз зміни частки на ринку, або вимірювання доданої вартості, створеної брендом.

Окрім того, індикатором ефективного бренд-менеджменту є оцінка провідних консалтингових агенцій, видань світового рівня, які складають рейтинги брендів за їх вартістю.

В результаті аналізу зміни вартості брендів було з'ясовано, що протягом останніх десяти років (2012-2022 рр.) шість з топ-10 брендів лишилися в рейтингу, 5 при цьому суттєво підвищили вартість.

Таблиця 1

**Динаміка змін вартості глобальних брендів за рейтингом
Best Global Brands (2012 р., 2022 р.)**

Позиція	2012 рік	Вартість	2022 рік	Вартість
1	Coca-Cola	77,839	Apple	482,215
2	Apple	76,568	Microsoft	278,288
3	IBM	75,532	Amazon	274, 819
4	Google	69,726	Google	251.751
5	Microsoft	57,853	Samsung	87.689
6	General Electric	43,682	Toyota	59,757
7	McDonald's	40,062	Coca-Cola	57,535
8	Intel	39,385	Mercedes-Benz	56,103
9	Samsung	32,893	Disney	50,325
10	Toyota	30,280	Nike	50, 289

Джерело: сформовано на основі [2, 3]

Зокрема, темп росту для Apple склав 629,8 %, Microsoft – 481 % Google - 361,1 %, Samsung – 266,5 %. Вартість бренду Coca-Cola, який посів перше місце в 2012 році, суттєво знизилася (на 26 %, при загальній тенденції зростання), хоч і дозволила зберегти лідерські позиції. Цікавим є зростання

вартості Amazon на 1376 %.

Таким чином, можна спостерігати тенденцію, що в основі стратегій більшості зазначених брендів лежить диверсифікація та інноваційність. Продукти, що представлені брендами, безумовно, відповідають сучасним трендам, запитам і потребам споживачів. При відсутності безперервної ефективної діяльності з управління брендом, навіть провідні бренди зменшують свою вартість та послаблюють конкурентоспроможність.

СПИСОК ЛІТЕРАТУРИ

1. Heding T., Knudtzen Ch. F., Bjerre M. Brand management : research, theory and practice. 2009. Routledge; 1st edition. 288 p.
2. Best global brands 2012. Url: <https://www.rankingthebrands.com/The-Brand-Rankings.aspx?rankingID=37&year=523>
3. Best global brands 2022. Url: <https://interbrand.com/best-brands/>

ОЦЕНКА ТЕНДЕНЦИЙ РАЗВИТИЯ НАУКОЕМКОГО ПРОИЗВОДСТВА

Гамидзаде Этибар Огтай оглы
Диссертант АГАУ

Аннотация. Современные тенденции в развитии отраслей, требующих науки, основываются на производстве наукоемкой продукции. Естественно, что финансирование для областей, требующих науки, в разных странах в зависимости от институционального и экономического контекста меняется по-разному. Это вытекает из сущности мер, предусматривающих развитие наукоемких отраслей и направлено на эффективность наукоемкого производства.

Ключевые слова: уровень наукоемкости, качество, конкурентоспособность, инновация, инвестиция.

Современные тенденции в развитии науки, основанной на науке и знаниях, показывают важность комплексного подхода к факторам традиционного и интенсивного развития наукоемких отраслей. Такие подходы отличаются по критериям, а это позволяет определить специфические критерии решения проблем эффективности их деятельности. В экономической литературе для наукоемких отраслей с точки зрения эффективности различают следующие характерные особенности: изменчивость продукции; особая роль функциональности продукта; масштаб производства; роль технологий; деятельность предприятий в режиме изменчивости; роль факторов производства и продукции; роль фактора соответствия в развитии производства; появление передовых экономических структур; распределение подражателей продукции; вид конкуренции опирающейся на неценовой фактор; значительная роль заказов на новую продукцию.

Специфические особенности наукоемких отраслей характеризуется также

и квалифицированной рабочей силой, корпоративным управлением, открытостью информации, специфичностью принятия решений и ростом полномочий управленческих кадров. Исследования показывают, что интенсивное развитие требующих науки отраслей охватывает ряд факторов, которые создадут будущие выгоды. Таким образом, наукоемкое производство значительно отличается от традиционных отраслей, и это приводит процесс их финансирования в уникальное состояние. Развитые страны долгое время как используют более эффективные методы финансирования развития наукоемких отраслей. С этой точки зрения весьма актуальным становится изучение зарубежного опыта в финансирование отраслей, охватывающих интенсивное развитие науки. Естественно, что финансирование для областей, требующих науки, в зависимости от институционального и экономического контекста в разных странах меняется по разному. Это вытекает из сущности мероприятий проводимых в этих странах, которые направлены на эффективность наукоемких отраслей и предусматривающих развитие отраслей требующих науки.

Основываясь на исследования может отметить, что современные тенденции в развитии отраслей производства, требующих науки, основывается на производстве наукоемкой продукции, их коммерциализацию на рынке и на эффективную обслуживающую деятельность. Потому что жизненный цикл одного товара охватывает период с момента определения потребности в этом продукте до его удовлетворения. Иными словами, срок реализации научных и инновационных идей характеризуется изменениями осуществленными в течение всего периода существования продукта.

Вообще, в определении мер обеспечения эффективности наукоемкого производства одним из основных вопросов является изучение жизненного цикла с учетом необходимости стратегического планирования производства высокотехнологичной продукции. С этой точки зрения требуется научный подход к применению оригинальных методов для оценки эффективности ресурсов и возможностей сотрудничества с другими предприятиями, анализе и планировании технического и экономического потенциала, процессов и

индивидуальной деятельности, проводимых в периоды представления продукции на рынок. В рамках жизненного цикла наукоемкой продукции на первый план выдвигаются стратегическое управление, организационное планирование, экономико-техническое обоснование, маркетинговая поддержка, информационная поддержка и решение многих других задач. Сложность управления жизненным циклом высокотехнологичной продукции, потребность в научной и методической поддержке требует разработки практических рекомендаций с целью повышения эффективности управления целого ряда процессов для создания, производства и эксплуатации высокотехнологичной продукции. В действительности на этапах жизненного цикла наукоемкой продукции эффективность маркетинговой деятельности и управления превращается в необходимость.

Таким образом в наукоемких отраслях коммерциализация инноваций, изучение результатов научных исследований и стандартов по их управлению позволяет определить нижеследующую классификацию этапов жизнедеятельности продукции:

1. Возникновение научных идей и их превращение в основную продукцию.
2. Проведение прикладных научных исследований.
3. Обеспечение технологического развития.
4. Подготовка производственного процесса включая технологические и организационные работы.
5. Осуществление производства.
7. Распределение продукции и реализация сбыта.

В конечном итоге содержание научно-исследовательской деятельности, подразумевающей создание инноваций и наукоемкой продукции, подтверждается расширением масштабов внедрения новых или обладающих более высокими параметрами технологий для экономических субъектов в целом. Таким образом, достижения деятельности в области наукоемкого производства зависит от общего состояния экономики, научно-технической

стратегии государства, ресурсного обеспечения, рыночных условий, профессиональности специалистов и эффективности управления.

СПИСОК ЛИТЕРАТУРЫ

1. Закон Азербайджанской Республики «О науке». 14 июня 2016-ого года.

2. Болдин А. П. Основы научных исследований: Учебник. М.: Academia, 2018. - 272 с.

3. Червоньов Д. М. Приоритетные направления развития науки и техники в системе государственного регулирования НТП. Киев, ун-та. - Серия экон. Вып. 37 - 1997. 261 с.

4. www.stat.gov.az

**ОСОБЛИВОСТІ МІЖНАРОДНИХ ЕКОНОМІКО-ІНВЕСТИЦІЙНИХ
ВІДНОСИН УКРАЇНИ В УМОВАХ ГЛОБАЛІЗАЦІЇ**

Кахович Олена Олександрівна,

к. держ. упр., доцент,

Кібка Ольга Ігорівна,

студентка,

Придніпровська державна академія

будівництва та архітектури

м. Дніпро, Україна

Вступ. Проблематика підвищення ефективності функціонування економіки країни, її економічне зростання покладено в роботи науковців з часів незалежності України. Проривного рівня розвитку Україна, так і не досягла. За версією журналу «Forbes», Україна увійшла до десятки найгірших економік світу, посідаючи 4 місце з 177. Видання зазначає, що в Україні ВВП на душу населення перебуває на рівні таких країн, як Сербія і Болгарія. При цьому інфляція в Україні сягає приблизно 10% [1]. Термін глобалізація швидко увійшов у повсякденний обіг, внаслідок потреби у вирішенні проблем, які країни поодинокі вирішити не зможуть і сьогодні використовується для характеристики різних складових життя сучасного суспільства. Відбувається постійна боротьба за ринки збуту і ринки ресурсів. Вчені стверджують, що передумовою розбудови конкурентоспроможної економіки є раціональне використання наявних обмежених економічних ресурсів та створення сприятливого бізнес-середовища.

Відповідно, набуває актуальності розуміння ролі та місця в ній економічної глобалізації, місце цього терміну в системі понять, що відображають різні сторони міжнародних економічних відносин. У межах інтересу її досліджень виявляються як середовище міжнародної економічної діяльності, економічні суб'єкти, що вступають у міжнародну взаємодію, так і сам процес МЄВ.

Мета роботи. Потребою виступає виокремлення особливостей міжнародних економіко-інвестиційних відносин України в умовах глобалізації. Значну увагу в даному напрямку досліджень викликає інвестиційна політика саме Європейського Союзу, що є одним із основних інвесторів світового ринку.

Матеріали і методи. Дослідженню проблем міжнародної економічної інтеграції присвячено праці відомих зарубіжних вчених: Ж.Моне, Т.Парсонса, Д.Рікардо, П.Робсона, А.Сміта, Я.Тінбергена, Е.Хекшера. Теоретичною базою дослідження стали наукові публікації вітчизняних та закордонних учених, дані Державного комітету статистики України, закони України. Проводилося логічне дослідження зібраних фактів.

Результати і обговорення. Міжнародна економічна інтеграція – це етап у процесі розвитку міжнародного поділу праці, для якого характерним є утворення однорідного, єдиного господарського організму, що охоплює декілька країн, виникнення цілісності відокремленого комплексу держав.

Суттєву специфіку має складова інвестиційно-економічного співробітництва між країнами. В умовах глобалізації міжнародні економічні відносини будь-якої країни тісно пов'язані із підвищенням ефективності інвестиційної діяльності для іноземних інвесторів. Проблема інвестування є актуальною у більшості країн.

Особливої значимості питання інвестиційної політики Європейського Союзу набуває для держав, які мають спільні кордони з ним, що забезпечує кращі можливості для залучення інвестиційних ресурсів країн-членів Євросоюзу. Крім того, вагомою причиною необхідності налагодження ефективної інвестиційної співпраці є значний досвід та успішний інвестиційний досвід.

Інвестиції є важливою складовою інтеграційних процесів вони прискорюють процеси глобалізації у світовій економіці, що створюють додаткові виклики для співпраці країн, водночас породжуючи нові можливості для їх партнерства.

Євросоюз є найбільшим на планеті економічним блоком. Він є активним

глобальним гравцем на міжнародній арені та одним з найбільших у світі генераторів і донорів процесів розвитку. Економічний потенціал ЄС досить потужний і в економічній незалежності Європейський Союз поступається лише США.

Інвестиційна політика Євросоюзу суттєво відрізняється від інвестиційної політики національного рівня, оскільки по своїй природі вона має міжнародний характер. В основі механізму реалізації інвестиційної політики ЄС лежить завдання оптимізації розподілу капіталу в межах інтегрованої Європи та забезпечення стійкого економічного зростання регіону. Інвестиційна політика Європейського Союзу ґрунтується на відповідних засновницьких договорах і принципах функціонування єдиного внутрішнього ринку, що забезпечує вільний рух капіталу в межах об'єднання та ефективно його освоєння країнами-членами.

Важливе значення для переформатування інвестиційної політики Європейського Союзу мала стратегія «Європа 2020». Найважливішим у цьому зв'язку є створення нових областей для інвестицій і інновацій, які пов'язані з підвищенням і потенціалу економічного зростання, і якості життя населення. Це першочергово стосується охорони навколишнього середовища, альтернативної енергетики та ресурсозбереження, що пов'язано з інноваціями

Оскільки інвестиційний клімат будь-якої країни визначається насамперед стабільністю її економічної та політичної ситуації, цілком зрозумілим є той факт, що Україну визнано однією з найризикованіших країн Східної Європи щодо вкладання інвестицій.

Унаслідок режиму санкцій та проведених директив із фінансового моніторингу в ЄС було відрізано частину потенційних ринків із дефіцитом власного капіталу, тому для ЄС постало питання пошуку можливостей розміщення капіталу.

За даними Міністерства економічного розвитку і торгівлі України протягом 2020 р. торговельно-економічне співробітництво між Україною та ЄС зміцнювало свої позиції, Євросоюз за результатами 2020 року залишається

одним з основних торговельних партнерів України, з питомою вагою у зовнішньоторговельному обороті товарів і послуг 40,7% від загального обсягу торгівлі України. Зовнішньоторговельний оборот товарів і послуг з країнами ЄС у 2020 році зменшився на 9% (на 4,8 млрд дол.) і склав 48,1 млрд дол. Експорт товарів і послуг до ЄС зменшився на 9,4% (на 2,3 млрд дол.) і становив 21,9 млрд дол. Імпорт товарів і послуг зменшився на 8,7% (на 2,5 млрд дол.) і склав 26,3 млрд дол.

Сальдо торгівлі товарами та послугами з країнами ЄС є негативним у сумі 4,4 млрд дол., але покращилось у порівнянні з 2019 роком на 216,5 млн дол. Зовнішньоторговельний оборот товарів з країнами ЄС у 2020 р. зменшився на 8,1% (на 3,7 млрд дол.) у порівнянні з 2019 роком і склав 42,1 млрд дол. США.

Експорт товарів до країн ЄС зменшився на 10,3% (на 2,1 млрд дол.) і становив 18,6 млрд дол. Імпорт товарів зменшився на 6,2% (на 1,6 млрд дол.) і склав 23,5 млрд дол. Сальдо торгівлі товарами з країнами ЄС склалося негативним у сумі 4,8 млрд дол. та погіршилось на 583,4 млн дол. відносно 2019 року [2].

Висновки. Вплив на ефективність інвестиційної діяльності країни становлять: державна політика щодо залучення іноземних та національних інвестицій, участь країни в системі міжнародних угод та правил їх дотримання, ступінь та методи втручання держави в економіку тощо. Важливими є геополітичне положення країн ЄС, їх природно-ресурсний потенціал, чисельність населення та інші чинники.

СПИСОК ЛІТЕРАТУРИ

1. The official site of UNCTAD (2019), “World investment report – 2019. Special economic zones”, available at: https://unctad.org/en/PublicationsLibrary/wir2019_en.pdf (Accessed 20 Mar 2020)
2. Міністерство економіки України Доступно з: <https://me.gov.ua/?lang=uk-UA>

ШЛЯХИ ПІДВИЩЕННЯ ЕФЕКТИВНОСТІ МАРКЕТИНГОВИХ ДОСЛІДЖЕНЬ

Келманович Олександр

аспірант кафедри міжнародних економічних відносин,
Хмельницький національний університет
м. Хмельницький, Україна

Анотація: В нинішніх умовах ведення бізнесу для промислових підприємств важливим є покращення результативності проведення маркетингових досліджень та збір (опрацювання) інформаційної бази даних. Така інформація як важливий маркетинговий інструментарій дозволить вчасно приймати ефективні управлінські рішення щодо стимулювання збутових процесів та забезпечення потреб споживачів.

Ключові слова: маркетинг, система управління підприємством, маркетингові дослідження,

Перш за все маркетингові дослідження є тими науково-практичними дослідженнями, цілеспрямованими на систематичний збір, опрацювання, відображення й оцінювання інформаційних даних відносно питань, пов'язаних із маркетинговою діяльністю господарюючого суб'єкта. Також, можна визначити, що це є систематичний процес планування, збирання, аналізу і презентації ринкової інформації, необхідної для прийняття управлінських рішень відносно продуктово-ринкової стратегії підприємства, метою якої є найбільш повне узгодження інтересів виробника і споживача. Значення маркетингових досліджень полягає у збиранні необхідної інформації щодо аналізу маркетингових становищ із прийняттям ефективних управлінських рішень маркетингологами підприємства [1, с. 6].

В процесі управління маркетингом підприємств і організацій виникають класичні і нестандартні проблеми. Для розв'язання класичних завдань

використовують управлінські технології з апробованими методами узагальненого стандартизованого планування, організації, контролю, обліку й регулювання комерційної діяльності суб'єктів господарювання.

Нешаблонні управлінські завдання, що включають кон'юнктурні дослідження, розроблення нових товарів, переорієнтацію функцій управління на маркетинг тощо, потребують нетипових підходів до розв'язання їх, упровадження оригінальних управлінських технологій, які зумовлюють підвищення часових і матеріальних витрат.

Нестандартні проблеми як безпосередньо, так і опосередковано впливають із класичних (узагальнений збір і аналіз економічної інформації, формування товарних асортиментів, стратегічний та оперативний контроль тощо) завдань. Стає очевидним, що управління маркетинговою діяльністю доцільно розглядати як логіко-дедуктивний процес, спрямований на вирішення певних тісно пов'язаних між собою питань, які мають різну предметнозначеннєву орієнтацію. Проблеми, які виникають у процесі управління маркетинговою діяльністю підприємств і організацій, умовно можна поділити на кілька взаємопов'язаних блоків, предметно-значеннєва сфера яких має інформаційно-аналітичну, реалізаційноінструментальну, організаційно-контрольну, технологічну й логіко-дедуктивну спрямованість [2, с. 112].

Одним із важливих моментів є організаційні аспекти побудови ефективного механізму проведення маркетингових досліджень. Як доводить практика, належна організація маркетингових досліджень є запорукою їх ефективності та можливості використання одержаних результатів у практиці маркетингової діяльності підприємств. Зазначимо, що в маркетингових дослідженнях кращих результатів досягає той, хто здійснює творчий підхід, проявляючи ініціативу, знаходячи нові нетрадиційні шляхи досліджень.

Для отримання вичерпної маркетингової інформації з метою забезпечення ефективної діяльності підприємств необхідно провести маркетингові дослідження за такими напрямками: дослідження ринку – комплексне

дослідження, метою якого є визначення тенденцій у сегменті ринку, в якому збирається діяти підприємство; дослідження споживачів – це вид дослідження, який спрямований на визначення всіх спонукальних факторів, що впливають на прийняття рішення споживачами щодо вибору певних товарів, а також мотивації споживчої поведінки на ринку; аналіз конкурентів, проведення цих досліджень є необхідним для визначення сильних і слабких сторін у діяльності підприємств галузі, що функціонують у тому ж сегменті ринку, та забезпечення підприємству стійких конкурентних позицій; вивчення структури ринку проводиться з метою одержання інформації про можливі допоміжні структури, що можуть підтримати діяльність підприємства; дослідження товарів дозволяє отримати інформацію про те, які товари, якої якості та асортименту потребують споживачі, який рівень сервісу та які параметри (дизайн, надійність, функціональність тощо) є визначальними у виборі ними того чи іншого виробника; дослідження ціни – його основною метою є визначення оптимального рівня і співвідношення цін задля досягнення максимального прибутку при мінімальних затратах; дослідження просування товару і продажу має на меті визначити найбільш оптимальні й ефективні шляхи доведення товару до споживача і його реалізації; дослідження системи стимулювання збуту і реклами. Основною метою досліджень на даному етапі є визначення того, як, коли та за допомогою яких методів необхідно рекламувати продукцію, стимулювати збут і підвищувати авторитет підприємства на ринку [3, с. 45-46].

СПИСОК ЛІТЕРАТУРИ

1. Белова Т. Г. Маркетингові дослідження : конспект лекцій для студ. за напрямом підготовки «Маркетинг». – К. : НУХТ, 2010. – 131с.
2. Россоха В. В. Маркетинговий менеджмент в системі управління підприємством. *Агроінком*. 2012. № 10-12. С. 108–112.
3. Ковальчук С. В., Петрицька О. С. Роль маркетингових досліджень у забезпеченні ефективної роботи підприємств легкої промисловості. *Маркетинг і менеджмент інновацій*. 2010. № 1. С. 42–51.

**СТИМУЛЮВАННЯ РОЗВИТКУ ЛЮДСЬКОГО КАПІТАЛУ ЯК АСПЕКТ
ПІДВИЩЕННЯ КОНКУРЕНТОСПРОМОЖНОСТІ ПІДПРИЄМСТВА**

Кичигін Андрій Миколайович

Аспірант

Савченко Марина Василівна

д-р економ. н., професор

Донецький Національний університет ім. Василя Стуса
м. Вінниця, Україна

Анотація: У статті розглянуто перспективи трансформації моделі використання людських ресурсів підприємств для підвищення їх конкурентоспроможності. Зазначено основні підходи до впровадження моделі, орієнтованої на розвиток компетенцій працівників, а також проаналізовано основні проблеми, які виникають в процесі трансформації.

Ключові слова: конкурентоспроможність, потенціал підприємства, ефективність, людський капітал, розвиток компетенцій.

Наразі все більше організацій розглядають навички своїх співробітників як базову одиницю людського капіталу компанії. Це пов'язано із тим, що технології штучного інтелекту і автоматизація виробництва все інтенсивніше сприяють зменшенню необхідності фізичного залучення людей в робочі процеси, і це змушує компанії переглядати підхід до такого поняття як «робоче місце» або «функціональна посада».

Модель використання людських ресурсів, де в центрі знаходяться навички співробітників, дозволяє більш гнучко ставитись до робочої сили, адже орієнтація на розкриття людського потенціалу кожного окремого співробітника дозволяє працівникам проявити свою унікальність, що зрештою призводить до зростання ефективності праці та більш інтенсивного впровадження інноваційних рішень. Під навичками в цій моделі розуміються не тільки

технічні вміння, такі як аналіз даних, знання мов або знання стандартів бухгалтерського обліку, а і «м'які» здібності, як наприклад, критичне мислення, емоційний інтелект та інші. Зауважимо, що на відміну від бюрократичної організації, де робочі місця є постійними, розвиток навичок та здібностей співробітників стає ключовим конкурентним активом і лежить в основі адаптивності підприємства в глобальному середовищі, яке в сучасних умовах може бути нестабільним і непередбачуваним [1, с. 69].

Переходячи до моделі, заснованої на розвитку навичок співробітників, організації можуть створити систему, яка проактивно підтримує розвиток певних видів компетенцій. Ця система повинна включати в себе ефективно налаштовані процеси і механізми відбору, кар'єрного росту, оплати праці, загальної компетентності і управління підприємством.

Перехід від ієрархічних структур на матричні структури, орієнтовані на розвиток компетенцій працівників, складається з наступних підходів:

- Використання робочої групи як основної робочої одиниці. Робоча група може бути структурована навколо виробничого процесу, а також мати широкі повноваження та відповідальність за певну сферу;
- Переосмислення ролі працівників із «працівників на робочих місцях» на «єдину робочу силу», структуру що виходить за рамки робочого місця;
- Найм працівників на основі фактичних компетенцій та здібностей, а не попереднього функціонального досвіду;
- Навчання, та підвищення кваліфікації у тому числі і з елементами наставництва, для розвитку вже існуючих навичок до більш високого рівня;
- Створення «центру навичок» для акумулювання даних з практичного досвіду для навчання і прийняття ефективних рішень;
- Проектний підхід до виконання робіт, де винагорода вимірюється внеском конкретного працівника в загальний результат проекту.

Однак, незважаючи на безумовні переваги моделі, орієнтованої на розвиток компетенцій працівників, підприємства в процесі трансформації та

реорганізації внутрішніх процесів можуть зіткнутися із низкою проблем, основні з яких можна визначити наступним чином:

1. Усталені форма і цінності організації.

Найбільшою перешкодою для впровадження підходу, заснованого на компетенціях співробітників, є всеохоплюючий обсяг необхідних змін в організації. Вочевидь, набагато легше запровадити його в нових організаційних умовах, ніж змінювати існуючу структуру, тому що новий підхід може викликати опір з боку багатьох працівників, які звикли до традиційних посадових інструкцій, посадових окладів і бюрократичної системи оплати праці. Можна очікувати, що це призведе до складного початкового періоду і збільшення плинності кадрів, що ще більш вплине на дезорганізацію роботи, під час переходу до нової моделі [2].

2. Постійний моніторинг необхідних компетенцій.

Необхідні для досягнення стійкої конкурентної переваги компанії компетенції потребують постійного моніторингу, оскільки вони можуть змінюватися із часом для відповіді на виклики навколишнього середовища. Таким чином, особам, які ухвалюють рішення, потрібно постійно ставити під сумнів і переглядати свої припущення щодо того, які компетенції є найбільш важливими для компанії зараз, і який напрямок розвитку персоналу може стати ключовим фактором підвищення конкурентоспроможності у майбутньому [3].

3. Складність визначення та оцінки компетенцій.

Розробка системи оцінки компетенцій передбачає вибір конкретних оцінних критеріїв у діяльності працівників, які значною мірою залежать від того, яка категорія персоналу буде оцінюватися та яким чином отримані результати будуть використовуватись. Вона має бути інструментом для прийняття обґрунтованих управлінських рішень щодо просування співробітників, доцільності їхнього навчання та розвитку, заохочення або покарання. Тому вкрай важливо коректно визначити ряд показників, за якими будуть оцінюватись компетенції персоналу. Процес визначення і оцінки компетенцій є індивідуальним для кожного підприємства. Найбільш складно

оцінити рівень компетенцій керівників та спеціалістів, однак, результати саме їхньої праці безпосередньо впливають на конкурентоспроможність підприємства, тож помилковий вибір може в подальшому негативно вплинути на ефективність розвитку людського капіталу підприємства.

4. Вплив зовнішнього та внутрішнього середовища.

Умови зовнішнього та внутрішнього середовища компанії можуть сприяти або обмежувати здатність систем управління персоналом розвивати та використовувати організаційні компетенції. Одним з найбільш поширених впливів зовнішнього середовища на системи управління персоналом є посилення державного законодавства та регулювання практики працевлаштування. Хоча таке законодавство та регулювання покликане сприяти досягненню суспільних цілей, захищати права працівників та забезпечувати справедливість у практиці працевлаштування, воно може сприяти формуванню "легалістичного" мислення, яке може гальмувати організаційну гнучкість та проактивність. Таким чином, трансформація системи управління персоналом може сприяти збільшенню конкурентної переваги шляхом стимулювання розвитку та використання компетенцій, необхідних для підвищення ефективності підприємства, однак водночас можуть бути джерелом конкурентної вразливості у разі несприйняття змін в процесі переходу до нової моделі або вибору невірною напрямку розвитку персоналу.

СПИСОК ЛІТЕРАТУРИ

1. Ravin Jesuthasan, John W. Boudreau. Work Without Jobs: How to Reboot Your Organization's Work Operating System. Cambridge, MA : MIT Press, 2022. 192 p.

2. Building tomorrow's skills-based organization. Jobs aren't working anymore. URL: <https://www2.deloitte.com/content/dams-Based-Organization.pdf> (дата звернення: 15.12.2022)

3. Measuring Skills at Work. Lessons from the Field. URL: <https://www.air.org/sites/default/files/2021-07/> (дата звернення: 15.12.2022)

**РОЛЬ ПОРТОВОГО ОПЕРАТОРА В МОДЕЛЮВАННІ
ЛАНЦЮГІВ ПОСТАЧАНЬ**

Куруджи Юлія Володимирівна,

к.е.н., доцент

Ромах Валентина Леонідівна

старший викладач

Одеський національний морський університет

м. Одеса, Україна

Анотація: у даній роботі побудована та проаналізована статична економіко-математична модель ланцюга постачань вантажу. Модель враховує множини та потужність перевалочних пунктів таких як вантажні термінали портових операторів, в яких відбувається процес транспортної взаємодії, а також можливість використання різних транспортних засобів на ділянках сполучення між пунктами відправлення/призначення та перевалки. Побудована модель описує координацію основних учасників ланцюга поставок з метою досягнення мінімальних повних витрат на доставку вантажу. Запропонована модель відображає певні реалії управління логістичними процесами та може бути використана в практичній діяльності підприємств, в тому числі і в діяльності стивідорних компаній. Враховані можливості адаптації побудованої моделі для конкретного ланцюга поставок з урахуванням пропускних здатностей елементів транспортної мережі, що розглядається (наприклад, завантаженості автомобільних та/або залізничних транспортних ланцюгів, ємність та конфігурація складських майданчиків вантажного терміналу). На окремому випадку показано, що запропонований підхід може бути використаний на різних конфігураціях моделювання та оптимізації. Вказано на можливість подальшого узагальнення досліджуваної моделі та її використання на окремих випадки. Обґрунтовано актуалізацію подальшого інтегрування процесів в ланцюгах постачань.

Ключові слова: портовий оператор, ланцюг постачань, багатоетапна транспортна задача, оптимізація, інтеграція.

Рішення задач, притаманних процесам управління ланцюгами постачань, реалізуються як індивідуально, на окремих підсистемах, так і комплексно. Цілі, як і методи, при моделюванні процесу є різними. Так, роботи [1-13] висвітлюють різні аспекти даної проблематики: від координації різних видів транспорту при організації мультимодальних перевезень [1-3] до моделювання взаємодії видів транспорту на вантажному терміналі порту [4-5]. Є роботи присвячені комплексному підходу до планування руху транспортних засобів при взаємодії, зокрема в [6] надається комплексний підхід до планування руху транспортних засобів у інтермодальному морському порту. При чому акцент робиться на прямому варіанті вантажних робіт. Роботи [7, 8] вирішують задачу поєднання оптимізації затримок і очікувань, витрат і часу доставки. Проблемам параметричного уявлення інфраструктури мережеских потужностей незалежно від часового фактору присвячено [9]. Вже [10] включає декілька видів транспорту при багатоцільовій оптимізації з'єднань в інтермодальних перевезеннях. В роботі [11] наведено ряд економіко-математичних моделей змішаних перевезень, проаналізовано класичні моделі багатоетапних задач лінійного та нелінійного програмування транспортного типу. Деяка модифікація транспортної задачі [11 - 13].

Виходячи з цього можливо побудувати та проаналізувати модель яка враховувала б множину та потужність перевалочних пунктів, якими є в вантажні термінали морських портів та множину транспортних засобів, що взаємодіють. При цьому організатором процесу є портовий оператор.

Спираючись на припущення [11] модифікуємо задачу, викладену в [12].

Припускаємо, що при перевезенні вантажу можливе використання L видів транспортних засобів. Припустимо, що в пунктах $A_1, \dots, A_n, \dots, A_N$ в кількостях $a_1, \dots, a_n, \dots, a_N$ знаходиться вантаж, який потрібно доставити в пункти $B_1, \dots, B_m, \dots, B_M$, і потреби у вантажі в пункті B_m становлять b_m . Введемо у розгляд

параметри управління x_{nml} – кількість вантажу, яка перевозиться з пункту A_n в пункт B_m з використанням транспортного засобу виду $l, l=1,2,\dots,L$.

Припущення про можливість перевезення вантажу різними видами транспорту дозволяє отримати наступну задачу лінійного програмування транспортного типу: знайти такий план перевезень вантажу різними видами транспорту $\{x_{nml}\}$, який мінімізує цільову функцію при класичних умовах. Для такої задачі залишаються справедливими і умова допустимості, характерна для класичної транспортної задачі (умова балансу):

$$\sum_{n=1}^N a_n = \sum_{m=1}^M b_m.$$

Для узагальнення описаної задачі на випадок, коли весь вантаж з пунктів A_n до пунктів B_m проходить через перевалочні пункти $D_1, \dots, D_k, \dots, D_K$, причому загальна місткість складів в пункті D_k дорівнює d_k . Будемо вважати, що в пунктах перевалки відбувається взаємодія різних видів транспорту.

Вартість перевезення 1 т вантажу з пунктів вивезення в пункти перевалки позначимо через $c_{nkl}^{(1)}$, а з пунктів перевалки в пункти призначення – через $c_{kml}^{(2)}$, $n=1,2,\dots,N, k=1,2,\dots,K, m=1,2,\dots,M, L$.

Розглянемо параметри управління задачі:

x_{nkl} – кількість вантажу, яка перевозиться з пункту A_n в пункт перевалки D_k ,

y_{kml} – кількість вантажу, яка перевозиться з пункту перевалки D_k в пункт B_m .

Сумарні транспортні витрати, пов'язані з перевезенням вантажу, дорівнюватимуть:

$$S = \sum_{n=1}^N \sum_{k=1}^K \sum_{l=1}^L c_{nkl}^{(1)} x_{nkl} + \sum_{k=1}^K \sum_{m=1}^M \sum_{l=1}^L c_{kml}^{(2)} y_{kml}. \quad (1)$$

Сформулюємо обмеження для задачі.

Обмеження по вивезенню вантажу з пунктів A_n (весь вантаж повинний бути вивезений):

$$\sum_{k=1}^K \sum_{l=1}^L x_{nkl} = a_n, n = 1, 2, \dots, N. \quad (2)$$

Обмеження по ввезенню вантажу в кінцеві пункти B_m :

$$\sum_{k=1}^K \sum_{l=1}^L y_{kml} = b_m, m = 1, 2, \dots, M. \quad (3)$$

Умова нерозривності потоків вантажів, які є вхідними та вихідними з пунктів D_k :

$$\sum_{n=1}^N \sum_{l=1}^L x_{nkl} = \sum_{m=1}^M \sum_{l=1}^L y_{kml}, k = 1, 2, \dots, K. \quad (4)$$

Обмеження на місткість складів в пунктах перевалки:

$$\sum_{n=1}^N \sum_{l=1}^L x_{nkl} \leq d_k, k = 1, 2, \dots, K. \quad (5)$$

Умови невід'ємності параметрів управління:

$$x_{nkl} \geq 0, y_{kml} \geq 0, n = 1, 2, \dots, N, k = 1, 2, \dots, K, m = 1, 2, \dots, M, l = 1, 2, \dots, L. \quad (6)$$

Описаний вище випадок наведемо на рис. 1

Отримано наступну задачу лінійного програмування транспортного типу: знайти такий план перевезень вантажу різними видами транспорту $\{x_{nkl}, y_{kml}\}$, який мінімізує цільову функцію.

Сформулюємо умови допустимості задачі. Зазначимо, що сумування деяких обмежень призводить до наступних співвідношень:

$$\begin{aligned} \sum_{n=1}^N \sum_{k=1}^K \sum_{l=1}^L x_{nkl} &= \sum_{n=1}^N a_n, \\ \sum_{m=1}^M \sum_{k=1}^K \sum_{l=1}^L y_{kml} &= \sum_{m=1}^M b_m, \\ \sum_{n=1}^N \sum_{k=1}^K \sum_{l=1}^L x_{nkl} &= \sum_{k=1}^K \sum_{m=1}^M \sum_{l=1}^L y_{kml}. \end{aligned} \quad (7)$$

Звідси випливає наступна умова балансу:

$$\sum_{n=1}^N a_n = \sum_{m=1}^M b_m.$$



Рисунок 1 – Схема мультимодальної системи з перевалкою вантажу та використанням різних видів транспорту

Джерело: побудовано авторами

Сумування обмежень (9) дає наступні нерівності:

$$\sum_{n=1}^N \sum_{k=1}^K \sum_{l=1}^L x_{nkl} \leq \sum_{k=1}^K d_k. \quad (8)$$

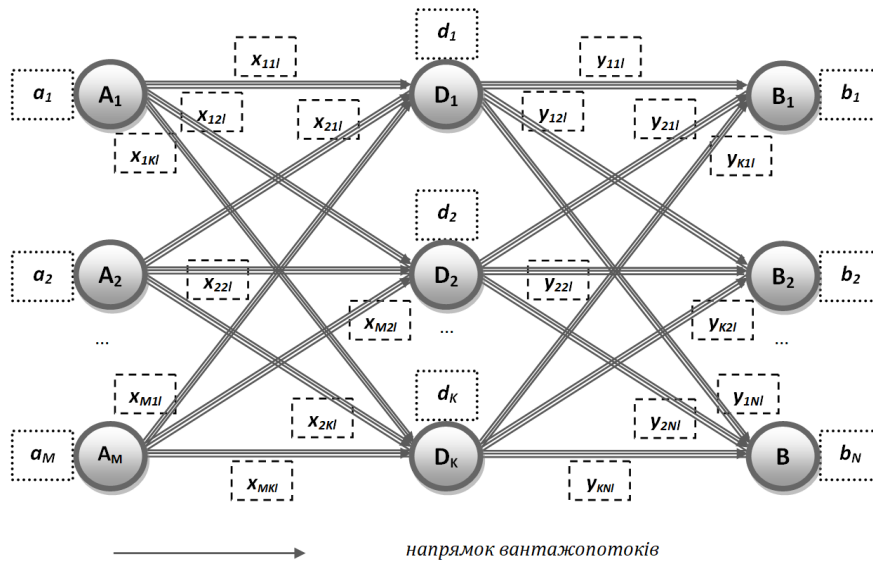
Для допустимості задачі необхідно виконання умови:

$$\sum_{n=1}^N a_n \leq \sum_{k=1}^K d_k.$$

В правій частині нерівності знаходиться сумарна пропускна здатність перевалочних пунктів (вантажний термінал морського портового оператора), а в лівій частині, відповідно, сумарні запаси вантажів в пунктах A_n .

При цьому для адаптації моделі для конкретного ланцюга поставок можна використовувати додаткові обмеження:

- неможливість використання на якійсь з ділянок певного транспорту додає до моделі обмеження-рівність $x_{nkl} = 0$ ($y_{kml} = 0$);
- обмеження, які стосуються пропускнуої здатності на кожній ділянці:

$$x_{nkl} \geq e_{nkl}^{(1)} \quad (y_{kml} \geq e_{kml}^{(2)}),$$

де $e_{nkl}^{(1)}$ ($e_{kml}^{(2)}$) – максимально можливі обсяги перевезення на певній ділянці $A_n \rightarrow D_k$ ($D_k \rightarrow B_m$).

Можливість використання побудованої моделі для конкретного випадку проілюстровано на рисунку 2.



Рисунок 2 – Схема ланцюга поставок для прикладу

Джерело: побудовано авторами

Конкретизовано кількість пунктів відправлення, призначення та перевантаження. Визначено кількість ділянок ланцюга, типи транспортних засобів, виробничі потужності елементів. Для рішення задач такого типу можливо із застосуванням програми Excel, опція «Пошук рішення». При цьому увага, що приділяється компонуванню вихідних даних повинна бути підвищеною, через динамічні зміни технічних, технологічних, економічних показників, особливо у сучасних умовах [14 -17].

Результати рішення наведено на рисунку 3 та у таблиці 1 Світлим кольором позначено ті ланки, використання яких погіршує значення цільової функції задачі при заданих обмеженнях.

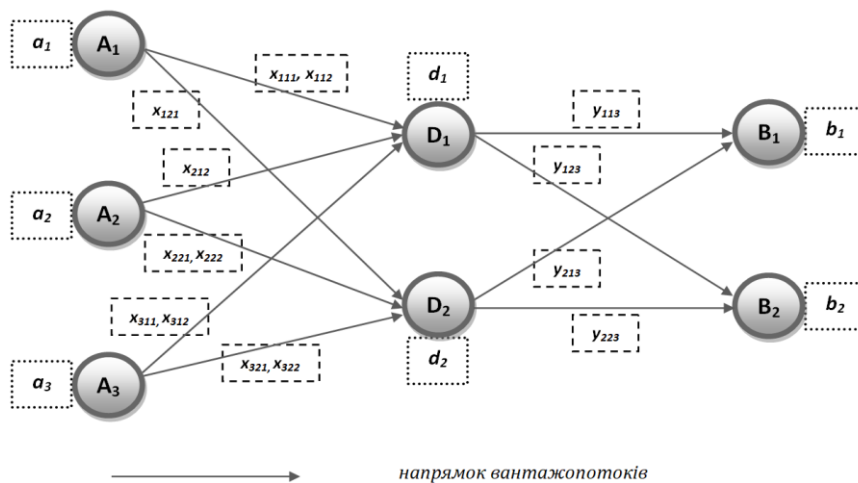
Проведені розрахунки для конкретного випадку показали обґрунтування вибору виду транспорту для доставки вантажу до перевалочних пунктів, якими в даному випадку виступають інтермодальні термінали морських портів, пріоритетність вибору самого терміналу та завантаженість ділянок морського транспорту до пунктів призначення. При цьому портовий оператор, одночасно є як організатором, так і учасником процесу та може приймати рішення на різних етапах від планування до виробництва.



Рисунок 3 – Схема ланцюга поставок з визначенням видів транспорту та обсягом вантажопотоку.

Таблиця 1

Результати розрахунків

Умовне позначення	Значення параметру	Умовне позначення	Значення параметру	Умовне позначення	Значення параметру
$x_{111}^{(1)}$	-	$x_{222}^{(1)}$	100	$y_{113}^{(2)}$	180
$x_{112}^{(1)}$	130	$x_{311}^{(1)}$	-	$y_{123}^{(2)}$	-
$x_{121}^{(1)}$	-	$x_{312}^{(1)}$	-	$y_{213}^{(2)}$	30
$x_{212}^{(1)}$	50	$x_{321}^{(1)}$	-	$y_{223}^{(2)}$	190
$x_{221}^{(1)}$	-	$x_{322}^{(1)}$	120	-	-

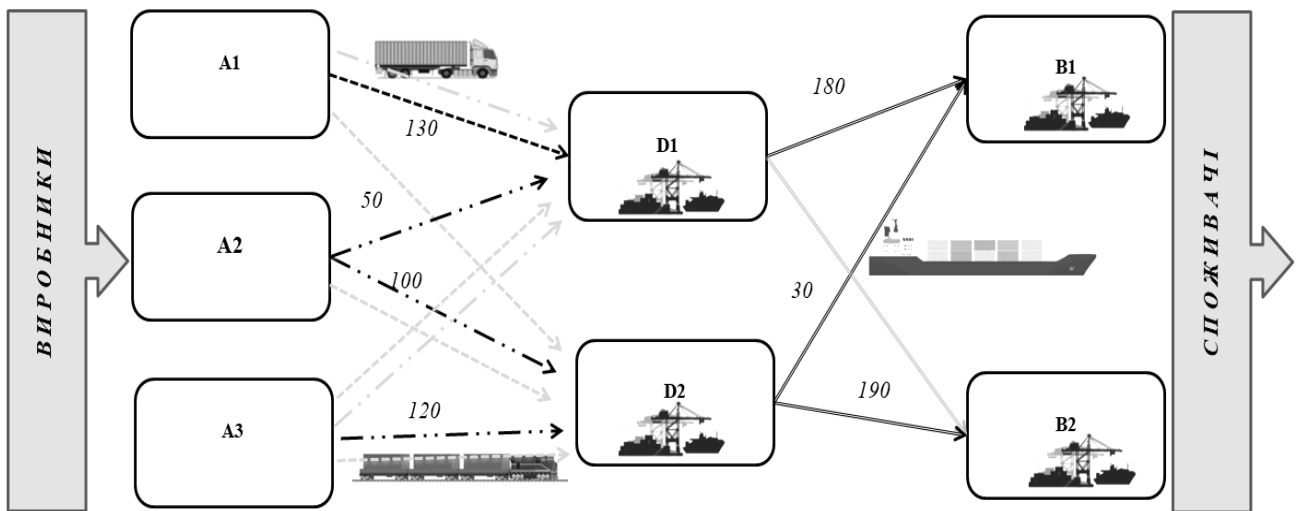
Джерело: побудовано авторами за розрахунками

Дана модель може бути адаптована для різних конфігурацій ланцюгів поставок.

При цьому зміна конфігурації ланцюга поставки: функцій, цілей, учасників, технології, улаштування тощо може призвести її до зміни рішення. У подальших дослідженнях за цією тематикою можливо розглядати інші конфігурації ланцюгів поставок.

При цьому подальше інтегрування процесів в ланцюгах постачань набуває актуальності, потребує додаткових досліджень, інтеграції існуючих технік та методик.

СПИСОК ВИКОРИСТАНОЇ ЛІТЕРАТУРИ

1. SteadieSeifi M. et al. Multimodal freight transportation planning: A literature review //European journal of operational research. – 2014. – Т. 233. – №. 1. С. 1-15. doi: 10.1016/j.ejor.2013.06.055
2. Ursavas E., Zhu S. X. Optimal policies for the berth allocation problem under stochastic nature //European Journal of Operational Research. – 2016. – Т. 255. №. 2. – С. 380-387. doi: 10.1016/j.ejor.2016.04.029
3. Li G., Hu D., Su L. The model of location for single allocation multimodal hub under capacity constraints //Procedia-Social and Behavioral Sciences. – 2013. – Т. 96. – С. 351-359. doi: 10.1016/j.sbspro.2013.08.042
4. Postan M. Y., Kurudzhi Y. V. Modeling the influence of transport units movements irregularity on storage level of cargo at warehouse //Acta Systemica. – 2012. – Т. 12. – №. 1. – С. 31-36. ISSN 1813-4769
5. Крук Ю. Ю., Постан М. Я. Разработка и анализ динамической модели оптимизации взаимодействия транспортных потоков на портовом терминале //Восточно-Европейский журнал передовых технологий. – 2016. – Т. 1. – №. 3 (79). – С. 19-23. doi: 10.15587/1729-4061.2016.61154
6. Yan B. et al. Transshipment operations optimization of sea-rail intermodal container in seaport rail terminals //Computers & Industrial Engineering. – 2020. – Т. 141. – С. 106296. doi.org/10.1016/j.cie.2020.106296
7. Jaehn F., Rieder J., Wiehl A. Minimizing delays in a shunting yard //OR Spectrum. – 2015. – Т. 37. – №. 2. – С. 407-429. doi.org/10.1007/s00291-015-0391-1
8. Valentyna Romakh, Victoria Vasylieva. The impotence of port management in ensuring the sustainable development of the transport system. //Science and Education for Sustainable Developmen: Monograph / edited Aleksander Ostenda, Valentyna Smachylo. - Katowice: Publishing House of University of Technology, 2022. P. 157-168. - ISBN 987 - 83 - 963977-2-0, DOI:10.54264/M005
9. Ромах В. Л. Формирований ефективного множества альтернатив в

решении задач кластерной оптимизации //Вісник Східноукраїнського національного університету імені Володимира Даля. – 2019. – №. 3. – С. 151-155. ICV 2017: 48.35, ISSN 1998-7927

10. Zhang Q., Yang H., Zhang L. Multi-objective Model on Connection Time Optimization in Sea-rail Intermodal Transport //GSTF Journal of Engineering Technology (JET). – 2014. – Т. 3. – №. 1. P.12–118 DOI: 10.5176/2251-3701_3.1.118

11. Постан, М. Я. Экономико-математические модели смешанных перевозок /М. Я. Постан. – Одесса: Астропринт, 2006. – 376 с.

12. Кузько Н. Є. Моделювання логістичного ланцюга поставок //Вісник Національного університету" Львівська політехніка. – 2005. – №. 526-С. С. 94-98

13. Куруджи Ю.В. Оптимизация планов закупки и доставки товара в логистической сети при случайном спросе // Глобальні та національні проблеми економіки: електронне наукове фахове видання. – 2017. – №18. – С. 603-607.

14. Український експорт – як отримати вихід до моря. Онлайн-конференція. Railexpo. Newport.. – URL: <https://railexpo.ua/konferentsiia/>. (дата звернення 23 листопада 2022).

УПРАВЛІННЯ ФІРМОЮ В УМОВАХ КРИЗИ

Меленцова Ольга Володимирівна

доцент, к.е.н., доцент кафедри економічної теорії
та економічних методів управління,

Кобзар Павло Андрійович

здобувач вищої освіти,
магістратури ОПП «Бізнес адміністрування»
Харківського національного університету
імені В. Н. Каразіна

Анотація. Кризи у світовій економіці привертають увагу теоретиків і практиків до низки проблем управління бізнесом. Робота професійного незалежного комітету директорів найбільших світових бізнес-корпорацій базується на принципах компетентності, демократичності та зрозумілості. Він часто не в змозі запобігти кризі, а тому не в змозі захистити корпорації від найнегативніших подій. Незважаючи на об'єктивну складність управління великими ієрархічними структурами та їх передбаченнями, однією з критичних проблем є зростання невизначеності щодо відповідальності за розподіл влади всередині основного органу управління. Першою серед таких проблем є функціональний розподіл стратегічного управління в умовах кризи [7].

Ключові слова: корпорація; криза; управління; антикризове управління; методи стратегічного управління.

Кризові ситуації є невід'ємним атрибутом функціонування корпорації в умовах ринкової економіки (в умовах економічної, фінансової та політичної нестабільності). З огляду на це, корпорації повинні адаптуватися до умов, які зумовлені зовнішніми факторами середовища; внутрішньо керівники повинні визначити план антикризової корпоративної діяльності та адаптації до ситуації.

Сучасна література про корпоративне управління під час кризових подій не висвітлює належним чином вивчення та класифікацію дій вищого

керівництва корпорації на різних етапах і рівнях кризи.

Аналіз теоретичних джерел з проблем кризи включає різні підходи до визначення сутності кризи та можливих причин її виникнення.

На думку Кіндлбергера та Алібера [2], суть економічних криз полягає в перевиробництві по відношенню до ефективного сукупного попиту, у невідповідності соціального капіталу, масових банкрутствах компаній, зростанні безробіття та інших соціально-економічних потрясіннях.

Кризові події в господарській діяльності відбуваються із загостренням непорозумінь, які виникають внаслідок взаємодії мікроекономічних систем між собою та із зовнішнім середовищем.

Огляд літератури з цього питання також показує, що переважна більшість авторів займаються проблемами корпоративного або антикризового управління. Деякі автори приділяють мало уваги необхідним коригуванням, коли органи стратегічного управління розуміють, що коригування є необхідним; інші не беруть до уваги поведінку організації, коли починають антикризове управління, оскільки вони зосереджуються на проблемах, які необхідно вирішити для подолання кризи, а не на тому, хто має знайти рішення та яким чином [1].

Відповідно до Кемпбелла та Сінклера [2], стратегічне управління в умовах кризи – це тип управління, спрямований на визначення явищ кризи та створення відповідних передумов для своєчасного запобігання, послаблення та подолання проблем.

Ця діяльність спрямована на підтримку життєдіяльності корпорації, ділової активності та уникнення банкрутства. Кризове стратегічне управління - це особлива система, яка має комплексний характер і здатна повністю нейтралізувати тимчасові труднощі для роботи корпорації [1].

Практику управління можна знайти з 11 основних методів управління кризою. Методи можна розділити на дві групи з точки зору результатів, які корпорація може очікувати від їх використання (див. табл. 1).

Методи управління в умовах кризи [2]

Тактичні прийоми	Стратегічні методи
1. Санація	1. Ліквідація
2. Скорочення	2. Створення нових корпоративних структур
3. Банкрутство	3. Регулювання
	4. Модернізація
	5. Амальгамація
	6. диверсифікація
	7. Реструктуризація
	8. Реінжиніринг

До першої групи належать тактичні прийоми. Вони включають санацію, скорочення та банкрутство. Ці методи спрямовані на швидке покращення фінансової діяльності підприємства; тобто подолання наслідків кризи. Однак використання цих методів не завжди достатньо для усунення причин кризи, якщо це неефективні системи управління [5].

Іншу групу можна (умовно) назвати стратегічними методами. Як правило, корпорація не відразу бачить результат від цих методів, але їх використання змінює суть бізнесу, а також такі якісні характеристики, як конкурентоспроможність, інвестиційна привабливість, клієнтоорієнтованість, інноваційність. Такі методи як банкрутство, ліквідація, створення нових корпоративних структур, модернізація зрозумілі; інші методи потрібно пояснити.

Використання наступних методів у процесі антикризового стратегічного управління спрямоване на покращення якісних характеристик корпоративної діяльності. До основних методів відносяться об'єднання в межах однієї корпорації різних стадій виробництва і розподілу, диверсифікація за видами діяльності. Методи є раціональними лише тоді, коли інтеграція веде до суттєвої економії або суттєвого зниження транспортних витрат.

Регуляризація – впровадження сучасних підходів до кризового стратегічного управління. Такі підходи включають формування стратегічного

планування та управлінської звітності, створення комбінованої системи фінансового контролю та планування, комп'ютерних систем бухгалтерського обліку та сильного маркетингу. За допомогою цих підходів корпорації формують системи управління, які можуть вирішити багато проблем, пов'язаних з кон'юктурою ринку та пошуком нових міжнародних ринків.

Наявність кількох методів корисна з двох причин: (i) наявність кількох підходів до антикризового стратегічного управління та (ii) різний характер і причини переважаючих кризових явищ. На відміну від стратегічних методів використання тактичних залежить від глибини кризи та підходів до антикризового управління.

Ефективне стратегічне управління в умовах кризи передбачає поєднання таких елементів:

- професійні знання членів організації, які здійснюють стратегічне управління, та їх обізнаність щодо характеристик стратегічного управління бізнесом;
- досвід антикризової діяльності та роботи антикризових груп;
- управлінський професіоналізм;
- антикризова діяльність представників менеджменту [3].

Успіх управління кризою залежить від своєчасного виявлення самої кризи та застосування найбільш ефективних методів її усунення. Успішне управління можливе лише за умови використання витратного підходу до кризової ситуації, використання низки стратегічних і тактичних методів стратегічного управління. Стратегічними методами є ліквідація корпорацій, створення нових корпоративних структур, регуляризація, модернізація, укрупнення, диверсифікація, реструктуризація та реінжиніринг. Санація, скорочення чисельності та банкрутство вважаються одними з відповідних тактичних методів управління кризою.

Рання діагностика кризи у фінансовій діяльності підприємства, швидке реагування на різні кризові явища, адекватна реакція корпорацій на реальну фінансову небезпеку, повна реалізація внутрішнього потенціалу фірми для

подолання кризи — все це необхідно. для ефективного стратегічного управління кризою. Кожен етап розвитку кризової ситуації характеризується низкою функцій і завдань, які необхідно спланувати та реалізувати для ефективного стратегічного управління подолання кризи.

На етапі кризи необхідно з обережністю поставитися до діагностики ролі зовнішніх обставин, оцінки можливих наслідків негативних факторів, реалізації профілактичних заходів. Необхідно розпізнати та проілюструвати ознаки кризи, проаналізувати її причини, визначити тип та ймовірну глибину кризи, домовитися про антикризові програми. Для подолання наслідків кризи необхідні оцінка посткризових умов, визначення контрольованих і неконтрольованих кризових факторів, розробка нових стратегій, вибір і реалізація стратегії.

Ключову роль у стратегічному антикризовому управлінні відіграють комплексні дії сторін корпоративного управління (збори акціонерів, рада директорів, операційна агенція, ревізійна комісія). Дійсно, кожна ціль стратегічного антикризового управління на різних етапах містить напрямки певних дій, відповідальних органів та очікувані результати мобілізації конкретних функцій управління. Перераховані інструменти антикризових заходів є обов'язковими як застереження в управлінні кризовими ситуаціями та їх настанням.

Стосовно напрямків подальших досліджень стратегічного антикризового менеджменту слід зазначити, що важливо реформувати процеси стратегічного управління та звернути увагу на спільні тенденції, а також врахувати особливості стратегічного управління, маркетингових підходів та зростання інноваційної активності для подолання кризових явищ.

СПИСОК ЛІТЕРАТУРИ

1. Бейкон, TR (2006) Чого хочуть люди: Посібник менеджера з побудови ефективних відносин / Террі Р. Бекон. стор. 264. ISBN-13: 978-0891062165

2. Кемпбелл А. та Сінклер С. (2009). Використання кризи для створення кращих правлінь. McKinsey Щоквартальник, О жовтень, 1-7. http://www.mckinsey.com/insights/organization/using_the_crisis_to_create_better_boards

3. Фрід, Джозеф (2012). Хто насправді загнав економіку в канаву. Нью-Йорк: Algora Publishing. ISBN 978-0-87586-942-1

4. Глосарій загальних термінів управління безперервністю бізнесу (2011). Інститут безперервності бізнесу. <http://www.thebci.org/Glossary.pdf>

5. Грейзер, Стівен А. (2009). Репутація корпоративного бренду та антикризовий менеджмент бренду, керівництва, том. 47 Iss: 4, pp.590 – 602. <http://dx.doi.org/10.1108/00251740910959431>

6. Джеймс Е. Х. та Вутен Л. П. (2010). Керівництво під тиском, стор. 157-161. ISBN: 978-184169-790-1

7. Джеймс Е. Х. та Вутен Л. П. (2007). Лідерство як (не)звичайне: як демонструвати компетентність під час кризи. doi:10.1016/j.orgdyn.2005.03.005

ПІДХОДИ ДО ВИЗНАЧЕННЯ ОПТИМАЛЬНОЇ СТРУКТУРИ КАПІТАЛУ СІЛЬСЬКОГОСПОДАРСЬКИХ ПІДПРИЄМСТВ

Міщенко Віталія Сергіївна,

к.е.н., доцент

Приходько Аліна Геннадіївна,

студентка

Державний біотехнологічний університет

м. Харків, Україна

Вступ. Безумовної уваги керівників підприємств потребують питання розробки та реалізації політики управління фінансування підприємницької діяльності, в якій центральне місце посідає проблема оптимізації структури капіталу. Саме тому наявність недостатньо ефективної системи управління капіталом є однією з основних причин кризової ситуації багатьох українських підприємств. Відповідно, управління капіталом повинно базуватися на загальних принципах управління економічними системами і, в той же час, враховувати особливості об'єкта управління, що вимагає застосування відповідного механізму й організації процесу управління [1]. Рішенням даної проблеми є розробка оптимізаційних моделей структури капіталу та їх практичне застосування. Усе це й зумовлює актуальність даної наукової проблеми.

Мета роботи. Метою дослідження є поглиблення теоретичних підходів до формування та забезпечення оптимальної структури вартості капіталу для забезпечення максимальної прибутковості діяльності сільськогосподарських підприємств.

Матеріали та методи. В роботі було використано такі методи: абстрактно-логічний, метод системного аналізу, розрахунково-аналітичний.

Результати та обговорення. На підставі узагальнення досліджень науковців можна констатувати, що в процесі удосконалення системи

управління власним та позиковим капіталом сільськогосподарських підприємств важливу роль відіграє процес формування та використання цих видів капіталу, оскільки вони є основою для створення та розвитку необхідної фінансової, ресурсної бази та умовою для сталого економічного зростання. При узагальненні визначення та методів класифікації власного капіталу, розгляді особливостей елементів власного та позикового капіталу відповідно до організаційно-правової форми суб'єктів господарювання можна зробити висновок, що власний капітал – це сукупність усіх фінансових ресурсів сільськогосподарського підприємства, що відображається в першій частині пасиву балансу. Відповідно і власні фінансові ресурси є важливою частиною ресурсів підприємства, оскільки є основою для самоокупності та самофінансування [1].

Формування позикового капіталу та ефективне управління ним може сприяти більшому прискоренню потоку корпоративних фінансових ресурсів, скороченню термінів окупності усіх видів капіталу та активів, розширенню масштабів і сфери діяльності, і, як наслідок, покращенню конкурентоспроможності та вартості сільськогосподарського підприємства на ринку. Визначено, що структура капіталу підприємства здійснюється через різні джерела фінансування та може вимірюватися за допомогою коефіцієнту фінансової залежності, або співвідношенням позикової частини до власного капіталу. З'ясовано, що при визначенні оптимального значення капіталу, вагомий вплив мають прогнози результатів роботи підприємства від основної, інвестиційної та фінансової видів діяльності.

В сучасних умовах динамічного розвитку існують певні несприятливі чинники, які обмежують можливості аграрного сектору ефективно використовувати позикові ресурси підприємств, зокрема, потенційні інвестори або банки не дуже активні через високі ризики галузі сільського господарства. Більшість сільськогосподарських підприємств не завжди отримують високий довгостроковий результат, тому мають ризики щодо позикового інвестування їх діяльності. Як наслідок, платоспроможність підприємств є низькою, а ризик

простроченої заборгованості – високим. Керівників підприємств не влаштовує висока ціна залучених ресурсів, оскільки зменшує і так невеликий фінансовий результат та є фактором впливу на фінансову діяльність досліджених підприємств.

Ефективне формування та раціональне використання капіталу є однією капіталу є однією із стратегічних цілей розвитку сільськогосподарських підприємств. А тому, значний вплив мають процеси підвищення рівня капіталізації підприємств та створення необхідних умов для гармонійного поєднання внутрішнього та зовнішнього фінансування підприємства. Сьогодні виникає потреба комплексно перебудувати дієвий механізм управління капіталом сільськогосподарських підприємств, включаючи формування достатнього рівня, як за рахунок власного, так і за рахунок позикового, забезпечити необхідну швидкість економічного розвитку та оптимізацію використання капіталу за видами економічної діяльності з метою мінімізації ризиків капіталу та підвищення інвестиційної привабливості.

Правильна стратегія управління капіталом на підприємстві є запорукою його ефективного функціонування. Важливою складовою стратегії стає оптимізація структури капіталу.

У наш час співвідношення між власним і позиковим капіталом на підприємстві має вирішальне значення, оскільки саме від раціонального співвідношення власних і позикових коштів залежить результат діяльності на підприємстві та його стан у майбутньому. З цього постає, що завданням керівництва має бути формування найбільш прийнятної структури капіталу підприємства для ефективної діяльності [2].

Саме тому зростає роль стратегічного аналізу капіталу підприємства, метою якого є стабільне функціонування підприємства з його ефективним розвитком.

У наш час немає єдиного методу оптимізації структури капіталу, застосовуючи який підприємство визначило б оптимальне співвідношення між власними і позиковим капіталом. Термін «оптимізація структури капіталу»

визначається як співвідношення між власним і позиковим капіталом, за якого підприємство отримає максимальний прибуток і рентабельність.

Оптимізація структури капіталу — це важливий етап стратегічного аналізу капіталу, який полягає у визначенні такого співвідношення між вартістю власного капіталу підприємства та вартістю коштів, залучених на основі повернення їх у майбутньому, за якого досягається максимальна ефективність діяльності підприємства. У процесі оптимізації структури капіталу необхідно враховувати кінцевий результат діяльності підприємства, тобто фінансовий результат від звичайної діяльності до оподаткування [3].

Оптимальне співвідношення між власним і позичковим капіталом визначається для кожного підприємства індивідуально в залежності від його особливостей. Під час розрахунку оптимального співвідношення власного та позичкового капіталу необхідно враховувати не тільки вже відпрацьовані методи оптимізації структури капіталу, але й показники резерву капіталу, рентабельності капіталу та кредитоспроможності підприємства. Дослідження показали, що мінімальна середньозважена вартість капіталу досягається у випадку співвідношення 84%:16%. Така структура може максимізувати ринкову вартість підприємства.

У разі використання підприємством позикових засобів фінансування, плата за які постійна, варто застосовувати фінансовий леверидж. За рахунок позичкового капіталу підприємство підвищує ефективність використання власного капіталу. Високий фінансовий леверидж вказує на високий рівень ризику, що може призвести до банкрутства.

Заданими проведених розрахунків можна визначити, що найбільший коефіцієнт фінансової рентабельності досягається за умови співвідношення власного і позикового капіталу 90%:10%.

Отже, застосування механізму фінансового важеля дає змогу визначити оптимальну структуру капіталу, яка забезпечує максимальний рівень фінансової рентабельності.

Розглянемо метод оптимізації структури капіталу за критерієм мінімізації

її вартості. Процес оптимізації за допомогою цього методу заснований на попередній оцінці вартості власного та позикового капіталу за різних умов його залучення та здійснення багатоваріантних розрахунків середньозваженої вартості капіталу. Під час розрахунку було запропоновано 5 варіантів співвідношень власного і залученого капіталу. Використовуючи капітал з різних джерел – зменшується середньозважена вартість капіталу. Отже, за результатами проведених досліджень, мінімальна середньозважена вартість капіталу досягається у випадку співвідношення 84%:16%. Така структура може максимізувати ринкову вартість підприємства.

Ефективність управління капіталом значною мірою залежить від вибору методів та методичних підходів до оптимізації та формуванні структури капіталу. Ці методи можна диференціювати в залежності від підходу до оптимізації на наступні групи: нормативно-коефіцієнтні, однокритеріальні, багатокритеріальні. В плані практичного впровадження та отримання достовірних даних для регулювання структури капіталу найбільш придатними є нормативно-коефіцієнтні методи та багатокритеріальні методи, які ґрунтуються на розрахунку комплексного інтегрального показника [4].

Висновки. Найбільш раціональним щодо досягнення оптимального співвідношення структурних елементів капіталу компанії може бути метод, в основі якого відбувається одночасна максимізація зростання рентабельності власного капіталу і рівня фінансової стійкості. Мають бути конкретизовані послідовні кроки формування оптимальної структури капіталу за критерієм забезпечення фінансової стійкості компанії, прогнозованої рентабельності власного капіталу.

СПИСОК ВИКОРИСТАНИХ ДЖЕРЕЛ

1. Боронос В. Г. Формування механізму оптимізації структури капіталу та його вплив на фінансовий потенціал підприємства / В. Г. Боронос // Механізм регулювання економіки. - 2010. - № 3. - Т. 1. - С. 154-166.

2. Пойда-Носик Н. Н. Оцінка ефективності й оптимізація структури капіталу в системі фінансової безпеки підприємства / Н. Н. Пройда-Носик, Л. В. Петришинець // Фінанси України. - 2010. - № 10. - С. 100-112.

3. Терещенко І. В. Власний капітал підприємства: підручник. Київ: ЕКОБУД, 2014. 367 с.

4. Журба І. А. Управління власним капіталом підприємства. Режим доступу: <http://essuir.sumdu.edu.ua/bitstream/123456789/27990/1/Zhurba.pdf>.

**ФОРМУВАННЯ ТА ШЛЯХИ ПІДВИЩЕННЯ
ДОХОДІВ АГРАРНОГО ПІДПРИЄМСТВА**

Міщенко Віталія Сергіївна,
к.е.н., доцент кафедри фінансів,
банківської справи та страхування

Яковлєва І. Г.,
здобувачка магістерського рівня вищої освіти,
Державний біотехнологічний університет
м. Харків, Україна

Вступ. Для забезпечення успішного функціонування в ринкових умовах кожен господарюючий суб'єкт повинен приділяти увагу різним аспектам своєї діяльності. Одним з головних аспектів є формування джерел фінансування виробничих та інвестиційних потреб. Кардинальні зміни в економічній та фінансовій сферах, що відбулися за останній час в Україні, змушують замислитись про існуючі теоретичний і методичний підходи щодо вибору джерел фінансування. Крім того, потребують переосмислення вже сформовані уявлення про співвідношення використовуваних фінансових ресурсів протягом певного періоду часу. Тому це вимагає серйозних наукових пошуків в даній сфері і розробку обґрунтованих теоретичних принципів та практичних рекомендацій щодо підвищення ефективності використання фінансових ресурсів на підприємстві.

Мета роботи. Метою дослідження є обґрунтування теоретичних засад та практичних рекомендацій щодо формування та використання доходів сільськогосподарських підприємств

Матеріали та методи. В роботі було використано такі методи: абстрактно-логічний, метод системного аналізу, розрахунково-аналітичний.

Результати та обговорення. В умовах сьогодення сільське господарство країни відіграє вирішальну роль у забезпеченні продовольчої безпеки країни, а отже і наповнення лівової частини доходів державного бюджету. Усі

сільськогосподарські підприємства зорієнтовані на отримання доходу від усіх видів діяльності, а у кінцевому результаті – прибутку. Тому, категорія «дохід» підприємства є надзвичайно важливою для підприємств не лише аграрної галузі. Дослідженням визначення поняття «доходи» займалася багато науковців. Проте, і на сьогодні, у зв'язку з постійною зміною законодавчих актів відбувається зміна і у визначенні цього поняття. Загальне тлумачення цієї категорії зводиться до будь-яких грошових коштів або матеріальних активів, отриманих у формі готівки або безготівковим шляхом. Досить багато економістів інтерпретують визначення, як суму накопичену у грошовій та натуральній формах у вигляді, прибутку, грошового доходу, змішаного доходу. [1].

Сучасна фахова література говорить і про врахування й правових аспектів при тлумаченні цього поняття. Підсумовуючи різні погляди науковців, слід констатувати, що дохід – це збільшення економічних вигод, яке викликане зростанням вартості капіталу (в основному за рахунок нерозподіленого прибутку), припливом активів або збільшенням їх вартості у структурі балансу, зменшенням зобов'язань в усіх його видах, як в структурі так і за видами. Збільшення показника доходів покликане ефективним управлінням діяльністю в цілому за забезпеченням раціональної стратегії управління доходами [2].

В процесі дослідження видів доходів аграрних підприємств було розглянуто їх класифікацію виходячи з особливостей функціонування сільського господарства, а саме методології визначення та оприбуткування доходів згідно віднесення продукції до біологічних активів. Так, у сільськогосподарських підприємствах базовим є дохід від реалізації сільськогосподарської продукції, у тому числі визнаний дохід від біологічних активів та сільськогосподарської продукції, та їх зміни у процесі виробництва або біологічної трансформації. Дослідницький аналіз дозволив стверджувати, що дохід господарства формується на підприємствах в основному за видами облікової класифікації. Доцільно було б використовувати ще і класифікацію за рівнем прийняття управлінських рішень. Відповідно до цієї класифікації,

доходи поділяють за формою отримання на грошові та негрошові, за джерелом отримання на внутрішні та зовнішні, за типом господарських операцій на доходи, отримані від реалізації сільськогосподарської продукції (основної діяльності), доходи від фінансових операцій, доходи від інвестиційної діяльності, за визнанням на планові та отримані або фактичні, за періодичністю на поточні та доходи майбутніх періодів [3].

Серед особливостей формування доходів аграрних підприємств визначальними є фактори, що створюють резерви формування доходів, а саме - передбачення кліматичних умов при формуванні посіву сільськогосподарських культур за для отримання максимального доходу від їх реалізації, сезонна невідповідність доходів і витрат протягом року, що також є причиною нерівномірності отримання доходів, диверсифікація сільськогосподарського виробництва (наприклад продукція рослинництва є сировиною для забезпечення повноцінного виробничого процесу у тваринництві). Тому основними факторами збільшення доходів аграрних підприємств є передусім зниження собівартості продукції, підвищення технологічної ефективності шляхом зростання урожайності культур, зміни в структурі продукції, що виробляється підприємством.

При вивченні бази дослідження було проаналізовано основні показники динаміки виробництва і реалізації продукції та дохідності діяльності ТОВ «Відродження». Масштаб діяльності підприємства тісно пов'язаний з показниками інтенсифікації виробництва. ТОВ «Відродження». Показники вартості валової та товарної продукції за аналізований період зростала останнього року на 30% та 24% відповідно. Дещо зменшилася загальна площа сільськогосподарських угідь у 2020 р. порівняно з 2019 р. на 3 га, а також чисельність працівників підприємства скоротилась до 11 осіб. Проте кожного зростала середньорічна вартість активів, а величина чистого прибутку у 2020 р. складала 4380,6 тис. грн, що перевищує на 4078,6 тис. грн цей показник минулого 2019 року, та вище на 2281,8 тис. грн, ніж у 2018 році. Аналіз показників товарної продукції свідчить про поступове зростання у 2020 р.

порівняно з 2019 р. на 24%. ТОВ «Відродження» у звітному 2020 р. займалося вирощування озимої пшениці, соняшнику, гороху. Тому, можна констатувати, що підприємство має соняшnikово-зерновий напрям спеціалізації, оскільки в структурі товарної продукції 49,4% займає соняшник, 48,9% - озима пшениця, 1,7% - горох.

Аналіз стану платоспроможності ТОВ «Відродження» дозволив встановити, що фінансовий стан підприємства є стабільно високим, оскільки показник платоспроможності зростає з 2018 по 2020 рр. У 2020 р. значення показника дорівнювало 2,719, тоді як у 2018 р. 1,636, що відповідно на 1,083 вище порівняно з 2018 р. Це зумовлене з одного боку зростанням платіжних засобів з порівняно незначним підвищенням платіжних зобов'язань. Динаміка показників ліквідності дозволила зробити висновок про достатній рівень забезпеченості ліквідними активами підприємства та його здатність до швидкого їх перетворення в грошові кошти. Так, значення поточного показника ліквідності у 2020 р. порівняно з 2019 р. збільшилось на 0,21, тоді як значення проміжного показника ліквідності у 2020 р. порівняно з 2018 р. знизилось на 0,023 та зросло порівняно з 2019 р. на 0,013, що свідчить про позитивну динаміку фінансової стійкості ТОВ «Відродження» [4].

Дохід будь-якого підприємства пов'язаний з вирішенням важливих питань на етапі виробництва та реалізації продукції. Отже, у структурі доходів ТОВ «Відродження» лівову частину складає чистий дохід (виручка) від реалізації продукції (товарів, робіт, послуг) і дорівнює 16375,4 тис. грн у 2020 р. відповідно, що вище цього показника на 3644,2 тис. грн порівняно з 2019 р. Це зумовлене збільшенням як валової продукції так і зростанням цін, а отже і товарної продукції. Зростали також і інші операційні доходи – на 2030 тис. грн у 2020 р. порівняно з 2019 р. Проведені досліджені середнього рівня рентабельності зернових культур в минулому році знизилася до 24,7%, зокрема озимої пшениці – 24,6%, кукурудзи – 27,2%, ячменю – 25,6%, соняшника - 35,2%. Досліджуване підприємство на сьогодні не має нерентабельних видів продукції. Враховуючи такі показники досліджуване

господарство є одним із передових у Харківському районі та забезпечує стабільний прибуток кожного року.

Одним із напрямків підвищення рівня доходності на досліджуваному підприємстві є диверсифікація. Вона повинна базуватися на одночасному розвитку та впровадженні актуальних видів культур та сільськогосподарської продукції, зміні існуючих ринків збуту, з іншого боку, повинно супроводжуватися диверсифікацією ризиків, як економічних, так і соціальних, кліматичних тощо. Таким чином, ТОВ «Відродження» зможе отримати наступні переваги: підвищити конкурентоспроможність продукції, що виробляє, дасть змогу повністю використовувати свої матеріальні ресурси та знижувати фінансові ризики від усіх видів діяльності.

Для дослідження рівня прибутковості у ТОВ «Відродження» вирішальне значення відіграють на рівні управління процес прогнозування видів доходів та витрат виробництва. Оскільки прогнозування засноване на аналізі тенденцій соціально-економічного розвитку з подальшим висновком про певні тенденції на основі розрахунків. Дослідження прогнозування фінансових результатів за допомогою статистичної функції РОСТ, дало змогу виявити прогнозний рівень доходу у 2021 р. Так, величина чистого доходу (виручки) від реалізації продукції 15654,2 тис. грн., що дещо менше ніж цей показник минулого року. Сума чистого прибутку, яку було спрогнозовано автором, становила 972,9 тис. грн. Ці показники дозволили оцінити залежність факторів на результативний показник доходу та проаналізувати, які зміни необхідно внести керівнику для отримання прибутку на рівні хоча б минулого року враховуючи постійне зростання цін на сировину, мінеральні добрива, паливо тощо. Саме тому для керівництва ТОВ «Відродження» було запропоновано збільшити резерви рівня доходу через підвищення коефіцієнту оборотності його активів, зокрема шляхом розширення матеріально-технічного оснащення процесу виробництва, купівлі машин та обладнання. В процесі розрахунку було визначено, що чистий дохід від реалізації продукції озимої пшениці, розрахований на основі показників 2020 р. підвищиться на 102,8 тис. грн, та суттєво вплине на

показник чистого прибутку підприємства [4].

Висновки. Отже, згідно із дослідженнями для підвищення рівня дохідності, а відповідно і прибутковості підприємства, рекомендується здійснювати діяльність у такому порядку: організація структури виробництва, диверсифікація виробництва, перегляд структури сільськогосподарських культур, оновлення технологічної та технічної бази з урахуванням економічного важеля та стимулювання при цьому оплати праці працівників у рослинництві. Доведено, що при дотриманні таких умов зміна ефективності буде надвисокою, що розглянуто в третьому розділі.

Запропоновані заходи дозволять покращити процес формування доходів аграрних підприємств, а розгляд існуючих резервів дозволяє підвищити рентабельність досліджуваного господарства.

СПИСОК ВИКОРИСТАНИХ ДЖЕРЕЛ

1. В. А. Павчак, Р. А. Іванух, В. Г. Поплавський. 1990, Економіка сільського господарства. К. Вища школа. – 338 с.

2. Маценко Л. Ф. Концептуальні відмінності обліку доходів після введення МСФЗ 15 «Виручка за контрактами із замовниками». Економіка і суспільство. 2017. № 12. С. 701–705.

3. Положення (стандарт) бухгалтерського обліку 15 «Дохід»: Наказ Міністерства фінансів України від 27.06.2013 № 627. URL: <http://zakon2.rada.gov.ua/laws/show/z0860-99>.

4. Державна служба статистики України. Режим доступу: <http://www.ukrstat.gov.ua/> (дата звернення – 19.12.2022 р.)

ПІДВИЩЕННЯ РОЛІ ФІНАНСІВ В УМОВАХ ПЕРЕХОДУ ДО РИНКОВИХ ВІДНОСИН

Поляк-Свергун Мар'яна

к. е. н., кафедри фундаментальних
та спеціальних дисциплін

Чортківський навчально-науковий інститут
підприємництва і бізнесу

Західноукраїнського національного університету
м. Чортків, Україна

Анотація. В умовах розвитку національної економіки, найбільшого розвитку економічних процесів в усі сфери суспільного буття та розвиток економічної та політичної залежності України від зовнішніх та політичних чинників впливу, посилюються вимоги до теорії та практики фінансів.

Фінансові ресурси як предмет наукових досліджень у галузі фінансів посідають провідне місце в економічній науці.

Фінанси, як економічна категорія дає змогу трансформувати потреби виробництва до потреб споживання. Без функціонування фінансів неможливо забезпечувати індивідуальний і суспільний кругообіг виробничих фондів на розширеній основі, регулювати галузеву і територіальну структуру економіки, запроваджувати науково-технічні досягнення, стимулювати інвестиційну діяльність і задовольняти різноманітні суспільні потреби.

Ключові слова: фінанси, фінансові ресурси, фінансова система, сектори економіки, фінансові відносини, види діяльності управління фінансами.

Виникнення фінансових відносин, є об'єктивними процесами, що не пов'язані з діяльністю держави. Держава може лише впливати на розвиток фінансових відносин: вводити чи відмінити конкретні види платежів, змінювати форми використання фінансових ресурсів.

У повсякденній господарській діяльності важлива не сама по собі категорія фінансів, а конкретні форми прояву фінансових відносин, види яких

установлюються державою. Визначаючи організаційні форми прояву категорії фінанси, держава використовує останні як активний інструмент управління економікою.

Як економічний інструмент господарювання фінанси здатні кількісно і якісно впливати на суспільне виробництво.

Кількісний вплив характеризується обсягом і пропонуванням мобілізованих, розподілених і використаних фінансових ресурсів.

Якісний вплив виявляється в інтересах учасників відтворювального процесу через форми організації фінансових відносин. Саме через якісний вплив відбувається перетворення фінансів в економічний стимул розвитку суспільного виробництва.

В умовах ринкової економіки, коли основну роль у забезпеченні економічного зростання відіграє приватний сектор економіки, а державний сектор відіграє роль підтримуючого середовища, бюджетна політика концентрується на досягненні макроекономічної стабільності та ефективності розподілу фінансових ресурсів. Фінанси виконують контролюючу і стимулюючу роль: вони спрямовуються на формування ефективної структури виробництва, стимулювання науково-технічного прогресу, ресурсозбереження та підвищення ефективності праці. При цьому бюджетна політика органічно пов'язана з функціонуванням інших фінансових інструментів і відіграє роль їхнього координатора на загальнодержавному рівні.

СПИСОК ЛІТЕРАТУРИ

1. Веремєєва О.Р. Поняття та зміст фінансової системи в контексті фінансового права України. Юридичний науковий електронний журнал. 2021. № 11. С. 386–389.
2. Мейш А.В. Перспективи розвитку фінансової системи України. Вісник Хмельницького національного університету. Серія: Економічні науки. 2019. № 1. С. 70–74.

3. Селіверстова Л. С. Фінансова система України: особливості функціонування та напрями вдосконалення. Економіка та держава. 2018. № 6. С. 17–20.

4. Тімашов В. О. Фінансова система України: правова характеристика та законодавче регулювання. Право і суспільство. 2021. №2. С. 134–139.

5. Татарин Н. Б., Петрович А. З., Педченко І. І. Стан та перспективи розвитку фінансового ринку України. Young Scientist. 2020. Вип. № 3 (79). С. 273-277

**МЕТОДИКА ТА ОРГАНІЗАЦІЯ БУХГАЛТЕРСЬКОГО ОБЛІКУ РУХУ
ЗАПАСІВ ПРИ БУДІВНИЦТВІ
СТАНЦІЇ ТЕХНІЧНОГО ОБСЛУГОВУВАННЯ**

Прийдак Тетяна Борисівна,
к.е.н., доцент
Лега Ольга Василівна,
к.е.н., доцент,
Яловега Людмила Василівна,
к.е.н., доцент,
Мокієнко Тетяна Володимирівна,
к.е.н., доцент,
Павловська Тетяна Сергіївна,
Здобувач вищої освіти,
Полтавський державний аграрний університет

Анотація: Реалії сьогодення висувають до бізнесу ряд вимог, що забезпечать його життєздатність. Обслуговування автотранспорту займає не останню роль в «житті» в цьому процесі. Саме тому тема дослідження є актуальною і затребуваною. Адже, обслуговування автотранспорту і його достовірне облікове відображення дозволить підтримати сталість розвитку бізнесу, і, як наслідок, нашої держави.

До сучасного автосервісу пред'являється ряд вимог щодо його безпеки, герметичності, функціональності. В цілях швидкої окупності передбачається, що хороший автосервіс повинен швидко зводитися, вимагати мінімального вкладення коштів. Нерідко об'єкт розташовується в досить незручних для традиційних будівель місцях. Останнє зумовлено розташуванням автомобільних доріг, у зв'язку з чим автосервіс може піддаватися, наприклад, підвищеним вітровим навантаженням.

Ключові слова: запаси, станція технічного обслуговування, будівництво, методи оцінки.

За різними джерелами кількість тільки офіційно зареєстрованого

легкового автотранспорту у світі давно перевищила мільярд і продовжує зростати. А різні деталі та рідини автівки можуть потребувати заміни після певного терміну чи обсягу використання. До таких витратних матеріалів, наприклад, відноситься масляний фільтр, нормативна заміна якого для продовження якісної та безпечної роботи автомобіля передбачена кожні 8 тисяч кілометрів пробігу авто. Крім того, складність механізму автомобіля, а також не ідеальність умов використання в сукупності періодично призводять до поломок, які можуть зробити небезпечним використання автотранспортного засобу. Усі ці проблеми є предметом роботи станції технічного обслуговування. Ці дані яскраво демонструють потенційну рентабельність розвитку бізнесу сервісно-технічного обслуговування автомобілів.

Для організації бізнесу з обслуговування автомобілів, перш за все необхідною є власне станція технічного обслуговування. Найпростішим варіантом її отримання для підприємства є придбання готової станції. Проте даний варіант, по-перше, передбачає необхідність перевірки якості і безпеки використання даного приміщення (наприклад, має бути перевірена якість поверхні підлоги станції, оскільки вона має бути достатньо зносостійка, витримувати регулярний рух авто, враховуючи, що середня вага легкового автомобіля становить близько 1,5 т). А також придбання готової станції унеможливорює самостійне проектування та внесення змін в основу конструкції, тоді як це є важливим етапом, що впливає на перелік потенційно можливих послуг станції технічного обслуговування.

Також ремонт автомобілів може здійснюватися підприємцем у власному чи орендованому приміщенні гаражно-будівельного кооперативу. Проте це також сильно обмежує варіанти можливих послуг станції. Оскільки, крім власне місця для розміщення авто клієнта, необхідним є простір для трансформацій авто (приєднання-від'єднання деталей у процесі ремонту), необхідного робочого обладнання (інструментів та пристроїв), безпечної та комфортної роботи працівників.

Найбільш оптимальним варіантом є будівництво власної станції, що

передбачає можливість проектування та дизайну приміщення, відповідно до потреб та економічно-доцільних бажань підприємства. Так, наприклад, не обов'язковим для технічного обслуговування є наявність клієнтської зони, де вони в комфортних умовах, можуть очікувати виконання послуг з ремонту автомобіля, а інколи і спостерігати за ним. Проте облаштування даного приміщення може принести додаткові економічні вигоди.

Таке будівництво може здійснюватися шляхом укладання контракту з будівельною організацією або власними силами підприємства. При будівництві станції технічного обслуговування стороннім підрядником для підприємства облік понесених витрат ведеться сукупно на рахунку капітальних інвестицій із застосуванням субрахунку 151 «Капітальне будівництво» в кореспонденції із рахунком 631 «Розрахунки з постачальниками та підрядниками в національній валюті».

Будівництво станції технічного обслуговування власними силами (або ж для будівельної організації) передбачає, крім вищезазначеного списання витрат на капітальне будівництво, ведення детального синтетичного та аналітичного обліку матеріальних витрат, оскільки саме вони становлять основну частину в структурі витрат будівництва.

А саме, питома вага запасів може становити від 53 до 60 % вартості загальних витрат у структурі собівартості будівельно-монтажних робіт. Відповідно, вони мають значний вплив на фінансовий результат даного етапу діяльності підприємства.

Облік виробничих запасів здійснюються за такими напрямками (рис. 1): кількісний і вартісний облік; облік заготівлі і придбання матеріалів та розрахунків з постачальниками; наявності і руху матеріалів на складах; використання матеріалів у процесі виробництва; реалізації матеріальних цінностей і розрахунків з покупцями.



Рис. 1. Напрями організації та завдання обліку запасів на СТО

Надходження запасів від постачальника оформлюється прибутковим ордером типової форми № М-4 або актом про приймання матеріалів типової форми № М-7, а також товарно-транспортною накладною. Синтетичний облік даного етапу ведеться за дебетом рахунка 20 «Виробничі запаси», на субрахунках 201 «Сировина та матеріали» та 205 «Будівельні матеріали» у залежності від основної діяльності підприємства (рис. 2).

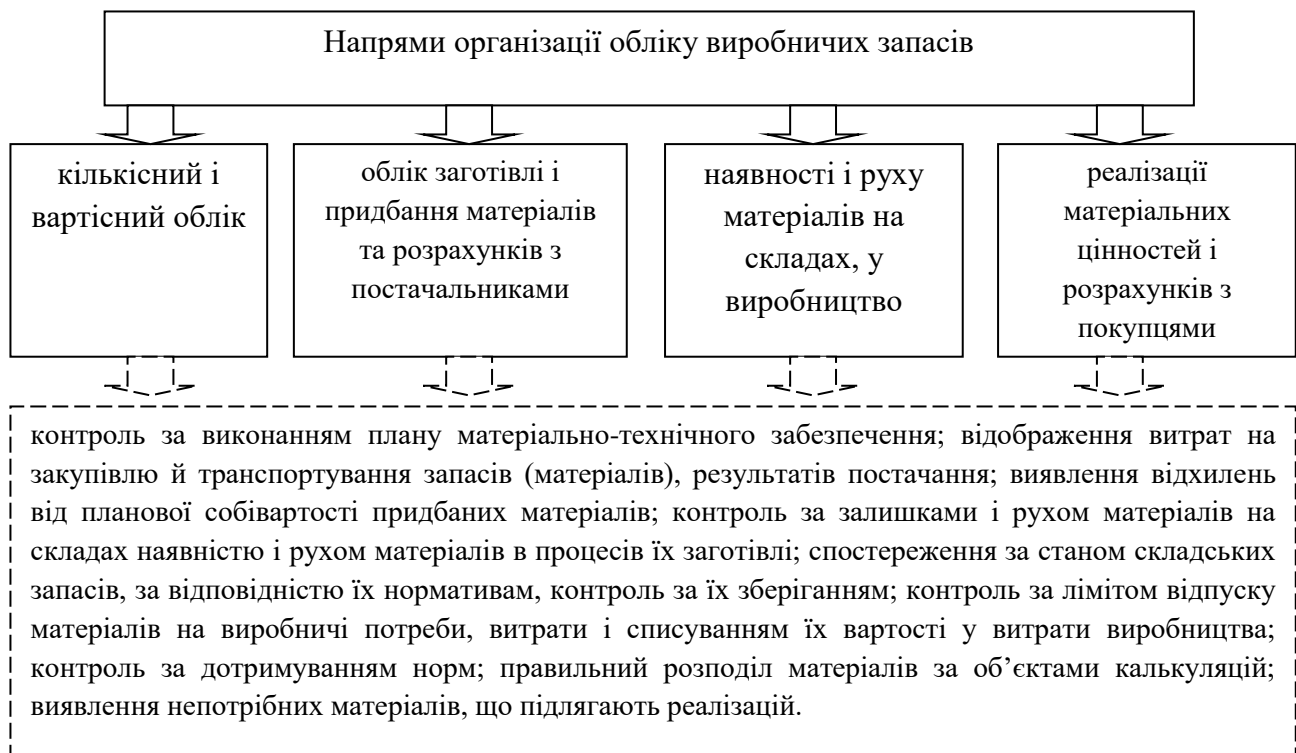

Рис. 2. Документування операцій, пов'язаних з рухом виробничих запасів

Фактично запаси можуть бути доставлені на склад підприємства або

власне до місця будівництва, якщо вони не потребують особливих умов зберігання. Такі запаси відносяться до групи матеріалів відкритого зберігання.

Первісний контроль за отриманням, збереженням та майбутнім відпуском запасів покладається на відповідних матеріально-відповідальних осіб. Так, при прийнятті товарів на склад це може бути комірник, а при зберіганні на будівельному майданчику – бригадир, майстер, начальник ділянки тощо [2].

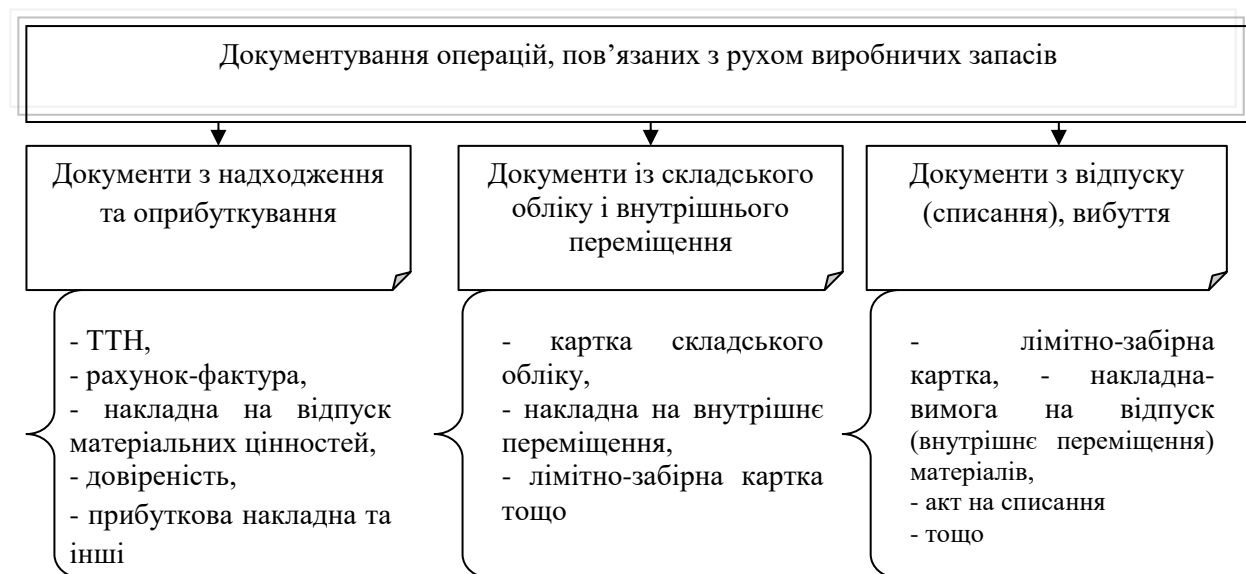
Крім того матеріали для будівництва можуть бути отримані як внесок до статутного капіталу підприємства, отримані безоплатно чи в наслідок розбирання основних засобів. Так, наприклад, при розбиранні якоїсь споруди у підприємства могла залишитися цегла придатна для повторного використання, її застосування у поточному будівництві буде оформлене накладною-вимогою на відпуск (внутрішнє переміщення) матеріалів типової форми № М-11. Також внутрішнє переміщення будівельних запасів оформлюється лімітно-забірними картками типових форм № М-28 і № М-29 [3]. Для обліку відпуску запасів у будівництво застосовують визначені у НП(С)БО 9 «Запаси» методи оцінки їх вартості: ідентифікованої собівартості, середньозваженої собівартості, собівартості перших за часом надходження запасів (ФІФО) та нормативних затрат – у залежності від характеристик конкретного виду запасів. Розглянемо приклади оцінки вибуття запасів за середньозваженою оцінкою та методом ФІФО. (табл. 1 та 2).

Таблиця 1

Оцінка вибуття запасів за середньозваженою оцінкою

Дата	Залишок на початок місяця			Надійшло			Вибуло		
	к-сть	ціна, грн	сума, грн	к-сть	ціна, грн	сума, грн	к-сть	ціна, грн	сума, грн
01.04	5	10	50	-	-	-	-	-	-
02.04	-	-	-	-	-	-	2	10	20
03.04	-	-	-	10	8	80	4	9,5	38
06.04	-	-	-	-	-	-	6	8	48
Разом	5	10	50	10	X	80	12	-	106

02.04 $2 \times 10,00 = 20,00$ грн; 3×10 03.04 $(3 \times 10,00 + 1 \times 8,00) / 3 + 1 = 9,5 \times 4 =$

38 грн; $9 \times 9,5$ 06.04 $6 \times 8,00 = 48 / 6 = 8,0 \times 6 = 48$ грн $3 \times 8 = 24$ грн.

На кінець звітнього періоду: $3 \text{ шт.} \times 8,00 \text{ грн} = 24 \text{ грн.}$

Наприклад, певні специфічні деталі чи кріплення можуть обліковуватися за методом ідентифікаційної собівартості, а матеріали відкритого зберігання за методом середньозваженої собівартості чи ФІФО, у залежності від економічно доцільності їх використання [1]. Не включається одночасне застосування відразу декількох методів оцінки лише з одним обмеженням: для всіх одиниць бухгалтерського обліку запасів, що мають однакове призначення та однакові умови використання, застосовується тільки один з наведених методів.

Тобто, допустима ситуація коли в обліку підприємства різні запаси оцінюватимуться по-різному, якщо є можливість підтвердити різницю в умовах їх використання.

Вибір методу оцінки є частиною облікової політики і не змінюється без причини. При виборі методу оцінки вибуття запасів підприємство виходить з інтересів користувачів.

Таблиця 2

Оцінка вибуття запасів за методом ФІФО

Залишок на початок місяця			Надійшло			Вибуло		
к-сть	ціна, грн	сума, грн	к-сть	ціна, грн	сума, грн	к-сть	ціна, грн	сума, грн
5	10	50	-	-	-	-	-	-
-	-	-	6	9	54	2	-	20
-	-	-	10	8,00	80	1	-	10
-	-	-	-	-	-	14	-	118
5	10	50	16	X	134	17	-	152

Собівартість списаних запасів: $(2 \times 10,00) + (1 \times 10,00) + (2 \times 10,00 + 6 \times 9,00 + 6 \times 8,00) = 152$ грн. На кінець звітного періоду: $4 \times 8,00 = 32$ грн.

У разі, якщо на момент оприбуткування запасів неможливо достовірно визначити їх первісну вартість, такі запаси можуть оцінюватися та відображатися за справедливою вартістю з наступним коригуванням до первісної вартості.

Придбаваючи або отримуючи запаси, підприємству зазвичай не уникнути супутніх витрат, серед яких значну частку займають витрати на заготівлю та доставку цінностей до місця їх використання.

Такі витрати носять назву транспортно-заготівельних (ТЗВ) (рис. 3).

Що включають до ТЗВ	
заготівля запасів	оплата тарифів (фрахту) за вантажно-розвантажувальні роботи
ТЗВ (НПСБО 9; Метод. рекомендації № 373)	
транспортування запасів усіма видами транспорту до місця їх використання	страхування ризиків транспортування запасів
До транспортно-заготівельних витрат НЕ належать:	
витрати на відрядження, пов'язані з погодженням технічних умов на постачання матеріальних ресурсів і оформленням договорів.	витрати на утримання відділів постачання й інших служб підприємства з аналогічними функціями.

Рис. 3. Поняття транспортно-заготівельних витрат

Відтак, транспортно-заготівельними витратами вважаються будь-які витрати підприємства, пов'язані з транспортуванням запасів від постачальників (станцій, причалів) до місця їх використання. Витрати на перевезення товару, які покладаються на продавця, продавець включає до витрат на збут (табл. 3)

Таблиця 3

Розподіл транспортно-заготівельних витрат на підприємствах, що застосовують окремий субрахунок обліку транспортно-заготівельних витрат

Зміст	Вартість запасів, тис. грн (рахунки 20, 22, 28)	ТЗВ, тис. грн (окремий субрахунок)
Залишок на початок місяця	150	25
Надійшло за місяць	300	50
Вибуло за місяць (витрачено, реалізовано та інше вибуття – природний убуток, нестачі, псування, уцінка, безоплатна передача тощо)	400	67*
Залишок на кінець місяця (ряд. 1 + ряд. 2 - ряд. 3)	50	8

*сума ТЗВ, що за розподілом припадає на запаси, які вибули у звітному місяці, становить: $(25 + 50) : (150 + 300) \times 400 = 67$.

На нашу думку, також є важливим питанням відображення складових ТЗВ у документах суб'єкта господарювання задля уникнення неправомірного

віднесення витрат до первісної собівартості чи навпаки, завищення витрат звітного періоду. Крім того особливістю матеріалів відкритого зберігання є те, що їх списують у виробництво по факту проведеної наприкінці місяця інвентаризації працівниками, що входять до складу інвентаризаційної комісії. Оскільки умови їх зберігання, норми природного убутку та інші специфічні фактори можуть впливати на їх виробничі характеристики.

Отже, будівництво станції технічного обслуговування передбачає облік запасів у залежності від їх особливостей їх виробничих характеристик, шляхів надходження на підприємство і в подальшому у будівництво, визначених обліковою політикою підприємства методів оцінки, списання запасів тощо. Що передбачає значні витрати, як власне на матеріали, так і на забезпечення їх коректного обліку. Проте враховуючи специфічну небезпечність послуг (робота з потенційно горючими та вибухонебезпечними механізмами та рідинами, велику вагу та міцність кріплень деталей автомобіля), а також високий попит та конкуренцію на даному сегменту ринку понесені витрати можуть досить швидко окупитися за рахунок високих доходів, оскільки якісне сервісно-технічне обслуговування автомобілів є досить рентабельним видом бізнесу.

СПИСОК ЛІТЕРАТУРИ:

1. Національне положення (стандарт) бухгалтерського обліку 9 «Запаси»: затв. наказом Міністерства фінансів України № 246 від 20.09.1999. Верховна Рада України. URL: <https://zakon.rada.gov.ua/laws/show/z0751-99#Text> (дата звернення: 27.11.2021).

2. Онищенко В. Запаси та їх класифікація. Голоvbух. 2020р. URL: <https://www.golovbukh.ua/article/7704-zapasi-ta-h-klasifikatsya> (дата звернення: 27.11.2021).

3. Рух запасів: оформлюємо первинні документи. Баланс. №19. 2019 р. URL: <https://balance.ua/news/post/dvizhenie-zapasov-oformlyaem-pervichnie-dokumenty> (дата звернення: 27.11.2021).

ВОДНА БЕЗПЕКА – ОСНОВА СТАЛОГО РОЗВИТКУ

Рижова Катерина Іванівна,

к.е.н., с.н.с.

ДУ «Інститут економіки природокористування
та сталого розвитку НАН України»

Добрянський Олег Іванович

к.е.н.

Київська митниця Держмитслужби
м. Київ, Україна

Анотація: Виявлено, що при значному обсязі води на планеті, її прісні ресурси, що містяться в поверхневому стоці та є основним джерелом водопостачання – обмежені. Доведено, що досягнення належного рівня водної безпеки в країні має стати головною ціллю національної водної політики України.

Ключові слова: водна безпека, водні ресурси, управління водними ресурсами, стійкий розвиток, водозабезпечення.

Забезпеченість прісною водою є одним із ключових питань, що стоять перед людством у XXI столітті. За даними ООН, сьогодні у світі від нестачі води страждає понад два мільярди людей і така тенденція рік за роком прогресує. Вода стрімко стає одним із найдефіцитніших природних ресурсів.

Згідно з даними Міжнародного інституту управління водними ресурсами (IWMI), за останні 100 років споживання води на планеті зросло в 6 разів, а до 2050 р. воно збільшиться ще на 20-50 відсотків [1].

За прогнозами ООН, населення планети до 2025 року зросте з 5 до 8,5 млрд. осіб, отже, потрібно додатково близько 6 тис. куб. км. прісної води. Уже сьогодні в багатьох країнах вода стала гальмом економічного зростання та предметом збройних зіткнень. З урахуванням загострення водних проблем у світі за останні 50 років виникло понад 500 водних конфліктних ситуацій, а 21

водний спір призвів до військових дій. Вода стрімко стає одним із найдефіцитніших природних ресурсів. Таким чином, з кожним роком проблема доступу до водних ресурсів стає дедалі гострішою.

В останнє десятиліття зростає кількість досліджень з питань безпеки, що частково пояснюється швидкими змінами екологічних та соціальних факторів, що зумовлюють відсутність безпеки водних ресурсів у всьому світі. Проблема водозабезпечення гостро постає й у нашій країні. Нам не вистачає якісної питної води внаслідок чого ціла низка регіонів відчуває в ній гостру потребу.

Основними загрозами та викликами в галузі водозабезпечення країни є, , використання водовитратних технологій і недосконалість технічних засобів водорегулювання та водорозподілу, неузгодженість міждержавних водних відносин. Але ще більше проблем створюють глобальні та регіональні зміни клімату, а тепер ще й повномасштабна війна.

За останні 140 років середня річна температура повітря на Землі зросла на 1,1°C, в Україні цей показник збільшився на 1,2°C лише за останні 30 років. У той час як північ та захід України відносно непогано забезпечені водою, водний дефіцит у центрі становить 159–222 мм на рік, а на півдні — понад 460 мм [2].

Окрім питання недостатності водних ресурсів, важливим також є питання доступу до чистої води. На жаль, під час воєнних дій окупанти завдають шкоди руйнуванням інфраструктури та промислових об'єктів, що може спричинити потрапляння у водні об'єкти забруднювальних речовин, а це своєю чергою призводить до їхнього забруднення, водночас зруйновані очисні споруди й насосні станції не спроможні очищати воду та постачати її українцям.

З усього переліку проблем найнагальнішою є підвищення статусу управління водою на національному та місцевому рівнях. Проблеми, пов'язані з управлінням водними ресурсами в країні, їхньою кількістю та якістю, поверхневими та підземними ресурсами, стратегічні питання захисту зон формування стоку та стійкості водних екосистем, розподілені між різними відомствами, тоді як успішний світовий досвід говорить про необхідність єдиного органу координації та управління водою. На місцевому (басейновому)

рівні управління водою ще слабкіше: басейнові управління не мають достатнього потенціалу. Раціоналізація використання водних ресурсів у галузях економіки досягається обмеженням темпів і обсягів розвитку водоемних виробництв, упровадженням водозберігаючих технологій, зниженням непродуктивних втрат води у сфері водорозподілу. Очікуване на перспективу зростання виробництва в Україні має бути максимальною мірою забезпечене інтенсифікацією використання водних ресурсів, а не зростанням споживання прісної води.

Тому стратегічним напрямом для національної водної безпеки, для економії води й адаптації майбутньої економіки до швидких глобальних кліматичних змін є заміна водоемних галузей та структур економіки на менш водоемні. У цьому забезпечення водної безпеки, як основа сталого розвитку є головною умовою розвитку України.

Стале водозабезпечення країни передбачає гармонізацію двох підходів до водокористування: охорони довкілля, з одного боку, і соціально-економічного розвитку – з іншого. Нормативи екологічного попиту на воду встановлюються політичним рішенням, виходячи з необхідності збалансування екологічних, соціальних та економічних цілей розвитку країни. З часом встановлені константи можуть змінюватися в бік як посилення, так і пом'якшення порога допустимих антропогенних навантажень.

Безумовно, політична, економічна та технічна діяльність, що здійснюється з ініціативи держави, відіграє найважливішу роль у досягненні водної безпеки. Однак для успіху необхідно докорінно змінити ставлення громадськості, фахівців та всіх користувачів до води та її використання. Зокрема, існує необхідність активізації прав власності, залучення та поступового проникнення принципів зацікавленості у водозбереженні, а також інтенсивніших соціально-економічних механізмів.

Останні кілька років в Україні проводяться значні реформи у водогосподарському секторі. У країні сформовано законодавчі та інституційні засади з управління та охорони водних ресурсів, основним напрямом є

впровадження принципів інтегрованого управління водними ресурсами. Ведеться робота щодо вдосконалення національних законодавчих актів у галузі регулювання водних відносин виходячи з швидкозмінного світу та умов життя. Намічається запровадити системи оборотного та замкнутого водопостачання у водоемних галузях промисловості та забезпечити пріоритетне стійке водопостачання об'єктів комунального господарства, у тому числі за рахунок підземних вод.

Таким чином, настав час усвідомити, що поряд з роботою, що проводиться на державному рівні, ми можемо досягти успіху тільки в тому випадку, якщо кожен водокористувач буде активно вживати заходів, вносячи свій посильний внесок у сталий розвиток економіки країни.

СПИСОК ЛІТЕРАТУРИ

1. Дефіцит води очікує Австралію, Європу та Америку до 2050 року: URL <https://www.volynnews.com/news/all/defitsyt-vody-ochikuye-avstraliuu-yevropu-ta-ameryku-do-2050-roku/>.

2. Ромащенко М. І. Вплив сучасних кліматичних змін на водні ресурси та сільськогосподарське виробництво/ М. І. Ромащенко, Гусєв Ю. В., Шатковський А. П. та ін.: URL <file:///C:/Users/Админ/Downloads/235-Article%20Text-386-2-10-20200713.pdf>.

УДК 331.108:005.95

**ЗНАЧЕННЯ ОЦІНКИ ІННОВАЦІЙНИХ МЕТОДІВ УПРАВЛІННЯ
ПЕРСОНАЛОМ ТЕЛЕКОМУНІКАЦІЙНИХ ПІДПРИЄМСТВ В УМОВАХ
ЦИФРОВОЇ ЕКОНОМІКИ**

Сазонова Світлана Володимирівна

к.е.н., доцент кафедри менеджменту,

Маковецька Ірина Миколаївна

к.е.н., доцент кафедри менеджменту,

Державний університет телекомунікацій

м. Київ, Україна

Анотація. У роботі наведено опис сучасних тенденцій інноваційного управління персоналом підприємств, які будуть впливати вибір методів управління персоналом телекомунікаційних підприємств, та визначено особливості оцінки, яка не має єдиної та чіткої структури. Дослідження та опитування щодо оцінки ефективності застосування інноваційних методів управління персоналу телекомунікаційних підприємств в умовах надзвичайного стану країни та розвитку цифрової економіки в світі свідчать про те, що основними перешкодами на шляху прийняття управлінських рішень щодо надання телекомунікаційних послуг стають традиційні методи управління персоналом, військовий стан в країні, недостатня підтримка в минулі роки проєктів надання загальнодоступних телекомунікаційних послуг з боку держави, низький рівень підготовки персоналу для роботи у надзвичайних умовах, а також тиск зовнішнього середовища на підприємства. Показано, що з огляду на необхідність стабільної роботи телекомунікаційних підприємств в умовах воєнного стану актуальним на сьогодні є завдання розробки оцінки інноваційних методів управління персоналом для провадження цих методів на телекомунікаційних підприємствах.

Ключові слова: управління персоналом, інноваційні методи, стратегічне управління, телекомунікаційні підприємства, цифрова економіка.

Ефективність роботи будь-якого сучасного підприємства розглядається у контексті того, якою мірою воно використовує інноваційні методи управління. Інноваційні методи управління набувають все більш вагомого значення в оцінці прибутковості роботи підприємства та досягнень стратегічного значення. На основі аналізу роботи персоналу на підприємстві: ефективність роботи підприємства, досягнення в окремих напрямках роботи підприємства, інноваційність підприємства, потенціал розвитку підприємства, ефективність діяльності дослідницьких та інноваційних груп; прибутковість підприємства; стратегічне та оборонне значення підприємства [1, 6, 7].

Згідно з глобальним дослідженням людського капіталу Deloitte, протягом наступних кількох років одним із найважливіших завдань, з якими зіткнуться керівники компаній і відділів кадрів, буде переосмислення багатьох структур і моделей, які зараз функціонують у світі праці. Ключовим буде новий підхід до розвитку персоналу, навчання та побудови моделей кар'єри, а також використання нових технологій, рішень у сфері штучного інтелекту, робототехніки та автоматизації [5]. Все це має прямий вплив на застосування інноваційних методів управління персоналом. Особливого значення це набуває для персоналу телекомунікаційних підприємств, які надають важливо необхідні послуги для органів управління країни та населення в надзвичайних умовах, які складаються в Україні сьогодні. Все вище зазначене підтверджує стратегічне значення діяльності телекомунікаційних підприємств та зумовлює необхідність у пошуку, застосуванні, оцінці та впровадженню інноваційних методів управління персоналом телекомунікаційних підприємств в умовах надзвичайного стану в країні та розвитку цифрової економіки у світі.

Застосування інноваційних методів управління персоналом допомагають планувати стратегічні та поточні задачі, проводити контроль за виконанням завдань та аналізувати ефективність роботи персоналу, в тому числі управлінського. Аналіз реалізації та ефективності застосування інноваційних методів управління дозволяє визначати рівень інноваційності підприємства, ступінь його значення у сучасних умовах цифрової економіки та надзвичайного

стану та приймати управлінські рішення щодо здійснення стратегічних цілей підприємства. За допомогою кількісних методів оцінки управління персоналом телекомунікаційних підприємств визначається, наскільки робота підприємств впливає на підтримку та розвиток цифрової економіки країни, яка доля участі підприємства у цифровізації країни та стратегічне значення роботи підприємства для країни. На основі цього в сучасних надзвичайних умовах приймаються рішення з боку держави щодо фінансування, підтримки, субсидіювання тощо діяльності телекомунікаційного підприємства з метою отримання послуг, які надають підприємства державним органам, іншим підприємствам та населенню країни. Щодо надання телекомунікаційних послуг населенню країни, то в надзвичайних умовах це набуває стратегічного значення для країни та виживання нації.

Отже, використання інноваційних методів управління персоналом як показника якості має деякі вади: вибір популярності телекомунікаційної послуги, а не якості; відображення об'єктивного вибору телекомунікаційних послуг з боку користувачів; суб'єктивного вибору дослідника, який може залежати від багатьох інших факторів; відображення попиту на певні послуги та оптимальність управління даними послугами із боку підприємства; позитивні або негативні відгуки із боку споживачів щодо обслуговування клієнтів під час надання телекомунікаційних послуг.

Всі методи управління персоналом, засновані на аналізі мотиваторів та потреб працівників, залежать від змісту і якості поставлених завдань на підприємстві, використанні баз даних, де збирається, міститься обробляється інформація управління підприємством, а також залежить від технічних пристроїв пристороїв та програм, які використовуються в роботі підприємства. При розгляді таких оціночних показників увагу слід приділяти тому, хто проводив оцінку роботи підприємства (внутрішні чи зовнішній орган або експерт); з якої бази даних отримана інформація, оскільки значення навіть тих самих показників може різнитися при зміні бази даних, тобто кількість залученого персоналу при наданню телекомунікаційних послуг може

змінюватися залежно від бази даних.

Для оцінки інноваційних методів управління персоналом телекомунікаційних підприємств та ефективності застосування цих методів важливого значення набувають особисті знання та навички експертів, способи формування дослідницьких груп, діяльність відділів кадрів підприємства. Експерти або робочі групи експертної оцінки повинні ретельно дослідити методи розрахунку показників оцінки інноваційних методів управління персоналом телекомунікаційних підприємств і довідкові дані, взяті для розрахунку. Крім того, варто врахувати обмеження уточнюючих показників і пов'язаних із ними проблем [4]. Так, оцінки часто вимагають використання кількох показників, а також інформації про інформаційно-аналітичні бази даних. Оцінки, засновані на даних відділів кадрів та наданих керівниками підрозділів телекомунікаційного підприємства, повинні бути доповнені подальшими оцінками експертів.

Окремим питанням постає проблема надання загальнодоступних телекомунікаційних послуг населенню підприємствами телекомунікацій та застосування інноваційних методів управління персоналом для надання таких послуг [2]. Не дивлячись на чисельні наукові розробки та пропозиції щодо запуску організаційно-економічного механізму надання загальнодоступних телекомунікаційних послуг, це питання так і не було вирішено на законодавчому та реалізаційному рівнях.

Висновок. Отже, виникає необхідність в оцінки інноваційних методів управління персоналом телекомунікаційних підприємств, яка в сьогоденних умовах дозволить цим підприємствам обирати, аналізувати, впроваджувати та застосовувати ті інноваційні методи, які нададуть реальний економічний ефект при наданні надважливих на сьогодні послуг зв'язку та телекомунікацій, забезпечать обороноздатність країни, виживання нації, діяльність органів управління, а також роботу інших підприємств в умовах цифрової економіки.

СПИСОК ЛІТЕРАТУРИ

1. Глущенко, Л., Пілявоз, Т., Коваль, Н. Управління персоналом у сучасній структурі управління підприємством. *Економіка та суспільство*, 2022. (35). URL: <https://doi.org/10.32782/2524-0072/2022-35-41> (дата звернення 21.10.2022).
2. Гудзь О. Є., Сазонова С. В. Управління наданням загальнодоступних послуг в телекомунікаційній сфері: навчальний посібник. Львів: Ліга-Прес, 2018. 144 с.
3. Державна служба спеціального зв'язку та захисту інформації України. URL: <https://cip.gov.ua/ua/news/ukrayina-posila-25-misce-ucinalnomu-indeksi-kiberbezpeki-2020?fbclid=IwAR1Lwcho>
4. Завальнюк В. В. Методика проектування підсистеми інформаційного забезпечення стратегічного управління інноваційною діяльністю підприємства. Науковий вісник Ужгородського національного університету. Серія : Міжнародні економічні відносини та світове господарство, 2016, 8(1), 82–85.
5. Міжнародне дослідження Deloitte 2021 Human Capital Trends URL: <https://www2.deloitte.com/ua/uk/pages/about-deloitte/press-releases/gx-2021-global-human-capital-trends-report.html>
6. Наукова та науково-технічна діяльність в Україні у 2021 році: науковоаналітична доповідь / Т.В. Писаренко, Т.К. Куранда та ін. – К.: УкрІНТЕІ, 2022. – 93 с.
7. Яковенко І. В., Петряєв О. О. Інноваційні методи управління персоналом підприємства. Сучасні проблеми розвитку права та економіки в інноваційному суспільстві: зб. наук. праць за матеріалами Міжнар. наук. конф., Велико-Тирново, 20 березня 2020 р. Болгарія: Access Press, 2020. С. 257-262.
8. Seredocha I. Innowacyjne działania w zarządzaniu zasobami ludzkimi w jednostkach administracji samorządowej. *Współczesne Zarządzanie*. 2012. №.2. С. 139-149.

**МАРКЕТИНГОВІ ЗАСОБИ ПІДТРИМКИ БРЕНДУ НА
РЕГІОНАЛЬНОМУ РИНКУ ПІД ЧАС ВІЙСЬКОВОГО СТАНУ**

Тарасов Ігор Юрійович

к.е.н., доцент

Журавльова Альона Сергіївна

Магістрантка

Державний біотехнологічний університет

м. Харків, Україна

Анотація: У статті поставлено мету вивчення зміни рейтингу брендів мінеральних вод на регіональному ринку Харківської області під час дії військового стану. Для її досягнення здійснено власне пошукове дослідження. Проаналізовано динаміку змін рейтингу брендів з часів до початку збройної агресії та осені 2022 р. На підставі вивчення споживчих вподобань обґрунтовано необхідність стрімкого впровадження комплексу маркетингових дій спрямованих на підтримку конкурентоспроможності бренду «Березівська».

Ключові слова: ринок, мінеральна вода, бренд, рейтинг, споживач, конкурентоспроможність.

Військова агресія росії проти України кореним чином змінила бізнес середовище та процеси на ньому. Велика кількість підприємств на сході та півдні країни була повністю або частково зруйнована та вимушена зупинити свою діяльність. Значна чисельність висококваліфікованих робітників стала тимчасово переміщеними особами або виїхала за кордон.

Одним з найбільш актуальних завдань сучасного розвитку економіки України є підтримка вітчизняного бізнесу, відродження та збереження його конкурентоспроможності, забезпечення функціонування та задоволення хоча би базових потреб споживачів при одночасному різкому зниженні їх доходів.

До початку військової агресії з боку росії 24 лютого 2022 року

вітчизняний ринок мінеральних вод відрізнявся достатньо високим рівнем динаміки та розвитку.

Фахівці оцінювали, що кожен вкладений євро у виробництво мінеральної води в Україні принесе інвестору майже 150% чистого прибутку. Рентабельність продажів води компанії буде на рівні 30,2%, а рентабельність інвестицій в створення підприємства складатиме 146%. Отримати такий дохід можна в разі налагодження цілодобового виробництва у 6 тисяч пляшок на годину [1].

Україна має значні запаси мінеральних вод. Завдяки їх чисельності та різноманітності, країна займає одне з провідних місць у світі, налічується близько 1000 розвіданих джерел (для порівняння, у Франції, яка вважається найбільшим виробником мінеральної води, кількість джерел становить близько 1200) [2].

Сучасний ринок мінеральних вод України має значні перспективи для розвитку, оскільки середньостатистичний громадян країни за рік споживає 30-40 літрів мінеральної води, тоді як в країнах ЄС на одного громадянина припадає близько 100 літрів на рік [3].

Переважає більшість мінеральної води, що реалізується на вітчизняному ринку добувається у Львівській, Закарпатській, Полтавській та Дніпропетровській областях.

Серед мінеральних вод Харківщини найбільш впізнаваними на регіональному рівні, є - Березівська, Рай-Оленівська, Себек (Чугуєвський р-н), Шестаківська, Шатилівська, Роцінська.

Об'єктом дослідження є бренд мінеральної води «Березівська» власником якого є ТОВ «Завод «Березівські мінеральні води» розташований у с. Березівське Дергачівського району Харківській області.

Асортиментний ряд ТОВ складається з 3-х групових позицій:

- газованої води, яка розливається у ПЕТ-тару чотирьох типів ємкості - 0,5 л; 1,0 л; 1,5 л; 2,0 л;
- негазованої води, яка розливається у ПЕТ-тару 6 типів ємкості - 0,5 л;

0,75 л; 1,0 л; 1,5 л; 5,0 л та 6,5 л;

- негазованої води АКВА-МАМА, яка орієнтована для вживання малюками та їх мамами (ПЕТ-тара 0,5 л та 6 л).

З початком збройної агресії підприємство було вимушено значно скоротити обсяги виробництва продукції, видобувати мінімальні обсяги води та задіяти у технологічному процесі мінімум персоналу. Значно скоротились також обсяги надходження води до торговельних мереж регіону. Даний факт пояснюється наступними обставинами:

- у зв'язку з бойовими діями у безпосередній близькості до підприємства значна кількість персоналу вимушена була переїхати до інших регіонів країни та за кордон, що стало причиною необхідності скорочення чергової зміни до мінімуму;

- використовується мінімальна кількість схем дистрибуції, а саме постачання води до санаторію, торговельної мережі «Посад», частково «Чудо» та невеликої кількості приватних регіональних магазинів, що працюють за схемою «біля дому»;

- значне руйнування дорожньої інфраструктури, що ускладнює питання транспортування та логістики;

- зменшення попиту на фасовану воду у регіоні за рахунок збільшення обсягу продажів розливної (з авто) та з автоматів.

У табл. 1 надано рейтинг вподобань брендів бутильованих мінеральних вод на регіональному ринку у 2021 – 2022 р.

Таблиця 1

Рейтинг споживчих вподобань брендів бутильованих мінеральних вод у харківському регіоні

№ п/п	Рейтинг бренду мінеральної води	
	Осінь 2021 р	Осінь 2022 р
1	Моршинська	Моршинська
2	Миргородська	Миргородська
3	Себек	Софія Київська
4	Von Aqua	Оболонська

5	Софія Київська	Von Aqua
6	Оболонська	Поляна Квасова
7	Buvette	Buvette
8	Поляна Квасова	Знаменівська
9	Трускавецька	Трускавецька
10	BORJOMI	Лужанська
	Березівська (15)	

Як ми бачимо з табл. 1 початок бойових дій на теренах Держави та регіону вніс зміни до регіонального рейтингу мінеральної води національних брендів, що пропонують бутильовану воду.

Перша та друга позиція – не змінилися, їх контролюють великі виробники загальнонаціонального масштабу ТМ «Моршинська» та ТМ «Миргородська». У 2021 р. третю позицію займав регіональний бренд, який стрімко розвивався ТМ «Себек» (Чугуївський завод мінеральних вод). У 2022 р продукція даного виробника відсутня у рейтингу в зв'язку з тим, що на території району відбувалися активні бойові дії та інфраструктура підприємства майже повністю зруйнована. Завод не працює з розливу води до тари, а його продукція не постачається до торговельних мереж. Запаси продукції, що мали торговельні мережі та дистриб'ютори, повністю розпродані або знищені. Зараз підприємство намагається відбудувати зруйноване. Для підтримки іміджу підприємства та нагадування про бренд Себек встановило у місті 75 водоматів для реалізації води.

Об'єкт дослідження – мінеральна вода «Березівська» у 2021 р. займала в регіоні 15-те місце у рейтингу. Бойові дії у безпосередній близькості до підприємства, виїзд значної кількості персоналу до західних регіонів та за кордон, вимушили ТОВ значно скоротити обсяги виробництва – в 5 разів у порівнянні до 2021 р. Під час дослідження 2022 р. практично ніхто не вказував на те, що регулярно купує та використовує досліджуваний бренд води.

Регіональні споживачі швидко переорієнтувались на купівлю води у водоматах та тієї, що розвозиться автоцистернами. Основним спонукальним критерієм для споживачів тут є ціна, котра коливається від 1,0 грн до 2,0 грн за літр. У табл. 2 надано перелік власників водоматів та їх кількість у місті.

Кількість автоматів (кіосків) з продажу води у Харкові

№ п/п	Бренд	Кількість, од
1	Роганська	1030
2	Шестаківська	228
3	Кулиничі	191
4	Ефект	179
5	Себек	75
6	Ордана +	49
7	Аква Люкс	48
8	Аква Діва	40
9	Здорова вода	36
10	Чиста вода	31
11	WaterBiz	19

Наведені дані свідчать про те, що із відомих регіональних брендів використовують водомати «Роганська», «Шестаківська», «Ефект» та віднедавна «Себек».

Безперечним лідером у кількості водоматів є «Роганська» - 1030 од., далі йдуть: «Шестаківська» - 228 од., «Ефект» - 179 од., «Себек» - 75. Серед лідерів також бренд «Кулиничі», який реалізує воду у власник кіосках кількістю - 191 од. (вода видобувається із свердловини на території хлібокомбінату у селищі Кулиничі, яке також постраждало від бойових дій).

Такі бренди як «Березівська», «Шатилівська» та «Роцинська» зовсім не використовують цей засіб з реалізації продукції.

Разом з тим на ринку мають місце до 200 водоматів власники яких ні є відомими для широкого загалу, а вода яка використовується в них – має сумнівне походження. Однак під час бойових дій та наступних ударів по енергоструктурі регіону, під час відключення водопостачання, вони також використовуються містянами для задоволення потреб у воді.

Наступним засобом реалізації води є її продаж з автоцистерн у мікрорайонах міста. Цим активно займається «Роганська» яка використовує для цього найбільшу кількість автоцистерн. «Шатилівська», «Шестаківська», «Роцинська» та «Рай-Оленівська» використовують цей спосіб з низьким рівнем

інтенсивності та мінімальною кількістю авто.

Відсутність можливості купівлі мінеральної води «Березівська» та «АКВА-МАМА» негативно впливає на її прихильників та постійну клієнтуру.

З метою підтримання іміджу бренду та запобіганню його достатньо стрімкому знеціненню нами розроблено комплекс заходів спрямованих на удосконалення системи розподілу виходячи із регіональних особливостей:

1. Ми пропонуємо закупити не менш ніж 100 водоматів та розмістити їх у Харкові та області. Для вирішення задачі підтримки цього напряму пропонується створити відповідний відділ – вендингу, мінімізував його структуру у кількості 1 особи-диспетчера, та водіїв у кількості – 5 осіб.

2. Аргументовано вибір моделі підлогового водомату.

3. Розраховано витрати на придбання водоматів та орієнтовний строк їх окупності.

4. Моніторинг забезпечення водою мешканців регіону та відсутність водопостачання під час вимкнення світла дозволили нам рекомендувати орієнтовні дислокації розміщення водоматів у м. Харкові.

5. Запропоновано також розміщення 25 водоматів у райцентрах харківської області: Балаклея – 5 од., Ізюм – 5 од., Чугуїв – 5 од., Мерефа – 5 од. та Дергачі – 5 од. На перспективу треба розглядати також міста Куп'янськ та Вовчанськ, але тільки після припинення їх обстрілів.

6. Зовнішній вигляд водоматів повинен бути витриманий у фірмових кольорах з використанням бренду.

7. Наступним напрямом підвищення конкурентоспроможності бренду є необхідність використання форми продажу води – з автоцистерн.

На наш погляд, для здійснення вендингу та реалізації води з автоцистерн достатньо 5 авто, які повинні будуть працювати 5 днів:

- понеділок, середа, п'ятниця – забезпечення ємкостей водоматів;
- вівторок, четвер – продаж з автоцистерн.

На наш погляд, реалізацію води з автотранспорту доцільно проводити у тих районах, що найбільш постраждали від обстрілів та тих де відсутня її

подача. Рекомендовано перелік адресів.

Виконання висновків та рекомендацій на підставі проведеного аналізу здатне, на наш погляд, повернути лояльність споживачів до бренду та зупинити його зниження, а у майбутньому й підвищити до довоєнного рівня.

СПИСОК ЛІТЕРАТУРИ

1. Бізнес на воді: рентабельність виробництва мінеральної води сягає 150%. [Електронний ресурс]. — Режим доступу: <https://landlord.ua/news/biznes-na-vodi-rentabelnist-virobnitstva-mineralnoyi-vodi-syagaye-1/50>
2. Аналіз ринку столової та мінеральної води в Україні. 2022 рік. [Електронний ресурс]. - Режим доступу: <https://pro-consulting.ua/ua/issledovanie-rynka/analiz-rynka-stolovoj-i-mineralnoj-vody-v-ukraine-2022-god>
3. Добрянська В. В., Іваненко І. О. Комплексна інтегральна маркетингова оцінка конкурентоспроможності продукції ПРАТ «Миргородський завод мінеральних вод». [Електронний ресурс].—Режим доступу: http://www.economy.nayka.com.ua/pdf/1_2021/97.pdf

LEGAL SCIENCES

ВЛИЯНИЕ СЕМЕЙНЫХ РАЗВОДОВ НА ДЕТСКУЮ ПСИХОЛОГИЮ: ЮРИДИЧЕСКАЯ И ХУДОЖЕСТВЕННАЯ ИНТЕРПРЕТАЦИЯ

Бебутова Зарнигор Фахриддиновна

Преподаватель кафедры «Гражданское процессуальное
и экономическое процессуальное право» Ташкентского
государственного юридического университета.
Ташкент, Узбекистан

Аннотация: В данной статье влияние семейных постановлений на детскую психологию интерпретируется как юридически, так и художественно. Другими словами, закон защищает права детей при разводе семьи. Где будет жить ребенок, время встреч с родителями и т.д. Литература служит прекрасным средством отражения изменения психики ребенка в результате принимаемых решений.

Ключевые слова: общество, семья, решения, детская психология, право и литература.

Значение семьи важно в любом обществе. В третьем разделе Конституции Республики Узбекистан под названием «Общество и личность» есть отдельная глава «Семья». Поэтому в нашем законодательстве есть нормы, побуждающие ценить семью как священную ценность. В частности, статья 40 Семейного кодекса предусматривает, что суд вправе предоставить до шести месяцев на примирение супругов. В случае установления судом срока для примирения супругов и отложения рассмотрения дела примирительной комиссией общности граждан по месту жительства супругов, если они не проживают совместно, примирительной комиссией громады граждане по месту жительства каждого из них для принятия соответствующих мер по примирению супругов

должны уведомить об этом в письменной форме не позднее суток. [1] Определение таких норм в нашем законодательстве свидетельствует о важности сохранения семьи для государства и общества. При разводе семьи необходимо учитывать не только отношения супругов, но и интересы детей. По этой причине такие вопросы, как алименты, с кем из родителей останутся дети, встречи с ними, часто решаются вместе с разводом. Мы можем видеть такие случаи в законодательстве зарубежных стран. Согласно японскому законодательству, если у мужа и жены есть дети в возрасте до 20 лет, уведомление о разводе не будет принято до тех пор, пока не будет решен вопрос о том, кто из родителей является опекуном. [2]

В первом полугодии 2021 года количество семейных разводов в Узбекистане увеличилось на 34% по сравнению с аналогичным периодом прошлого года. По данным Госкомстата, в январе-марте 2022 года в республике зарегистрировано 12 164 случая расторжения брака. [3]

Если обратиться к зарубежному опыту, брак в Польше может быть аннулирован только через суд в несколько этапов. Но если такая ситуация противоречит общественным нормам или интересам несовершеннолетних детей, суды отказывают в расторжении брака. Верховный суд Испании обязал разведенного мужчину выплатить бывшей домохозяйке компенсацию за работу по дому и алименты на жену и детей. В Германии, если в разводящейся семье есть дети, суд в первую очередь учитывает их интересы. Также надвое делится не только имущество, но и пенсионные фонды, и в этом тоже есть справедливость. Ведь женщина, занятая воспитанием детей и домашним хозяйством, не создавала фонд для выхода на пенсию. В Бразилии также защищаются интересы несовершеннолетних детей в семье. В обязательном порядке сохраняется уровень их обеспеченности до принятия решения. [4]

Здесь уместно привести следующие комментарии Президента Шавката Мирзиёева: «Одним из самых сложных вопросов для меня является развод. За год в нашей стране зарегистрировано более 30 000 разводов. «Если в этих семьях в среднем двое детей, это значит, что шестьдесят тысяч детей лишены

семейного счастья». [5]

По этой причине значение семейной медиации в сфере международного права сегодня возрастает. [6]

Сообщалось, что нынешняя деятельность примирительных комиссий по разрешению семейных споров при органах самоуправления в нашей республике не оправдана. В деятельности комиссии используются примитивные и непрофессиональные методы. Поэтому центр «Семья» предлагает внедрить современный метод медиации при разрешении споров. Необходимо внедрить практику медиации как нового и альтернативного способа разрешения семейных споров и разногласий. Перед нами стоит задача – использовать этот метод медиаторами и согласительными комиссиями в практике разрешения семейных споров», – заявила научно-практическая исследовательница «Семьи», выступившая на конференции «Семейная медиация», проводимой научно-практической организацией «Семья». Центр прикладных исследований Директор Центра прикладных исследований, сенатор Дилором Тошмухаммедова.

Произведение узбекского писателя Абдурауфа Фитрата под названием «Семья» содержит часть под названием «Примирение», в которой автор процитировал следующие предложения:

Иногда случается так, что эти два спутника жизни задевают другую сторону неправильным действием или грубым обращением. В этом случае, если противная сторона захочет отомстить и поступит таким образом, можно не сомневаться, что это сопротивление обернется оскорблением и ссорой. В итоге эти два друга разлучаются друг с другом, из-за этого предлога их здание счастья рухнет на землю с несчастьем и неудовлетворенностью.

Родители думают, что даже после развода жизнь их детей продолжится, как прежде. Кажется, что в жизни их ребенка не о чем беспокоиться, потому что они обеспечивают его материально и продолжают встречаться. Но многое меняется в детском мире после расставания родителей. В первую очередь, он начинает чувствовать себя плохо в школе, рядом с друзьями, как будто они по

другому смотрят на него. В некоторых случаях имеют место и случаи жестокого обращения с детьми среди детей, родители которых разведены. Также родители вызывают негативное отношение друг к другу у своих детей. Если семья распалась из-за измены отца, мать говорит ребенку, что отец плохой человек и не любит его. Это не из-за плохой матери, это просто ситуация в ней в то время. Предательство, отказ могут оказать на него такое влияние. Эти стороны жизни не могут регулироваться законом.

Я был свидетелем очень трогательного изображения этой ситуации в художественном произведении, которое я недавно прочитал, и я чувствовал, что такие произведения влияют на людей больше, чем ужасная статистика разводов.

Считаю допустимым процитировать некоторые образы из произведения известного французского писателя Марка Леви «Похититель теней». В этой работе очень сильно отражено разделение семьи и влияние этого разделения на психологию ребенка. Болокай, герой пьесы, разговаривает с тенями. Так почему же ребенок говорит тенями? Причиной этого является пробел в его жизни, то есть отсутствие отца. Хочется привести некоторые слова из языка героя произведения: «Но было видно, что все знают меня как несчастного ребенка, который отпустил отца и не смог сделать его счастливым». [7]

Герой пьесы слышит, что отец придет забрать его в субботу после развода родителей. Но его отец не приходит. Мальчик хочет написать письмо отцу, но не может, потому что не знает его адреса. Спустя годы ребенок вырастает. Он растет, думая, что его отец ничего о нем не слышал. У него умирает мать, и герой пьесы находит письма отца на чердаке своего дома. Его мать спрятала их и не показала сыну. Мальчик, который все детство провел без отца и считал отца виновным, теперь должен понять этот поступок матери, которую он горячо любит, как человека. Эта работа очень жизненная, события в ней происходят вокруг нас. Мы просто не заботимся о них.

Конечно, попытки защитить нездоровые семьи словами о необходимости сокращения разводов также плохо сказываются на детской психологии.

Ребенку лучше жить с одним из родителей в мирной обстановке, чем расти в семье, где каждый день ссоры. Но общество всегда заботится о том, чтобы дети росли в здоровой среде.

В связи с высокой значимостью семейных споров, особенно постановлений, в практике зарубежных стран даже сложились семейные суды. Например, в таких странах, как США, Великобритания, Япония и Австралия, для рассмотрения семейных споров созданы отдельные суды по семейным делам. В Англии суд по семейным делам может потребовать выплаты алиментов, если ребенок младше 16 лет или младше 20 лет получает очное образование (но не выше уровня A-Level или его эквивалента). Суд по семейным делам Гонконга в основном занимается разводами и обеспечением детей.

Суд по семейным делам проводит семейное посредничество, предназначенное для того, чтобы помочь парам, которые разводятся или проживают отдельно, достичь собственных взаимоприемлемых соглашений о текущих мероприятиях для своих детей и / или о том, как решить финансовые вопросы. Это добровольный процесс, в котором специально обученное, беспристрастное третье лицо, посредник, стремится помочь обеим сторонам эффективно общаться и обсуждать спорные вопросы, и все это в полностью конфиденциальной обстановке.

СПИСОК ИСПОЛЬЗОВАННОЙ ЛИТЕРАТУРЫ

1. Семейный кодекс Республики Узбекистан. www.lex.uz
2. Qilichova, Munira Azimjon Qizi XORIJIY MAMLAKATLAT QONUNCHILIGIDA NIKOH DAN AJRATISHNING O'ZIGA XOS XUSUSIYATLARI VA TARTIBI // ORIENSS. 2022. №4.
3. В каком регионе Узбекистана увеличивается количество разводов? 27.05.2022 <https://bugun.uz>
4. M.Vorisova: “В последние годы по разным причинам мы наблюдаем рост разлучения семей” 09.07.2020 <https://xs.uz>

5. Указ Президента Республики Узбекистан от 28 января 2022 года № ПФ-60 «О стратегии развития нового Узбекистана на 2022-2026 годы». www.lex.uz
6. Asal, X. (2022). Alternative Ways of Resolving Disputes in the Modern Legislation of Uzbekistan. *American Journal of Social and Humanitarian Research*, 3(7), 67–77.
7. Marc Levy. *The Shadow Thief*. Published May 26th 2014 by Versilio (first published 2010)
8. Bebutova Z. THE ESSENCE OF THE INSTITUTION OF PRO BONO AND ITS IMPORTANCE IN CIVIL COURTS //Norwegian Journal of Development of the International Science. – 2021. – №. 77-3. – С. 46-50.
9. Zarnigor Fakhriddinovna Bebutova, Khabibullaev D, Atalykova G. Sh., & M. Auezov. (2022). SHOULD A FOREIGN LAWYER BE ALLOWED TO WORK IN CIVIL AND ECONOMIC PROCEEDINGS? *Galaxy International Interdisciplinary Research Journal*, 10(4), 24–28.
10. Khudoynazarov D. A. PARTICIPATION OF A JUDGE'S ASSISTANT (COURT SECRETARY) IN THE ECONOMIC PROCESS: NATIONAL AND FOREIGN EXPERIENCE //The American Journal of Social Science and Education Innovations. – 2022. – Т. 4. – №. 09. – С. 5-14.
11. Сулаймонова Н. МЕҲНАТГА ОИД НИЗОЛИ ИШЛАРНИ СУДДА КЎРИШНИНГ ПРОЦЕССУАЛ ХУСУСИЯТЛАРИ //Международная конференция академических наук. – 2022. – Т. 1. – №. 30. – С. 17-20.
12. Сулаймонова Н. М. СУДЕБНЫЕ РАСХОДЫ В ГРАЖДАНСКОМ ПРОЦЕССЕ: СРАВНИТЕЛЬНЫЙ АНАЛИЗ РОССИИ И УЗБЕКИСТАНА //ЖУРНАЛ ПРАВОВЫХ ИССЛЕДОВАНИЙ. – 2019. – №. SPECIAL.
13. Абдусамиева Д. А. МАЪМУРИЙ НАЗОРАТ ҚАЧОН ВА КИМЛАРГА НИСБАТАН ҚЎЛЛАНИЛАДИ //International journal of conference series on education and social sciences (Online). – 2022. – Т. 2. – №. 6.

УДК 4414

**ПРАВОВЕ РЕГУЛЮВАННЯ ЕКОЛОГІЧНИХ ПРАВ ГРОМАДЯН ЗА
ЗАКОНОДАВСТВОМ УКРАЇНИ**

Бойправ Лілія Олегівна

студентка юридичного факультету

групи КЮ-202

Науковий керівник:

Барабаш А. Г.

канд. юрид. наук, доцент

доцент кафедри публічного та приватного права

Національного університету «Чернігівська політехніка»

м. Чернігів, Україна

Анотація. Екологічні права є невід’ємним елементом в системі прав та свобод людини. Становлення та удосконалення цієї категорії прав, як і інших, здійснювалось протягом значного періоду. Проблема розвитку і закріплення екологічних прав на законодавчому рівні полягала в нерозумінні їх значимості для суспільства. В наш же час дана категорія прав регулюється різними нормативно-правовими актами, в тому числі й міжнародними. Важливість закріплення екологічних прав, в першу чергу, полягає в забезпеченні державою безпечного існування людей та їх взаємодію з навколишнім середовищем. Крім цього, права є певною гарантією допустимих меж втручання людини в природу. Тобто, за допомогою них визначаються межі користування природними ресурсами. Мета дослідження полягає у аналізі правового регулювання екологічних прав громадян за законодавством України, гарантії забезпечення екологічних прав.

Ключові слова: екологічні права, регулювання екологічних прав громадян, гарантії забезпечення екологічних прав.

Поняття екологічних прав не визначене на законодавчому рівні. Щодо наукової літератури, то дослідники приділили достатньо часу для тлумачення

цього терміну. Під поняттям екологічних прав потрібно розуміти закріплені в законі і гарантовані правом сукупність юридичних можливостей та засобів, які дають змогу задовольняти потреби та інтереси громадян у галузі охорони навколишнього природного середовища, використання природних ресурсів і забезпечення екологічної безпеки [1]. На думку К. А. Рябець, екологічні права громадян – це визнана міжнародним співтовариством та закріплена в юридичних нормах національного законодавства можливість певної поведінки громадян у галузі охорони навколишнього природного середовища, раціонального використання та відтворення природних ресурсів і забезпечення екологічної безпеки [2, с. 92]. Порівнюючи ці тлумачення, можна зробити висновок, що екологічні права – це законодавчо закріплені норми, якими користується людина стосовно навколишнього середовища.

Регулювання екологічних прав людини є однією з найважливіших функцій держави. В Україні першим законодавчим актом, який закріпив даний вид прав громадян є Закон України «Про охорону навколишнього природного середовища».

Відповідно до ст. 9 цього закону громадянин України має право на безпечне для його життя та здоров'я навколишнє природне середовище; здійснення загального і спеціального використання природних ресурсів; об'єднання в громадські природоохоронні формування; участь у громадських обговореннях з питань впливу планованої діяльності на довкілля; одержання екологічної освіти; подання до суду позовів до державних органів, підприємств, установ, організацій і громадян про відшкодування шкоди, заподіяної їх здоров'ю та майну внаслідок негативного впливу на навколишнє природне середовище та інші [3]. Крім переліку основних екологічних прав, Закон України «Про охорону навколишнього природного середовища» визначає гарантії даних прав та їх захист.

Не менш важливим елементом правового регулювання екологічних прав в Україні є Основний Закон нашої держави. В ст. 50 Конституції сказано, що всі мають право на безпечне для життя і здоров'я довкілля та на відшкодування

завданої порушенням цього права шкоди [4]. З даної статті можна зробити висновок, що названі екологічні права є конституційними, оскільки вони закріплені в Конституції України. До того ж в Основному Законі зазначається право на вільний доступ до інформації про стан довкілля, харчових продуктів та право на вільне поширення такої інформації. Ці дані не можуть відноситися до інформації з обмеженим доступом. Окрім Конституції, аналогічна норма передбачена п. 1 ч. 4 ст. 21 Закону України «Про інформацію».

Одним з законів, який є дотичним до системи регулювання екологічних прав є Закон України «Основи законодавства України про охорону здоров'я». Відповідно до ст. 6 цього Закону кожний громадянин України має право на охорону здоров'я. В свою чергу дане право передбачає безпечне для життя і здоров'я навколишнє природне середовище та санітарно-епідемічне благополуччя території і населеного пункту, де він проживає [5]. З вищевказаних норм слідує, що за допомогою основних екологічних прав здійснюється реалізація інших невід'ємних прав людини.

Екологічні права громадян України передбачені й іншими нормативно-правовими актами. Наприклад, Законом України «Про тваринний світ» передбачені права у галузі охорони, використання і відтворення тваринного світу. До них законодавець відносить право на загальне і спеціальне використання об'єктів тваринного світу; мати у власності окремі об'єкти тваринного світу та право на компенсацію шкоди, завданої дикими тваринами [6].

До нормативно-правових актів, які регулюють права громадян у сфері довкілля, слід віднести Закон України «Про забезпечення санітарного та епідемічного благополуччя населення». Стаття 4 цього закону закріплює право громадян на безпечні для здоров'я і життя харчові продукти, питну воду, умови праці, навчання, виховання, побуту, відпочинку та навколишнє природне середовище. Окрім вище зазначених, права, які мають екологічний характер, закріплені в Законі України «Про використання ядерної енергії та радіаційну безпеку», Законі України «Про відходи» та інших законах.

Екологічні права громадян, як і будь-які інші, потребують гарантування та захисту державою. Відповідно до законодавства під гарантіями потрібно розуміти засоби, які забезпечують охорону та захист прав та свобод громадян. В основному вони регулюються тими ж нормативно-правовими актами, що й права громадян. По-перше, це Закон України «Про охорону навколишнього природного середовища». В ст. 10 зазначеного нормативного акту сказано, що екологічні права забезпечуються проведенням широкомасштабних державних заходів щодо підтримання, відновлення і поліпшення стану навколишнього природного середовища; здійсненням державного та громадського контролю за додержанням законодавства про охорону навколишнього природного середовища; невідворотністю відповідальності за порушення законодавства про охорону навколишнього природного середовища та іншими заходами [3]. Також відповідно до положень Конституції можна вважати, що основною гарантією всіх прав громадян є юридична відповідальність за їх порушення. Дана гарантія є однією з найефективніших, які забезпечують дотримання прав громадян в будь-якій сфері. Крім цього, гарантії забезпечуються такими нормативно-правовими актами як Закон України «Про рослинний світ», Закон України «Про тваринний світ», Лісовий кодекс України, Водний кодекс України та інші. Захист даної категорії прав здійснюється відповідно до ст. 11 Закону України «Про охорону навколишнього природного середовища». Основним гарантом захисту екологічних прав громадян є держава. Вказаною нормою Закону України «Про охорону навколишнього природного середовища» також зазначено, що захист екологічних прав здійснюється в судовому порядку.

Висновки. Поняття екологічних прав не визначене на законодавчому рівні; правове регулювання екологічних прав громадян відображається в багатьох нормативно-правових актах; основні екологічні права визначені в Законі України «Про охорону навколишнього природного середовища» та Конституції України; екологічні права гарантуються та захищаються державою відповідно до законодавства.

СПИСОК ЛІТЕРАТУРИ

1. Кондур, Е. Класифікація екологічних прав і обов'язків громадян України. *Науковий вісник ужгородського університету*. 2012. Випуск 18. С. 189-191.
2. К.А. Рябець. Екологічне право України: Навчальний посібник. К.: Центр учбової літератури, 2009. 438 с.
3. Про охорону навколишнього природного середовища: Закон України від 25.06.1991 № 1264-ХІІ. URL: <https://zakon.rada.gov.ua/laws/show/1264-12#n69> (дата звернення: 07.12.2022).
4. Конституція України: Конституція. Закон від 28.06.1996 № 254к/96-ВР. URL: <https://zakon.rada.gov.ua/laws/show/254%D0%BA/96-%D0%B2%D1%80#n4329> (дата звернення: 07.12.2022).
5. Основи законодавства України про охорону здоров'я: Закон України від 19.11. 1992 № 2801-ХІІ. URL: <https://zakon.rada.gov.ua/laws/show/2801-12#Text> (дата звернення: 07.12.2022).
6. Про тваринний світ: Закон України від 13.12.2001 № 2894-ІІІ. URL: <https://zakon.rada.gov.ua/laws/show/2894-14#n57> (дата звернення: 07.12.2022).

УДК: 34

МЕХАНІЗМИ ФУНКЦІОНУВАННЯ ДЕРЖАВНОЇ СЛУЖБИ В КРАЇНАХ ЄС ТА ШЛЯХИ ЇХ УДОСКОНАЛЕННЯ В УКРАЇНІ

Логачова Олександра Геннадіївна

Студентка магістратури 2 курсу
Навчально-наукового інституту публічного
управління та державної служби
Київського національного університету
імені Тараса Шевченка

Анотація: Досліджено механізми функціонування державної служби та розглянуто діяльність державної служби в країнах ЄС.

На фоні вивченого було запропоновано удосконалення механізмів державної служби в Україні через запровадження новітніх підходів до кадрової політики держави для покращення її функціонування.

Ключові слова: державна служба, кадрова політика, державна влада, державний службовець, публічне управління.

В XXI столітті постійно відбуваються зміни, що охоплюють багато сфер суспільного життя та пов'язанні зі специфікою та характером діяльності державної служби.

Нині державна служба в Україні перебуває в складному характері реформування. Вже розпочався процес реформування та євроінтеграції, проте російсько-українська війна внесла свої корективи. Державній службі в Україні важко долати усі кризові стани і виклики, що виникли в державі, тому на державну службу покладені подвійні обов'язки.

В теперешніх умовах усі державні інституції повинні змістити орієнтири на роботу в умовах інновацій, що здійснюються за допомогою процесів трансформації. Більшість структур державного сектору мають ліквідувати робочі місця, які є неефективними, вивільнити певні посади, оптимізувати

чисельний склад працівників з ціллю ефективного і професійного підходу до виконання поставлених завдань. Державна служба повинна залучати висококваліфікованих, активних та ініціативних працівників.

Поєднання державної служби як функціонального явища з якісним персоналом державного управління створює умови раціональності та гуманізації взаємовідносин між державою і суспільством [8,с. 69].

Вже велика кількість країн Європи усвідомили, що створення постійної, неполітичної і професійної адміністрації визнається необхідними умовами для того, щоб відійти від успадкованої практики адміністрації за якою прийом на роботу базується не на службових відзнаках, а на політичних чи інших причинах, а звільнення зі служби може відбутися не з об'єктивних причин.

Нині SIGMA (Програма підготовки розвитку державного управління в країнах Центральної і Східної Європи) разом з ініціативами Центру зі співробітництва з країнами з перехідними економіками (куди входила і Україна) розробила ряд питань щодо різниці між розумінням відмінностей між трудовим кодексом і законом про державну службу (як особливим та спеціальним законом), що регулює всі державні відносини [9, с. 7].

Головні цілі положень законодавства про державну службу полягають у наступному: створенні професійної і політично нейтральної державної служби, швидкого і ефективного забезпечення необхідними державі, сучасними державними (суспільними, адміністративними) послугами, що безпомилково, не створюючи умов для корупції і владних зловживань, «лояльно» відносяться до потреб держави і суспільства; визначенні інститутів, на які покладається керівництво державної служби; забезпеченні відбору державних службовців за заслугами, здібностями, відповідним рівнем освіти та на основі чесної і відкритої конкурентної (конкурсної) боротьби; гарантуванні рівних для всіх громадян можливостей для вступу на посаду і просування по службі та кар'єрне зростання; фіксації посадових інструкцій для державного службовця з метою забезпечення професійного підходу до роботи, якості, безперервності і неупередженості роботи, а також підзвітність при виконанні своїх як

посадових, так і функціональних обов'язків; гарантування ряду прав, пільг та інших умов праці, але таких, що приваблюють держаних службовців з високою кваліфікацією [9, с. 9].

Поняття «державна служба» є нормою у всіх конституціях країн-членів Європейського Союзу. Конституції містять положення, які стосуються регулювання питань державної служби, і навіть, фіксують загальні моделі держаного адміністрування. Наприклад, конституції Німеччини, Греції, Іспанії, Італії, Португалії включили основні принципи державної служби.

В країнах ЄС термін «державна служба» іноді замінюють «цивільна служба» (наприклад, у Великобританії це - *civil service*; у Німеччині - це публічна служба – *staatsdiest*; у Франції – *service publique*) [2].

У відповідності до нормативних актів країн-членів ЄС, до державної служби Великобританії відносяться службовці публічної сфери – враховуються працівники публічних корпорацій) службовці місцевих органів влади, сфери охорони здоров'я, закладів освіти. У Німеччині до такої категорії «державний службовець» відносять також вчителів і службовців органів місцевого самоуправління. В Болгарії до такої категорії зараховують працівників сфери освіти і телекомунікацій. В Польщі, державна служба досить незалежна інституція (гарантується Конституцією) й визначено, що діє корпус державних службовців.

Право на роботу в державній службі мають всі громадяни, прем'єр-міністр несе реальну та персональну відповідальність за працівників в урядовій адміністрації. За рівнем суверенності органів влади від втручання політичних структур наглядають громадські організації.

Зарахування на державну службу здійснюється за відкритою процедурою: інформація про вакансії і про набір є публічною. Важливим чинником формуванні державної служби у Польщі є запрошення (часто включення) випускників Національної школи публічного адміністрування, після закінчення якої прийом на державну службу – автоматичний).

Пропонуються програми щодо підготовки тих, хто планує займати керівні

посади, посади експертів чи виконувати управлінські повноваження. В даному випадку Національна школа займається і перепідготовкою кадрів: організовуючи семінари, курси, допомагає вивчати іноземні мови, займається навчанням в юриспруденції, поширює досвід інших країн щодо роботи державних службовців та державної служби загалом.

Польща продемонструвала дієву програму «Приязна адміністрація», яка допомагає зорієнтуватися суспільству в питаннях державного управління та функціонування державної служби.

У країнах ЄС статус державних службовців визначається спеціальними законами та нормативно-правовими актами, що регулюють організацію функціонування державної служби, а також правовий статус державного службовця, що зафіксовано в: конституції; адміністративному кодексі; законах про права і обов'язки чиновників у Франції; рамковий закон про чиновників в Німеччині; закони про міністрів Корони та акти про місцеве самоврядування у Великобританії; закон про державну службу у Польщі та закон місцеве самоврядування у Литві [3].

Процедура «найму» співробітників, передбачена в системах державної служби країн-членів ЄС і асоціює в собі два принципи: право рівного доступу будь-якого кваліфікованого громадянина держави до державної служби є визначальним для країн, система державного управління яких сформована під впливом французької концепції (використовуються у Франції, Італії та Іспанії) та принцип «кращих» кандидатів, який визначає зацікавленість системи державного управління у «наймі» найкращих кандидатів на державну службу [1, с. 59]. В скандинавських країнах працює принцип «кращого» кандидата [1, с. 60].

Країни-члени ЄС розробили систему підбору і «найму» персоналу для системи державного управління, яка враховує два принципи. Так, для Німеччини характерним є спеціалізація державного службовця, для Великобританії і Франції – важливим стає виконання державними службовцями як адміністративних і технічних спеціальних функцій [7, с. 357].

При зарахуванні на державну службу умови роботи не обговорюються, так як вони визначаються нормативно-правовими актами, положеннями та які поширюються на всіх державних службовців відповідно рангу чи категорії. Зазначимо, що на державних службовців не розповсюджуються норми трудового законодавства.

У всіх країнах-членах ЄС питання підготовки і перепідготовки державних службовців займає панівну позицію в державній кадровій політиці. Прийом на державну службу і подальше просування державного службовця нерозривно пов'язане із безперервним навчанням і удосконаленням та поглибленням рівня знань. Результат навчання державного службовця є обов'язковою умовою як для просування по службовим щабелям, так і для присвоєння (надання) чергового рангу, звання, так і для підвищення заробітної плати.

У багатьох європейських країнах ухвалені спеціальні програми підготовки кадрів для державно служби, які відповідають єдиному стандарту, і, які отримали назву – MASTER of Public Administration (магістр державного управління) [7, с. 370]. У багатьох європейських країнах головним навчальним закладом з підготовки державних службовців (у деяких навіть умовою для працевлаштування на державну службу є національні школи, інститути, або коледжі з державного управління. Такі навчальні заклади, Коледж державної служби у Великобританії; у Франції – ENA CNFPT; Датський коледж управління (DSPA) в Данії; Інститут державного управління (IPA) в Ірландії; Національна школа публічного адміністрування (Польща) [1, с. 60].

Головною метою кадрової політики в системі органів державної влади (особливо виконавчої) є формування такого кадрового потенціалу, який у професійному і діловому відношенні дозволяв би забезпечувати ефективне функціонування і розвиток державного апарату і органів місцевого самоврядування.

В практиці України прослідковується дві головні концептуальні основи кадрової політики: високоцентралізована, коли чітко встановлена робота адміністративно-командної системи, що базується на: широкому використанні

принципу призначення керівних кадрів державної служби при обмеженні демократичних механізмів їх «висування» на керівні посади; демократична – за своєю суттю і технологіями організації - це система формування і розвитку кадрового корпусу [10, с. 9]. При демократичному принципі функціонуванні державної служби відбувається реалізація роботи на основі виборності, прозорості призначень, відсутності протегування, фаворитизму конфлікту інтересів і обов'язкової підзвітності, а значить – відповідальності [4, с. 162].

Реальним втіленням кадрової політики в органах державної влади є кадрова робота – безпосередня діяльність кадрових служб з формування і удосконалення кадрового складу відповідних структур. На державному рівні кадрова робота включає у себе такі складові як: кадрове планування; відбір персоналу; забезпечення його професійного розвитку; оцінка роботи кадрів; мотиваційні показники, соціальний контроль [5, с. 157].

Кадрова робота органів державної влади зосереджена на кадровому плануванні, що визначається як процес забезпечення організації необхідною кількістю кваліфікованого персоналу. Головна задача планування – перевести наявні цілі та плани у конкретні потреби у кваліфікованих службовців. По суті, кожна інституція, кожний орган влади і управління використовує кадрове планування «явно і неявно» [11, с. 261]. Так, деякі інституції здійснюють у цьому плані досить помітні дослідження, інші – обмежуються поверховою увагою.

Довготривалий успіх будь-якої організації, включаючи і владні структури, залежить від наявності кадрової служби, що вірно обирає кандидатів на посади. Недобросовісно виконане, або взагалі ігнороване кадрове планування може спровокувати помітні проблеми. За допомогою продуктивного і оперативного кадрового планування можна «заповнити» вакантні позиції, зменшити плинність кадрів, оцінюючи можливості кар'єри спеціаліста в межах інституції [6, с. 17].

Звичайно, деякі починання ми помічаємо в державній службі України, але вони раціонально – не завершені. У зв'язку з цим існує об'єктивна потреба у

проведенні такої роботи, адже кадрова політика в сучасних умовах функціонування повинна виходити з пріоритетів людської особистості.

Визначення потреб у персоналі є висхідною передумовою для здійснення процедури «комплектації» кадрів. Найпершим завданням є визначення оптимальної її кількості. Не повинно бути нестачі чисельності, наслідком чого можуть зриватися заплановані заходи, помилки, виникнення конфліктів або напружених ситуацій, так і її надлишку, що може викликати збільшення грошових витрат; відтік кваліфікованих фахівців.

Важливою складовою частиною кадрової політики органів державної влади і управління є забезпечення високої професійної підготовки державних службовців. Професійні якості є основою в будь-якій сфері діяльності, а особливо у сфері управління. Реформуючи державну службу цим питання приділяється найбільше уваги.

Потреба в підготовці та перепідготовці й підвищенні кваліфікації у цілому в Україні - не задовольняється. Майбутня система державної служби вимагає від системи державного управління України розширювати освітню діяльність. Професійний розвиток полягає у формуванні та постійному збагаченні службовців професійними якостями, знаннями, навичками, умінням, які необхідні для виконання функціональних обов'язків. Саме органи влади і управління можуть безпосередньо впливати на розвиток реформ, що реалізуються в країні та забезпечувати реалізацію управлінських рішень. Досить багато проблем у нашій державі щодо кадрової служби у виконавчій гілці влади: кадрова політика носить безсистемний характер, чому і є неузгодженою з програмами економічного і соціального розвитку. Причинами такого стану державної виконавчої гілки влади є: зростання управлінського персоналу у всіх сферах, що знижує ефективність влади, збільшує витрати на утримання всієї державної служби; бюрократизм всієї роботи державної служби; корупція, яка проникає у владні структури.

В цих умовах підготовка кадрів стає важливим фактором забезпечення позитивної стабілізації роботи державної служби і практичного знання. На

організації роботи і функціонуванні державної служби негативно віддзеркалюється відсутність концепції розвитку нової української системи державного управління; нестабільність державних структур і їх правового статусу; запізнення з формуванням єдиної державної кадрової політики; нескоординованістю її реалізації на різних рівнях державного управління.

Декілька раз за останні роки, в силу і фінансових проблем, і з метою спрощення роботи державної служби, відбувалося значне скорочення її співробітників. Позитивних результатів такий підхід державній службі – не приніс. Сьогодні стало очевидним, що в заходах щодо удосконалення роботи державної служби не виявляється взаємозв'язок потреб соціального управління, функцій і структур державних органів, не беруться до уваги нові кваліфіковані вимоги при оцінці роботи державної служби. Тому важливим ланцюгом сучасних перетворень державної служби її апарату повинна стати приведення її діючих структур у відповідність з новими функціями і змістом роботи державних органів.

При удосконаленні роботи системи державного управління слід враховувати стан об'єкта впливу: кадровий потенціал державної служби (кількісні і якісні параметри); основні тенденції розвитку; можливість і здібності успішно здійснювати, на основі і в рамках законів, покладенні на державну службу повноважень і функцій. Виявляючи актуальність кадрового забезпечення державної служби, слід враховувати, що сьогодні в Україні, із-за російсько-української війни, важко підходити до державної служби з точки зору системності і послідовності у формуванні державної служби. Подальший розвиток державної служби зіткнувся з серйозними проблемами кадрового забезпечення. В умовах демократизації суспільства, розширення підприємницької діяльності, бюджетної кризи державна служба стає мало привабливою для найбільш творчих і перспективних фахівців. Часті реорганізації державної служби, слабкий соціальний захист і нестабільність положення державної служби ведуть до зниження професійної і виконавчої відповідальності. Для покращення роботи державної служби її професійного і

відповідного розвитку слід віднести: створення оптимальних фінансово-економічних і матеріально-технічних основ державної служби, які забезпечать її рентабельність і стабільне положення; вироблення системи механізмів, реалізація яких суттєво ускладнила б проникнення до влади мафіозних структур; суттєву зміну структури і функцій апарату державної служби, особливо вищих органів державної влади, ліквідувавши зайвий «паралелізм» і дублювання в державному управлінні; необхідність забезпечення систематичним соціальним, фінансовим, судово-правовим контролем за діями державних службовців, що є важливим фактором роботи в рамках її стабілізації і ефективності; державна служба має складатися із висококваліфікованих фахівців із розвинутою правовою свідомістю і духовністю. слід чітко визначити, з юридичної точки зору, порядок відбору і призначення кадрів на державні посади – категорії «А», а саме через посилення до них вимог, - це мають бути «справжні» політики-професіонали, люди зі стратегічним мисленням, з організаторськими здібностями та вміння продукувати інноваційні ідеї.

СПИСОК ЛІТЕРАТУРИ:

1. Гребець О. Б. Використання HR-технологій в антикризовому управлінні персоналом. Сучасні проблеми менеджменту: матер. XV Міжнар. наук.-практ. конфер. (м. Київ, 25 жовтня 2019 р.). Київ, 2019. С. 58-60. Режим доступу:<https://nau.edu.ua/site/variables/docs/docsmenu/nauka/konferencii/2019/ftm1/materialy-suchasni-problemy-menedzhmentu-2019.pdf#page=58>
2. Звіт про виконання Стратегії реформування державного управління за 2018 р., available at: https://www.kmu.gov.ua/storage/app/sites/1/reform%20office/03_zvit_ukr_web.pdf
3. Звіт про виконання Стратегії реформування державного управління за 2019 р., available at: <https://www.kmu.gov.ua/storage/app/sites/1/zviti-pro-vikonannya/par-report-ukr-web.pdf>
4. Лікарчук, Н. В., & Лікарчук, Д. С. (2022). Інформаційно-психологічні війни: міжнародно-політичний аналіз. Міжнародні

відносини: теоретико-практичні аспекти, (9), 157–171. doi: <https://doi.org/10.31866/2616-745X.9.2022.265457>.

5. Мельничук Т. П. Розвиток професійної державної служби у країнах ЄС: досвід для України : дис. ...д-ра філософії : 281. Київ, 2021. 229 с.

6. Москалу В., Тищук Т., Круглашов А., Хуткий Д., Ромащенко І., Совсун І., Яровий Д., Шаіпов А., Бабич В., Дідур І., Рибачок Х., Власова О. Дослідження організаційної культури державної служби в Україні: звіт за результатами глибинних інтерв'ю та розгорнутого онлайн-опитування фахівців з питань реформ. – Київ, 2019. – с. 49.

7. Олуйко В. М. Професійний розвиток особистості службовців у процесі кар'єрного зростання / В. М. Олуйко, Р. Б. Примуш // Університетські наукові записки Хмельницького університету управління та права. – 2017. № 1 (61). – 356–374

8. Прудіус Л. В. Гармонізація державної служби України з міжнародними стандартами та нормами ЄС. Аспекти публічного управління 2016. № 6–7. С. 66–76. doi : <https://doi.org/10.15421/151630>.

9. Стельмащук Л. С. Організаційно-правові засади відкритості державної служби / Л. С. Стельмащук. – Івано-Франківськ: Вид-во ІФНТУНГ, 2015. – 295 с.

10. Шовгеля О. М. Забезпечення мотивації посадових осіб місцевого самоврядування в умовах індустріальних міст України: автореф. дис. на здобуття наук. ступеня канд. наук з держ. упр.: 25.00.03 «Державне управління» / О. М. Шовгеля. – Дніпропетровськ, 2014. – 20 с.

11. Яковенко І. В., Петряєв О. О. Інноваційні методи управління персоналом підприємства. Сучасні проблеми розвитку права та економіки в інноваційному суспільстві: зб. наук. праць за матер. Міжнарод. наук.-практ. конференції, 20 березня 2020 року Велико-Тирново, Болгарія: ACCESS PRESS, 2020. С. 257-262. Режим доступу: https://ndipzir.org.ua/wp-content/uploads/2020/05/Tezy_Bolgaria_03.20/Tezy_Bolgaria_03.20_37.pdf

ВІЙНА ЯК ФОРС-МАЖОРНА ОБСТАВИНА В ОРЕНДНИХ ПРАВОВІДНОСИНАХ СУБ'ЄКТІВ ГОСПОДАРЮВАННЯ

Невінчаний В. С.

аспірант

Київський національний економічний університет
імені Вадима Гетьмана

Анотація: тези зосереджені на застосуванні законодавства про форс-мажорні обставини (обставини непереборної сили) до орендних правовідносин суб'єктів господарювання, що виникають при оренді нежитлових приміщень у торговельно-розважальних центрах, зокрема на питаннях звільнення орендарів від відповідальності за невиконання зобов'язань із здійснення діяльності та сплати платежів.

Ключові слова: форс-мажорні обставини, обставини непереборної сили, торгово-промислова палата України, договір оренди, звільнення від відповідальності, орендна плата, здійснення діяльності, торговельно-розважальний центр.

Коли на початку 2022 року, після кількох хвиль пандемії та тих обмежень, часто сумбурних, які запроваджували уряд, державна та місцеві комісії з техногенно-екологічної безпеки та надзвичайних ситуацій, орендарям та орендодавцям здавалося, що гірше бути не може. Як виявилось 24.02.2022 - може.

Звісно, коли представники кожної із сторін договору могли спостерігати бойові дії із вікна власної спальні, питання виконання договірних зобов'язань відійшло навіть не на другий план.

Оговтавшись від першого шоку, Торгово-промислова палата України опублікувала на власному веб-сайті лист від 28.02.2022 № 2024/02.0-7.1 [6], яким: 1. Засвідчила, що військова агресія росії проти України є форс-мажорною

обставиною (обставиною непереборної сили) та 2. Підтвердила, що зазначені обставини є надзвичайними, невідворотними та об'єктивними для суб'єктів господарської діяльності (...) по договору (...), зобов'язанням (...) виконання відповідно яких/-го стало неможливим у встановлений термін внаслідок настання таких форс-мажорних обставин (обставин непереборної сили). Адресатами вказаного листа зазначено «всі, кого це стосується» (надалі також - *«Лист ТПП України»*).

Переходячи до юридичної частини цих тез, проаналізуємо такі питання: виконання яких саме зобов'язань за договорами оренди нежитлових приміщень у торговельно-розважальних центрах (надалі також – *«ТРЦ»*) стало неможливим? В яких випадках сторонам правомірно посилатися на форс-мажорні обставини? Чи достатньо Листа ТПП України для звільнення від відповідальності?

Враховуючи, що акцент даних тез зосереджено на орендних відносинах, що виникають при оренді нежитлових приміщень саме в ТРЦ, основними зобов'язаннями, виконання яких цікавить орендодавця є: 1. Здійснення орендарем господарської діяльності на об'єкті оренди згідно з графіком роботи ТРЦ (надалі також – *«здійснення діяльності»*), 2. Сплата орендарем орендної плати, експлуатаційного платежу та комунальних послуг (надалі також - *«сплата платежів»*).

Розглядати зобов'язання, які наявні у орендодавця перед орендарем, є недоцільним, адже основне зобов'язання орендодавця – передати приміщення у погодженому стані (в даних тезах презюмуємо, що на момент настання форс-мажорних обставин приміщення вже було передане орендарю).

1. Невиконання орендарем зобов'язання із здійснення діяльності

Здійснення орендарем діяльності в ТРЦ (як правило з 10 до 22 год.) є надзвичайно важливим для орендодавця з кількох причин: перша і основна - розмір орендної плати, як правило, залежить від суми, на яку орендар продав товарів і послуг в орендованому приміщенні і вимірюється у відсотках від товарообороту. Таким чином, якщо магазин зачинений, продажі не

здійснюються, орендодавець отримає меншу орендну плату. Друга причина - потік відвідувачів. Орендодавець, здаючи приміщення ТРЦ, турбується про те, щоб кожен відвідувач задовольнив у ТРЦ сто відсотків своїх потреб: в модному, спортивному, базовому одязі, взутті, в продуктах, в ліках, в електроніці, в розвагах тощо. Наявність різноманіття генерує потік відвідувачів, адже відвідувачу зручно купувати все в одному місці. Відповідно, якщо якийсь із сегментів буде відсутній у ТРЦ, покупець може обрати інший ТРЦ, а це позначиться не тільки на конкретному зачиненому магазині, а й, відповідно, на продажах інших. То ж чи звільняє форс-мажорна обставина (війна) орендаря від обов'язку здійснювати діяльність? Ні. За своєю суттю форс-мажорні обставини звільняють від відповідальності за невиконання зобов'язання (штрафу, пені), а не від самого зобов'язання.

Чи звільняє форс-мажорна обставина (війна) орендаря від відповідальності за те, що орендар не здійснював діяльність? Відповідь на це питання не така однозначна, як на попереднє питання. Відповідь слід шукати у площині: чи велися бойові дії на території адміністративно-територіальної одиниці, де розташоване приміщення (ситуація, наприклад, у Києві та Львові була кардинально різною), чи мав орендар доступ до приміщення, чи здійснював орендар діяльність в інших ТРЦ на території тієї ж самої адміністративно-територіальної одиниці, чи здійснювали інші орендарі діяльність у тому ж ТРЦ, чи зазнав ушкоджень ТРЦ тощо.

На прикладі міста Києва, вважаємо, що в період з 24.02.2022 та до відведення російських військ з київської області, орендар дійсно мав правові підстави посилатися на форс-мажорні обставини. Після відведення військ - необхідно аналізувати окремо. Наприклад, були орендарі, які відновили свою роботу в ТРЦ одного району Києва, а в іншому ні. Такий підхід, на мою думку, є очевидним порушенням договору.

Щодо юридичної сторони підтвердження факту неможливості здійснення діяльності, то варто зазначити наступне: 1) згідно з Законом України «Про торгово-промислові палати в Україні» [3] та «Регламентом засвідчення

Торгово-промисловою палатою України та регіональними торгово-промисловими палатами форс-мажорних обставин (обставин непереборної сили)» [4] засвідчення форс-мажорних обставин може здійснюватися лише сертифікатом, а не Листом ТПП України загального характеру; 2) Лист ТПП України не містить ідентифікуючих ознак конкретного договору, зобов'язання тощо, виконання яких/якого стало неможливим через наявність зазначених обставин; 3) Лист ТПП України не досліджує наявність причинно-наслідкового зв'язку між війною та неможливістю виконання конкретного зобов'язання.

Таким чином, Лист ТПП України засвідчує настання самих форс-мажорних обставин, але не засвідчує форс-мажор у конкретних правовідносинах. Орендарю, який бажав би послатися на настання форс-мажорних обставин, як на підставу невиконання зобов'язання із здійснення діяльності за договором оренди необхідно окремо звертатися до ТПП України для отримання індивідуального сертифікату. Окрім того, орендарю необхідно дотриматися строку повідомлення орендодавця про початок дії форс-мажорних обставин.

2. Невиконання орендарем зобов'язання зі сплати платежів

Чи звільняє форс-мажорна обставина (війна) орендаря від відповідальності за порушення строку сплати платежів? На нашу думку – ні. Інтернет-зв'язок працював належним чином. Також, на велику повагу до працівників банківської сфери, банківська система України працювала, а отже орендарі мали можливість здійснити банківський переказ. Відповіді на питання про звільнення від обов'язку зі сплати платежів та про процедуру підтвердження форс-мажорної обставини – аналогічні наданим вище.

СПИСОК ЛІТЕРАТУРИ

1. Цивільний кодекс України: закон України від 16 січня 2003 р.//Законодавство України. – Офіційний сайт Верховної Ради України. – URL: <https://zakon.rada.gov.ua/laws/show/435-15#Text>

2. Господарський кодекс України: закон України від 16 січня 2003 р. //Законодавство України. – Офіційний сайт Верховної Ради України. – URL: <https://zakon.rada.gov.ua/laws/show/436-15#Text>

3. Закон України «Про торгово-промислові палати в Україні»: закон України від 02 грудня 1997 р.//Законодавство України. – Офіційний сайт Верховної Ради України. – URL: <https://zakon.rada.gov.ua/laws/show/671/97-%D0%B2%D1%80#Text>

4. Регламент засвідчення Торгово-промисловою палатою України та регіональними торгово-промисловими палатами форс-мажорних обставин (обставин непереборної сили): Рішення президії ТПП України 15 липня 2014 р. № 40(3)//Законодавство України. – Офіційний сайт Верховної Ради України. URL: <https://zakon.rada.gov.ua/rada/show/v0040571-14#Text>

5. Про введення воєнного стану в Україні: указ Президента України від 24 лютого 2022 р.//Законодавство України. – Офіційний сайт Верховної Ради України.- URL: <https://zakon.rada.gov.ua/laws/show/64/2022#Text>;

6. Лист Торгово-промислової палати України № 2024/02.0-7.1 від 28 лютого 2022 р.//Законодавство України. – Офіційний сайт Торгово-промислової палати України. – URL: <https://uccr.org.ua/uploads/files/621cba543cda9382669631.pdf>.

ФЕНОМЕН ВІДРОДЖЕННЯ ДОВІРИ ДО ПРАВА В УМОВАХ ВІЙНИ

Рогова Олена Геннадіївна

кандидат юридичних наук,
доцент, доцент кафедри правового

регулювання економіки

Харківського національного економічного університету

імені Семена Кузнеця

м. Харків, Україна

Анотація: Довіра як унікальний соціальний феномен вивчається сьогодні в межах предметного поля різних соціальних наук – психології, філософії, права, філософії права, соціології, політології тощо. Події повномасштабної війни в Україні стали об'єктивними каталізаторами переосмислення багатьох науково-практичних проблем, серед яких - взаємовідносини держави та суспільства, довіра між ними, довіра до права. На нашу думку, у процесі відродження довіри до права можна виокремити когнітивну, онтологічну та аксіологічну складову.

Ключові слова: право, довіра, правовий нігілізм, правосвідомість, повномасштабна війна

Довіра як унікальний соціальний феномен вивчається сьогодні в межах предметного поля різних соціальних наук – психології, філософії, права, філософії права, соціології, політології тощо.

Довіра як філософська категорія відображає морально-практичне ставлення індивіда до партнера у спілкуванні, яке ґрунтується на вірі в його чесність і щирість. Особистісна настанова в довірчих відносинах передбачає обопільне очікування позитивних (благих) наслідків. А однією з поширених та усталених форм довіри є авторитет, який виявляється у владних відносинах (наприклад, у ставленні до авторитету лідера) [1, с. 166].

Довіра до права як найважливішого регулятора суспільних відносин

презумується. Це означає, що в межах правової доктрини проблематика довіри до права (зростання такої довіри або зменшення її рівня) не розглядається як актуальна для дослідження проблематика. Водночас актуальними залишаються науково-теоретичні та практичні проблеми, пов'язані зі зниженням довіри до органів публічної влади.

С. Бобровник, С. Гусарєв, А. Колодій, М. Козюбра, Н. Оніщенко, А.Селіванов, О. Тихомиров, В. Шаповал, А. Шевченко, Ю. Шемшученко - ось далеко неповний перелік дослідників, чиї наукові пошуки (серед інших проблем) торкалися проблематики правового нігілізму, довіри до права, підвищення такої довіри.

Важливо підкреслити, що широко вивчаються явища правового нігілізму та правового ідеалізму. М. Козюбра називає ці проблеми «давно відомими юридичній науці», пов'язуючи проблему правового нігілізму з недооцінкою права, а правовий ідеалізм з його переоцінкою [2, с. 3].

Як відомо, прояви правового нігілізму багатоаспектні. На нашу думку, у першу чергу правовий нігілізм виявляє себе через недостатню поінформованість та відсутність чітких уявлень про право, його форми та можливості. Ця когнітивна недостатність веде до формування певних аксіологічних уявлень особистості (до негативних оцінок можливостей права як соціального регулятора), тобто недооцінки права. У свою чергу така недооцінка породжує недовіру до права та тієї реальності, яка правом створюється і регулюється.

Одним із головних моментів тут виступає гордовито-зневажливе, поблажливо-скептичне сприйняття права, оцінка його не як базової основоположної ідеї, а як другорядного явища в загальній шкалі людських цінностей, що, в свою чергу, характеризує ступінь цивілізованості суспільства, стан його духу, соціальних почуттів, звичок [3, с. 191].

Завдяки надбанням соціології та психології сьогодні набула поширення думку, що «для українців характерною є базальна тривога. Цей термін запровадила психологиня Карен Горні, яка зростала в авторитарній сім'ї та

невпевненості. Базальна тривога – це механізм на рівні тіла, який унеможлиблює побудову м'якого спокійного контакту. Ми, українці, як нація розуміємо базальну тривогу та постійно очікуємо, коли вона вигулькне. Переживши Голодомор, війну, репресії, убивства, ми опиняємося у війні» [4].

Не можна не погодитися, що особливістю нашого національного правового менталітету часто називають системну недовіру до влади, її інститутів та ініціатив. І причиною цього є «історична пам'ять» українців і всієї України як політичної нації, яка зазнала нищівних випробувань у різні історичні періоди.

Як справедливо зазначають А. Є. Шевченко та А. В. Старостюк, «ситуація, яка пов'язана із скептичним ставленням до права і недооцінкою його можливостей у суспільній свідомості виникла не миттєво. Вона є наслідком існування багатьох трагічних сторінок нашої історії та довготривалого періоду нехтування цінностями права» [5, с. 25].

Так, навіть ретроспективний аналіз суспільної правосвідомості та настроїв українців у попередні роки свідчить про низький рівень довіри до влади.

За даними опитування, що проводилося Центром Разумкова у вересні-жовтні 2022р., перед початком широкомасштабної російської агресії в Україні серед населення переважали критичні оцінки того, як розвивається країна. Так, у грудні 2021р. більшість (65,5%) респондентів вважали, що події в Україні розвиваються у неправильному напрямі, натомість правильним розвиток подій назвали лише 20% опитаних. Після широкомасштабного вторгнення російських військ в Україну частка тих, хто вважає, що події розвиваються у правильному напрямі, істотно зросла порівняно з «довоєнними» показниками. 51% респондентів вважали, що події в Україні розвиваються у правильному напрямі, і лише 28% – що в неправильному [6].

На думку М. Козюбри, «безсилля законів, їх нездатність змінити ситуацію породжують той самий нігілізм: їх престиж падає разом з престижем влади» [2, с. 3]. Падіння авторитету влади може базуватися не тільки на

«безсиллі законів», а носити суб'єктивну обумовленість – корупційні скандали навколо окремих суб'єктів політичної діяльності або розчарування суспільства щодо певного політичного курсу. Відомо, що загрози для права, які провокують явища правового нігілізму, можуть бути різними. Достатньо вивченими в теперішній час (але від того – не менш загрозливими!) є явища корупції, у тому числі – політичної корупції.

Водночас, падіння престижу законів, або відсутність їх легітимації у суспільстві – це найбільш загрозливе явище, оскільки воно створює небезпеку підриву всього існуючого у державі правового порядку, потенційно може привести від тихого нехтування правовими приписами до свідомого і активного саботажу. Тому довіра до влади тісно пов'язана з довірою до права.

Довіра є одночасно цінністю та чеснотою, на якій будуються відносини як усередині держави, так і за її межами. Довіра тісно пов'язана з вірою в позитивність, законність, відкритість, правильність дій із боку суб'єкта, якому довіряють. Тому вона більш притаманна стабільним, солідаризованим, демократичним суспільствам [7, с. 81]. Звісно, суспільства, які розвиваються в умовах демократичних політичних режимів, мають більший соціальний запит на довірчі відносини як всередині самого суспільства, так і в системі владних відносин.

Підвищення довіри до публічної влади широко вивчається не тільки в Україні, дослідження цієї проблематики є затребуваними як для країн пострадянського простору, так і для наших європейських «сусідів». Дослідження М. Вебера, Е. Гідденса, Е. Дюркгейма, Т. Парсонса, Ф. Фукуями щодо осмислення проблеми довіри до влади і сьогодні сприймаються як надзвичайно актуальні.

Високий рівень довіри до державної влади відкриває перед нею майже необмежені можливості суспільних реформ, і, навпаки, відсутність довіри ускладнює, а то й унеможливорює кроки у напрямі реформування суспільства [8]. На нашу думку, процеси розвитку суспільства, його реформування безпосередньо пов'язані з феноменом довіри населення до влади та правової

системи як опори цієї влади. І навпаки – успішні соціальні реформи не тільки об'єктивно ведуть до прогресу, а й посилюють авторитет органів публічної влади.

Зростання довіри до державних установ пов'язано із зростанням довіри до системи державної влади загалом. Якщо у 2020 р. довіряли державним установам 35% громадян України, то зараз – 55%. [6].

Результати соціологічного опитування, що проводилися Фондом «Демократичні ініціативи» імені Ілька Кучеріва разом із соціологічною службою Центру Разумкова у серпні 2022 року, свідчать, що у порівнянні з результатами опитування Фонду «Демократичні ініціативи», отриманими у серпні 2021 року, станом на серпень 2022 року серед українців зріс баланс довіри до всіх державних органів та соціальних інститутів, які були включені в опитування. Виняток – низька довіра до політичних партій. Зростання суспільної довіри свідчить про високий рівень соціальної згуртованості громадян [9]. Соціальна згуртованість українців в умовах війни, на нашу думку, не тільки свідчить про зростання патріотичних та національно-визвольних настроїв внаслідок подій повномасштабної війни, а водночас, є індикатором зростання довіри до держави та правової системи України.

Не можна не відзначити такі красномовні тенденції у динаміці настроїв українців, які свідчать не тільки про підвищення рівня довіри всередині нашого громадянського суспільства (найбільш яскравим прикладом чого є безпрецедентний волонтерський рух), а й про високу підтримку органів публічної влади України, діяльність якої зараз сприймається як зрозуміла, прозора та соціально-спрямована, орієнтована на забезпечення безпеки громадян.

Як не дивно, вибір на користь безпеки (запропонований опитуваним вибір **між свободою і безпекою**) зараз істотно менший, ніж у 2020 р., коли перевагу безпеці надавали 66% українців (і це в ситуації, коли в Україні йде широкомасштабна війна і актуальність питання безпеки є надзвичайно зростає). **Якщо вибирати між свободою і безпекою, то українці частіше вибирають**

безпеку (56%, а 44% вибирають свободу). За необхідності вибирати, **що є важливішим – свобода чи рівність**, 71% опитаних українців вибирають свободу (у 2020р. таких було 64%) [6]. Події повномасштабної війни наклали відбиток на правову свідомість українців, відобразивши зростання довіри до влади і права, оскільки дистанція між владою і суспільством в теперішній час скоротилася, а політика органів публічної влади значною мірою подолала відчуження.

На підставі власного дослідження німецькі вчені Juhl S., Hilpert D. довели, що на оцінку людьми дій державних органів та держави безпосередньо впливає рівень прозорості. За допомогою результатів опитувального експерименту вони довели, що «непрозоре прийняття рішень знижує оцінку громадянами угоди незалежно від її результату: непрозорі переговори в середньому майже на 16% рідше знаходять суспільне схвалення, ніж прозорі щодо ідентичної угоди» [10, р. 3,7]. Тобто прозорість ухвалення управлінських рішень не в останню чергу впливає на рівень довіри до цих рішень.

На думку В. М. Юрах, для формування та підтримки довіри вкрай важливе значення має прозорість прийняття рішень; на формування довіри здійснюють вагомий вплив своєчасність та вчасність вчинення певних дій; довіра не є об'єктивними фактором, вона віддзеркалює суб'єктивні сприйняття громадян, які звертаються за послугами до органів виконавчої влади, при цьому вченими доведено, що негативне враження має більш сильніший вплив на формування довіри та репутації органу виконавчої влади, аніж позитивне, яке сприймається як очікуване...» [11, с. 302].

Звісно, прозорість – якість управлінських рішень, яка описує процес, процедуру їх ухвалення та реалізації. Тим більше важливим з точки зору підвищення довіри до права є не просто формальне дотримання процедур, а ухвалення правових – легітимних – правових актів, як за формою, за процедурою, так і за змістом.

Навряд чи потребує додаткової аргументації теза, що процес відродження довіри до права потребує активних зусиль від усіх учасників правових

відносин, але у першу чергу – від суб'єктів правотворення, які мають компетенцію та широкі можливості не просто брати участь у суспільних відносинах, врегульованих правом, а свідомо формувати право у різних його формах.

Відродження довіри до права має розпочинатися з позицій забезпечення реалізації його ціннісних характеристик, саме із сторони тих суб'єктів, діяльність яких пов'язана з процесом здійснення владних функцій, тобто представників державної влади [5, с. 25].

Аналізуючи системні заходи, до яких вдаються розвинуті держави для відновлення довіри до своїх судових систем, В. В. Новоселова акцентує увагу, що для відновлення довіри «інституції мають вийти за межі своїх традиційних ролей і працювати над новою, більш інтегрованою операційною моделлю, яка ставить людей на перше місце і вирішує їхні проблеми [8, с. 41]. Це означає, що підвищення довіри до права має своєю основою аксіологічну цінність – право для людини.

На нашу думку, у процесі відродження довіри до права можна виокремити когнітивну, онтологічну та аксіологічну складову. Зокрема, когнітивна складова цього процесу включає пізнання права у його багатоманітних проявах, поширення правових знань та розвиток наукових шкіл, плюралістичні надбання яких збагачують суспільні уявлення про феномен права, тим самим забезпечуючи переконливі докази того, що право є живим і динамічним, гнучким і людино-орієнтованим. Онтологічна складова відродження довіри до права охоплює найбільш суттєві принципи та закономірності розвитку права, дослідження яких переконливо свідчить, що право є іманентно присутнім у житті людей (не зважаючи на конкретно-історичні умови його існування, різноманітні його прояви та трансформації правових систем в залежності від низки чинників). Аксіологічна складова відродження довіри до права апелює до цінностей у праві, серед яких, ми беззаперечно можемо назвати цінності свободи, рівності, справедливості тощо.

Події повномасштабної війни в Україні стали об'єктивними каталізаторами переосмислення багатьох науково-практичних проблем, серед яких – взаємовідносини держави та суспільства, довіра між ними, довіра до права. Право, як унікальний інструмент соціального компромісу, досягнення злагоди та згуртованості у суспільстві, в теперішній час сприймається також як форма укладання та реалізації найважливішого суспільного договору – між державним механізмом та суспільством, договору про спільні згуртовані дії заради перемоги України.

СПИСОК ЛІТЕРАТУРИ:

1. Філософський енциклопедичний словник / редкол. : В. І. Шинкарук (гол.) та ін. Київ : Абрис, 2002. 742 с.
2. Козюбра М. Конституційний ідеалізм та конституційний нігілізм як прояви дефіциту правової культури. *Наукові записки НаУКМА*. 2006. Т.53. Юридичні науки. С.3-8. URL: http://ekmair.ukma.edu.ua/bitstream/handle/123456789/7100/Koziubra_Konstytutsiin_yi_idealizm.pdf.
3. Копайгора І. Д., Копайгора І. І. Правовий нігілізм в Україні: поняття, причини виникнення, етапи становлення. *Форум права*. 2017. № 5. С. 189-194.
4. Лівін М., Терлез С. Як будувати та повертати довіру до світу. URL: <https://www.the-village.com.ua/village/knowledge/podcast/331611-prostim-slovami-pro-doviru>.
5. Шевченко А. Є., Старостюк А. В. Відродження довіри до права як необхідна умова забезпечення його дії. *Європейські перспективи*. 2019. № 4. С. 24-31.
6. Оцінка громадянами ситуації в країні, довіра до соціальних інститутів, політико-ідеологічні орієнтації громадян України в умовах російської агресії (вересень–жовтень 2022р.). *Центр Разумкова*. URL: <https://razumkov.org.ua/napriamky/sotsiologichni-doslidzhennia/otsinka->

gromadianamy-sytuatsii-v-kraini-dovira-do-sotsialnykh-instytutiv-politykoideologichni-oriientsii-gromadian-ukrainy-v-umovakh-rosiiskoi-agresii-veresen-zhovten-2022r.

7. Додонова В.І. Феномен довіри у дзеркалі соціально-філософського дискурсу. *Культурологічний вісник: науково-теоретичний щорічник Нижньої Наддніпряниці*. 2017. Вип. 37(1). С. 79–85.

8. Новоселова В. В. Підтримання довіри до судової влади в зарубіжних країнах: досвід для України. *Право і суспільство*. 2017. № 5. Ч. 2. С. 39-44. URL: http://pravoisuspilstvo.org.ua/archive/2017/5_2017/part_2/11.pdf.

9. Довіра до держави: як зберегти національну єдність заради перемоги. *Фонд «Демократичні ініціативи» імені Ілька Кучеріва*. URL: <https://dif.org.ua/article/dovira-do-derzhavi-yak-zberegiti-natsionalnu-ednist-zaradi-peremogi>.

10. Juhl S., Hilpert D. Wheeling and dealing behind closed doors: estimating the causal effect of transparency on policy evaluations using a survey experiment. *Political Science Research and Methods*. 2019. P. 1–17. DOI:10.1017/psrm.2018.67. URL : https://madoc.bib.uni-mannheim.de/50375/1/wheeling_and_dealing_behind_closed_doors_estimating_the_causal_effect_of_transparency_on_policy_evaluations_using_a_survey_experiment.pdf.

11. Юрах В. М. Довіра до органів державної влади: ОЕСР. *Наук. вісник публічного та приватного права*. 2020. Вип. 1. С. 297-304. URL : <http://nvppp.in.ua/vip/2020/1/54.pdf>

ЗАХИСТ ЦИВІЛЬНОГО НАСЕЛЕННЯ В ХОДІ ВОЄННОГО КОНФЛІКТУ В УКРАЇНІ

Степаненко Альбіна Олександрівна,
студентка
Полтавський юридичний інститут
НЮУ імені Ярослава Мудрого
м. Полтава, Україна

Анотація: у статті аналізується система міжнародно-правового захисту цивільного населення під час збройних конфліктів. Автор приділяє увагу дослідженню юридичної природи та змісту термінів «цивільна особа», «цивільне населення», «спеціальний захист окремих категорій осіб» тощо. Крім того, у статті з'ясовуються питання щодо захисту цивільного населення та внутрішньо переміщених осіб, у зв'язку із ситуацією на сході України та їх законодавче забезпечення. Також сформульовані відповідні пропозиції щодо вдосконалення законодавства України в контексті посилення захисту прав внутрішньо переміщених осіб зі сходу України з урахуванням рекомендацій міжнародних організацій та норм міжнародного гуманітарного права.

Ключові слова: цивільне населення, збройний конфлікт, Женевські конвенції 1949 року про захист цивільного населення під час війни, Додатковий протокол до Женевських конвенцій від 12 серпня 1949 року, що стосується захисту жертв міжнародних збройних.

У лютому 2014 р. РФ розпочала війну з Україною, увірвавшись на її терени з півдня – з Кримського півострова. З того часу протягом восьми років і аж до нового повномасштабного вторгнення у лютому 2022 р. Російсько-українська війна тривала з різними хвилями загострень та форм. Як свідчить практика міжнародних відносин, збройні конфлікти характеризуються неабиякою нестабільністю та призводять до значної кількості жертв серед

цивільного населення в ході воєнних конфліктів.

Актуальність вибраної проблематики безпосередньо стосується міжнародно-правового захисту цивільного населення, з огляду на збройний конфлікт, що відбувається в нашій державі. Продовженням загострення ситуації щодо дотримання прав людини в усіх регіонах України можна вважати стрімку ескалацію бойових дій та зростання впливу на державу, що в подальшому стали провідними тенденціями в розвитку подій протягом останніх місяців. Після здобуття Україною незалежності та становлення в юридичній науці вітчизняної школи міжнародного права, розпочався процес формування сучасних поглядів на міжнародно-правову проблематику захисту цивільного населення в ході воєнного конфлікту в Україні. Так, ця проблематика знайшла особливе місце в працях Грушка М. В., Розумовського О. С., Фаді Б. Н., Білозьорова Є. В., Кіндзери Р. І., Баймуратова М. О., Буроменського М. В. та ін.

На жаль, усе частіше цивільне населення стає жертвою збройних конфліктів, навіть незважаючи на той факт, що МГП визначає, що атаки повинні спрямовуватися на комбатантів та військових об'єктів, тому суворо забороняє здійснювати напади на цивільних осіб. Однак, якщо б норми МГП дотримувалися, цивільні особи ставали б жертвами збройних конфліктів, оскільки атаки і військові операції, спрямовані на воєнні об'єкти, не будуть заборонені лише з тієї причини, що вони можуть нашкодити цивільному населенню. Грушко М. В. зазначає: «У міжнародному гуманітарному праві чітко визначено, що під час збройного конфлікту цивільне населення потребує пошани з боку тих, у чийх руках воно знаходиться, тих, хто може їх заарештувати, погано з ними поводитися, страшити, конфіскувати їх власність, не надати їм продовольство і медичне обслуговування». Деякі з цих гарантій надаються всім цивільним особам, як це закріплено в статтях 13–26 Женевської конвенції IV про захист цивільного населення під час війни [1, с. 230-231].

Розумовський О. С. у своїй науковій праці виокремив, що новообраний Верховний комісар ООН із прав людини австрієць Фолькер Тюрк у своєму виступі на відкритті сесії Ради ООН із прав людини 17 жовтня 2022 р.

відзначив, зокрема, таке: «У сьогоднішньому роздробленому світі дуже важливо, щоб виразно звучав голос совісті, розуму та мудрості. Ми бачимо так багато розбіжностей у всьому світі, існує неймовірна протидія здійсненню гендерних прав, ми спостерігаємо байдуже ставлення до людського життя під час ведення бойових дій – не лише в Україні, а й в Ефіопії та інших країнах. У своїй роботі я керуватимуся Статутом Організації Об'єднаних Націй, Загальною декларацією прав людини і використовуватиму всі ті неймовірні гуманітарні досягнення людства, які є в нашому арсеналі» [2, с. 141-142].

Як стверджує Фаді Б. Н., особливо гостро у МГП стоїть питання щодо захисту біженців та переміщених осіб під час збройних конфліктів. Якщо послідовно та повністю дотримуватися базових принципів МГП, можна запобігти масовому переміщенню цивільного населення. Міжнародне гуманітарне право в умовах не міжнародних конфліктів забороняє насильницьке переміщення цивільного населення, тоді як в умовах міжнародних конфліктів тільки передбачається така заборона на окупованих територіях (стаття 49 Женевської конвенції IV про захист цивільного населення). При цьому, Рада ЄС на засіданні в Брюсселі 4 березня 2022 року, проголосувала за застосування Директиви від 20 липня 2001 року № 2001 про мінімальні стандарти надання тимчасового захисту у разі масового напливу переміщених осіб та про заходи, що сприяють збалансованості зусиль між державами-членами щодо прийому таких осіб та несення їх наслідків [3, с. 80-81].

Окрім того, Женевські конвенції містять норми щодо заборони примусової репатріації. Так, конвенції чітко визначають, що особи, які знаходяться під заступництвом, не можуть бути переміщені в державу, в якій вони, можливо, будуть піддаватися переслідуванню за політичні чи релігійні переконання (стаття 45 (4) Женевської конвенції IV). Так, в частині III розділу III Женевської конвенції IV говориться про окупаційний режим: окупованій державі належить відновити та підтримувати громадський порядок та суспільне життя, у тому числі й добробут населення на окупованій території. Як зауважує

Білозьоров Є. В., вона не зобов'язана досягти цього результату, але повинна прагнути до здійснення цієї мети, використовуючи для цього всі адекватні заходи, не заборонені міжнародним гуманітарним правом [4, с. 181-182].

Кіндзера Р. І. повідомляє: додатковий аналіз конкретних норм МГП свідчить про те, що статус цивільного населення під час війни визначається двома основними положеннями, які зобов'язують воюючі сторони, з одного боку, забезпечити цивільному населенню і окремо цивільним особам фізичний захист під час воєнних дій, а з іншого, – повагу основних прав і свобод людини в умовах збройного конфлікту. Згідно з п. 4 ст. 51 Додаткового протоколу I, стосовно цивільного населення заборонені напади невибіркового характеру, а також напади в порядку репресалій [4, с. 183-184].

Четверта Женевська конвенція завбачає створення санітарних і безпечних зон (ст. 14), задля того, щоб відгородити від нападів з суші або з повітря поранених та хворих, літніх людей, дітей, вагітних жінок і матерів малолітніх дітей, а також передбачає створення нейтральних зон у районах, де відбуваються бойові дії (ст. 15), для захисту поранених і хворих комбатантів чи некомбатантів та цивільних осіб, які не беруть участі у бойових діях. Грушко М. В. у своїй доповіді наголошує на тому, що 28 лютого 2022 р. Україна подала клопотання до ЄСПЛ проти Росії із вимогою вжити термінові забезпечувальні заходи і зобов'язати Росію зупинити військову агресію проти України. 1 березня цього ж року ЄСПЛ задовольнив повністю клопотання України. ЄСПЛ, враховуючи свою попередню практику застосування тимчасових заходів у справах «Україна та Нідерланди проти Росії» від 26 січня 2022 року № 8019 та «Україна проти Росії» від 8 листопада 2019 року № 20958, вирішив наказати Уряду Росії утримуватися від військових нападів на цивільне населення [1, с. 232-234].

Підсумовуючи вищевикладене, можна зазначити, що на сьогоднішній день норми загального захисту стосуються всіх осіб, зачеплених збройним конфліктом, незалежно від того, чи вони належать до осіб, які перебувають під заступництвом, чи ні. Ці норми однаковою мірою поширюються як на громадян

держав, які беруть участь у конфлікті, так і на громадян інших держав, громадян нейтральних держав на території конфліктуючої сторони, а також на громадян держав, які не підписали Женевську конвенцію та Додатковий протокол I, але опинилися на цій території.

СПИСОК ЛІТЕРАТУРИ

1. Грушко М. В. Окремі аспекти захисту цивільного населення в період окупації: Автономна Республіка Крим і м. Севастополь. *Право і суспільство*: 2020 рік. № 5. С. 230-238.

2. Розумовський О. С. Захист прав людини, пов'язаного з порушенням ст. 2 Конвенції про захист прав людини і основоположних свобод (1950 р.) в умовах збройного конфлікту. *Науковий вісник Ужгородського Національного Університету*: 2022 рік. № 70. С. 141-145.

3. Фаді Б. Н. Міжнародно-правовий захист цивільного населення та інших категорій осіб під час збройних конфліктів. *Міжнародне право*: 2015 рік. № 6. С. 79-87.

4. Білозьоров Є. В., Кіндзера Р. І. Міжнародно-правовий захист мирного цивільного населення в умовах збройного конфлікту. *Міжнародне право*: 2015 рік. № 18. С. 181-187.

СУЧАСНІ АСПЕКТИ АДМІНІСТРАТИВНОЇ ВІДПОВІДАЛЬНОСТІ

Стехіна Тетяна Олегівна

к.ю.н.

доцент кафедри загально правових дисциплін
Дніпропетровський державний
університет внутрішніх справ
м. Дніпро, Україна

Анотація. Інститут адміністративної відповідальності є одним з головних видів юридичної відповідальності в нашій країні. Ознаки, засади та характеристики адміністративної відповідальності мають давню історію творення, яка на сьогоднішній день включає в себе багато трансформацій, що зумовлено особливостями існування різних за формою держав у суспільстві. Проблематикою є те, що бажання України приєднатись до загальноєвропейських цінностей потребує проведення колосальної роботи з боку держави. Усім відомо, що сучасне законодавство було створено на основі радянського, тому багато положень, визначень потребують термінового оновлення та доопрацювання для належного забезпечення прав та свобод громадян, адже воно не повною мірою відповідає вимогам часу та потребує ряду змін і доповнень.

Ключові слова: адміністративна відповідальність, юридична відповідальність, адміністративні проступки, покарання.

На теперішній час законодавству в сфері адміністративної відповідальності властива несистематичність, навіть за наявності кодифікованого акта. Положення щодо адміністративних правопорушень містяться в різноманітних за юридичною силою нормативно-правових актах, що зазвичай призводить до невідповідностей у застосуванні санкції за той самий адміністративний проступок. Такий стан адміністративних норм не відповідає правовій визначеності демократичної держави [1]. Тому вважаю, що

необхідно оновити чинний нормативно-правовий акт.

Адміністративна відповідальність була предметом наукових праць у таких науковців, як В. Б. Авер'янов, О. А. Банчук, І. В. Гаврущенко, С. Т. Гончарук, С. Л. Дембіцькою, Н. В. Гришина, С. В. Ківалов та ін.

Кожен з вище зазначених науковців надавали власне визначення адміністративної відповідальності для науки. Юридична відповідальність являє собою державний контроль за дотриманням правопорядку у разі порушення якого, особа повинна нести відповідальність. На мою думку, адміністративна відповідальність – це різновид юридичної відповідальності, яка має на меті захист правопорядку та запобігання вчинення нових правопорушень.

Поняття адміністративної відповідальності не має єдиного визначення, тому важливо опрацювати думки адміністративістів.

Аналіз наукової літератури дозволяє зробити висновок: це поняття розглядається як один із інститутів адміністративного права, тобто, як форма забезпечення одного із заходів примусу – стягнення, і як різновид правової (юридичної) відповідальності, і як засіб забезпечення правопорядку та запобігання правопорушенням, і як певний стан суспільних відносин, що виник унаслідок порушення законодавства [2].

На думку В. Б. Авер'янова, «адміністративна відповідальність – це відповідальність за вчинення адміністративного проступку (правопорушення)». Така відповідальність характеризується реакцією держави на протиправні дії фізичних, а в деяких випадках і юридичних осіб, встановленням правил, заборон і санкцій, адекватних скоєним порушенням [3]. І. С. Гриценко стверджує, що: «адміністративна відповідальність є різновидом правової відповідальності, тобто, це форма негативного реагування із боку держави, її компетентних органів на певну категорію протиправних дій (адміністративних проступків), згідно із якою, особи, що скоїли такі правопорушення, повинні нести відповідальність за свої неправомірні дії та понести покарання у встановленому законом порядку» [4, с. 45]. О. М. Щукін визначає, що «адміністративна відповідальність – це особливий різновид правової

(юридичної відповідальності), та є специфічною формою реагування держави на протиправні дії окремих громадян чи юридичних осіб». Заходи правової (юридичної відповідальності), що застосовують до правопорушника і які він має виконати, призводять до майнових, моральних або інших обмежень. Отже, правопорушник несе відповідальність перед державою та суспільством [5, с. 73]. Як бачимо, всі визначення різняться між собою, найбільш точним на мою думку є визначення В. Б. Авер'янова, яке чітко описує дії з боку держави стосовно вчиненого правопорушення щодо фізичних, а в деяких випадках і юридичних осіб.

Далі варто зазначити, що адміністративна відповідальність може бути реалізована лише за наявності певних складових:

- вчинення протиправних дій відповідно до положень Кодексу про адміністративні правопорушення та іншими нормативними актами;
- встановлення факту вчинення правопорушення, збирання доказів, розгляд справи та винесення рішення щодо застосування до особи, яка скоїла протиправну дію, санкції, передбачені Кодексом про адміністративні правопорушення чи іншими нормативними актами, чи про звільнення від неї;
- застосування цих санкцій.

Виходячи з вищезазначеного, можна дійти висновку, що адміністративна відповідальність має такі ознаки:

- загальні ознаки, що характерні для правової (юридичної) відповідальності загалом, а саме: вид соціальної відповідальності; захист суспільних відносин; забезпечення правомірної поведінки; покарання правопорушника.

- спеціальні ознаки, що виділяють адміністративну відповідальність від інших видів правової (юридичної) відповідальності, а саме: встановлюється конкретними нормативно-правовими актами, має чіткий перелік видів санкцій.

Важливо розуміти, що настання адміністративної відповідальності можливе за наявності правопорушення, об'єкта, суб'єкта, суб'єктивної сторони вини суб'єкта правовідносин [6]. Адміністративна відповідальність має

публічний державно-обов'язковий характер. Чинним законодавством встановлено особливий порядок притягнення до адміністративної відповідальності, який значно простіший, ніж процедура притягнення до кримінальної чи цивільної відповідальності [7, с. 83]. Важливо підкреслити ключову та визначальну роль ефективного та налагодженого механізму притягнення до адміністративної відповідальності у системі правового захисту публічних інтересів. Виконуючи профілактичну, виховну, відновлювальну та карну функції, інститут адміністративної відповідальності становить основу ефективного функціонування всього правового механізму реалізації публічних інтересів.

Стосовно внесення змін та оновлення законодавства, хочу зазначити наступне, зараз є достатньо теоретичних та правових підстав для того, щоб виділити адміністративну відповідальність в окрему галузь права - адміністративно-деліктне право. Обсяг суспільних відносин, що захищаються заходами адміністративної відповідальності, доволі об'ємний. За основними параметрами інститут адміністративної відповідальності сьогодні наблизився до галузі карального права – кримінального права, який має кодифіковані нормативно-правові джерела і основою якого є Кодекс України про адміністративні правопорушення; підстави щодо застосування правових санкцій, тобто адміністративні проступки; систему репресивно-каральних заходів, таких як: адміністративні стягнення; процесуальне забезпечення та коло суб'єктів, що наділені певними адміністративними та юрисдикційними повноваженнями. За результатами карального впливу адміністративні стягнення та підстави їх застосування щодо порушників є менш суворими. Адміністративні проступки менш суспільно небезпечні, ніж злочини і застосування адміністративної відповідальності не тягне судимості. Однак адміністративним стягненням властиві і каральні функції. І якщо в українському законодавстві це ще нормативно не закріплено, то в закордонному законодавстві це безпосередньо вказано. Необхідно зауважити, що ідея відокремлення інституту адміністративної відповідальності в окрему

правотворчу галузь - «адміністративно-деліктне право», не нова, до цієї думки схиляються багато науковців.

До сьогодні залишається відкритим питання про закріплення в положеннях адміністративно-деліктного законодавства норм щодо визнання юридичних осіб суб'єктами адміністративної відповідальності. Фактично відповідальність юридичних осіб сьогодні визнається низкою інших галузевих законів. Треба зазначити, що існування інституту адміністративної відповідальності юридичних осіб доводить свою дієвість у адміністративно-деліктному законодавстві та практиці його використання в багатьох європейських країнах (Бельгія, Данія, Нідерланди, Португалія, Франція, Естонія, Сербія, Польща, Словенія, Хорватія, Швейцарія, Чехія тощо), так і в країнах колишнього союзу (Азербайджанська республіка, Республіка Таджикистан, Республіка Казахстан). Отже, назріли політичні, наукові та економічні передумови для визнання юридичних осіб суб'єктами адміністративної відповідальності [8, с. 104]. Хочу звернути увагу на необхідність посилення системи адміністративних стягнень за адміністративні правопорушення. Вони є занадто м'якими і невідповідними масштабам небезпечних наслідків, які завдаються адміністративними правопорушеннями. У перспективі, для юридичних осіб також необхідно розробити відповідну систему адміністративних стягнень [9, с. 111]. Тому, розуміємо, що є низка актуальних питань, щодо вдосконалення адміністративної відповідальності, що допоможе покращити та підвищити рівень правопорядку в Україні.

Отже, велике значення адміністративної відповідальності пояснюється тим, що адміністративні проступки є одним з найпоширеніших видів порушень. До такої відповідальності щорічно притягуються десятки мільйонів громадян. Боротьба з адміністративними проступками запобігає здійсненню більш тяжких правопорушень – злочинів. У чинному законодавстві відсутнє визначення адміністративної відповідальності, по-різному її трактує й наука адміністративного права. Адміністративна відповідальність – це різновид юридичної відповідальності, яка має на меті захист правопорядку та

запобігання вчинення нових правопорушень, вона характеризується певними ознаками. Прогалиною у законодавстві є те, що воно застаріле для новітнього часу і потребує оновлення. Законотворець має достатньо підстав, щоб виділити адміністративну відповідальність в окрему галузь права – адміністративно-деліктне право, а також закріпити на законодавчому рівні адміністративну відповідальність для юридичних осіб.

СПИСОК ЛІТЕРАТУРИ:

1. Ящук О. Законодавство України про адміністративну відповідальність: сучасний стан і перспективні положення його розвитку. Юридична наука. 2018. № 2. С. 150–154;
2. Коломоєць Т. О. Адміністративне право України. URL: <http://radnuk.info/pidrychnuku/41-kolomoets/522--6---.html>;
3. Авер'янов В. Б. Адміністративне право України. URL: <http://textbooks.net.ua/content/view/2688/15>;
4. Гриценко І. Формування наукових поглядів щодо інституту адміністративної відповідальності. Вісник Національної академії прокуратури України. 2008. № 1. С. 45-50;
5. Щукін О. М. До питання концептуалізації поняття адміністративної відповідальності. Юридичний вісник. 2021. № 3(32). С. 73-78;
6. Кодекс України про адміністративні правопорушення: URL: <https://zakon.rada.gov.ua/laws/show/80731-10>;
7. Колпаков В. Кодекс України про адміністративне правопорушення: пошук нової парадигми. Право України. 2014. № 7. С. 85-89;
8. Гоэн О. Основные начала административного права: французское право. Основные начала российского и французского права. М., 2012. С. 104-121;
9. Грищук Н. Историко-правовой генезис института административной ответственности: порівняльно-правові аспекти. Підприємництво, господарство і право. 2019. № 12. С. 111–115.

**АЛЬТЕРНАТИВНЕ ВИРІШЕННЯ СПОРТИВНИХ
СПОРІВ У СФЕРІ ФУТБОЛУ**

Фролова Дар'я Сергіївна,
аспірантка
Київський національний університет
імені Тараса Шевченка
м. Київ, Україна

Анотація. Стаття присвячена аналізу можливостей альтернативного вирішення спортивних спорів в Україні та способів (процедур) їх ефективного розв'язання. Особливу увагу приділено процесу вирішення спортивних спорів у сфері футболу. Досліджено повноваження відповідних суб'єктів та можливості оскарження рішень Палати з вирішення спорів Української Асоціації Футбола (УАФ)

Ключові слова: спортивне право, спортивні спори, вирішення спорів, примирення, арбітраж.

Важливим аспектом діяльності сучасної держави є забезпечення не конфліктності суспільства надання йому рис системності. Одним із шляхів реалізації означеного завдання держави є забезпечення ефективного вирішення спорів у різноманітних сферах життєдіяльності суспільства різноманітними засобами. Одною з таких сфер є спортивні відносини, в межах яких теж можливе виникнення різноманітних конфліктних ситуацій.

У вітчизняній науці окремі аспекти спортивного права та вирішення спорів у цій сфері знайшли своє відображення у працях О. О. Біляєва, Г. Ю. Бордюгової, Л. І. Заїченко, О. М. Залізко, Ю. П. Мічуди, О. А. Моргунова, В. Н. Платонова, С. М. Стороженка, М. О. Ткалича, М. А. Тихонової тощо.

Водночас у сучасній українській правовій доктрині відсутнє комплексне дослідження спортивних відносин, нормативної бази їх регулювання та

правового механізму вирішення спортивних спорів, особливо альтернативних способів.

Альтернативне вирішення спортивних спорів торкається будь-якого способу їх врегулювання у сфері спорту поза межами судових процедур. Способами альтернативного вирішення спорів, зазвичай, є переговори, примирення, посередництво та арбітраж. Враховуючи збільшення навантаження на суди, дедалі більша кількість держав приходять до рішень щодо необхідності впровадження альтернативних способів вирішення спорів. Деякі з програмних засобів її забезпечення є добровільними, інші - обов'язковими.

Необхідно зазначити, що найпоширенішими формами альтернативного вирішення спорів є арбітраж та медіація, учасники яких майже завжди намагаються вирішити існуючі суперечки шляхом переговорів, а головною перевагою цієї форми є те, що вона надає можливість сторонам контролювати процес та вирішення спору. [1, с.]

Як стверджує Н. Л. Бондаренко-Зелінська, з усіх способів альтернативного вирішення правових спорів для України найбільш актуальними є: переговори, медіація та арбітраж, а також низка специфічних процедур, як-от мед-арб, незалежне встановлення обставин справи та приватна судова система. Серед інших у світовій практиці застосовують спрощений суд присяжних. При цьому арбітраж – це спосіб вирішення спору за допомогою незалежної, нейтральної особи – арбітра (або групи арбітрів), що вповноважений винести обов'язкове для сторін рішення. В Україні поширеною є назва «третейське судочинство». Посередництво або медіація – це спосіб вирішення спору за допомогою незалежного, нейтрального посередника, який сприяє сторонам у досягненні згоди щодо ліквідації спору. Переговори або негоціація – це спосіб вирішення спору безпосередньо сторонами спірних правовідносин (представниками сторін) без участі будь-яких посередників. [2, с. 167].

Цивільним процесуальним законодавством України передбачено

можливість урегулювання спору за участю судді, однак яке проводиться за згодою сторін до початку розгляду справи по суті у формі спільних та (або) закритих нарад, а сторони мають право брати участь у таких нарадах у режимі відеоконференції. В процесі проведення спільних нарад суддя з'ясовує підстави та предмет позову, підстави заперечень, роз'яснює сторонам предмет доказування по категорії спору, який розглядається, пропонує сторонам надати пропозиції щодо шляхів мирного врегулювання спору та здійснює інші дії, спрямовані на мирне врегулювання сторонами спору. Врегулювання спору за участю судді припиняється: у разі подання стороною заяви про припинення врегулювання спору за участю судді; у разі закінчення строку врегулювання спору за участю судді (не більше 30 днів з дня постановлення ухвали про його проведення); за ініціативою судді у разі затягування врегулювання спору будь-якою із сторін; у разі укладення сторонами мирової угоди та звернення до суду із заявою про її затвердження або звернення позивача до суду із заявою про залишення позовної заяви без розгляду, або в разі відмови позивача від позову чи визнання позову відповідачем [3].

Органом, який вирішує спори, що виникають між суб'єктами у сфері футболу є Палата з вирішення спорів Української Асоціації Футболу (далі по тексту – Палата).

Палата має виключну компетенцію розглядати та вирішувати спори, пов'язані з діяльністю у футболі, зокрема:

1) між професійними клубами та футболістами, а також між професійними клубами та тренерами, які стосуються питань працевлаштування і контрактних спорів, що виникають із трудових правовідносин;

2) між професійними клубами з питань виконання трансферних зобов'язань;

3) між професійними клубами та аматорськими клубами або дитячо-юнацькими спортивними закладами з питань визначення розміру та виплати компенсації за підготовку футболістів та за механізмом солідарності;

4) між клубами та футболістами стосовно всіх контрактних спорів, що

виникають із договорів на спортивну підготовку футболіста;

5) спори за участю посередників, як це визначено Регламентом ФФУ щодо діяльності посередників.

Апеляція на рішення Палати може бути подана до Спортивного арбітражного суду (КАС, м. Лозанна, Швейцарія) протягом 21 (двадцяти одного) дня з моменту одержання стороною повної форми рішення [4].

Можливість альтернативного вирішення спорів у сфері футболу підтверджено постановою Верховного Суду у складі колегії суддів Першої судової палати Касаційного цивільного суду від 20.11.2019 року у справі № 757/11542/17-ц де викладено правовий висновок наступного змісту: «Оскільки Статутом громадської спілки «Федерація футболу України» передбачений порядок оскарження внутрішніх спорів між Федерацією футболу України і її членами та органи, які здійснюють футбольне правосуддя, а тому позов про визнання протиправними та скасування рішення громадської спілки «Федерація футболу України» не може бути розглянутий у судовому порядку будь-якої юрисдикції» [5].

Варто зазначити, що задля забезпечення сприйняття системи альтернативного вирішення спорів у сфері спорту передусім суспільством, необхідна постійна цілеспрямована діяльність як органів, так і осіб, які здійснюють правосуддя у спорті, що має забезпечити ознайомлення населення із загальними засадами функціонування та перевагами вирішення спорів за допомогою Палати, а також створення атмосфери суспільної довіри до цієї системи, шляхом визнання і виконання прийнятих рішень.

Хоча Палата і спортивний арбітражний суд є приватними установами арбітражу на національному та міжнародному рівнях, вони є невід'ємною частиною інституційного механізму, який керує як національним, так і міжнародним футболем. З огляду на це, їх рішення повинні ґрунтуватися на таких принципах, як: ефективність процедури, справедливість і рівне ставлення до сторін та до аналогічних справ, щоб процес став дійсним, інакше, завжди існує небезпека імітувати роботу національного суду з усіма наслідками та

проблемами, які це тягне за собою. Альтернативне вирішення спорів підвищить значення інститутів громадянського суспільства у подоланні конфліктних ситуацій у сфері спорту.

СПИСОК ЛІТЕРАТУРИ

1. Alternative Dispute Resolution / Cornell Law School. URL: https://www.law.cornell.edu/wex/alternative_dispute_resolution (appeal date: 04.10.2020).

2. Бондаренко-Зелінська Н. Л. Впровадження способів альтернативного вирішення правових спорів (ADR – Alternative Dispute Resolution). Приватне право і підприємство. Випуск № 9. С. 165–169.

3. Цивільний процесуальний кодекс України № 1618-IV від 18.03.2004. Офіційний сайт Верховної Ради України. URL: <https://zakon.rada.gov.ua/laws/show/1618-15/conv#Text> (дата звернення: 16.12.2022).

4. Регламент Палати з вирішення спорів УАФ [https://uaf.ua/files/biblioteka/%D0%A0%D0%B5%D0%B3%D0%BB%D0%B0%D0%BC%D0%B5%D0%BD%D1%82-2018%20\(style2\).pdf](https://uaf.ua/files/biblioteka/%D0%A0%D0%B5%D0%B3%D0%BB%D0%B0%D0%BC%D0%B5%D0%BD%D1%82-2018%20(style2).pdf)

5. Постанова Верховного Суду у складі колегії суддів Першої судової палати Касаційного цивільного суду від 20.11.2019 року у справі № 757/11542/17-ц <https://zakononline.com.ua/court-decisions/show/86241173>

ІСТОТНІ УМОВИ ЕЛЕКТРОННОГО ДОГОВОРУ

Церковна Олена Володимирівна

к.ю.н., доцент

Середницька Інга Анатоліївна

к.ю.н., доцент

Одеський державний університет внутрішніх справ
м. Одеса, Україна

Анотація: Епоха діджиталізації і цифрового розвитку не може обійти Україну осторонь. Важливим елементом цього процесу є державне врегулювання електронної торгівлі, зокрема укладення електронних договорів. Е-правочини та е-договори широко увійшли в національне правове поле завдяки Закону України «Про електронну комерцію», якими було внесено низку змін до Цивільного кодексу України щодо надання юридичної визначеності правочинам, вчиненим за допомогою інформаційно-телекомунікаційних систем, та договорам, укладеним в електронній формі. Обов'язковою вимогою для того щоб договір визнавався укладеним в електронній (письмовій) формі, є підписання таких договорів сторонами. За загальним уявленням про підписання електронних договорів, він може бути підписаний лише електронним цифровим підписом, використання якого врегульоване спеціальним Законом України «Про електронний цифровий підпис».

Ключові слова: правочин, договір, підписувач, електронна торгівля, юридичні факти.

Цивільні правовідносини виникають, змінюються або припиняються лише з настанням певних життєвих обставин (фактів реальної дійсності), що враховуються законодавством. Такі обставини отримали назву юридичних фактів. Серед фактів реальної дійсності юридичними фактами є лише ті, з

якими норми права пов'язують виникнення, зміну або припинення цивільних правовідносин [1, с. 107].

У ст. 11 Цивільного кодексу України (далі – ЦК України) міститься перелік юридичних фактів, що є підставою виникнення, зміни чи припинення цивільних правовідносин. Зокрема, цивільні права та обов'язки виникають з дій осіб, що передбачені чинним законодавством, а також з дій осіб, що не передбачені актами законодавства, але не суперечать йому. Підставами виникнення цивільних прав і обов'язків є договори та інші правочини; створення літературних, художніх творів, винаходів та інших результатів інтелектуальної, творчої діяльності; завдання майнової (матеріальної) та моральної шкоди іншій особі тощо. Цивільні права та обов'язки можуть виникати з актів цивільного законодавства, актів органів державної влади, органів місцевого самоврядування, а також з рішення суду. У випадках, встановлених актами цивільного законодавства або договором, підставою виникнення цивільних прав та обов'язків може бути настання або ненастання певної події [2].

Найбільш поширеною підставою виникнення цивільних правовідносин є правочини. Згідно з ч. 1 ст. 202 ЦК України правочином є дія особи, спрямована на набуття, зміну або припинення цивільних прав та обов'язків [2]. Серед них важливе місце посідають договори

Відповідно до ч. 1 ст. 205 ЦК України правочин може вчинятися усно або в письмовій (електронній) формі. У ст. 207 ЦК України передбачено, що правочин вважається таким, що вчинений у письмовій формі, якщо його зміст зафіксований в одному або кількох документах (у тому числі електронних), у листах, телеграмах, якими обмінялися сторони. Правочин вважається таким, що вчинений у письмовій формі, якщо він підписаний його стороною (сторонами) [2]. Слід погодитись з І. В. Верес, що електронна форма правочину є різновидом письмової форми. Вчинення правочину в електронній формі означає складання електронного документа або обмін електронними листами [3, с. 11].

Згідно з ст. 5 Закону України «Про електронні документи та електронний документообіг» електронний документ – це документ, інформація в якому зафіксована у вигляді електронних даних, включаючи обов'язкові реквізити документа. Створення електронного документа завершується накладанням електронного підпису. Відповідно до ст. 7 цього Закону оригіналом електронного документа вважається електронний примірник документа з обов'язковими реквізитами, у тому числі з електронним підписом автора або підписом, прирівняним до власноручного підпису відповідно до Закону України «Про електронні довірчі послуги» [4].

У п. 12 ч. 1 ст. 1 Закону України «Про електронні довірчі послуги» передбачено, що електронний підпис – це електронні дані, які додаються підписувачем до інших електронних даних або логічно з ними пов'язуються і використовуються ним як підпис. Підписувачем може бути фізична особа, яка створює електронний підпис [5].

Крім цього, слід зазначити, що стороною правочину (договору) може бути не лише фізична особа, а й юридична. Відповідно до Закону України «Про електронні довірчі послуги» юридична особа може бути створювачем електронної печатки [5]. Тому створення електронного документа юридичною особою, повинно завершуватися накладанням електронної печатки.

Електронний підпис чи печатка можуть бути удосконаленими та кваліфікованими.

Удосконалений електронний підпис чи печатка – це електронний підпис чи печатка, створений за результатом криптографічного перетворення електронних даних, з якими пов'язаний цей електронний підпис чи печатка, з використанням засобу удосконаленого електронного підпису чи печатки та особистого ключа, однозначно пов'язаного з відповідно підписувачем чи створювачем електронної печатки, і який дає змогу здійснити електронну ідентифікацію підписувача чи створювача електронної печатки та виявити порушення цілісності електронних даних, з якими пов'язаний цей електронний підпис чи печатка.

Кваліфікований електронний підпис чи печатка – це удосконалений електронний підпис чи печатка, який створюється з використанням засобу кваліфікованого електронного підпису чи печатки і базується на кваліфікованому сертифікаті відкритого ключа.

Організаційно-методологічні, технічні та технологічні умови, яких повинен дотримуватися кваліфікований надавач електронних довірчих послуг, його відокремлені пункти реєстрації під час надання кваліфікованих електронних довірчих послуг їх користувачам визначають Вимоги у сфері електронних довірчих послуг, затверджені постановою Кабінету Міністрів України від 07.11.2018 р. № 992. Зокрема, у п. 81 зазначено вимоги, яким повинні відповідати кваліфікований електронний підпис чи печатка, а саме: встановлювати однозначний зв'язок з підписувачем чи створювачем електронної печатки; надавати можливість здійснити електронну ідентифікацію підписувача або створювача електронної печатки; забезпечувати одноосібний контроль підписувача або створювача електронної печатки за відповідним особистим ключем; виявляти будь-які зміни пов'язаних електронних даних, на які накладено кваліфікований електронний підпис чи печатку [6]. Використання удосконалених електронних підписів чи печаток забезпечує середній рівень довіри до схем електронної ідентифікації, а кваліфікованих – високий рівень довіри до схем електронної ідентифікації. Таким чином, електронний підпис є ідентифікатором фізичної особи, а електронна печатка – юридичної особи. Вони засвідчують волевиявлення сторін на електронному договорі. Без наявності електронного підпису чи печатки письмова форма правочину (електронного договору) вважається недотриманою, а сам правочин (електронний договір) буде визнаний недійсним.

СПИСОК ЛІТЕРАТУРИ:

1. Цивільне право: підручник: у 2 т. / В.І. Борисова (кер. авт. кол.), Л. М. Баранова, Т.І. Бегова та ін.; за ред. В.І. Борисової, І.В. Спасибо-Фатєєвої, В. Л. Яроцького. Харків: Право, 2011. Т. 1. 656 с.

2. Цивільний кодекс України: Закон України від 16.03.2003 р. № 435-IV. URL: <http://zakon5.rada.gov.ua/laws/show/435-15>.

3. Верес Ірина. Правове регулювання електронних підписів. Підприємництво, господарство і право. 2017. № 3. С. 11-15.

4. Про електронні документи та електронний документообіг: Закон України від 22.05.2003 р. № 851-IV. URL: <https://zakon.rada.gov.ua/laws/show/851-15>.

5. Про електронні довірчі послуги: Закон України від 05.10.2017 р. № 2155-VIII. URL: <https://zakon.rada.gov.ua/laws/show/2155-19>.

6. Вимоги у сфері електронних довірчих послуг, затверджені постановою Кабінету Міністрів України від 07.11.2018 р. № 992. URL: <https://zakon.rada.gov.ua/laws/show/992-2018-%D0%BF#n484>.